



LFR85146QE

EL Οδηγίες Χρήσης | Πλυντήριοροούχων



Καλωσορίσατε στην AEG! Ευχαριστούμε που επιλέξατε τη συσκευή μας.



Βρείτε υποδείξεις χρήσης, φυλλάδια, συμβουλές για την επίλυση προβλημάτων, πληροφορίες σέρβις και επισκευής:
www.aeg.com/support

Υπόκειται σε αλλαγές χωρίς προειδοποίηση.

ΠΕΡΙΕΧΟΜΕΝΑ

1. ΠΛΗΡΟΦΟΡΙΕΣ ΑΣΦΑΛΕΙΑΣ.....	2
2. ΟΔΗΓΙΕΣ ΓΙΑ ΤΗΝ ΑΣΦΑΛΕΙΑ.....	4
3. ΠΕΡΙΓΡΑΦΗ ΠΡΟΪΟΝΤΟΣ.....	7
4. ΤΕΧΝΙΚΑ ΧΑΡΑΚΤΗΡΙΣΤΙΚΑ.....	9
5. ΕΓΚΑΤΑΣΤΑΣΗ.....	9
6. ΠΙΝΑΚΑΣ ΧΕΙΡΙΣΤΗΡΙΩΝ.....	15
7. ΔΙΑΚΟΠΤΗΣ ΕΠΙΛΟΓΗΣ ΠΡΟΓΡΑΜΜΑΤΟΣ ΚΑΙ ΚΟΥΜΠΙΑ.....	18
8. ΡΥΘΜΙΣΕΙΣ.....	22
9. ΠΡΙΝ ΑΠΟ ΤΗΝ ΠΡΩΤΗ ΧΡΗΣΗ.....	23
10. Η ΤΕΧΝΟΛΟΓΙΑ ΑΥΤΟDOSE (ΑΥΤΟΜΑΤΗ ΔΟΣΗ).....	24
11. ΠΡΟΓΡΑΜΜΑΤΑ.....	31
12. ΡΥΘΜΙΣΗ ΣΥΝΔΕΣΙΜΟΤΗΤΑΣ - WI-FI.....	38
13. ΚΑΘΗΜΕΡΙΝΗ ΧΡΗΣΗ.....	41
14. ΥΠΟΔΕΙΞΕΙΣ ΚΑΙ ΣΥΜΒΟΥΛΕΣ.....	46
15. ΦΡΟΝΤΙΔΑ ΚΑΙ ΚΑΘΑΡΙΣΜΑ.....	48
16. ΑΝΤΙΜΕΤΩΠΙΣΗ ΠΡΟΒΛΗΜΑΤΩΝ.....	56
17. ΤΙΜΕΣ ΚΑΤΑΝΑΛΩΣΗΣ.....	62
18. ΣΥΝΤΟΜΟΣ ΟΔΗΓΟΣ.....	63
19. ΠΕΡΙΒΑΛΛΟΝΤΙΚΑ ΘΕΜΑΤΑ.....	66

1. ΠΛΗΡΟΦΟΡΪΕΣ ΑΣΦΑΛΕΙΑΣ



Πριν ξεκινήσετε την εγκατάσταση και τη χρήση αυτής της συσκευής, διαβάστε προσεκτικά τις παρεχόμενες οδηγίες. Ο κατασκευαστής δεν είναι υπεύθυνος για τυχόν τραυματισμούς ή ζημίες που είναι αποτέλεσμα λανθασμένης εγκατάστασης ή χρήσης. Να φυλάσσετε πάντα αυτές τις οδηγίες σε ένα ασφαλές μέρος με εύκολη πρόσβαση για μελλοντική αναφορά.

1.1 Ασφάλεια παιδιών και ευπαθών ατόμων

- Η συσκευή αυτή μπορεί να χρησιμοποιηθεί από παιδιά ηλικίας 8 ετών και άνω και από άτομα με μειωμένες σωματικές, αισθητηριακές ή πνευματικές δυνατότητες ή έλλειψη εμπειρίας και γνώσης, εάν επιβλέπονται ή έχουν λάβει οδηγίες σχετικά με τη χρήση της συσκευής με ασφαλή τρόπο και κατανοούν τους κινδύνους που ενέχονται.
- Παιδιά ηλικίας μεταξύ 3 και 8 ετών και άτομα με εκτενείς και περίπλοκες αναπηρίες πρέπει να παραμένουν μακριά από τη συσκευή, εκτός αν επιβλέπονται συνεχώς.
- Παιδιά ηλικίας μικρότερης των 3 ετών πρέπει να παραμένουν μακριά από τη συσκευή εκτός αν επιβλέπονται συνεχώς.
- Τα παιδιά πρέπει να εποπτεύονται ώστε να διασφαλίζεται ότι δεν παίζουν με τη συσκευή.
- Φυλάσσετε όλα τα υλικά συσκευασίας μακριά από τα παιδιά και απορρίψτε τα κατάλληλα.
- Φυλάσσετε τα απορρυπαντικά μακριά από παιδιά.
- Κρατάτε τα παιδιά και τα κατοικίδια ζώα μακριά από τη συσκευή όταν η πόρτα είναι ανοιχτή.
- Εάν η συσκευή διαθέτει διάταξη ασφαλείας για παιδιά, θα πρέπει να είναι ενεργοποιημένη.
- Τα παιδιά δεν πρέπει να εκτελούν τον καθαρισμό και τη συντήρηση που εκτελεί ο χρήστης στη συσκευή χωρίς επίβλεψη.

1.2 Γενικές πληροφορίες για την ασφάλεια

- Αυτή η συσκευή προορίζεται μόνο για το πλύσιμο ρούχων οικιακού τύπου και ρούχων που πλένονται στο πλυντήριο.
- Η συσκευή αυτή έχει σχεδιαστεί μόνο για οικιακή χρήση σε εσωτερικό περιβάλλον.
- Η συσκευή αυτή μπορεί να χρησιμοποιηθεί σε γραφεία, δωμάτια ξενοδοχείων, ξενώνες, αγροικίες και άλλα παρόμοια καταλύματα όπου τέτοια χρήση δεν υπερβαίνει τα επίπεδα της (μέσης) οικιακής χρήσης.
- Μην αλλάζετε τις προδιαγραφές αυτής της συσκευής.

- Το μέγιστο φορτίο συσκευής είναι 10.0 kg. Μην υπερβαίνετε το μέγιστο φορτίο κάθε προγράμματος (ανατρέξτε στο κεφάλαιο «Προγράμματα»).
- Η πίεση λειτουργίας νερού στο σημείο εισόδου νερού από τη σύνδεση εξόδου πρέπει να είναι μεταξύ 0,5 bar (0,05 MPa) και 10 bar (1,0 MPa).
- Το άνοιγμα αερισμού που βρίσκεται στη βάση της συσκευής δεν πρέπει να καλύπτεται από χαλί, μοκέτα ή οποιοδήποτε άλλο κάλυμμα δαπέδου.
- Η συσκευή πρέπει να συνδεθεί στην παροχή νερού, χρησιμοποιώντας τα καινούργια σετ σωλήνων ή άλλα καινούρια σετ σωλήνων που παρέχονται από το Εξουσιοδοτημένο Κέντρο Σέρβις.
- Δεν πρέπει να επαναχρησιμοποιείτε τα παλιά σετ σωλήνων.
- Εάν το καλώδιο τροφοδοσίας έχει υποστεί φθορές, θα πρέπει να αντικατασταθεί από τον κατασκευαστή, το Εξουσιοδοτημένο Κέντρο Σέρβις ή ένα κατάλληλα καταρτισμένο άτομο, ώστε να αποφευχθεί τυχόν κίνδυνος από το ηλεκτρικό ρεύμα.
- Πριν από την εκτέλεση εργασιών συντήρησης, απενεργοποιήστε τη συσκευή και αποσυνδέστε το φισ τροφοδοσίας από την πρίζα.
- Μη χρησιμοποιείτε ψεκασμό με νερό υψηλής πίεσης ή/και ατμό για τον καθαρισμό της συσκευής.
- Καθαρίστε τη συσκευή με υγρό πανί. Χρησιμοποιείτε μόνο ουδέτερα απορρυπαντικά. Μη χρησιμοποιείτε λειαντικά προϊόντα, σφουγγαράκια που χαράσσουν, διαλύτες ή μεταλλικά αντικείμενα.

2. ΟΔΗΓΙΕΣ ΓΙΑ ΤΗΝ ΑΣΦΑΛΕΙΑ

2.1 Εγκατάσταση



Η εγκατάσταση πρέπει να συμμορφώνεται με τους σχετικούς εθνικούς κανονισμούς.

- Αφαιρέστε όλα τα υλικά συσκευασίας και τους πείρους μεταφοράς συμπεριλαμβανομένων των ελαστικών δακτυλίων με τους πλαστικούς αποστάτες.
- Φυλάξτε τους πείρους μεταφοράς σε ασφαλές μέρος. Αν η συσκευή πρέπει να μετακινηθεί κάποια στιγμή στο μέλλον, πρέπει να επανατοποθετηθούν ώστε να

ασφαλίσουν τον κάδο και να αποφευχθεί εσωτερική ζημιά.

- Πάντα να προσέχετε όταν μετακινείτε τη συσκευή καθώς είναι βαριά. Να χρησιμοποιείτε πάντα γάντια ασφαλείας και κλειστά παπούτσια.
- Ακολουθείτε τις οδηγίες εγκατάστασης που παρέχονται με τη συσκευή.
- Εάν η συσκευή έχει υποστεί ζημιά, μην προβείτε σε εγκατάσταση ή χρήση της.
- Μην εγκαθιστάτε και μη χρησιμοποιείτε τη συσκευή σε χώρο όπου η θερμοκρασία μπορεί να είναι χαμηλότερη από 0°C ή σε χώρο που εκτίθεται στις καιρικές συνθήκες.
- Το δάπεδο επάνω στο οποίο εγκαθιστάτε τη συσκευή πρέπει να είναι επίπεδο, σταθερό, ανθεκτικό στη θερμότητα και καθαρό.
- Βεβαιωθείτε ότι υπάρχει κυκλοφορία αέρα μεταξύ της συσκευής και του δαπέδου.
- Μόλις η συσκευή τοποθετηθεί στη μόνιμη θέση της, ελέγξτε ότι είναι πλήρως οριζοντιωμένη με ένα αλφάδι. Εάν δεν είναι, ρυθμίστε κατάλληλα τα πόδια.
- Μην εγκαθιστάτε τη συσκευή ακριβώς πάνω από σιφόνι δαπέδου.
- Μην ψεκάζετε νερό στη συσκευή και μην την εκθέτετε σε υπερβολική υγρασία.
- Μην εγκαθιστάτε τη συσκευή σε χώρο όπου η πόρτα της δεν μπορεί να ανοίξει πλήρως.
- Μην τοποθετείτε κάποιο κλειστό δοχείο κάτω από τη συσκευή για τη συλλογή πιθανής διαρροής νερού. Επικοινωνήστε με το Εξουσιοδοτημένο Κέντρο Σέρβις για να επιβεβαιώσετε ποια εξαρτήματα επιτρέπεται να χρησιμοποιηθούν.

2.2 Ηλεκτρική σύνδεση



ΠΡΟΕΙΔΟΠΟΙΗΣΗ!

Κίνδυνος πυρκαγιάς και ηλεκτροπληξίας.

- ΠΡΟΕΙΔΟΠΟΙΗΣΗ: Αυτή η συσκευή έχει σχεδιαστεί για εγκατάσταση / σύνδεση σε σύνδεση γείωσης στο κτίριο.
- Χρησιμοποιείτε πάντα σωστά εγκατεστημένη πρίζα με προστασία κατά της ηλεκτροπληξίας.
- Βεβαιωθείτε ότι οι παράμετροι στην πινακίδα τεχνικών χαρακτηριστικών είναι συμβατές με τις ονομαστικές τιμές

ηλεκτρικού ρεύματος της παροχής ρεύματος.

- Μη χρησιμοποιείτε πολύπριζα και μπαλαντζες.
- Προσέχετε να μην προκληθεί ζημιά στο φινιρισμό της συσκευής, η αντικατάσταση πρέπει να γίνει από το Εξουσιοδοτημένο Κέντρο Σέρβις μας.
- Συνδέστε το φινιρισμό της συσκευής στην πρίζα μόνον αφού έχει ολοκληρωθεί η εγκατάσταση. Μετά την εγκατάσταση, βεβαιωθείτε ότι είναι δυνατή η πρόσβαση στο φινιρισμό της συσκευής.
- Μην αγγίζετε το καλώδιο ρεύματος ή το φινιρισμό της συσκευής με βρεγμένα χέρια.
- Μην τραβάτε το καλώδιο τροφοδοσίας για να αποσυνδέσετε τη συσκευή. Τραβάτε πάντα το φινιρισμό της συσκευής.

2.3 Σύνδεση νερού

- Το νερό παροχής δεν πρέπει να υπερβαίνει τους 25 °C.
- Μην προκαλείτε ζημιά στους σωλήνες νερού.
- Πριν από τη σύνδεση της συσκευής σε καινούριους σωλήνες, σε σωλήνες που δεν έχουν χρησιμοποιηθεί για πολύ καιρό, σε σωλήνες όπου έχουν πραγματοποιηθεί επισκευές ή έχουν εγκατασταθεί καινούριες συσκευές (μετρητές νερού κ.λπ.), αφήστε το νερό να τρέξει μέχρι να καθαρίσει.
- Βεβαιωθείτε ότι δεν υπάρχουν ορατές διαρροές νερού κατά τη διάρκεια και μετά την πρώτη χρήση της συσκευής.
- Μη χρησιμοποιείτε επέκταση σωλήνα, αν ο σωλήνας παροχής είναι πολύ κοντός. Επικοινωνήστε με το Εξουσιοδοτημένο Κέντρο Σέρβις για την αντικατάσταση του σωλήνα παροχής.
- Όταν αφαιρείτε τη συσκευή από τη συσκευασία, είναι πιθανό να δείτε νερό να τρέχει από τον σωλήνα αδειάσματος. Αυτό οφείλεται στους ελέγχους με νερό που πραγματοποιούνται στη συσκευή από το εργοστάσιο.
- Μπορείτε να επεκτείνετε τον εύκαμπτο σωλήνα αποστράγγισης σε μέγιστο μήκος 400 cm. Επικοινωνήστε με το Εξουσιοδοτημένο Κέντρο Σέρβις για τον

άλλο σωλήνα αδειάσματος και την προέκταση.

- Μετά την εγκατάσταση, βεβαιωθείτε ότι είναι δυνατή η πρόσβαση στη βρύση.

2.4 Χρήση

ΠΡΟΕΙΔΟΠΟΙΗΣΗ!

Κίνδυνος τραυματισμού, ηλεκτροπληξίας, πυρκαγιάς, εγκαυμάτων ή βλάβης της συσκευής.

- Ακολουθείτε τις οδηγίες ασφαλείας που παρέχονται στη συσκευασία του απορρυπαντικού.
- Μην τοποθετείτε εύφλεκτα προϊόντα ή στοιχεία που είναι βρεγμένα με εύφλεκτα προϊόντα μέσα, κοντά ή πάνω στη συσκευή.
- Μην πλένετε υφάσματα τα οποία είναι πολύ λερωμένα με λάδι, γράσο ή άλλες λιπαρές ουσίες. Μπορεί να προκληθεί ζημιά στα ελαστικά εξαρτήματα του πλυντηρίου ρούχων. Πριν τοποθετήσετε τέτοιου είδους υφάσματα στο πλυντήριο ρούχων, ξεπλύντε τα στο χέρι.
- Μην αγγίζετε τη γυάλινη πόρτα όταν βρίσκεται σε λειτουργία κάποιο πρόγραμμα. Το γυαλί μπορεί να θερμανθεί πολύ.
- Βεβαιωθείτε ότι έχουν αφαιρεθεί όλα τα μεταλλικά αντικείμενα από τα ρούχα.

2.5 Σέρβις

- Για την επισκευή της συσκευής, επικοινωνήστε με το Εξουσιοδοτημένο Κέντρο Σέρβις. Χρησιμοποιείτε μόνο γνήσια ανταλλακτικά.
- Έχετε υπόψη σας ότι αν εκτελεστεί επισκευή από εσάς ή από μη επαγγελματία τεχνικό, μπορεί να υπάρξουν συνέπειες ως προς την ασφάλεια και ενδέχεται να ακυρωθεί η εγγύηση.
- Τα ακόλουθα ανταλλακτικά είναι διαθέσιμα για τουλάχιστον 10 έτη αφότου διακοπεί η κυκλοφορία του μοντέλου: κινητήρας και ψήκτες κινητήρα, μετάδοση μεταξύ κινητήρα και κάδου, αντλίες, αμορτισέρ και ελατήρια, κάδος πλύσης, βάση κάδου και τα σχετικά ρουλεμάν, θερμαντήρες και θερμαντικά στοιχεία,

συμπεριλαμβανομένων των αντλιών θερμότητας, σωληνώσεις και σχετικός εξοπλισμός συμπεριλαμβανομένων των εύκαμπτων σωλήνων, βαλβίδες, φίλτρα και βαλβίδες διακοπής νερού, πλακέτες κυκλωμάτων, θρόνες ενδείξεων, διακόπτες πίεσης, θερμοστάτες και αισθητήρες, λογισμικό και υλικολογισμικό συμπεριλαμβανομένου του λογισμικού επαναφοράς, πόρτα, μεντεσές πόρτας και λάστιχα, άλλα λάστιχα, διάταξη ασφάλισης πόρτας, πλαστικά περιφερειακά όπως θήκες απορρυπαντικού. Η διάρκεια μπορεί να είναι μεγαλύτερη στη χώρα σας. Για περισσότερες πληροφορίες, επισκεφτείτε τον ιστότοπό μας.

- Έχετε υπόψη σας ότι μερικά από αυτά τα ανταλλακτικά είναι διαθέσιμα μόνο σε επαγγελματίες τεχνικούς και ότι δεν είναι όλα τα ανταλλακτικά κατάλληλα για όλα τα μοντέλα.
- Σχετικά με τον/τους λαμπτήρα/λαμπτήρες εντός αυτού του προϊόντος και τους ανταλλακτικούς λαμπτήρες που πωλούνται ξεχωριστά: Αυτοί οι λαμπτήρες προορίζονται ώστε να αντέχουν σε εξαιρετικά δύσκολες συνθήκες σε οικιακές συσκευές, όπως σε θερμοκρασίες, δονήσεις, υγρασία ή προορίζονται να σηματοδοτούν πληροφορίες σχετικά με τη λειτουργική κατάσταση της συσκευής. Δεν προορίζονται για χρήση σε άλλες εφαρμογές και δεν είναι κατάλληλοι για τον φωτισμό οικιακών χώρων.

2.6 Απόρριψη

ΠΡΟΕΙΔΟΠΟΙΗΣΗ!

Κίνδυνος τραυματισμού ή ασφυξίας.

- Αποσυνδέστε τη συσκευή από την παροχή ρεύματος και νερού.
- Κόψτε το καλώδιο τροφοδοσίας κοντά στη συσκευή και απορρίψτε το.
- Αφαιρέστε το μάνταλο της πόρτας για να αποτραπεί ο εγκλεισμός παιδιών ή ζώων μέσα στον κάδο.
- Απορρίψτε τη συσκευή σύμφωνα με τις τοπικές διατάξεις για την απόρριψη αποβλήτων ηλεκτρικού και ηλεκτρονικού εξοπλισμού (ΑΗΗΕ).

3. ΠΕΡΙΓΡΑΦΗ ΠΡΟΪΟΝΤΟΣ

3.1 Ειδικά χαρακτηριστικά

Το νέο σας πλυντήριο ρούχων πληροί όλες τις σύγχρονες προδιαγραφές για αποτελεσματικό πλύσιμο με χαμηλή κατανάλωση σε νερό, ενέργεια και απορρυπαντικό, καθώς και σωστή φροντίδα των ρούχων.

- Η **σύνδεση Wi-Fi** και η **Απομακρυσμένη Έναρξη** σας δίνουν τη δυνατότητα να ξεκινήσετε έναν κύκλο, να αλληλεπιδράσετε με το πλυντήριο ρούχων σας και να ελέγξετε την κατάσταση κύκλου πλύσης με απομακρυσμένο έλεγχο.
- Η **ΟκοΜίχτεχνολογία** σχεδιάστηκε για την προστασία των υφασμάτων ινών χάρη στις διαφορετικές φάσεις προ-ανάμειξης που διαλύουν πρώτα το απορρυπαντικό και, στη συνέχεια, το μαλακτικό στο νερό πριν από τη διανομή τους στα ρούχα. Έτσι, φροντίζεται κάθε ίνα.
- Η τεχνολογία **ProSense** ανιχνεύει το μέγεθος του φορτίου, ορίζοντας τη διάρκεια του προγράμματος μέσα σε 30 δευτερόλεπτα. Το πρόγραμμα πλύσης προσαρμόζεται στο φορτίο των ρούχων και τον τύπο των υφασμάτων χωρίς κατανάλωση περισσότερου χρόνου, ενέργειας και νερού από όσο χρειάζεται.
- Ο ατμός είναι ένας γρήγορος και εύκολος τρόπος για το φρεσκάρισμα των ρούχων. Τα απαλά προγράμματα ατμού απομακρύνουν τις οσμές και μειώνουν το

τσαλάκωμα στα στεγνά υφάσματα και έτσι χρειάζονται λίγο σιδέρωμα.

Η Επιπλέον Ατμός επιλογή,

ολοκληρώνει κάθε κύκλο με απαλό ατμό ο οποίος χαλαρώνει τις ίνες και μειώνει το τσαλάκωμα στα υφάσματα. Για ευκολότερο σιδέρωμα!

- Η **Λεκέδες επιλογή** κάνει προεργασία αφαίρεσης των επίμονων λεκέδων, βελτιώνοντας την αποτελεσματικότητα του προϊόντος αφαίρεσης λεκέδων.
- Η **AutoDoseτεχνολογία** χορηγεί αυτόματα την κατάλληλη ποσότητα απορρυπαντικού σύμφωνα με το φορτίο. Το συρτάρι διαθέτει δύο ενσωματωμένα δοχεία (απορρυπαντικό + μαλακτικό ή δεύτερο τύπο απορρυπαντικού) και δύο επιπλέον θήκες για τη χειροκίνητη προσθήκη απορρυπαντικού και προσθετικών πλύσης. Προσφέρει τη μεγαλύτερη δυνατή ευελιξία χρήσης.
- Το **AEG Steam Fragrance**, χάρη στα νέα προγράμματα ατμού προσφέρει την ιδανική λύση για το φρεσκάρισμα ακόμα και των πιο ευαίσθητων ρούχων χωρίς πλύσιμο. Χρησιμοποιήστε το απαλό άρωμα που δημιουργήθηκε αποκλειστικά από την **AEG** για να προσθέσετε την ευχάριστη αίσθηση του «φρεσκοπλυμένου» ρούχου στη δράση αφαίρεσης οσμών και τσαλακώματος.

3.2 Σύνοψη συσκευής

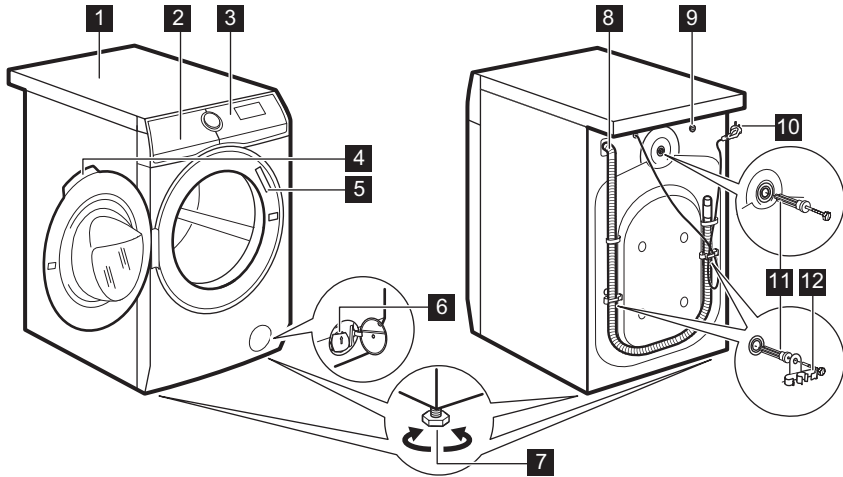

- 1 Πάγκος
- 2 Θήκη απορρυπαντικού με δοχεία AutoDose και θήκες χειροκίνητης πλήρωσης
- 3 Πίνακας χειριστηρίων
- 4 Λαβή πόρτας
- 5 Πινακίδα τεχνικών χαρακτηριστικών
- 6 Φίλτρο αντλίας αδειάσματος

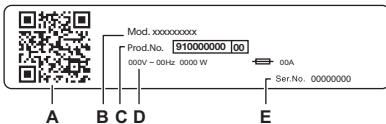

- 7 Πόδια για οριζόντιωση της συσκευής
- 8 Σωλήνας αδειάσματος
- 9 Σύνδεση του σωλήνα παροχής
- 10 Καλώδιο τροφοδοσίας
- 11 Πείροι μεταφοράς
- 12 Στήριγμα σωλήνα



Η πινακίδα τεχνικών χαρακτηριστικών αναφέρει:

- A. κωδικός QR
- B. Όνομα μοντέλου
- C. Αριθμός προϊόντος
- D. Ηλεκτρικές ονομαστικές τιμές
- E. Αριθμός σειράς

Σαρώστε τον **κωδικό QR** με την κάμερα για να κατεβάσετε την εφαρμογή από το App store στην έξυπνη συσκευή σας και ακολουθήστε τα απαιτούμενα βήματα. Καταχωρίστε το προϊόν σας και επωφεληθείτε όσο το δυνατόν περισσότερο από αυτό.

-  Αποκτήστε πρόσβαση στα στοιχεία της συσκευής σας, έγγραφα και άρθρα σχετικά με τον τρόπο χρήσης των καλύτερων δυνατοτήτων (το Εγχειρίδιο χρήστη είναι επίσης διαθέσιμο στη διεύθυνση aeg.com/manuals)
-  Λάβετε συμβουλές χρήσης, επίλυση προβλημάτων, πληροφορίες σέρβις και επισκευής (διατίθενται επίσης στη διεύθυνση aeg.com/support)
-  Αγοράστε αξεσουάρ, αναλώσιμα και γνήσια ανταλλακτικά για τη συσκευή σας (διατίθενται επίσης στη διεύθυνση aeg.com/shop)

4. ΤΕΧΝΙΚΑ ΧΑΡΑΚΤΗΡΙΣΤΙΚΑ

Διάσταση	Πλάτος/ Ύψος/ Συνολικό βάθος	59.7 cm / 84.7 cm /66.0 cm
Ηλεκτρική σύνδεση	Τάση Συνολική ισχύς Ασφαλειοδιακόπτης Συχνότητα	230 V 2100 W 10 A 50 Hz
Το προστατευτικό κάλυμμα εξασφαλίζει το επίπεδο προστασίας από την εισροή στερεών σωματιδίων και υγρασίας, με την εξαίρεση εξοπλισμού χαμηλής τάσης που δεν διαθέτει προστασία από την υγρασία		IPX4
Πίεση παροχής νερού	Ελάχιστο Μέγιστο	0,5 bar (0,05 MPa) 10 bar (1,0 MPa)
Παροχή νερού ¹⁾		Κρύο νερό
Μέγιστο Φορτίο	Βαμβακερά	10.0 kg

¹⁾ Συνδέστε τον σωλήνα παροχής νερού σε βρύση παροχής νερού με 3/4" σπειρώμα.

5. ΕΓΚΑΤΑΣΤΑΣΗ

ΠΡΟΕΙΔΟΠΟΙΗΣΗ!

Ανατρέξτε στα κεφάλαια σχετικά με την Ασφάλεια.

5.1 Αφαίρεση από τη συσκευασία

ΠΡΟΕΙΔΟΠΟΙΗΣΗ!

Αφαιρέστε όλα τα υλικά συσκευασίας και τους πείρους μεταφοράς πριν από την εγκατάσταση της συσκευής.

ΠΡΟΕΙΔΟΠΟΙΗΣΗ!

Χρησιμοποιήστε τα γάντια.

1. Αφαιρέστε την εξωτερική μεμβράνη. Εάν απαιτείται, χρησιμοποιήστε κοπίδι.

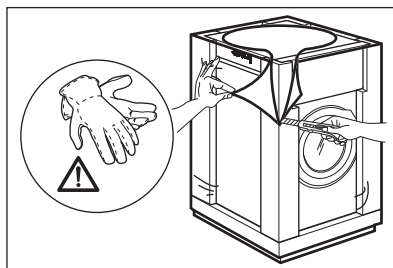

2. Αφαιρέστε το επάνω χαρτόνι και τα υλικά συσκευασίας από πολυστυρένιο.

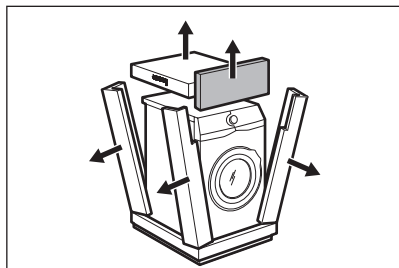

3. Αφαιρέστε την εσωτερική μεμβράνη.

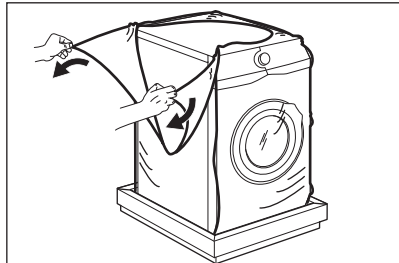

4. Ανοίξτε την πόρτα, αφαιρέστε το κομμάτι πολυστυρενίου από το λάστιχο της πόρτας και όλα τα υλικά από τον κάδο.

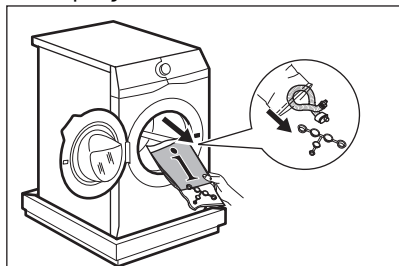

5. Προσεκτικά γείρετε τη συσκευή να ακουμπήσει στην πίσω πλευρά της.
6. Τοποθετήστε το μπροστινό κομμάτι της συσκευασίας από πολυστυρένιο στο δάπεδο κάτω από τη συσκευή.



Προσέχετε να μην προκληθεί ζημιά στους σωλήνες.

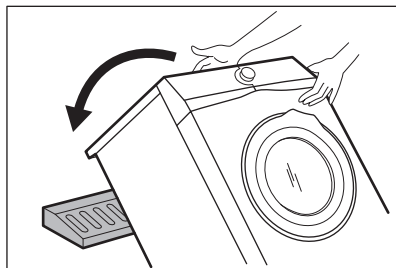

7. Αφαιρέστε το προστατευτικό πολυστυρένιο από τον πάτο.

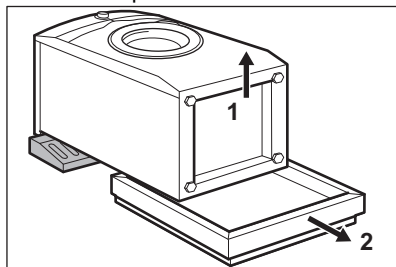

8. Τραβήξτε τη συσκευή σε κατακόρυφη θέση.

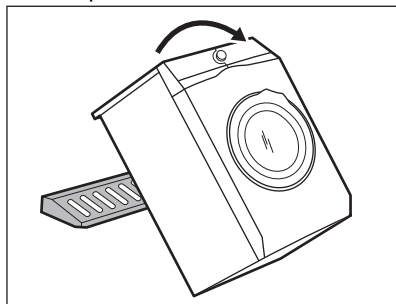

9. Αφαιρέστε το καλώδιο τροφοδοσίας και τον σωλήνα αδειάσματος από τα άγκιστρα των σωλήνων.



Είναι πιθανό να δείτε νερό να τρέχει από τον σωλήνα αποστράγγισης. Αυτό οφείλεται στους ελέγχους με νερό που πραγματοποιούνται στη συσκευή από το εργοστάσιο.

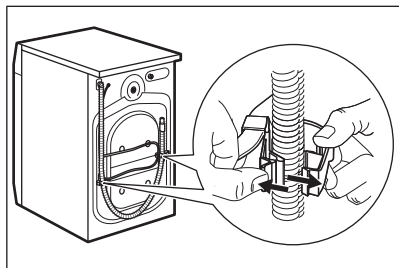

10. Αφαιρέστε τους τρεις πείρους χρησιμοποιώντας το κλειδί που παρέχεται με τη συσκευή.

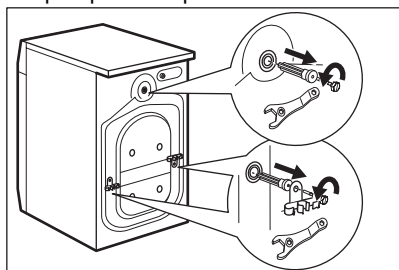

11. Τραβήξτε προς τα έξω τους πλαστικούς αποστάτες.

12. Τοποθετήστε στις οπές τα πλαστικά καπάκια τα οποία θα βρείτε μέσα στη σακούλα με το εγχειρίδιο χρήστη.

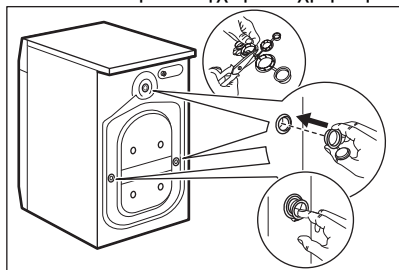

Σας συνιστούμε να φυλάξετε τα υλικά συσκευασίας και τους πείρους μεταφοράς, σε περίπτωση που χρειαστεί να μετακινήσετε τη συσκευή.

5.2 Θέση και επιπέδωση

1. Τοποθετήστε τη συσκευή σε επίπεδο σκληρό δάπεδο.



Βεβαιωθείτε ότι τα χαλιά δεν εμποδίζουν την κυκλοφορία αέρα κάτω από τη συσκευή.
Βεβαιωθείτε ότι η συσκευή δεν ακουμπά στον τοίχο και δεν έρχεται σε επαφή με άλλες συσκευές.

2. Χαλαρώστε ή σφίξτε τα πόδια για να ρυθμίσετε την οριζόντια θέση.



ΠΡΟΕΙΔΟΠΟΙΗΣΗ!

Μην τοποθετείτε χαρτόνια, ξύλο ή αντίστοιχα υλικά κάτω από τα πόδια της συσκευής για να ρυθμίσετε το επίπεδο.

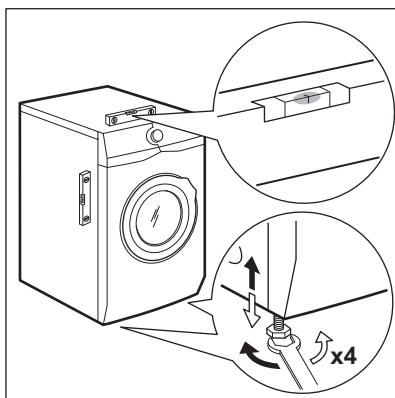

Η συσκευή πρέπει να είναι οριζοντιωμένη και σταθερή.



Η σωστή προσαρμογή της συσκευής αποτρέπει την αποτροπή δονήσεων, θορύβου και μετακίνησης της συσκευής όταν αυτή λειτουργεί.



Όταν η συσκευή είναι τοποθετημένη σε βάση ή αν ένα στεγνωτήριο είναι στοιβαγμένο πάνω σε ένα πλυντήριο ρούχων, χρησιμοποιήστε τα αξεσουάρ που περιγράφονται στο κεφάλαιο «Αξεσουάρ». Διαβάστε προσεκτικά τις οδηγίες που συνοδεύουν τη συσκευή και το εξάρτημα.

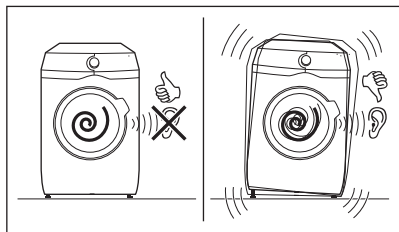

5.3 Εγκατάσταση σε ξύλινο δάπεδο

Εάν εγκαταστήσετε τη συσκευή σε ξύλινο δάπεδο, φροντίστε να χρησιμοποιήσετε πλάκες πρόσδεσης για να στερεώσετε τα πόδια της συσκευής.

Διαβάστε προσεκτικά τις οδηγίες που συνοδεύουν το εξάρτημα.

5.4 Ο σωλήνας εισόδου

1. Αν απαιτείται, συνδέστε τον σωλήνα παροχής νερού στο πίσω μέρος της συσκευής. Συνήθως, είναι ήδη τοποθετημένος από το εργοστάσιο.

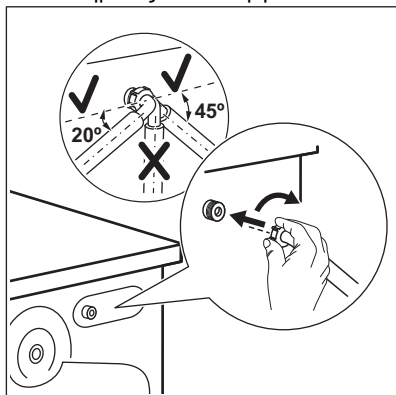

2. Τοποθετήστε τον προς τα αριστερά ή προς τα δεξιά, ανάλογα με τη θέση της βρύσης. Βεβαιωθείτε ότι ο σωλήνας παροχής δεν είναι σε κατακόρυφη θέση.
3. Εάν είναι απαραίτητο, χαλαρώστε το παξιμάδι δακτυλίου για να τον τοποθετήσετε στη σωστή θέση
4. Συνδέστε τον σωλήνα παροχής νερού στη βρύση κρύου νερού με σπειρώμα 3/4".

Ορισμένα μοντέλα μπορεί να περιέχουν σωλήνα παροχής με διάταξη διακοπής της ροής νερού. Αποτρέπεται τυχόν διαρροές στον

σωλήνα λόγω φυσικής γήρανσης. Ο τομέας στο παράθυρο εμφανίζει αυτό το σφάλμα A. Αν συμβεί κάτι τέτοιο, κλείστε τη βρύση και επικοινωνήστε με το εξουσιοδοτημένο κέντρο σέρβις για πληροφορίες σχετικά με την αντικατάσταση του σωλήνα.

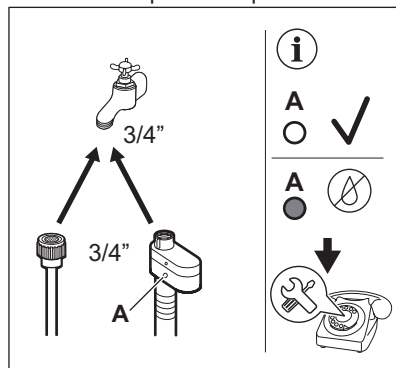

⚠ ΠΡΟΕΙΔΟΠΟΙΗΣΗ!

Το νερό παροχής δεν πρέπει να υπερβαίνει τους 25 °C.

⚠ ΠΡΟΣΟΧΗ!

Βεβαιωθείτε ότι δεν υπάρχουν διαρροές από τους συνδέσμους.



Μη χρησιμοποιείτε επέκταση σωλήνα, αν ο σωλήνας παροχής είναι πολύ κοντός. Επικοινωνήστε με το κέντρο σέρβις για την αντικατάσταση του σωλήνα παροχής.

5.5 Διάταξη διακοπής νερού

Ο σωλήνας παροχής διαθέτει διάταξη διακοπής νερού. Αυτή η διάταξη αποτρέπει τις διαρροές νερού στον σωλήνα λόγω της φυσικής φθοράς του.

Το κόκκινο τμήμα στο παράθυρο «A» υποδεικνύει αυτό το πρόβλημα.

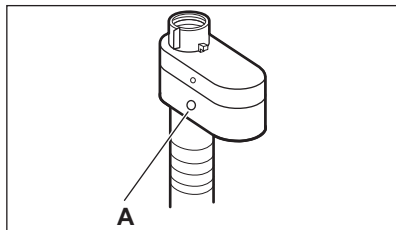

Αν συμβεί κάτι τέτοιο, κλείστε τη βρύση και επικοινωνήστε με το εξουσιοδοτημένο κέντρο σέρβις για αντικατάσταση του σωλήνα.

5.6 Αδειασμα νερού

Ο σωλήνας αδειάσματος θα πρέπει να είναι τοποθετημένος σε ύψος όχι μικρότερο από 60

cm και όχι μεγαλύτερο από 100 cm από το δάπεδο.



Μπορείτε να επεκτείνετε τον εύκαμπτο σωλήνα αποστράγγισης σε μέγιστο μήκος 400 cm. Επικοινωνήστε με το εξουσιοδοτημένο κέντρο υποστήριξης για να αγοράσετε έναν άλλο εύκαμπτο σωλήνα αποχέτευσης και την προέκταση.

Μπορείτε να συνδέσετε τον σωλήνα αδειάσματος με διάφορους τρόπους:

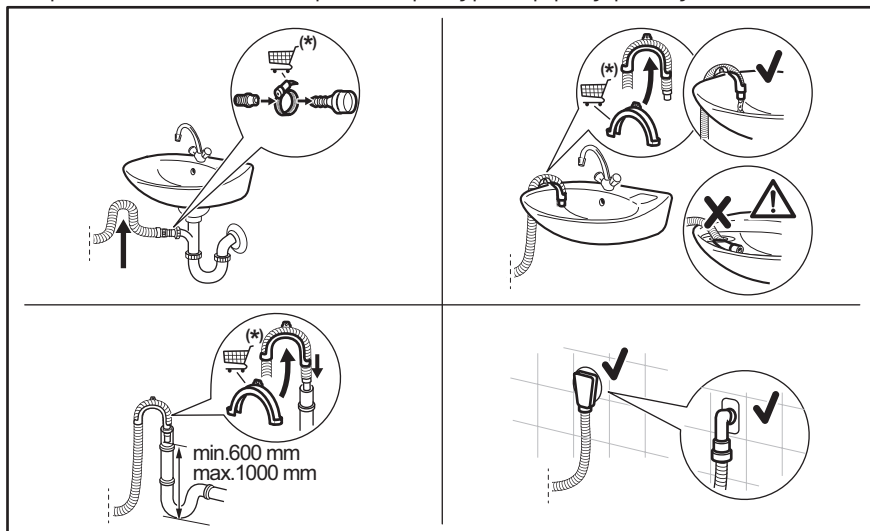

(*) Υπόκειται σε αλλαγές χωρίς προειδοποίηση.

- Συνδέστε τον σωλήνα αδειάσματος στο σιφόνι και σφίξτε τον με σφιγκτήρα.
- Τοποθετήστε τον σωλήνα απευθείας σε εντοιχισμένο σωλήνα αποχέτευσης στον τοίχο του δωματίου και στερεώστε τον με σφιγκτήρα.
- Χωρίς τον πλαστικό οδηγό σωλήνα, σε σιφόνι νεροχύτη - Τοποθετήστε τον σωλήνα αδειάσματος στο σιφόνι και σφίξτε τον με σφιγκτήρα.
- Σε έναν κατακόρυφο σωλήνα με οπή εξαερισμού - Τοποθετήστε τον σωλήνα αδειάσματος απευθείας σε έναν αγωγό αποχέτευσης ή στον κατακόρυφο σωλήνα.
- Ο σωλήνας αποχέτευσης μπορεί να στραβώσει σε σχήμα U και να τοποθετηθεί γύρω από τον πλαστικό οδηγό. Στο άκρο του νιπτήρα - Στερεώστε τον οδηγό στη βρύση παροχής νερού ή στον τοίχο.



Βεβαιωθείτε ότι ο σωλήνας αδειάσματος σχηματίζει καμπύλη, για την αποτροπή της εισόδου σωματιδίων από τον νιπτήρα στη συσκευή.



Βεβαιωθείτε ότι ο πλαστικός οδηγός δεν μετακινείται κατά το άδειασμα του νερού και ότι το άκρο του σωλήνα αποστράγγισης δεν είναι βυθισμένο στο νερό. Μπορεί να υπάρξει επιστροφή βρώμικου νερού στη συσκευή. Αγοράστε εξαρτήματα από εξουσιοδοτημένο προμηθευτή.



Το άκρο του σωλήνα αδειάσματος πρέπει πάντοτε να αερίζεται, δηλ. η εσωτερική διάμετρος του αγωγού αποχέτευσης (ελάχ. 38 mm - ελάχ. 1,5") θα πρέπει να είναι μεγαλύτερη από την εξωτερική διάμετρο του σωλήνα αδειάσματος.

5.7 Ηλεκτρική σύνδεση

Στο τέλος της εγκατάστασης, μπορείτε να συνδέσετε το φως τροφοδοσίας στην πρίζα.

Η πινακίδα τεχνικών χαρακτηριστικών και το κεφάλαιο «Τεχνικά Χαρακτηριστικά» υποδεικνύουν τις ονομαστικές τιμές

ηλεκτρικού ρεύματος. Βεβαιωθείτε ότι οι παράμετροι στην πινακίδα τεχνικών χαρακτηριστικών είναι συμβατές με την παροχή ρεύματος.

Ελέγξτε ότι η οικιακή σας ηλεκτρολογική εγκατάσταση μπορεί να αντέξει το μέγιστο απαιτούμενο φορτίο, λαμβάνοντας υπόψη και τις άλλες συσκευές που μπορεί να χρησιμοποιούνται.

Συνδέστε τη συσκευή σε πρίζα με γείωση.

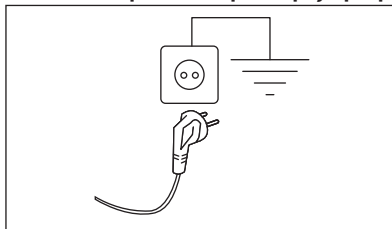

Μετά την εγκατάσταση της συσκευής πρέπει να υπάρχει εύκολη πρόσβαση στο καλώδιο τροφοδοσίας.

Για ηλεκτρολογικές εργασίες που απαιτούνται για την εγκατάσταση αυτής της συσκευής, επικοινωνήστε με το Εξουσιοδοτημένο Κέντρο Σέρβις.

Ο κατασκευαστής δεν αποδέχεται καμία ευθύνη για ζημιές ή τραυματισμούς που οφείλονται σε μη συμμόρφωση με τις παραπάνω προφυλάξεις ασφαλείας.

6. ΠΙΝΑΚΑΣ ΧΕΙΡΙΣΤΗΡΙΩΝ

6.1 Περιγραφή πίνακα χειριστηρίων

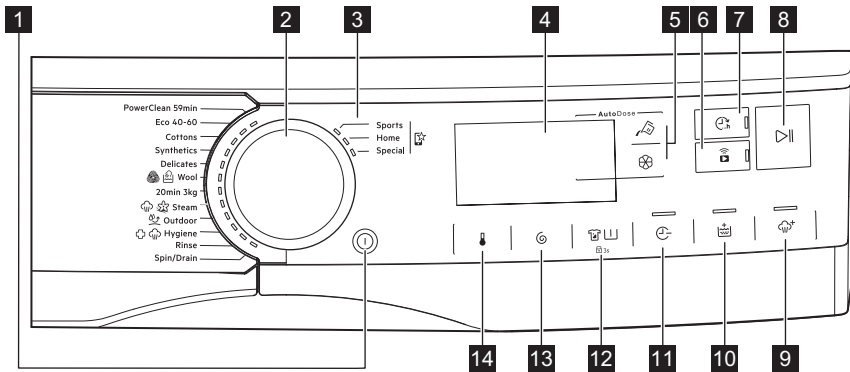







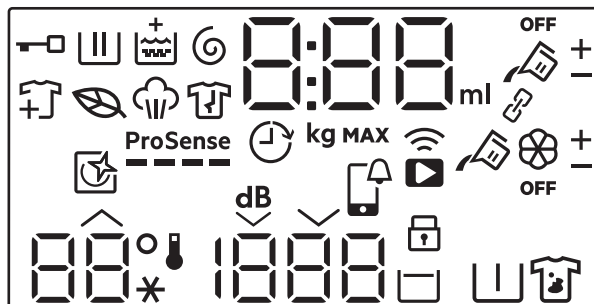



Αυτές οι επιλογές δεν είναι διαθέσιμες σε όλα τα προγράμματα πλύσης. Ελέγξτε τη συμβατότητα μεταξύ των επιλογών και των προγραμμάτων πλύσης στην παράγραφο «Λειτουργία και συμβατότητα επιλογών με προγράμματα» στο κεφάλαιο «Προγράμματα». Μια επιλογή μπορεί να αποκλείσει κάποια άλλη και σε αυτή την περίπτωση η συσκευή δεν σας επιτρέπει να ορίσετε μαζί μη συμβατές επιλογές. Βεβαιωθείτε ότι η οθόνη και τα κουμπιά αφής είναι πάντα καθαρά και στεγνά.

- 1** On/Off κουμπί επαφής
- 2** Διακόπτης επιλογής προγράμματος
- 3** Αγαπημένα προγράμματα
- 4** Οθόνη
- 5** AutoDose Υγρά Απορρυπαντικού και Μαλακτικού κουμπιά αφής
- 6** Σύνδεση Wi-fi και Απομακρυσμένη εκκίνηση κουμπί αφής
- 7** Τελειώνει στις κουμπί αφής
- 8** Έναρξη/Παύση κουμπί αφής
- 9** Επιπλέον Ατμός κουμπί αφής
- 10** Επιπλέον ξέβγαλμα κουμπί αφής
- 11** Εξοικονόμηση χρόνου κουμπί αφής
- 12** Λεκέδ/Πρόπλυση κουμπί αφής και μόνιμη επιλογή Κλειδώματος Ασφαλείας για Παιδιά 3s
- 13** Στύψιμο κουμπί αφής
- 14** Θερμοκρασία κουμπί αφής

6.2 Οθόνη



	Ένδειξη κλειδώματος πόρτας.
	Ένδειξη φάσης πλύσης. Αναβοσβήνει κατά τη διάρκεια της φάσης πρόπλυσης και πλύσης.
	Ένδειξη φάσης ξεβγάλματος. Αναβοσβήνει κατά τη διάρκεια της φάσης ξεβγάλματος.
	Ένδειξη φάσης στυψίματος και αδειάσματος. Αναβοσβήνει κατά τη διάρκεια της φάσης στυψίματος και αδειάσματος.
	Ένδειξη φάσης ατμού.
	Ένδειξη φάσης προστασίας κατά του τσαλακώματος.
	Ένδειξη προγράμματος Eco: ανάβει όταν το επιλεγμένο πρόγραμμα και οι επιλογές έχουν οικολογικό προφίλ.
	Ένδειξη προσθήκης ρούχων: ανάβει όταν αρχίζει το πρόγραμμα και ο χρήστης μπορεί ακόμη να σταματήσει τη συσκευή και να προσθέσει περισσότερα ρούχα.
	Ένδειξη Επιπλέον ξεβγάλμα.
ProSense 	Ένδειξη ProSense.
	Ένδειξη Τελειώνει στις.



Η ψηφιακή ένδειξη μπορεί να εμφανίζει τα εξής:

- Διάρκεια προγράμματος (π.χ. 2:40).



Η ώρα που εμφανίζεται όταν έχει ρυθμιστεί το πρόγραμμα δεν μπορεί να αντιστοιχεί στη διάρκεια και την αλλαγή μετά τη ProSense φάση.

- Μέγιστο φορτίο.
- Τέλος σε ώρα (π.χ. 30' ή 2h).
- Τέλος κύκλου (□).
- Κωδικός προειδοποίησης (π.χ. E20).
- Ένδειξη ποσότητας υγρών απορρυπαντικών και μαλακτικού: 88^{ml}. Ανατρέξτε στο κεφάλαιο «Η τεχνολογία AutoDose (Αυτόματη δόση)».
- Ένδειξη συνολικών ωρών λειτουργίας της συσκευής. Ανατρέξτε στην ενότητα «Υπολογιστής ωρών λειτουργίας» στην παράγραφο «Ρυθμίσεις» για περισσότερες λεπτομέρειες.
- Όταν χρησιμοποιείτε την ΕΦΑΜΟΓΗ: APP, AP (σημείο πρόσβασης), UPd (ενημέρωση). Ανατρέξτε στο κεφάλαιο «Wi-Fi - Ρύθμιση συνδεσιμότητας»



Ένδειξη μέγιστου φορτίου. Η τιμή εμφανίζεται για τρία δευτερόλεπτα μετά την επιλογή του προγράμματος, και ανλλάσσεται με τη διάρκεια του κύκλου.



Ένδειξη μέγιστου φορτίου ρούχων. Αναβοσβήνει αν η ποσότητα φορτίου ρούχων υπερβαίνει το δηλωμένο φορτίο.



Ένδειξη δοχείου υγρού απορρυπαντικού AutoDose. Όταν είναι αναμμένη, η συσκευή χορηγεί αυτόματα τη δόση απορρυπαντικού.



Αυτές οι ενδείξεις θα εμφανιστούν δίπλα στις ενδείξεις  και  όταν αυξάνεται ή μειώνεται η αυτόματη δόση απορρυπαντικού ή μαλακτικού.



Ένδειξη κατάστασης AutoDose. Ανάβει όταν η λειτουργία AutoDose για προσθετικά πλύσης είναι απενεργοποιημένη.



Αυτές οι ενδείξεις εμφανίζονται όταν επιλέγετε την αυτόματη δόση απορρυπαντικού ή μαλακτικού. (ανατρέξτε στο κεφάλαιο «Η AutoDose τεχνολογία (Αυτόματη δόση)»)



Αυτή η ένδειξη υπενθυμίζει την εκτέλεση ενός κύκλου καθαρισμού.



APP ειδοποίηση για έλεγχο.



Ένδειξη απομακρυσμένης σύνδεσης.
Ένδειξη σύνδεσης Wi-Fi.













Ένδειξη κλειδώματος ασφάλειας για παιδιά.



Η περιοχή Θερμοκρασία:
Ένδειξη θερμοκρασίας
Ένδειξη κρύου νερού



Η περιοχή στυψίματος:
Ένδειξη ταχύτητας στυψίματος
Ένδειξη Χωρίς στύψιμο. Η φάση στυψίματος είναι απενεργοποιημένη.

	Ένδειξη Εξαιρετικά Αθόρυβο.
	Ένδειξη ξεβγάλματος χωρίς άδειασμα νερού.
	Ένδειξη πρόπλυσης.
	Ένδειξη λεκέδων.
Ενδείξεις για επιλογές διαθέσιμες για λήψη μόνο μέσω της Εφαρμογής	
	Ένδειξη συνδεδεμένης κατάστασης. Ανάβει όταν και τα δύο δοχεία AutoDose είναι συνδεδεμένα και γεμισμένα με το ίδιο απορρυπαντικό. Η λειτουργία AutoDose για το μαλακτικό είναι απενεργοποιημένη: η ένδειξη  εξαφανίζεται και η οθόνη εμφανίζει δύο ενδείξεις δοχείων υγρού απορρυπαντικού  . Μεταβείτε στην εφαρμογή για να ενεργοποιήσετε αυτή τη λειτουργία.
	Αυτές οι ενδείξεις θα εμφανιστούν δίπλα στις ενδείξεις  και  όταν αυξάνεται ή μειώνεται η αυτόματη δόση απορρυπαντικού ή μαλακτικού. Μεταβείτε στην εφαρμογή για να ενεργοποιήσετε αυτή τη λειτουργία.

7. ΔΙΑΚΟΠΤΗΣ ΕΠΙΛΟΓΗΣ ΠΡΟΓΡΑΜΜΑΤΟΣ ΚΑΙ ΚΟΥΜΠΙΑ

7.1 On/Off ①

Εάν πατήσετε αυτό το κουμπί για μερικά δευτερόλεπτα, γίνεται ενεργοποίηση ή απενεργοποίηση της συσκευής. Ακούγονται δύο διαφορετικοί ήχοι κατά την ενεργοποίηση ή απενεργοποίηση της συσκευής.

Καθώς η λειτουργία αναμονής απενεργοποιεί τη συσκευή αυτόματα για να μειωθεί η κατανάλωση ενέργειας σε ορισμένες περιπτώσεις, ίσως χρειαστεί να ενεργοποιήσετε τη συσκευή ξανά.



Το προεπιλεγμένο πρόγραμμα που επιλέγεται κατά την ενεργοποίηση της συσκευής, είναι πάντα το πρόγραμμα Eco 40-60, όπως επίσης και μετά την επανενεργοποίηση από την κατάσταση αναμονής.

Για περισσότερες λεπτομέρειες, ανατρέξτε στην παράγραφο «Αναμονή» του κεφαλαίου «Καθημερινή χρήση».

7.2 Διακόπτης επιλογής προγράμματος

Περιστρέφοντας τον επιλογέα προγράμματος μπορείτε να επιλέξετε το επιθυμητό πρόγραμμα.

7.3 Αγαπημένα προγράμματα

Αυτές οι θέσεις του επιλογέα είναι διαθέσιμες μετά τη σύνδεση της συσκευής στο Wi-Fi.

Τα αγαπημένα προγράμματα μπορούν να ρυθμιστούν και να αποθηκευτούν μέσω της εφαρμογής, επιλέγοντας μόνο από τα διαθέσιμα προγράμματα τα οποία χωρίζονται στις τρεις κατηγορίες που υποδεικνύονται στον πίνακα χειριστηρίων.

Από τη στιγμή που θα οριστούν τα αγαπημένα σας προγράμματα, μπορείτε να επιλέξετε ένα από αυτά μέσω της Εφαρμογής ή στρέφοντας το διακόπτη προγράμματος στη σχετική θέση: ανάβει η αντίστοιχη λυχνία LED και οι πληροφορίες στην οθόνη ενημερώνονται ανάλογα.



Τα αγαπημένα προγράμματα μπορούν να ακυρωθούν μέσω της σχετικής εντολής Εφαρμογής ή πιέζοντας το συνδυασμό πλήκτρων Εργοστασιακής προεπιλογής.

7.4 Εισαγωγή



Αυτές οι επιλογές/λειτουργίες δεν είναι επιλέξιμες σε όλα τα προγράμματα πλήσης. Ελέγξτε τη συμβατότητα μεταξύ επιλογών/λειτουργιών και προγραμμάτων πλήσης στο κεφάλαιο "Πίνακας προγραμμάτων". Μια επιλογή/λειτουργία μπορεί να αποκλείσει κάποια άλλη και σε αυτή την περίπτωση η συσκευή δεν σας επιτρέπει να ορίσετε μαζί μη συμβατές επιλογές/λειτουργίες. Βεβαιωθείτε ότι η οθόνη αφής και τα κουμπιά είναι πάντα καθαρά και στεγνά.

7.5 AutoDose Υγρό απορρυπαντικό και μαλακτικό

Με αυτά τα κουμπιά μπορείτε να:

- ενεργοποιήστε και απενεργοποιήστε την αυτόματη φόρτωση απορρυπαντικού.
- ενεργοποιήστε και απενεργοποιήστε την αυτόματη φόρτωση μαλακτικού.



Ανατρέξτε στο κεφάλαιο «Η Τεχνολογία AutoDose (Αυτόματη δόση)» για περισσότερες λεπτομέρειες.

7.6 Απομακρ. εκκίνηση

Με ένα γρήγορο άγγιγμα αυτού του κουμπιού ενεργοποιείται η λειτουργία Απομακρ. εκκίνησης, η οποία σας επιτρέπει να ξεκινήσετε, να θέσετε σε παύση και να απενεργοποιήσετε τη συσκευή απομακρυσμένα.

Ανάβει η σχετική λυχνία LED και εμφανίζεται το σχετικό εικονίδιο στην οθόνη.



Εάν επιλέξετε ένα πρόγραμμα μέσω της Εφαρμογής και αυτό δεν ταιριάζει με τη θέση του διακόπτη, το κείμενο εμφανίζεται εναλλάξ με τη διάρκεια του προγράμματος.

Πιέστε παρατεταμένα αυτό το κουμπί για μεγαλύτερο χρονικό διάστημα ώστε να παρασχεθούν δύο άλλες λειτουργίες:

- πιέστε το πατημένο για 3 δευτερόλεπτα όσο ακούγεται ένα κλικ: το Wi-Fi ενεργοποιείται και απενεργοποιείται.
- κρατήστε το πατημένο για 10 δευτερόλεπτα ώσπου να ακουστεί ένα διπλό ηχητικό σήμα και εμφανιστεί στην οθόνη: για επαναφορά διαπιστευτηρίων δικτύου.

7.7 Τελειώνει στις



Ορίστε αυτή την επιλογή ως τελευταία μετά από την επιλογή προγράμματος και άλλων επιλογών, διαφορετικά μπορεί να ακυρωθεί αν αλλάξετε κάποια ρύθμιση.

Αυτή η επιλογή επιτρέπει την επιλογή του χρόνου εντός του οποίου θα τερματιστεί ένα πρόγραμμα. Το τέλος του προγράμματος μπορεί να αναβληθεί κατά 1 ώρα κάθε πλήκτρο αγγίξετε το μέχρι 24 ώρες το μέγιστο.

Στην οθόνη εμφανίζεται η κανονική διάρκεια του προγράμματος εναλλάξ με το ρυθμισμένο χρόνο τέλους του προγράμματος (εκφράζεται σε ώρες 0h). Ο ελάχιστος επιλέξιμος χρόνος αντιστοιχεί σε στρογγυλεμένη ώρα της μέγιστης διάρκειας ενός προγράμματος (π.χ. εάν η διάρκεια του κύκλου διαρκεί 3:15 ώρες, ο ελάχιστος επιλέξιμος χρόνος θα είναι 4 ώρες).

Μετά την έναρξη του προγράμματος, η πόρτα είναι κλειδωμένη και η συσκευή ξεκινά τη ProSense φάση. Όταν τελειώσει η εκτίμηση φορτίου, στην οθόνη αναβοσβήνει το εικονίδιο της τρέχουσας φάσης και το ψηφίο χρόνου μετρά αντίστροφα σε βήματα της μίας ώρας και σε βήματα του 1 λεπτού κατά τη διάρκεια της τελευταίας ώρας.

7.8 Έναρξη/Παύση ▷||

Πιέστε το κουμπί Έναρξη/Παύση ▷|| για να ξεκινήσετε, να παύσετε ή να διακόψετε ένα πρόγραμμα που εκτελείται.

7.9 Επιπλέον Ατμός ☁⁺

Αυτή η επιλογή προσθέτει μια φάση ατμού, ακολουθούμενη από μια σύντομη φάση προστασίας κατά του τσαλακώματος στο τέλος του προγράμματος πλύσης.

Η φάση ατμού μειώνει το τσαλάκωμα στα υφάσματα και διευκολύνει το σιδέρωμα.

Η επιλογή Επιπλέον Ατμός επιτυγχάνει καλά αποτελέσματα με ένα μικρό φορτίο επειδή ο ατμός εισχωρεί καλύτερα στα ρούχα αν υπάρχει περισσότερος χώρος. Για το λόγο αυτό, το μέγιστο φορτίο του προγράμματος σε συνδυασμό με αυτή την επιλογή είναι 2 kg (περίπου 8 - 10 πουκάμισα).

Κατά τη ρύθμιση της επιλογής Επιπλέον Ατμός, το μέγιστο φορτίο μειώνεται στα 2 kg στην οθόνη και ο χρόνος του προγράμματος προσαρμόζεται ανάλογα.

Η ένδειξη ☁ αναβοσβήνει στην οθόνη κατά τη διάρκεια της φάσης ατμού.



Αυτή η επιλογή μπορεί να επηρεάσει τη διάρκεια του προγράμματος.

Όταν το πρόγραμμα σταματήσει, στην οθόνη εμφανίζεται ο αριθμός μηδέν 0, η ένδειξη ☁ παραμένει σταθερά αναμμένη.

Ξεκινά η φάση προστασίας κατά του τσαλακώματος, η ένδειξη ☁ αναβοσβήνει και η Έναρξη/Παύση ▷|| λυχνία LED παραμένει αναμμένη. Ο κάδος εκτελεί απαλές κινήσεις για περίπου 30 λεπτά για να διατηρήσει το όφελος του ατμού.

Για να διακόψετε τη φάση προστασίας κατά του τσαλακώματος, μπορείτε επίσης να:

- Πατήσετε τα κουμπιά On/Off ① για μερικά δευτερόλεπτα για ενεργοποίηση ή απενεργοποίηση της συσκευής.
- Περιστρέψτε τον διακόπτη επιλογής προγράμματος σε άλλη θέση.

Αγγίζοντας οποιοδήποτε κουμπί, οι κινήσεις προστασίας κατά του τσαλακώματος διακόπτονται και η πόρτα ξεκλειδώνει, η συσκευή προτρέπει και πάλι το προηγούμενο επιλεγμένο πρόγραμμα.



Το μικρό φορτίο ρούχων διευκολύνει την επίτευξη καλύτερων αποτελεσμάτων.

7.10 Επιπλέον Ξέβγαλμα ☁⁺

Με αυτή την επιλογή μπορείτε να προσθέσετε μερικά ξέβγαλματα στα επιλεγμένα προγράμματα πλύσης και να βελτιστοποιήσετε τη διανομή του μαλακτικού και να βελτιώσετε την απαλότητα των υφασμάτων.

Συνιστάται όταν χρησιμοποιείτε μαλακτικό.

Χρήσιμη για άτομα με αλλεργίες στα απορρυπαντικά και σε περιοχές όπου το νερό είναι μαλακό.

Αυτή η επιλογή παρατείνει τη διάρκεια του προγράμματος.

Ανάβει η ένδειξη του κουμπιού.

7.11 Εξοικονόμηση χρόνου ⏸

Με αυτή την επιλογή μπορείτε να μειώσετε τη διάρκεια του προγράμματος:

- Εάν τα ρούχα είναι κανονικά ή λίγο λερωμένα, συνιστάται να μειώσετε τον χρόνο του προγράμματος πλύσης. Αγγίξτε αυτό το κουμπί **μία φορά** για να μειώσετε τη διάρκεια.
- Σε περίπτωση μικρότερου φορτίου, αγγίξτε αυτό το κουμπί **δύο φορές** για να ρυθμίσετε ένα πολύ σύντομο πρόγραμμα. Σε αυτή την περίπτωση, η θερμοκρασία 95°C δεν είναι επιλέξιμη.

Η λυχνία LED του κουμπιού είναι αναμμένη και στην οθόνη εμφανίζεται η ρυθμισμένη διάρκεια προγράμματος.



Αυτή η επιλογή μπορεί επίσης να χρησιμοποιηθεί για τη μείωση της διάρκειας του προγράμματος ατμού.

7.12 Λεκέδ/Πρόπλυση

Πιέστε αυτό το κουμπί επανειλημμένα για να ενεργοποιήσετε τη μία από τις δύο επιλογές ή και τις δύο επιλογές.

Στην οθόνη εμφανίζεται η σχετική ένδειξη.

• **Λεκέδες**

Ρυθμίζοντας αυτή την επιλογή, εμφανίζεται η ένδειξη  κοντά στο σύμβολο

απορρυπαντικού , και η συσκευή θα χορηγήσει αυτόματα μια επιπλέον δόση απορρυπαντικού όταν είναι ενεργοποιημένο το αυτόματο δοχείο απορρυπαντικού.

Αν το αυτόματο δοχείο απορρυπαντικού είναι απενεργοποιημένο, είναι δυνατή η εκτέλεση αυτής της επιλογής όπως και με τα συμβατικά πλυντήρια ρούχων, γεμίζοντας με απορρυπαντικό ή προσθετικό πλύσης τη θήκη χειροκίνητης πλήρωσης.



Αν πιέσετε το κουμπί δοχείου απορρυπαντικού ενώ είναι ενεργή η επιλογή Λεκέδες, η λειτουργία AutoDose απενεργοποιείται, όμως η επιλογή Λεκέδες παραμένει ενεργή στη χειροκίνητη λειτουργία.

• **Πρόπλυση**

Η επιλογή αυτή χρησιμοποιείται για να προσθέσετε μια φάση πρόπλυσης στους 30 °C πριν από τη φάση πλύσης. Αυτή η επιλογή συνιστάται για πολύ λερωμένα ρούχα, ειδικά εάν περιέχουν άμμο, σκόνη, λάσπη και άλλα στερεά σωματίδια.



Όταν επιλέγετε μια φάση πρόπλυσης και είναι ενεργή η λειτουργία AutoDose, η συσκευή θα χορηγήσει αυτόματα μια δόση απορρυπαντικού. Όταν η λειτουργία AutoDose είναι απενεργοποιημένη, βάλτε το απορρυπαντικό/προσθετικό πλύσης σε μια δοσομετρική μπάλα μέσα στον κάδο.



Οι επιλογές μπορούν να παρατείνουν τη διάρκεια του προγράμματος.

7.13 Στύψιμο

Όταν επιλέξετε το πρόγραμμα, η συσκευή επιλέγει αυτόματα την προκαθορισμένη ταχύτητα στύψιματος.

Αγγίξτε αυτό το κουμπί επανειλημμένα για:

- **Αλλαγή της ταχύτητας στύψιματος.**



Η οθόνη εμφανίζει μόνο τις ταχύτητες στύψιματος που είναι διαθέσιμες για το εκάστοτε επιλεγμένο πρόγραμμα.

- **Ενεργοποίηση της επιλογής Ξέβγαλμα χωρίς άδειασμα νερού.**

Το νερό από το τελευταίο ξέβγαλμα παραμένει στον κάδο ώστε να μην τσαλακωθούν τα υφάσματα. Το πρόγραμμα πλύσης τελειώνει με νερό στον κάδο και η τελική φάση στύψιματος δεν πραγματοποιείται.

Στην οθόνη εμφανίζεται η ένδειξη .

Ο κάδος περιστρέφεται τακτικά για να μειωθεί το τσαλάκωμα των ρούχων. Η πόρτα παραμένει κλειδωμένη. Ο κάδος περιστρέφεται τακτικά για να μειωθεί το τσαλάκωμα των ρούχων. Πρέπει να αδειάσετε το νερό για να ξεκλειδώσει η πόρτα.

Αγγίξτε το Έναρξη/Παύση κουμπί : η συσκευή εκτελεί τη φάση στύψιματος και αδειάζει το νερό.

- **Ενεργοποιήστε την επιλογή Εξαιρετικά αθόρυβο.**

Όλες οι φάσεις στύψιματος (ενδιάμεσο στύψιμο και τελικό στύψιμο) καταστέλλονται και το πρόγραμμα τερματίζεται με νερό στον κάδο. Αυτό συμβάλλει στη μείωση του τσαλακώματος. Επειδή το πρόγραμμα είναι πολύ αθόρυβο, είναι ιδανικό για χρήση κατά τις νυχτερινές ώρες όταν διατίθεται φθηνότερο τιμολόγιο ρεύματος. Σε μερικά προγράμματα, τα ξεβγάλματα πραγματοποιούνται με περισσότερο νερό. Στην οθόνη εμφανίζεται η ένδειξη .

Η πόρτα παραμένει κλειδωμένη. Ο κώδος περιστρέφεται τακτικά για να μειωθεί το τσαλάκωμα των ρούχων. Πρέπει να αδειάσετε το νερό για να ξεκλειδώσει η πόρτα.

Αγγίξτε το κουμπί Έναρξη/Παύση : η συσκευή εκτελεί μόνο τη φάση αδειάσματος νερού.

- **Χωρίς στύψιμο** – – –. Ρυθμίστε αυτήν την επιλογή για να απενεργοποιήσετε όλες τις φάσεις συψίματος. Στην οθόνη εμφανίζεται η ένδειξη – – –. Η συσκευή εκτελεί μόνο τη φάση αδειάσματος νερού του επιλεγμένου προγράμματος πλύσης. Ορίστε αυτή την επιλογή για πολύ ευαίσθητα υφάσματα. Η φάση ξεβγαλμάτων χρησιμοποιεί περισσότερο νερό για ορισμένα προγράμματα πλύσης



Η συσκευή αδειάζει το νερό αυτόματα μετά από περίπου 18 ώρες.

7.14 Θερμοκρασία

Όταν επιλέγετε ένα πρόγραμμα πλύσης, η συσκευή προτείνει αυτόματα μια προεπιλεγμένη θερμοκρασία.

Αγγίξτε αυτό το κουμπί επανειλημμένα μέχρι η επιθυμητή τιμή θερμοκρασίας να εμφανιστεί στην οθόνη.

Όταν στην οθόνη εμφανίζονται οι ενδείξεις * και – –, η συσκευή δεν θερμαίνει το νερό.

8. ΡΥΘΜΙΣΕΙΣ

8.1 Εισαγωγή



Όταν πιέζετε έναν συνδυασμό πλήκτρων, **μη μετακινείτε** τα δάκτυλά σας προς τα κάτω. Οι αισθητήρες κάτω από τα κουμπιά είναι ευαίσθητοι και ενδέχεται να αλλάξουν την επιλογή σας.

8.2 Ηχητικά σήματα

Αυτή η συσκευή διαθέτει διαφορετικά ηχητικά σήματα τα οποία ενεργοποιούνται όταν:

- Ενεργοποιείτε τη συσκευή (ειδικός σύντομος ήχος).
- Απενεργοποιείτε τη συσκευή (ειδικός σύντομος ήχος).
- Αγγίζετε τα κουμπιά (ήχος κλικ).
- Ορίζετε μια λανθασμένη επιλογή (3 σύντομοι ήχοι).
- Το πρόγραμμα ολοκληρώνεται (σειρά ήχων για περίπου 2 λεπτά).
- Η συσκευή παρουσιάζει κάποια δυσλειτουργία (σειρά σύντομων ήχων για περίπου 5 λεπτά).
- Όταν ανιχνεύεται υπερφόρτωση ρούχων κατά τη διάρκεια της ProSense φάσης (έναν διπλό ήχο που αναπαράγεται).

Για να **ενεργοποιήσετε/απενεργοποιήσετε**

αυτή την επιλογή, κρατήστε πατημένο το κουμπί μέχρι να ακουστεί ένα ηχητικό σήμα ή ένα διπλό ηχητικό σήμα.



Αν απενεργοποιήσετε αυτή τη λειτουργία, τα ηχητικά σήματα σταματούν να αναπαράγουν μόνο στο τέλος του προγράμματος.

8.3 Κλειδωμα ασφαλείας για παιδιά

Με αυτή την επιλογή, μπορείτε να αποτρέψετε τα παιδιά να παίζουν με τον πίνακα χειριστηρίων.



Για να **ενεργοποιήσετε/απενεργοποιήσετε** αυτή την επιλογή, κρατήστε πατημένο το κουμπί μέχρι η ένδειξη να **ανάψει/σβήσει** στην οθόνη.

Η συσκευή διατηρεί αυτή την επιλογή μέχρι να την απενεργοποιήσετε.

8.4 Μόνιμο Επιπλέον ξεβγάλμα

Με την επιλογή αυτή μπορείτε να έχετε μόνιμα ενεργοποιημένη μια φάση επιπλέον ξεβγάλματος, εάν είναι διαθέσιμη με τον

επιλεγμένο κύκλο, όταν ρυθμίζετε ένα νέο πρόγραμμα.



- Για να **ενεργοποιήσετε/ απενεργοποιήσετε** αυτήν την επιλογή, αγγίξτε ταυτόχρονα τα κουμπιά επαφής Επιπλέον ξέβγαλμα  και Εξοικονόμηση χρόνου  μέχρι η ένδειξη πάνω από κουμπί επαφής Επιπλέον ξέβγαλμα και το αντίστοιχο εικονίδιο στην οθόνη να **ανάψει/σβήσει**.



Πιέστε το Επιπλέον ξέβγαλμα κουμπί για να απενεργοποιήσετε τη λειτουργία σε μια εκτέλεση ενός κύκλου χωρίς να καταργήσετε τη μόνιμη επιλογή.

8.5 Μετρητής ωρών λειτουργίας

Μπορείτε να δείτε τον συνολικό χρόνο λειτουργίας της συσκευής σε ώρες, ξεκινώντας από την πρώτη ενεργοποίηση. Αυτή η τιμή θα μετρήσει τον χρόνο λειτουργίας των κύκλων (δεν περιλαμβάνει παύσεις, χρονοκαθυστέρηση έναρξης). Για να δείτε αυτή την τιμή, ακολουθήστε την παρακάτω διαδικασία:

1. Ενεργοποιήστε τη συσκευή πιέζοντας το κουμπί On/Off .
2. Πιέστε παρατεταμένα τα  κουμπιά  και για μερικά δευτερόλεπτα.





3. Μετά από 3 δευτερόλεπτα, στην οθόνη εμφανίζονται οι συνολικές ώρες λειτουργίας της συσκευής: π.χ. 1276 ώρες, στην οθόνη εμφανίζεται το κείμενο Hr για 2 δευτερόλεπτα, 12 (χιλιάδες και εκατοντάδες) για 2 δευτερόλεπτα και 76 (δεκάδες και μονάδες).
4. Για έξοδο από αυτή τη λειτουργία, πιέστε οποιοδήποτε κουμπί.



Εάν η διαδικασία δεν λειτουργεί (λόγω λήξης χρόνου ή λανθασμένου συνδυασμού πλήκτρων), απενεργοποιήστε τη συσκευή και επαναλάβετε την ακολουθία από την αρχή.

8.6 Εργοστασιακές προεπιλογές

Αυτή η λειτουργία επιτρέπει την επαναφορά των εργοστασιακών προεπιλογών. Για να **ενεργοποιήσετε** αυτή την επιλογή, ακολουθήστε τα παρακάτω βήματα:



1. Ενεργοποιήστε τη συσκευή πιέζοντας το κουμπί On/Off .
2. Πιέστε παρατεταμένα τα   κουμπιά  και για μερικά δευτερόλεπτα.
3. Η οθόνη εμφανίζει την ένδειξη — — — για περίπου 5 δευτερόλεπτα.

9. ΠΡΙΝ ΑΠΟ ΤΗΝ ΠΡΩΤΗ ΧΡΗΣΗ



Κατά την εγκατάσταση ή πριν από την πρώτη χρήση, μπορεί να δείτε λίγο νερό στη συσκευή. Αυτό είναι νερό που έχει παραμείνει στη συσκευή έπειτα από έναν πλήρη έλεγχο λειτουργίας που έγινε στο εργοστάσιο για να διασφαλιστεί ότι η συσκευή παραδίδεται στους πελάτες σε τέλεια λειτουργική κατάσταση και, συνεπώς, δεν συντρέπει λόγους ανησυχίας.

1. Βεβαιωθείτε ότι όλοι οι πείροι μεταφοράς έχουν αφαιρεθεί από τη συσκευή.

2. Βεβαιωθείτε ότι η ηλεκτρική τροφοδοσία είναι διαθέσιμη και η βρύση παροχής νερού είναι ανοιχτή.
3. Φροντίστε να γεμίσετε τα δοχεία AutoDose με υγρό απορρυπαντικό  και μαλακτικό . Ανατρέξτε στην παράγραφο «Βασική ρύθμιση AutoDose» στο κεφάλαιο «Η τεχνολογία AutoDose».
4. Ρίξτε 2 λίτρα νερού μέσα στον κάδο. Έτσι ενεργοποιείται το σύστημα αδειάσματος.
5. Ρυθμίστε και ξεκινήστε ένα πρόγραμμα για βαμβακερά στη μέγιστη θερμοκρασία, χωρίς να τοποθετήσετε ρούχα στον κάδο. Έτσι θα αφαιρεθούν τυχόν ρύποι από τον κάδο.

10. Η ΤΕΧΝΟΛΟΓΙΑ AUTODOSE (ΑΥΤΟΜΑΤΗ ΔΟΣΗ)



Διαβάστε προσεκτικά αυτό το κεφάλαιο.

10.1 Εισαγωγή

Η σωστή δόση απορρυπαντικού και μαλακτικού φροντίζει καλύτερα τα ρούχα και εξασφαλίζει καλή απόδοση πλύσης.

Η υπερβολική ποσότητα απορρυπαντικού προκαλεί φθορά στα ρούχα ενώ η πολύ μικρή ποσότητα δεν εξασφαλίζει καλή απόδοση πλύσης.

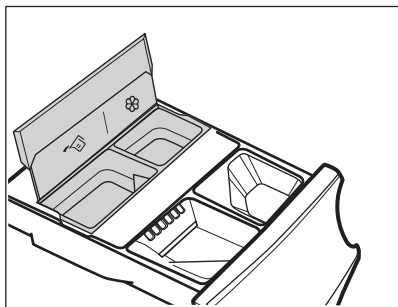

Αυτή η συσκευή είναι εξοπλισμένη με ένα σύστημα αυτόματης δοσολογίας που έχει τη δυνατότητα να παρέχει αυτόματα την κατάλληλη δόση απορρυπαντικού και μαλακτικού για τη διατήρηση της ποιότητας των υφασμάτων και της ζωντάνιας των χρωμάτων.





 AutoDose δοχείο υγρού απορρυπαντικού.

 AutoDose δοχείο μαλακτικού.

Η συσκευή έχει ρυθμιστεί από το εργοστάσιο ώστε να ταιριάζει στις συνήθειες των περισσότερων χρηστών.

Αφού ξεκινήσει το πρόγραμμα, η συσκευή θα χορηγήσει αυτόματα την κατάλληλη ποσότητα απορρυπαντικού και μαλακτικού σύμφωνα με το πραγματικό φορτίο ρούχων, αν AutoDose είναι ενεργοποιημένο και οι ενδείξεις  ή/και  είναι ορατές στην οθόνη.



Σε μερικά προγράμματα, AutoDose η επιλογή απενεργοποιείται (οι ενδείξεις  ή/και  δεν εμφανίζονται και στην οθόνη εμφανίζεται η ένδειξη **OFF**) επειδή υπάρχουν ρούχα που απαιτούν ειδικά απορρυπαντικά ή ενισχυτικά πλύσης. Όταν είναι αναμμένη η ένδειξη, προσθέστε το απορρυπαντικό ή άλλα ενισχυτικά πλύσης στην κατάλληλη θήκη χειροκίνητης πλήρωσης. Ανατρέξτε στην ενότητα «AutoDose και συμβατότητα επιλογών με προγράμματα» στο κεφάλαιο «Προγράμματα».



Περαιτέρω επεξηγήσεις σχετικά με τη AutoDose και την ενεργοποίηση των προχωρημένων ρυθμίσεων είναι διαθέσιμες με τη λήψη της Εφαρμογής.

10.2 Θήκη απορρυπαντικού με δοχεία AutoDose και θήκες χειροκίνητης πλήρωσης





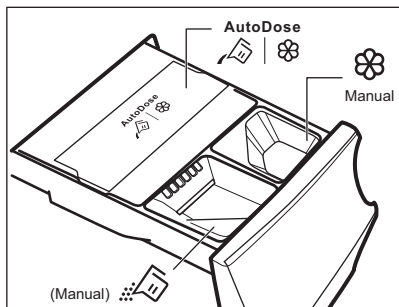

Όταν χρησιμοποιείτε απορρυπαντικό ή άλλα ενισχυτικά πλύσης, τηρείτε πάντα τις οδηγίες που αναγράφονται στη συσκευασία των απορρυπαντικών. Συνιστούμε να μην υπερβαίνετε το μέγιστο υποδεικνυόμενο επίπεδο σε κάθε θήκη (**MAX**).

Εάν και τα δύο AutoDose δοχεία είναι ενεργοποιημένα στο ρυθμισμένο πρόγραμμα, το υγρό απορρυπαντικό και το μαλακτικό χορηγούνται αυτόματα.

Εάν ένα από τα AutoDose δοχεία ή και τα δύο δοχεία είναι απενεργοποιημένα (OFF) στο ρυθμισμένο πρόγραμμα, προχωρήστε με τη χειροκίνητη προσθήκη του προϊόντος στην κατάλληλη θήκη.



-   AutoDose δοχεία για το υγρό απορρυπαντικό  και το μαλακτικό .

ΠΡΟΕΙΔΟΠΟΙΗΣΗ!



Μη βάζετε απορρυπαντικό σε σκόνη στη θήκη AutoDose.

-  Θήκη χειροκίνητης πλήρωσης για τη φάση πλύσης: **απορρυπαντικό σε σκόνη ή σε υγρή μορφή.**

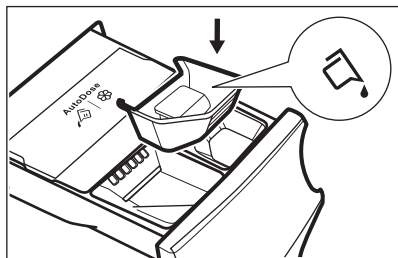

Όταν χρησιμοποιείτε υγρό απορρυπαντικό, βεβαιωθείτε ότι έχει τοποθετηθεί το **ειδικό δοχείο για υγρό απορρυπαντικό**. Ανατρέξτε στην παράγραφο «Χειροκίνητη προσθήκη του απορρυπαντικού και των προσθετικών πλύσης» σε αυτό το κεφάλαιο. Το δοχείο υγρού απορρυπαντικού παρέχεται μέσα στον κάδο.



-   Θήκη χειροκίνητης πλήρωσης για **υγρά** προσθετικά πλύσης (μαλακτικό, προϊόντα κολλαρίσματος).

- **MAX** Μέγιστο επίπεδο για την ποσότητα απορρυπαντικού/προσθετικών πλύσης.

10.3 AutoDose βασική ρύθμιση

Οι εργοστασιακά προκαθορισμένες δόσεις για μεγάλο φορτίο είναι 90 ml για το δοχείο απορρυπαντικού και 25 ml για το δοχείο μαλακτικού: η βέλτιστη διαμόρφωση για τις περισσότερες συνθήκες χρήσης. Η συσκευή θα χρησιμοποιήσει αυτές τις ρυθμίσεις για να υπολογίσει την ακριβή δόση για κάθε πλύση με βάση το μέγεθος του φορτίου.

Ωστόσο, υπό ακραίες συνθήκες (πολύ μαλακό ή πολύ σκληρό νερό) και συγκεκριμένο τύπο απορρυπαντικού (όπως το υπερσυμπυκνωμένο), συνιστούμε να ρυθμίσετε την προρυθμισμένη δόση ακολουθώντας την ένδειξη που παρέχεται στο απορρυπαντικό και στο δοχείο μαλακτικού: π.χ. όταν χρησιμοποιείτε εξαιρετικά συμπαγές απορρυπαντικό μπορεί να χρειαστεί να μειώσετε σημαντικά την προρυθμισμένη δόση.

Αν τα αποτελέσματα πλύσης δεν είναι ικανοποιητικά ή αν δημιουργείται υπερβολικός αφρός κατά την πλύση, μπορεί να χρειαστεί να αλλάξετε την εργοστασιακή ρύθμιση. Διαβάστε την παράγραφο «AutoDose λειτουργία διαμόρφωση» για τον τρόπο αλλαγής της βασικής ρύθμισης, όμως πρώτα:

1. Προσδιορίστε το επίπεδο σκληρότητας του νερού.

Ελέγξτε το επίπεδο σκληρότητας νερού στην περιοχή σας. Τα επίπεδα υποδεικνύονται γενικά ως: μαλακό, μέτριο και σφιχτό.

Εάν είναι απαραίτητο, επικοινωνήστε με την τοπική υπηρεσία ύδρευσης για να μάθετε τη σκληρότητα του νερού της περιοχής σας.

2. Προσδιορίστε την προσαρμοσμένη δόση απορρυπαντικού.

Ελέγξτε την ετικέτα στη συσκευασία του απορρυπαντικού/μαλακτικού που προτείνει την ποσότητα προς χρήση. Για το απορρυπαντικό, η προτεινόμενη ποσότητα απορρυπαντικού είναι ο συνδυασμός τριών διαφορετικών παραγόντων:

- Επίπεδο σκληρότητας νερού (δείτε τον παρακάτω πίνακα).
- Κανονικός βαθμός λερώματος.
- Διαβαθμισμένη χωρητικότητα της συσκευής (π.χ. μέγιστη χωρητικότητα φορτίου 10.0 kg). Αν η διαβαθμισμένη χωρητικότητα στην ετικέτα της

συσκευασίας του απορρυπαντικού αναφέρεται σε συσκευές μικρότερης χωρητικότητας, η προσαρμοσμένη δόση πρέπει να αυξηθεί κατά 20% σε σχέση με την προτεινόμενη δόση.



Για παράδειγμα, για μια συσκευή με ονομαστική χωρητικότητα 8 kg, νερό μέτριας σκληρότητας, και κανονικό βαθμό λερώματος, η δόση προσδιορίζεται από τη διασταύρωση των δοσολογιών στην ετικέτα του απορρυπαντικού.

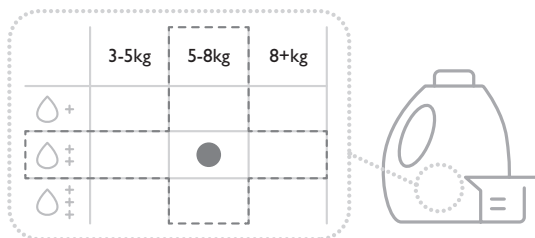

Επίπεδα σκληρότητας νερού

Επίπεδα	Εύρος σκληρότητας νερού				
	°f ¹⁾	°d ²⁾	°e ³⁾	mmol/l	ppm
Μαλακό	<15	<8	<10	<1.4	<140
Μεσαίο ⁴⁾	15 - 25	8 - 14	0 - 17	1.5 - 2.5	150 - 250
Σκληρό	>25	>14	>17	>2.5	>250

1) Γαλλικοί βαθμοί

2) Γερμανικοί βαθμοί

3) Αγγλικοί βαθμοί

4) Εργοστασιακή ρύθμιση, ικανοποιητική για τις περισσότερες συνθήκες χρήσης.

10.4 AutoDose λειτουργία διαμόρφωσης



Μεταβείτε στη AutoDose λειτουργία διαμόρφωσης του προτού προχωρήσετε με οποιαδήποτε ρύθμιση προγράμματος. Η λειτουργία διαμόρφωσης μπορεί να ακυρώσει τις προσωρινές ρυθμίσεις.

1. Πιέστε το κουμπί On/Off για μερικά δευτερόλεπτα για να ενεργοποιήσετε τη συσκευή.

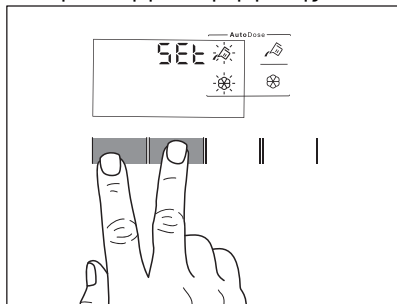

2. Περιμένετε περίπου 10 δευτερόλεπτα, έως ότου η συσκευή εκτελέσει εσωτερικό έλεγχο.
3. Για να μεταβείτε στη λειτουργία διαμόρφωσης, πιέστε παρατεταμένα ταυτόχρονα τα κουμπιά Θερμοκρασία και Στύψιμο για μερικά δευτερόλεπτα μέχρι το **ΞΕΞ** και οι ενδείξεις δοχείου απορρυπαντικού και δοχείου μαλακτικού που αναβοσβήνουν να εμφανιστούν στην οθόνη. Μετά από 10 δευτερόλεπτα χωρίς να αλληλεπιδράσετε

με το χειριστήριο, η συσκευή βγαίνει από τη λειτουργία διαμόρφωσης.



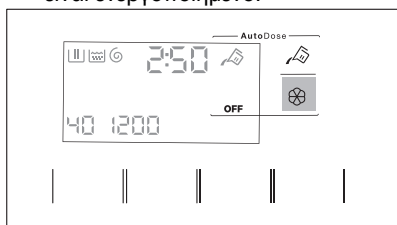

4. Αγγίξτε τα αντίστοιχα κουμπιά δοχείων για να ενεργοποιήσετε και να απενεργοποιήσετε τη λειτουργία. Η οθόνη εμφανίζει την ένδειξη OFF όταν ένα δοχείο είναι απενεργοποιημένο ή εμφανίζει την ένδειξη του δοχείου όταν είναι ενεργοποιημένο.

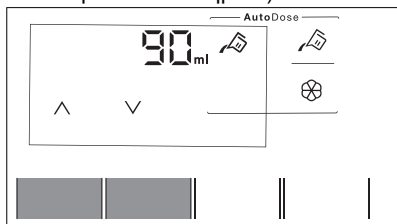

5. Για τη ρύθμιση της βασικής δόσης, αγγίξτε τα αντίστοιχα κουμπιά δοχείων μέχρι να εμφανιστεί η προκαθορισμένη δόση προϊόντος ρούχων και δύο βέλη στο κάτω μέρος της οθόνης. Αγγίξτε το κουμπί Θερμοκρασία  επανειλημμένα για να μειώσετε τη δόση και το κουμπί Στύψιμο  για να τη μειώσετε: το ελάχιστο βήμα είναι 1 ml (κάθε βήμα) ή 10 ml (όταν το κουμπί είναι πατημένο).



6. Μετά από περίπου 10 δευτερόλεπτα, η οθόνη επιστρέφει στην οθόνη πληροφοριών προγράμματος ή πιέστε

πάλι παρατεταμένα τα κουμπιά Θερμοκρασία  και Στύψιμο  για άμεση έξοδο.

10.5 Προσθήκη του απορρυπαντικού και των προσθετικών πλύσης στο σύστημα AutoDose



Ανατρέξτε στην ενότητα «Απορρυπαντικά και άλλα ενισχυτικά πλύσης» στο κεφάλαιο «Υποδείξεις και συμβουλές».



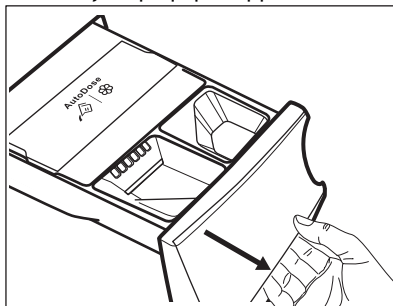

Συνιστούμε να μην υπερβείτε το μέγιστο υποδεικνυόμενο επίπεδο (**MAX**).

1. Ανοίξτε τη θήκη απορρυπαντικού.

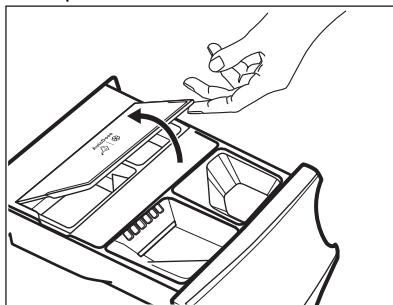

2. Σηκώστε το καπάκι AutoDose.



3. Προσθέστε προσεκτικά μόνο υγρό απορρυπαντικό στο AutoDose δοχείο απορρυπαντικού . Γεμίστε μέχρι το μέγιστο επίπεδο που υποδεικνύεται **MAX**.

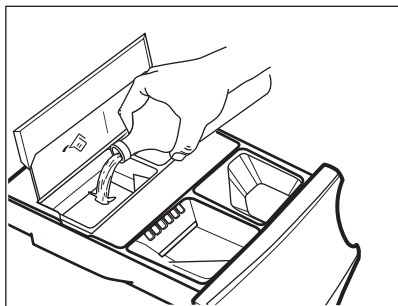

4. Προσθέστε προσεκτικά μόνο υγρό απορρυπαντικό στο AutoDose δοχείο μαλακτικού . Γεμίστε μέχρι το μέγιστο επίπεδο που υποδεικνύεται **MAX**.

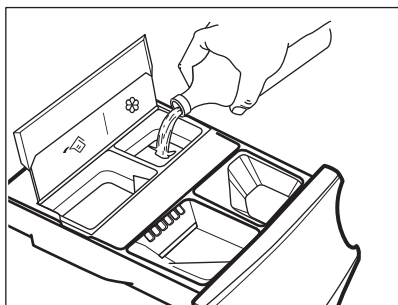

5. Κατεβάστε το καπάκι AutoDose.

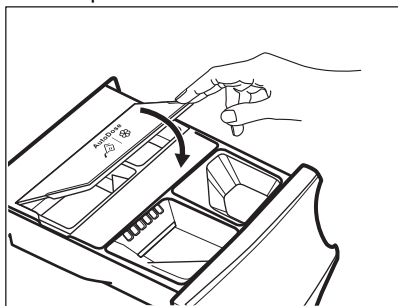

6. Κλείστε προσεκτικά τη θήκη απορρυπαντικού μέχρι κουμπώσει στη θέση της.

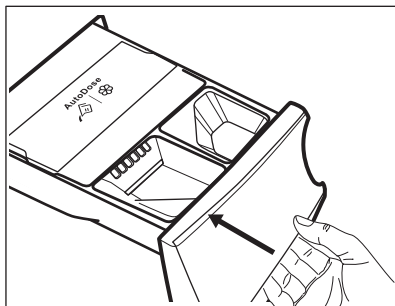

10.6 AutoDose ένδειξη χαμηλής στάθμης



Μη γεμίζετε τα δοχεία AutoDose εκτός και αν η συσκευή υποδεικνύει ότι το ένα ή και τα δύο δοχεία είναι άδεια.

Όταν το ενεργοποιημένο δοχείο φτάσει σε χαμηλό επίπεδο απορρυπαντικού, η αντίστοιχη ένδειξη αναβοσβήνει αργά και συνεχόμενα στην οθόνη.

Θα σταματήσει να αναβοσβήνει όταν η θήκη ξαναγεμίσει.

Αν δεν γεμίσετε το δοχείο, εφόσον έχει ξεκινήσει ένα πρόγραμμα, η ένδειξη θα σταματήσει να αναβοσβήνει και θα παραμείνει σταθερά αναμμένη. Αφού ολοκληρωθεί το πρόγραμμα, θα αρχίσει πάλι να αναβοσβήνει.

Εκτός και αν η λειτουργία AutoDose είναι ΑΠΕΝΕΡΓΟΠΟΙΗΜΕΝΗ, αν μια θήκη έχει φτάσει σε χαμηλή στάθμη, η ρυθμισμένη δόση για αυτή τη θήκη θα εμφανίζεται στην οθόνη για μερικά δευτερόλεπτα κάθε φορά που ανοίγει το συρτάρι για να σας υπενθυμίσει ότι απαιτείται γέμισμα.

Αν το επίπεδο απορρυπαντικού είναι χαμηλό και στα δύο δοχεία, αναβοσβήνουν και οι δύο ενδείξεις αλλά εμφανίζεται μόνο η ρυθμισμένη δόση για το απορρυπαντικό.



Εάν γεμίσατε τα δοχεία προτού ενεργοποιηθεί η συσκευή για πρώτη φορά, η ένδειξη AutoDose δεν θα αναβοσβήνει.

⚠ ΠΡΟΣΟΧΗ!

Τα δοχεία πρέπει να γεμίζονται ξανά με απορρυπαντικό/μαλακτικό/προσθετικά πλύσης ίδιας μάρκας και τύπου που χρησιμοποιείται ήδη, διαφορετικά καθαρίστε τα δοχεία πριν τα γεμίσετε ξανά.

10.7 Αλλαγή από τη λειτουργία AutoDose στη χειροκίνητη χορήγηση δόσης

Είναι δυνατή η απενεργοποίηση της λειτουργίας AutoDose για ένα ή και για τα δύο δοχεία πιέζοντας το αντίστοιχο σύμβολο κουμπιού.

Παράδειγμα:

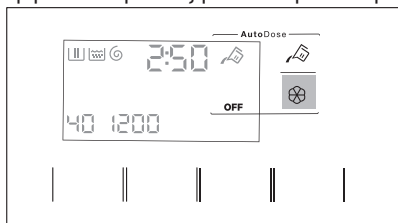

- Για απενεργοποίηση του δοχείου Μαλακτικού, πιέστε το κουμπί  μέχρι να εμφανιστεί η ένδειξη **OFF** στην οθόνη.



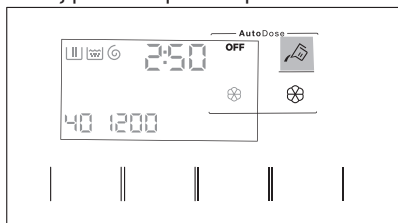

- Αν θέλετε να χρησιμοποιήσετε διαφορετικό απορρυπαντικό από αυτά που είναι εντός των δοχείων AutoDose, μπορείτε να απενεργοποιήσετε το δοχείο απορρυπαντικού πιέζοντας το κουμπί απορρυπαντικού  μέχρι να εμφανιστεί η ένδειξη **OFF** στην οθόνη.



10.8 Απενεργοποίηση της λειτουργίας AutoDose

Αν θέλετε να χρησιμοποιήσετε τη συσκευή ΜΟΝΟ χειροκίνητα, μπορείτε να απενεργοποιήσετε τη λειτουργία αυτόματης δόσης. Αφού μεταβείτε στη λειτουργία διαμόρφωσης του AutoDose πιέζοντας παρατεταμένα τα κουμπιά Θερμοκρασία  και Στύψιμο .

1. Πατήστε το κουμπί απορρυπαντικού  ή το κουμπί μαλακτικού  μέχρι να εμφανιστεί στην οθόνη η ένδειξη **OFF**: η λειτουργία AutoDose εξαιρείται εντελώς για το αντίστοιχο δοχείο ή και για τα δύο δοχεία.

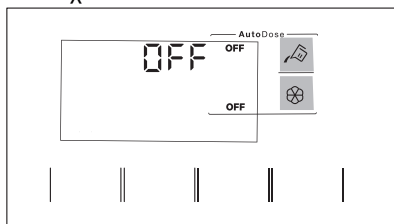

2. Μετά από περίπου 10 δευτερόλεπτα, η οθόνη επιστρέφει στην οθόνη πληροφοριών προγράμματος.

10.9 Χειροκίνητη προσθήκη του απορρυπαντικού και των προσθετικών πλύσης

Μπορεί να χρειαστεί να χρησιμοποιήσετε διαφορετικό απορρυπαντικό ή μαλακτικό από αυτά που χρησιμοποιείτε στα δοχεία AutoDose. Αρχικά, βεβαιωθείτε ότι τα δοχεία AutoDose είναι απενεργοποιημένα και κατόπιν προσθέστε το απορρυπαντικό ή/και άλλα ενισχυτικά πλύσης στις θήκες χειροκίνητης πλήρωσης.



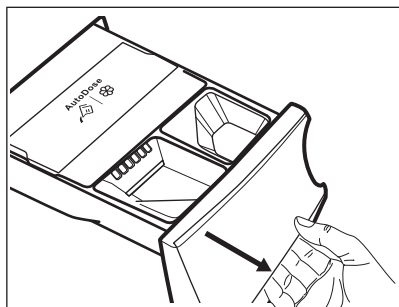

Μην υπερβαίνετε το μέγιστο υποδεικνυόμενο επίπεδο (**MAX**).

1. Ανοίξτε τη θήκη απορρυπαντικού.

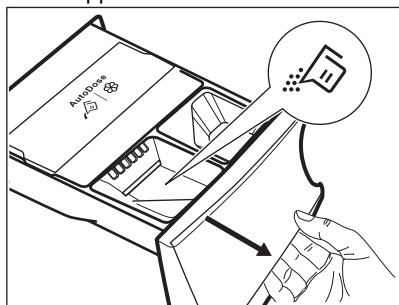

2. Βάλτε το απορρυπαντικό σε σκόνη στη θήκη . Όταν χρησιμοποιείτε υγρό απορρυπαντικό, ανατρέξτε στην ενότητα «Χειροκίνητη προσθήκη του υγρού απορρυπαντικού».



3. Εάν θέλετε να χρησιμοποιήσετε μαλακτικό, προσθέστε το στη θήκη  Manual .

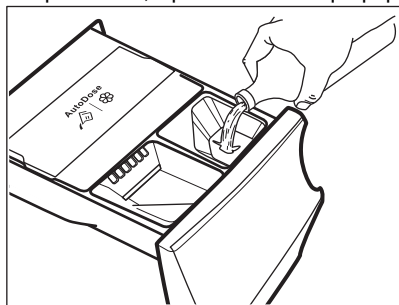

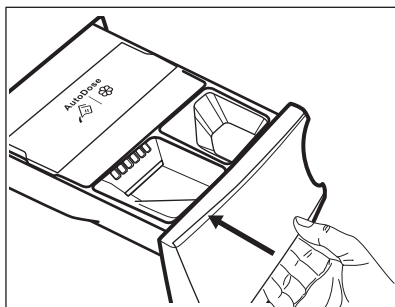

4. Κλείστε προσεκτικά τη θήκη απορρυπαντικού μέχρι κουμπώσει στη θέση της.

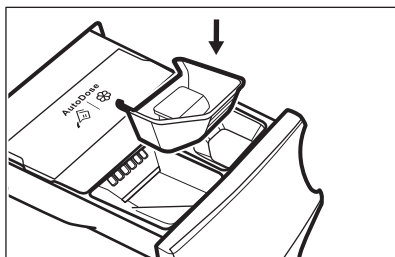

Χειροκίνητη προσθήκη του υγρού απορρυπαντικού

1. Εισαγάγετε το δοχείο για υγρό απορρυπαντικό.



2. Προσθέστε το υγρό απορρυπαντικό στη θήκη .

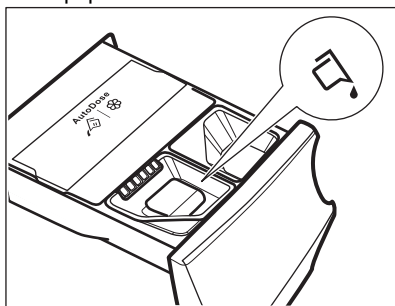

3. Κλείστε προσεκτικά τη θήκη απορρυπαντικού μέχρι κουμπώσει στη θέση της.

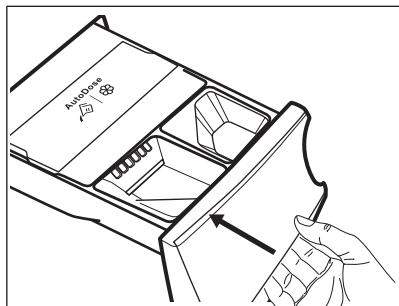

Αν η συσκευή δεν έχει χρησιμοποιηθεί για περισσότερες από 4 βδομάδες με γεμάτα δοχεία, το απορρυπαντικό/μαλακτικό μπορεί να γίνει πηχτό ή να στεγνώσει. Πρέπει να καθαρίσετε το συρτάρι όπως υποδεικνύεται στο κεφάλαιο «Φροντίδα και καθάρισμα».

10.10 Ένδειξη ανοιχτού συρταριού

Όταν εκτελείται ένα πρόγραμμα, το συρτάρι απορρυπαντικού πρέπει να είναι πάντα κλειστό.

Ένας αισθητήρας στο συρτάρι ανιχνεύει αν το συρτάρι είναι ανοιχτό (ή αν δεν έχει κλείσει σωστά) ενώ εκτελείται το πρόγραμμα. Σε αυτή την περίπτωση, η συσκευή θα τεθεί αμέσως σε κατάσταση παύσης.

Αν πιέσετε το κουμπί Έναρξη/Παύση ▷||, ακούγεται ένα ήχος σφάλματος και θα σβήσουν όλες οι ενδείξεις από την οθόνη εκτός από τα σύμβολα AutoDose που παραμένουν αναμμένα για μερικά δευτερόλεπτα. Κατόπιν η οθόνη επιστρέφει στην προηγούμενη κατάσταση παύσης.

Αυτό συμβαίνει ακόμα και αν ο χρήστης έχει απενεργοποιήσει τη λειτουργία AutoDose.

Για την επανεκκίνηση του προγράμματος, βεβαιωθείτε ότι το συρτάρι έχει κλείσει κανονικά και πιέστε το κουμπί Έναρξη/Παύση ▷||.

11. ΠΡΟΓΡΑΜΜΑΤΑ

11.1 Εφαρμογή App και πρόσθετα κρυφά προγράμματα

Η εφαρμογή App σας παρέχει μια ευρεία επιλογή πρόσθετων κρυφών προγραμμάτων.

Συνδέστε τη συσκευή στο App και θα μπορείτε να επιλέξετε το πρόγραμμα που ταιριάζει περισσότερο στις ανάγκες σας.

Μπορείτε επίσης να αποθηκεύσετε οποιονδήποτε από τους κρυφούς κύκλους στις θέσεις  για αγαπημένο πρόγραμμα. Για να επιλέξετε το πρόγραμμα από τη συσκευή, ανατρέξτε απευθείας στην παράγραφο «Αγαπημένα προγράμματα» στο κεφάλαιο «Διακόπτης επιλογής προγράμματος και κουμπί».



Τα ονόματα των προγραμμάτων υπόκεινται σε αλλαγές ανάλογα με τις απαιτήσεις της αγοράς χωρίς προειδοποίηση. Στην εφαρμογή, μπορείτε να βρείτε μια πλήρη περιγραφή κάθε προγράμματος.



Αθλητικά	Κλινισκεπάσματα	Τζήν	Καθαρισμός συσκευής
Ρούχα προπόνησης	Κουρτίνες	Μεταξωτά	Γρήγορο για ένα ρούχο
Μπουφάν με πούπουλα	Μαξιλάρια	Βρεφικά	Αντιαλλεργικό Ατμός
Ρούχα ποδοσφαίρου	Πετσέτες	Λινό	Εύκολο σιδέρωμα
Εξοπλισμός σκι	Πάπλωμα	Πουκάμισα	
Αθλητικά υποδήματα	Τρίχες κατοικίδιων ζώων	Ατμός Κασμίρ	

11.2 Πίνακας Προγραμμάτων



Τα προγράμματα περιγράφονται σε αυτόν τον πίνακα μετά τη σειρά του διακόπτη επιλογής από πάνω προς τα κάτω.

Προγράμματα πλύσης

Πρόγραμμα	Περιγραφή προγράμματος
PowerClean 59min	Βαμβακερά και ανάμεικτα συνθετικά υφάσματα. Ιδανικό για το πλύσιμο του καθημερινού σας φορτίου σε σύντομο χρονικό διάστημα, για καλύτερη φροντίδα των ρούχων και καλό καθαρίσματος στους 30°C.
Eco 40-60	Κύκλος χαμηλής ενέργειας για βαμβακερά. Μειώνει τη θερμοκρασία και παρατείνει το χρόνο για την επίτευξη καλών αποτελεσμάτων πλύσης.
Βαμβακερά	Λευκά και χρωματιστά βαμβακερά υφάσματα. Ιδανικό για κανονικά και πολύ λερωμένα.
Συνθετικά	Συνθετικά υφάσματα ή ανάμικτα υφάσματα. Κανονικά λερωμένα.
Ευαίσθητα	Ευαίσθητα υφάσματα, όπως ακρυλικά, βισκόζη και ανάμικτα υφάσματα που απαιτούν απαλότερη πλύση. Κανονικά λερωμένα.
 Μάλλινα	Μάλλινα που πλένονται στο πλυντήριο, μάλλινα που πλένονται στο χέρι και άλλα υφάσματα με το σύμβολο φροντίδας «πλύσιμο στο χέρι» 1)2)
20 λεπτά - 3 κιλά	Λίγο λερωμένα βαμβακερά και συνθετικά υφάσματα ή φορεμένα μόνο μία φορά.
 Ατμός	Βαμβακερά, συνθετικά και ανάμεικτα υφάσματα. Ειδικό πρόγραμμα κύκλος ατμού που μπορεί να χρησιμοποιηθεί για να προετοιμάσετε τα στεγνά ρούχα σας για σιδέρωμα ή για φρεσκάρισμα ρούχων που έχουν φορεθεί μία φορά. Αυτό το πρόγραμμα μειώνει το σαλάκωμα, τις οσμές και χαλαρώνει τις ίνες. Μη χρησιμοποιείτε απορρυπαντικό. Όταν ολοκληρωθεί το πρόγραμμα, αφαιρέστε γρήγορα τα ρούχα από τον κάδο 3) Στεγνώστε τα ρούχα σε απλώστρα για 10 λεπτά. 4) Αν είναι απαραίτητο, αφαιρέστε λεκέδες πλένοντας ή χρησιμοποιώντας προϊόν αφαίρεσης λεκέδων τοπικά. Τα προγράμματα ατμού δεν εκτελούν κύκλους υγιεινής. Μην ρυθμίζετε ένα πρόγραμμα ατμού με τους παρακάτω τύπους υφασμάτων: <ul style="list-style-type: none">• Ρούχα που δεν είναι κατάλληλα για στέγνωμα στο στεγνωτήριο.• Ρούχα με ετικέτα «Μόνο στεγνό καθαρίσμα».

Πρόγραμμα

Περιγραφή προγράμματος





Σπόρ ρούχα



Μη χρησιμοποιείτε μαλακτικό και βεβαιωθείτε ότι δεν υπάρχουν υπολείμματα μαλακτικού στη θήκη απορρυπαντικού.

Ρούχα outdoor, ρούχα για τεχνικές εργασίες, αθλητικά υφάσματα, αδιάβροχα και διαπνέοντα μπουφάν, μπουφάν με αφαιρούμενη επένδυση φλις ή μονωτική εσωτερική επένδυση. Το συνιστώμενο φορτίο ρούχων είναι 2.0 kg. Αυτό το πρόγραμμα μπορεί επίσης να χρησιμοποιηθεί ως κύκλος επαναφοράς της αδιάβροχοποίησης, ειδικά προσαρμοσμένο για τη φροντίδα ρούχων με υδροφοβική επίστρωση. Για να εκτελεστεί ο κύκλος επαναφοράς αδιάβροχοποίησης, ακολουθήστε την παρακάτω διαδικασία:

- Ρίξτε το απορρυπαντικό στη θήκη .
- Ρίξτε ένα ειδικό προϊόν επαναφοράς για αδιάβροχα υφάσματα στη θήκη για το μαλακτικό  Manual.
- Μειώστε τον όγκο του φορτίου στο 1.0 kg.



Για να βελτιώσετε περισσότερο τη δράση του προϊόντος επαναφοράς για αδιάβροχα υφάσματα, στεγνώστε τα ρούχα σε στεγνωτήριο ρυθμίζοντας το πρόγραμμα στεγνώματος Σπόρ ρούχα (εφόσον υπάρχει και αν αναγράφεται στην ετικέτα φροντίδας των ρούχων ότι επιτρέπεται το στέγνωμά τους σε στεγνωτήριο).



Υγιεινή

Λευκά βαμβακερά. Αυτό το πρόγραμμα πλύσης υψηλής απόδοσης συνδυασμένο με ατμό αφαιρεί περισσότερο από το 99,99% των βακτηριδίων και ιών⁵⁾ Διατηρώντας τη θερμοκρασία πάνω από τους 60°C σε όλη τη διάρκεια της φάσης πλύσης, με μια πρόσθετη δράση στις ίνες χάρη σε μια φάση ατμού, η βελτιωμένη φάση ξεβγάλματος διασφαλίζει τη σωστή αφαίρεση των υπολειμμάτων από απορρυπαντικό και μικροοργανισμούς. Αυτό το πρόγραμμα διασφαλίζει επίσης τη σωστή αφαίρεση της γύρης/αλλεργιογόνων στοιχείων.





Ξέβγαλμα

Όλα τα υφάσματα, εκτός από μάλλινα και πολύ ευαίσθητα υφάσματα. Πρόγραμμα για ξέβγαλμα και στύψιμο των ρούχων. Η προεπιλεγμένη ταχύτητα στύψιματος είναι αυτή που χρησιμοποιείται στα προγράμματα βαμβακερών. Μειώστε την ταχύτητα στύψιματος σύμφωνα με τον τύπο των ρούχων. Αν χρειάζεται, ρυθμίστε την επιλογή Επιπλέον ξέβγαλμα για πρόσθετα ξεβγάλματα. Με χαμηλή ταχύτητα στύψιματος, η συσκευή εκτελεί ξεβγάλματα για ευαίσθητα υφάσματα και ένα σύντομο στύψιμο.

Πρόγραμμα	Περιγραφή προγράμματος
Στύψιμο/Αποστράγγιση	Για στύψιμο των ρούχων και για άδειασμα του νερού του κάδου. Όλα τα υφάσματα, εκτός από μάλλινα και ευαίσθητα υφάσματα.

- Κατά τη διάρκεια αυτού του κύκλου ο κάδος περιστρέφεται αργά εξασφαλίζοντας μια απαλή πλύση.
- Μπορεί να φαίνεται ότι ο κάδος δεν περιστρέφεται ή δεν περιστρέφεται σωστά, αλλά αυτό είναι φυσιολογικό για αυτό το πρόγραμμα.
- Εάν ρυθμίσετε ένα πρόγραμμα ατμού με στεγνά ρούχα, στο τέλος του κύκλου τα ρούχα μπορεί να είναι υγρά.
- Αυτό το πρόγραμμα δεν αφαιρεί ιδιαίτερα έντονες οσμές.
- Έχει εξεταστεί για Staphylococcus aureus, Enterococcus faecium, Candida albicans, Pseudomonas aeruginosa και MS2 Bacteriophage σε εξωτερική δοκιμή που πραγματοποιήθηκε από την εταιρεία Swissatest Testmaterialien AG το 2021 (Αρ. αναφοράς δοκιμής 202120117).

Θερμοκρασία προγράμματος, μέγιστη ταχύτητα στύψιματος και μέγιστο φορτίο

Πρόγραμμα	Προεπιλεγμένη θερμοκρασία Εύρος θερμοκρασίας	Ταχύτητα στύψιματος αναφοράς Εύρος ταχύτητας στύψιματος	Μέγιστο φορτίο
PowerClean 59min	30°C 60°C - 30°C	1400 rpm 1400 rpm - 400 rpm	5.0 kg
Eco 40-60	- 1) 2)	1400 rpm 1400 rpm - 400 rpm	10.0 kg
Βαμβακερά	40°C 95°C - Κρύο	1400 rpm 1400 rpm - 400 rpm	10.0 kg
Συνθετικά	30°C 60°C - Κρύο	1200 rpm 1200 rpm - 400 rpm	4.0 kg
Ευαίσθητα	30°C 40°C - Κρύο	800 rpm 1200 rpm - 400 rpm	2.0 kg
 Μάλλινα	40°C 40°C - Κρύο	1200 rpm 1200 rpm - 400 rpm	2.0 kg
20 λεπτά - 3 κιλά	30°C 40°C - 30°C	1200 rpm 1400 rpm - 400 rpm	3.0 kg
 Ατμός	-	-	1.0 kg
 Σπόρ ρούχα	30°C 40°C - Κρύο	1200 rpm 1200 rpm - 400 rpm	2.0 kg 3) 1.0 kg 4)
 Υγιεινή	60°C	1400 rpm 1400 rpm - 400 rpm	10.0 kg
Ξέβγαλμα	-	1400 rpm 1400 rpm - 400 rpm	10.0 kg

Πρόγραμμα	Προεπιλεγμένη θερμοκρασία Εύρος θερμοκρασίας	Ταχύτητα στυψίματος αναφοράς Εύρος ταχύτητας στυψίματος	Μέγιστο φορτίο
-----------	---	--	----------------

Στύψιμο/Αποστράγγιση

1400 rpm
1400 rpm - 400 rpm

10.0 kg

1) Σύμφωνα με τον Κανονισμό με αριθμό 2019/2023 της Επιτροπής της ΕΕ, αυτό το πρόγραμμα στους 40 °C είναι ικανό να καθαρίσει κανονικά λερωμένα βαμβακερά ρούχα που αναφέρεται στην ετικέτα τους ότι πλένονται στους 40 °C ή στους 60 °C, μαζί στον ίδιο κύκλο.



Για τη θερμοκρασία που έφτασαν τα ρούχα, τη διάρκεια προγράμματος και άλλα δεδομένα, ανατρέξτε στο κεφάλαιο «Τιμές κατανάλωσης». Τα πλέον αποτελεσματικά προγράμματα όσον αφορά την κατανάλωση ενέργειας είναι εκείνα που έχουν χαμηλότερες θερμοκρασίες και μεγαλύτερη διάρκεια.

2) Η θερμοκρασία αυτού του προγράμματος δεν είναι ορατή στην οθόνη και ρυθμίζεται αυτόματα.

3) Πρόγραμμα πλύσης.

4) Πρόγραμμα πλύσης και φάση αδιαβροχοποίησης.

11.3 Ατμός προγράμματα

Τα Ατμός προγράμματα μπορούν να χρησιμοποιηθούν για τη μείωση του τσαλακώματος και των οσμών στα ρούχα (όπως βαμβακερά, συνθετικά, ανάμεικτα υφάσματα, συμπεριλαμβανομένων των ευαίσθητων) τα οποία απλώς χρειάζονται φρεσκάρισμα, σε σύντομο χρονικό διάστημα, αποφεύγοντας το πλύσιμο.

Οι ίνες των υφασμάτων χαλαρώνουν και κατόπιν το σιδέρωμα γίνεται πολύ ευκολότερο. Όταν ολοκληρωθεί το πρόγραμμα, αφαιρέστε γρήγορα τα ρούχα από τον κάδο.

Η διάρκεια του κύκλου μπορεί να μειωθεί μέχρι και 15 λεπτά με τη βοήθεια της επιλογής Εξοικονόμηση χρόνου .

ΜΗΝ ορίσετε αυτή τη λειτουργία με τους παρακάτω τύπους αντικειμένων:

- Ρούχα που δεν είναι κατάλληλα για στέγνωμα στο στεγνωτήριο.
- Ρούχα με ετικέτα «Μόνο στεγνό καθάρισμα».



Μη χρησιμοποιείτε απορρυπαντικό!
Τα Ατμός προγράμματα δεν αφαιρούν ιδιαίτερα έντονες οσμές και δεν εκτελούν κανέναν κύκλο υγιεινής. Μετά την επεξεργασία με ατμό, τα ρούχα μπορεί να έχουν υγρασία. Απλώστε τα ρούχα για μερικά λεπτά.

Το άρωμα (AEG Steam Fragrance)

Το AEG Steam Fragrance σας επιτρέπει να φρεσκάρτε ακόμα και τα ευαίσθητα ρούχα σας, αφαιρώντας το τσαλάκωμα και προσθέτοντας φρεσκάδα με ένα απαλό άρωμα που αναπτύχθηκε αποκλειστικά από το **AEG**. Φρεσκάροντας τα ρούχα σας με ατμό, αντί να εκτελείτε πλήρεις κύκλους πλύσης, θα διατηρήσετε την όψη και την αίσθηση του καινούργιου στα ρούχα σας για μεγαλύτερο χρονικό διάστημα. Μπορείτε ακόμα και να χρησιμοποιήσετε με ασφάλεια το άρωμα με τα προγράμματα Κασμίρ και Ατμού - αν είναι διαθέσιμα - για ευαίσθητα υφάσματα όπως το κασμίρι και τα μάλλινα. Όταν επεξεργάζεστε μικρότερο φορτίο, μειώστε τη δόση του αρώματος και τη διάρκεια του κύκλου: σε μόλις δεκαπέντε λεπτά, τα ρούχα σας θα ανακτήσουν την αίσθηση του «φρεσκοπλημένου».

Διαβάστε προσεκτικά τις οδηγίες που συνοδεύουν το άρωμα.

ΜΗ:

- Στεγνώνετε στο στεγνωτήριο τα ρούχα που επεξεργάστηκαν με άρωμα. Το άρωμα θα εξατμιστεί.
- Χρησιμοποιείτε το άρωμα για διαφορετική χρήση από αυτή που περιγράφεται εδώ.
- Χρησιμοποιείτε το άρωμα σε καινούρια ρούχα. Τα καινούρια ρούχα μπορεί να

περιέχουν υπολείμματα υλικών φινιρίσματος τα οποία δεν είναι συμβατά με το άρωμα.



Το άρωμα είναι διαθέσιμο στο ηλεκτρονικό κατάστημα **AEG** ή σε εξουσιοδοτημένο αντιπρόσωπο.

11.4 Woolmark Wool Care - πράσινο











Ο κύκλος πλυσίματος για μάλλινα αυτής της συσκευής έχει εγκριθεί από την The Woolmark Company για το πλύσιμο μάλλινων ρούχων με σήμανση «πλύσιμο στο χέρι», υπό την προϋπόθεση ότι τα προϊόντα πλένονται σύμφωνα με τις οδηγίες στην ετικέτα ρούχου, καθώς και τις οδηγίες που παρέχονται από τον κατασκευαστή του παρόντος πλυντηρίου ρούχων. M1361
Το σύμβολο Woolmark είναι σήμα πιστοποίησης σε πολλές χώρες.

11.5 Συμβατότητα επιλογών με προγράμματα



Πρόσθετα προγράμματα και ρυθμίσεις είναι διαθέσιμα με τη λήψη της APP.

PowerClean 59min	Eco 40-60	Βαμβακερά	Συνθετικά	Ευαίσθητα	Μάλλινα	20 λεπτά - 3 κιλά	Ατμός	Σπόρ ρούχα	Υγιεινή	Ξέβγαλμα	Στύψιμο/Αποστράγγιση
AutoDose											
AutoDose Απορρυπαντικό	■	■	■	■	■	■	■	■	■	■	■

	PowerClean 59min	Eco 40-60	Βαμβακερά	Συνθετικά	Ευαίσθητα	Μάλλινα	20 λεπτά - 3 κιλά	Ατμός	Σπόρ ρούχα	Υγιεινή	Ξέβγαλμα	Στύψιμο/Αποστράγγιση
 AutoDose Μαλακτικό ρούχων	■	■	■	■	■	■	■			■	■	
Άλλα												
 Στύψιμο	■	■	■	■	■	■	■		■	■	■	
 Ξέβγαλμα χωρίς άδειασμα νερού	■	■	■	■	■	■			■	■	■	
 Πολύ αθόρυβο			■	■	■							
--- Χωρίς στύψιμο												■ ¹⁾
 Λεκέδες ²⁾			■	■						■		
 Οι λειτουργίες Πρό-πλυση			■	■								
 Εξοικονόμηση χρόνου ³⁾			■	■	■			■				
 Επιπλέον ξέβγαλμα	■		■	■	■				■	■	■	
 Επιπλέον Ατμός ²⁾	■		■	■						■		

PowerClean 59min	Eco 40-60	Βαμβακερά	Συνθετικά	Ευαίσθητα	Μάλλινα	20 λεπτά - 3 κιλά	Ατμός	Σπόρ ρούχα	Υγιεινή	Ξέβγαλμα	Στύψιμο/Αποστράγγιση
------------------	-----------	-----------	-----------	-----------	---------	-------------------	-------	------------	---------	----------	----------------------



Τελειώνει στις

- 1) Εάν ρυθμίσετε την επιλογή Χωρίς Στύψιμο, η συσκευή μόνο αδειάζει το νερό.
- 2) Η επιλογή αυτή δεν είναι διαθέσιμη σε θερμοκρασίες κάτω των 40 °C.
- 3) Εάν ρυθμίσετε την πιο σύντομη διάρκεια, συνιστάται η μείωση του μεγέθους του φορτίου. Μπορείτε να φορτώσετε πλήρως τη συσκευή, αλλά τα αποτελέσματα της πλύσης μπορεί να είναι λιγότερο ικανοποιητικά.

Κατάλληλα απορρυπαντικά για προγράμματα πλύσης

Πρόγραμμα	Απορρυπαντικό σε σκόνη γενικής χρήσης ¹⁾	Υγρό απορρυπαντικό γενικής χρήσης	Υγρό για χρωματιστά	Ευαίσθητα μάλλινα	Ειδικό
PowerClean 59min	--	▲	▲	--	--
Eco 40-60	▲	▲	▲	--	--
Βαμβακερά	▲	▲	▲	--	--
Συνθετικά	▲	▲	▲	--	--
Ευαίσθητα	--	--	--	▲	▲
Μάλλινα	--	--	--	▲	▲
20 λεπτά - 3 κιλά	--	▲	▲	--	--
Σπόρ ρούχα	--	--	--	▲	▲
Υγιεινή	▲	▲	--	--	▲

1) Σε θερμοκρασία υψηλότερη από 60 °C συνιστάται η χρήση απορρυπαντικού σε σκόνη.

▲ = Συνιστώμενα

-- = Μη συνιστώμενα

12. 📶 ΡΥΘΜΙΣΗ ΣΥΝΔΕΣΙΜΟΤΗΤΑΣ - WI-FI

Αυτό το κεφάλαιο περιγράφει πώς να συνδέσετε την έξυπνη συσκευή στο δίκτυο Wi-Fi και σε μια κινητή συσκευή.

Με αυτήν τη λειτουργικότητα, μπορείτε να λαμβάνετε ειδοποιήσεις καθώς και να ελέγχετε και να παρακολουθείτε τη συσκευή σας από τις κινητές σας συσκευές.

Η λειτουργία Wi-Fi είναι απενεργοποιημένη ως εργοστασιακή προεπιλεγμένη ρύθμιση.

Για να συνδέσετε τη συσκευή και να απολαμβάνετε όλα τα χαρακτηριστικά και τις υπηρεσίες, χρειάζεστε:

- Ασύρματο δίκτυο στο σπίτι με ενεργοποιημένη σύνδεση στο διαδίκτυο.
- Κινητή συσκευή συνδεδεμένη στο ασύρματο δίκτυο.

Παράμετροι μονάδας Wi-Fi

Συχνότητα	2.412 - 2.472 GHz για την Ευρωπαϊκή αγορά
Πρωτόκολλο	IEEE 802.11b/g/n
Μέγιστη Ισχύς	<20 dBm
Κρυπτογράφηση	WPA, WPA2, WPA3

12.1 Κωδικός QR στην πινακίδα τεχνικών χαρακτηριστικών

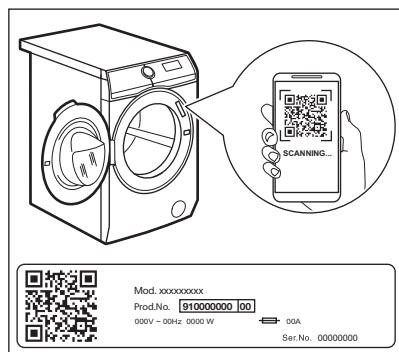

Ο κωδικός QR μπορεί να χρησιμοποιηθεί με δύο τρόπους:

- Σαρώστε τον κωδικό QR με την ενσωματωμένη εφαρμογή κάμερας για να κατεβάσετε την εφαρμογή μας από το App store στην έξυπνη συσκευή σας και ακολουθήστε τα απαιτούμενα βήματα.
- Σύζευξη της έξυπνης συσκευής σας με τη συσκευή για απλοποίηση της διαδικασίας. Σαρώστε τον κωδικό QR με την ενσωματωμένη εφαρμογή σαρωτή κωδικών QR.

12.2 Εγκατάσταση και διαμόρφωση της εφαρμογής App



Η εφαρμογή App σας επιτρέπει να ελέγχετε την πλύση μέσω μιας κινητής συσκευής. Περιλαμβάνει έναν μεγάλο αριθμό προγραμμάτων, λειτουργιών και πληροφοριών προϊόντων απόλυτα προσαρμοσμένα στη συσκευή. Μέσω της εφαρμογής μπορείτε να επιλέξετε τα προγράμματα που είναι ήδη διαθέσιμα από τον πίνακα ελέγχου της συσκευής, καθώς και να ξεκλειδώσετε επιπρόσθετα προγράμματα που είναι διαθέσιμα μόνο από μια κινητή συσκευή. Επιπλέον προγράμματα είναι δυνατό να αλλάξουν με την πάροδο του χρόνου μαζί με τις νέες εκδόσεις της εφαρμογής. Πρόκειται για εξατομικευμένη φροντίδα της πλύσης - όλα από την κινητή συσκευή σας.

Όταν συνδέετε τη συσκευή στην εφαρμογή, σταθείτε δίπλα της με την συσκευή κινητού σας.



Βεβαιωθείτε ότι η συσκευή κινητού σας είναι συνδεδεμένη στο ασύρματο δίκτυο.

1. Μεταβείτε στο App Store στην έξυπνη συσκευή σας ή σαρώστε τον κωδικό QR (δείτε την παράγραφο «Κωδικός QR στην πινακίδα τεχνικών χαρακτηριστικών»).
2. Κάντε λήψη και εγκαταστήστε την εφαρμογή μας.
3. Ξεκινήστε την εφαρμογή. Επιλέξτε την χώρα και τη γλώσσα και συνδεθείτε με την διεύθυνση email σας και τον κωδικό σας πρόσβασης. Εάν δε διαθέτετε λογαριασμό, δημιουργήστε έναν καινούριο ακολουθώντας τις οδηγίες στην εφαρμογή App.
4. Ακολουθήστε τις οδηγίες στην Εφαρμογή για την καταχώριση και τη διαμόρφωση της συσκευής.

12.3 Διαμόρφωση της ασύρματης σύνδεσης της συσκευής

1. Πιέστε το κουμπί On/Off για μερικά δευτερόλεπτα για να ενεργοποιήσετε τη συσκευή. Περιμένετε για περίπου 10

δευτερόλεπτα προτού προχωρήσετε με τη διαμόρφωση της ασύρματης σύνδεσης.

- Επιλέξτε ένα πρόγραμμα στρέφοντας τον διακόπτη επιλογής προγράμματος.
- Πιέστε παρατεταμένα το Απομακρυσμένη εκκίνηση  κουμπί για μερικά δευτερόλεπτα μέχρι να ακουστεί ένα «κλικ». Αφήστε το κουμπί. Η ένδειξη  εμφανίζεται στην οθόνη για 5 δευτερόλεπτα και η ένδειξη  αρχίζει να αναβοσβήνει.

Η ασύρματη μονάδα ενεργοποιείται.



Φροντίστε η Εφαρμογή σας να είναι έτοιμη για σύνδεση.

- Μετά από περίπου 10 δευτερόλεπτα, η ένδειξη  (Σημείο Πρόσβασης) εμφανίζεται στην οθόνη.

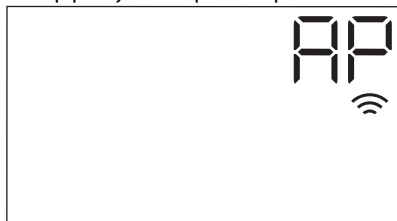

Το σημείο πρόσβασης θα είναι ανοικτό για 5 λεπτά περίπου.

- Διαμορφώστε το App στην έξυπνη συσκευή σας και ακολουθήστε τις οδηγίες για να συνδέσετε τη συσκευή σας στο δίκτυο Wi-Fi.
- Αν η συνδεσιμότητα έχει διαμορφωθεί, όταν επιστρέψει η οθόνη πληροφοριών προγράμματος, στην οθόνη θα βρίσκεται η ένδειξη .



Κάθε φορά που ενεργοποιείτε τη συσκευή, η συσκευή χρειάζεται περίπου 10 δευτερόλεπτα για συνδεθεί αυτόματα στο δίκτυο. Όταν η ένδειξη  σταματήσει να αναβοσβήνει, η σύνδεση είναι έτοιμη.

Για να απενεργοποιήσετε την ασύρματη σύνδεση, πιέστε παρατεταμένα το κουμπί

Απομακρυσμένη εκκίνηση  για μερικά δευτερόλεπτα μέχρι να ακουστεί το πρώτο ηχητικό σήμα. Αφήστε το κουμπί. **OFF** στην οθόνη για 5 δευτερόλεπτα.



Αν απενεργοποιήσετε τη συσκευή και μετά την ενεργοποιήσετε, η ασύρματη σύνδεση απενεργοποιείται αυτόματα.

Για να καταργήσετε τα διαπιστευτήρια ασύρματης σύνδεσης, πιέστε ταυτόχρονα το

Απομακρυσμένη εκκίνηση  κουμπί για μερικά δευτερόλεπτα μέχρι να ακουστεί το δεύτερο ηχητικό σήμα: **---** εμφανίζεται στην οθόνη για μερικά δευτερόλεπτα.



12.4 Απομακρυσμένη Έναρξη

Η Απομακρυσμένη Έναρξη σας δίνει τη δυνατότητα να ξεκινήσετε έναν κύκλο με απομακρυσμένο έλεγχο.







Ο Απομακρυσμένος Έλεγχος ενεργοποιείται αυτόματα όταν πιέζετε το κουμπί Έναρξη/Παύση  για να ξεκινήσετε το πρόγραμμα, είναι, όμως, επίσης δυνατό να ξεκινήσετε ένα πρόγραμμα πλύσης απομακρυσμένα. Αυτή η λειτουργία απενεργοποιείται όταν η πόρτα είναι ανοιχτή.

Όταν η Εφαρμογή είναι εγκατεστημένη και έχει ολοκληρωθεί η ασύρματη σύνδεση, μπορείτε να ενεργοποιήσετε την Απομακρυσμένη Έναρξη:



1. Αγγίξτε το κουμπί Απομακρυσμένη εκκίνηση  και η ένδειξη  αναβοσβήνει στην οθόνη για μερικά δευτερόλεπτα.





2. Αγγίξτε το κουμπί Έναρξη/Παύση  για να ενεργοποιήσετε την Απομακρ. εκκίνηση προτού σταματήσει να αναβοσβήνει η ένδειξη .

Οι ενδείξεις  και  εμφανίζονται στην οθόνη σύνοψης προγραμμάτων και η πόρτα κλειδώνει. Τώρα μπορείτε να ξεκινήσετε το πρόγραμμα απομακρυσμένα.



Αν αγγίξετε το κουμπί Έναρξη/Παύση  αφού σταματήσει να αναβοσβήνει η ένδειξη , η Απομακρυσμένη Έναρξη δεν ενεργοποιείται, όμως ξεκινά το ρυθμισμένο πρόγραμμα.

Για να καταργήσετε την Απομακρ. εκκίνηση, πατήστε το κουμπί

Απομακρυσμένη εκκίνηση  και επιβεβαιώστε πιέζοντας το κουμπί Έναρξη/Παύση .

12.5 Ασύρματη μετάδοση

Η Εφαρμογή μπορεί να προτείνει μια ενημέρωση για τη συσκευή σας.

Η ενημέρωση γίνεται δεκτή μόνο μέσω της Εφαρμογής.

Αν εκτελείται ένα πρόγραμμα, η Εφαρμογή ειδοποιεί ότι η ενημέρωση θα ξεκινήσει στο τέλος του προγράμματος.

Κατά τη διάρκεια της ενημέρωσης, η συσκευή εμφανίζει την ένδειξη  στην οθόνη.

Μην απενεργοποιήσετε και μην αποσυνδέσετε από το ρεύμα τη συσκευή σας κατά τη διάρκεια της ενημέρωσης.

Η συσκευή θα είναι πάλι έτοιμη για χρήση στο τέλος της ενημέρωσης, χωρίς κάποια ειδοποίηση σχετικά με την επιτυχία της ενημέρωσης.

Αν παρουσιαστεί κάποιο σφάλμα, η συσκευή εμφανίζει την ένδειξη  στην οθόνη: απλώς πατήστε οποιοδήποτε κουμπί ή στρέψτε τον διακόπτη για να επιστρέψετε σε κανονική χρήση.

12.6 Πάντα ενεργοποιημένο Wi-Fi

Η λειτουργία Πάντα ενεργοποιημένο Wi-Fi είναι διαθέσιμη στην εφαρμογή.

Αυτή η λειτουργία διατηρεί τη συσκευή συνδεδεμένη στο δίκτυο ακόμα και όταν η συσκευή είναι απενεργοποιημένη.

Η ένδειξη  ανάβει και σβήνει διακοπτόμενα.

Μπορείτε να ενεργοποιήσετε τη συσκευή πιέζοντας το κουμπί On/Off  ή μέσω της Εφαρμογής.



Η λειτουργία Πάντα ενεργοποιημένο Wi-Fi μπορεί να επηρεάσει την κατανάλωση ενέργειας.

13. ΚΑΘΗΜΕΡΙΝΉ ΧΡΗΣΗ



ΠΡΟΕΙΔΟΠΟΙΗΣΗ!

Ανατρέξτε στα κεφάλαια σχετικά με την Ασφάλεια.

13.1 Ενεργοποίηση της συσκευής

1. Συνδέστε το φις τροφοδοσίας στην πρίζα.
2. Ανοίξτε τη βρύση.

3. Πιέστε το κουμπί On/Off  για μερικά δευτερόλεπτα για να ενεργοποιήσετε τη συσκευή.

Ακούγεται ένας σύντομος ήχος. Η συσκευή προτείνει αυτόματα ένα προεπιλεγμένο πρόγραμμα. Ανάβει η αντίστοιχη ένδειξη.

Στην οθόνη εμφανίζεται το προεπιλεγμένο πρόγραμμα, Eco 40-60, η διάρκεια του κύκλου, το μέγιστο φορτίο (για μερικά δευτερόλεπτα), η προεπιλεγμένη θερμοκρασία, η προεπιλεγμένη ταχύτητα στυψίματος και οι ενδείξεις των φάσεων που αντιστοιχούν στο πρόγραμμα.

13.2 Φόρτωση των ρούχων

- Ανοίξτε την πόρτα της συσκευής.
- Τινάζετε τα ρούχα πριν τα τοποθετήσετε στη συσκευή.
- Τοποθετήστε τα ρούχα στον κάδο, ένα κάθε φορά.

Φροντίστε να μην προσθέσετε πάρα πολλά ρούχα μέσα στον κάδο.

- Κλείστε την πόρτα καλά.

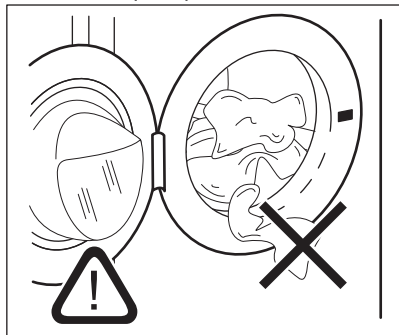

ΠΡΟΣΟΧΗ!

- Βεβαιωθείτε ότι δεν υπάρχουν υπολείμματα ρούχων μεταξύ του λάστιχου και της πόρτας. Υπάρχει κίνδυνος διαρροής νερού ή πρόκλησης ζημιάς στα ρούχα.
- Το πλύσιμο πολύ λαδωμένων, λιπαρών λεκέδων μπορεί να προκαλέσει ζημιά στα ελαστικά μέρη της συσκευής.

13.3 Χρήση απορρυπαντικών και άλλων ενισχυτικών πλύσης

Αν είναι ενεργοποιημένα και τα δύο δοχεία AutoDose στο ρυθμισμένο

πρόγραμμα, το απορρυπαντικό και το μαλακτικό χορηγούνται αυτόματα.

Αν ένα ή και τα δύο δοχεία AutoDose είναι απενεργοποιημένα (OFF) στο ρυθμισμένο πρόγραμμα, προχωρήστε με τη χειροκίνητη προσθήκη του προϊόντος στην κατάλληλη θήκη.

13.4 Επιλογή προγράμματος



Αν επιθυμείτε να αλλάξετε την αυτόματη δόση απορρυπαντικού ή μαλακτικού, μεταβείτε στη AutoDose λειτουργία διαμόρφωσης του προτού προχωρήσετε με οποιαδήποτε ρύθμιση προγράμματος. Η λειτουργία διαμόρφωσης μπορεί να ακυρώσει τις προσωρινές ρυθμίσεις. Ανατρέξτε στην παράγραφο «AutoDose Λειτουργία διαμόρφωσης του » στο κεφάλαιο «Η AutoDose Τεχνολογία (Αυτόματη δόση)».

1. Στρέψτε τον διακόπτη επιλογής προγράμματος για να επιλέξετε το επιθυμητό πρόγραμμα πλύσης. Ανάβει η σχετική ένδειξη προγράμματος.

Το Eco 40-60 είναι το προεπιλεγμένο προτεινόμενο πρόγραμμα όταν η συσκευή είναι ενεργοποιημένη, εκείνο στο οποίο αναφέρονται οι πληροφορίες τις ετικέτας κατανάλωσης ενέργειας.

Η ένδειξη του κουμπιού Έναρξη/Παύση  αναβοσβήνει.

Στην οθόνη εμφανίζεται η ενδεικτική διάρκεια του προγράμματος, το μέγιστο δηλωμένο φορτίο για το ρυθμισμένο πρόγραμμα (μόνο για μερικά δευτερόλεπτα), η προεπιλεγμένη θερμοκρασία, η προεπιλεγμένη ταχύτητα στυψίματος και οι ενδείξεις των φάσεων πλύσης (όταν είναι διαθέσιμες).

2. Για να αλλάξετε τη θερμοκρασία ή/και την ταχύτητα στυψίματος, αγγίξτε τα σχετικά κουμπί.
3. Εάν θέλετε, ορίστε μία ή περισσότερες επιλογές αγγίζοντας τα σχετικά κουμπί. Οι σχετικές ενδείξεις ανάβουν στην οθόνη και οι δεδομένες πληροφορίες αλλάζουν ανάλογα.



Αν μια επιλογή **δεν είναι δυνατή**, ακούγεται ένα ηχητικό σήμα.

13.5 Έναρξη προγράμματος

ΠΡΟΕΙΔΟΠΟΙΗΣΗ!

Βεβαιωθείτε ότι η θήκη απορρυπαντικού έχει κλείσει καλά, σε αντίθετη περίπτωση το πρόγραμμα δεν θα ξεκινήσει.

Αγγίξτε το κουμπί Έναρξη/Παύση για να ξεκινήσει το πρόγραμμα. Η σχετική ένδειξη σταματάει να αναβοσβήνει και παραμένει αναμμένη. Το πρόγραμμα ξεκινά και η πόρτα κλειδώνει. Στην οθόνη εμφανίζεται η ένδειξη .



Η αντλία αδειάσματος μπορεί να λειτουργεί για λίγο πριν από την πλήρωση της συσκευής με νερό.

13.6 Έναρξη προγράμματος με την επιλογή Τελειώνει στις

1. Αγγίξτε το επανειλημμένα μέχρι να εμφανιστεί στην οθόνη ο επιθυμητός χρόνος εντός του προγράμματος που θα πρέπει να ολοκληρωθεί. Ανάβει η ένδειξη .
2. Αγγίξτε το κουμπί Έναρξη/Παύση . Ο κάδος αρχίζει να περιστρέφεται για να κάνει την ProSense εκτίμηση, εάν προβλέπεται στο επιλεγμένο πρόγραμμα.
3. Η συσκευή ξεκινά την αντίστροφη μέτρηση μέχρι το τέλος του προγράμματος και το πρόγραμμα θα ξεκινήσει τη σωστή στιγμή για το τέλος του χρόνου που έχει ρυθμιστεί για αυτή την επιλογή.

Για να αλλάξετε ή να ακυρώσετε αυτή την επιλογή:

1. Απενεργοποιήστε τη συσκευή με το κουμπί On/Off .
2. Ενεργοποιήστε ξανά τη συσκευή.
3. Ρυθμίστε ξανά το πρόγραμμα.

13.7 Ο ProSense εντοπισμός φορτίου



Η διάρκεια του προγράμματος που εμφανίζεται στην οθόνη αναφέρεται σε ένα **μεσαίο/μεγάλο μέγεθος φορτίου**.

Μετά τη ρύθμιση ενός προγράμματος πλύσης, το εικονίδιο ανάβει στην οθόνη, εάν το υποστηρίζει το πρόγραμμα.

Αφού αγγίξετε το κουμπί Έναρξη/Παύση , το ProSense αρχίζει την ανίχνευση του φορτίου ρούχων:

1. Η συσκευή ανιχνεύει το φορτίο στα πρώτα 30 δευτερόλεπτα: η ένδειξη αναβοσβήνει, οι ράβδοι κάτω από το εικονίδιο μετακινούνται μπρος-πίσω και ο κάδος περιστρέφεται για λίγο.
2. Όταν ο κάδος σταματήσει να περιστρέφεται, στην οθόνη εμφανίζεται η νέα διάρκεια του προγράμματος, που μπορεί να αυξηθεί ή να μειωθεί, και να προσαρμοστεί ανάλογα το φορτίο που ανιχνεύθηκε, ο αριθμός των μπαρών υποδεικνύει το φορτίο στα τέσσερα (από 1 έως 4, 4 μπάρες σε περίπτωση υπερφόρτωσης), ανάβει ξανά η ένδειξη του μέγιστου δηλωμένου φορτίου. Αφού περάσουν ακόμα 30 δευτερόλεπτα, ξεκινάει η παροχή νερού.



Σε περίπτωση **υπερφορτωμένου κάδου**, η ένδειξη του μέγιστου δηλωμένου φορτίου ανάβει και πάλι με την ένδειξη **MAX** να αναβοσβήνει. Σε αυτή την περίπτωση, για 30 δευτερόλεπτα, είναι δυνατή η παύση της συσκευής και η αφαίρεση των παραπάνω ρούχων. Αφού αφαιρέσετε τα παραπάνω ρούχα, αγγίξτε το κουμπί Έναρξη/Παύση για να ξεκινήσει το πρόγραμμα ξανά. Η φάση ProSense μπορεί να επαναληφθεί έως και τρεις φορές (βλ. σημείο 1).

Σημαντικό! Εάν η ποσότητα των ρούχων δεν μειωθεί, το πρόγραμμα πλύσης ξεκινά, παρά την υπερφόρτωση. Σε αυτή την περίπτωση, δεν είναι δυνατό να διασφαλιστούν τα καλύτερα αποτελέσματα πλύσης.



Περίπου 20 λεπτά μετά την έναρξη του προγράμματος, η διάρκεια του μπορεί να προσαρμοστεί ξανά, ανάλογα με τον βαθμό απορρόφησης νερού των υφασμάτων.



Η ανίχνευση ProSense διεξάγεται μόνο με τα πλήρη προγράμματα πλύσης (όπου δεν είναι επιλεγμένη η παράλειψη φάσης).



Η λειτουργία ProSense δεν είναι διαθέσιμη με όλα τα προγράμματα, όπως το Μάλλινα, και προγράμματα με σύντομους κύκλους χωρίς φάση πλύσης.

13.8 Ενδείξεις φάσης προγράμματος

Όταν το πρόγραμμα ξεκινά, η ένδειξη της εκτελούμενης φάσης αναβοσβήνει και οι ενδείξεις των άλλων φάσεων παραμένουν σταθερά αναμμένες.

Π.χ. εκτελείται η φάση πλύσης ή πρόπλυσης:



Όταν η φάση τελειώσει, η σχετική ένδειξη σταματά να αναβοσβήνει και παραμένει σταθερά αναμμένη. Η ένδειξη της επόμενης φάσης αρχίζει να αναβοσβήνει.

Π.χ. εκτελείται η φάση ξεβγάλματος:



Εάν επιλέξετε τη λειτουργία Επιπλέον Ατμός, ανάβει η ένδειξη φάσης.

Εκτελείται η φάση ατμού:



Εκτελείται η φάση προστασίας κατά του

τσαλακώματος:



13.9 Διακοπή ενός προγράμματος και αλλαγή των επιλογών

Όταν το πρόγραμμα εκτελείται, μπορείτε να αλλάξετε **μόνο ορισμένες** επιλογές:

1. Αγγίξτε το κουμπί Έναρξη/Παύση . Η σχετική ένδειξη θα αρχίσει να αναβοσβήνει.
2. Αλλάξτε τις επιλογές. Οι πληροφορίες που παρέχονται στην οθόνη αλλάζουν ανάλογα.
3. Αγγίξτε πάλι το κουμπί Έναρξη/Παύση .

Το πρόγραμμα πλύσης συνεχίζει.

13.10 Ακύρωση ενός προγράμματος που εκτελείται

1. Πίστετε το κουμπί On/Off για να ακυρώσετε το πρόγραμμα και να απενεργοποιήσετε τη συσκευή.
 2. Πίστετε ξανά το κουμπί On/Off για να ενεργοποιήσετε τη συσκευή.
- Τώρα μπορείτε να επιλέξετε ένα νέο πρόγραμμα πλύσης.



Εάν η φάση ProSense έχει ήδη εκτελεστεί και η πλήρωση νερού έχει ήδη ξεκινήσει, το νέο πρόγραμμα ξεκινά **χωρίς επανάληψη της φάσης ProSense**. Το νερό και το απορρυπαντικό δεν αδειάζουν προκειμένου να αποφευχθεί η σπατάλη. Στην οθόνη εμφανίζεται η μέγιστη διάρκεια του προγράμματος, η οποία ενημερώνεται περίπου 20 λεπτά μετά από την έναρξη του νέου προγράμματος.



13.11 Άνοιγμα της πόρτας - Προσθήκη ρούχων

Όσο βρίσκεται σε εξέλιξη ένα πρόγραμμα ή η καθυστέρηση έναρξης, η πόρτα της συσκευής είναι κλειδωμένη.





Εάν η θερμοκρασία και η στάθμη του νερού στον κάδο είναι πολύ υψηλές ή/και ο κάδος ακόμα περιστρέφεται, δεν είναι δυνατόν να ανοίξετε την πόρτα.

Μπορείτε εύκολα να ανοίξετε την πόρτα για να προσθέσετε ή να αφαιρέσετε κάποια αντικείμενα όταν ανάβει το εικονίδιο .

1. Αγγίξτε το κουμπί Έναρξη/Παύση . Στην οθόνη, η σχετική ένδειξη κλειδώματος κατακτιού σβήνει.
2. Ανοίξτε την πόρτα της συσκευής. Εάν είναι απαραίτητο, προσθέστε ή αφαιρέστε ρούχα.
3. Κλείστε την πόρτα και αγγίξτε το κουμπί Έναρξη/Παύση .

Η καθυστέρηση έναρξης ή το πρόγραμμα συνεχίζει να λειτουργεί.

Όταν το εικονίδιο  σβήσει, μπορείτε να ανοίξετε την πόρτα όταν ολοκληρωθεί το πρόγραμμα. Μπορείτε επίσης να ρυθμίσετε το πρόγραμμα/επιλογή στύψιματος ή αδειάσματος και κατόπιν να πιέσετε το κουμπί Έναρξη/Παύση . Αν τα προγράμματα στύψιματος και αδειάσματος δεν είναι διαθέσιμα στον διακόπτη επιλογής προγράμματος, μπορούν να ρυθμιστούν μέσω της Εφαρμογής.

13.12 Λήξη προγράμματος

Όταν το πρόγραμμα τελειώσει, η συσκευή σταματά αυτόματα. Ενεργοποιούνται τα ηχητικά σήματα (εάν είναι ενεργά).

Στην οθόνη, όλες οι ενδείξεις των φάσεων πλύσης σταθεροποιούνται και στην περιοχή του χρόνου εμφανίζεται η ένδειξη .

Η ένδειξη του κουμπιού Έναρξη/Παύση  σβήνει.

Η πόρτα ξεκλειδώνει και η ένδειξη  σβήνει.

1. Πιέστε το κουμπί On/Off  για να απενεργοποιήσετε τη συσκευή. Μετά από πέντε λεπτά από το τέλος του προγράμματος, η λειτουργία εξοικονόμησης ενέργειας απενεργοποιεί αυτόματα τη συσκευή.









Όταν ενεργοποιήσετε ξανά τη συσκευή, ως προεπιλεγμένο πρόγραμμα προτείνεται το Eco 40-60. Στρέψτε τον διακόπτη επιλογής προγράμματος για να επιλέξετε ένα νέο κύκλο.

2. Αφαιρέστε τα ρούχα από τη συσκευή.
3. Βεβαιωθείτε ότι ο κάδος είναι άδειος.
4. Αφήστε την πόρτα και τη θήκη απορροπαντικού ελαφρώς ανοιχτά για την αποτροπή σχηματισμού μυκήτων και δυσάρεστων οσμών.
5. Κλείστε τη βρύση.



13.13 Αποστράγγιση νερού μετά το τέλος του κύκλου



Εάν έχετε επιλέξει ένα πρόγραμμα ή μια επιλογή που δεν αδειάζει το νερό του τελευταίου ξεβγάλματος, το πρόγραμμα ολοκληρώνεται, αλλά:



- Στην οθόνη εμφανίζεται η ένδειξη , η ένδειξη της επιλογής  ή  και η ένδειξη κλειδώμα πόρτας . Η ένδειξη της εκτελούμενης φάσης  αναβοσβήνει.
- Ο κάδος εξακολουθεί να περιστρέφεται σε τακτά χρονικά διαστήματα για την αποτροπή τσαλακώματος των ρούχων.
- Η πόρτα παραμένει κλειδωμένη.
- Πρέπει να αδειάσετε το νερό για να ανοίξει η πόρτα:

1. Εάν είναι απαραίτητο, αγγίξτε το κουμπί Στύψιμο  για να μειώσετε την ταχύτητα στύψιματος που προτείνεται από τη συσκευή.

2. Αγγίξτε το κουμπί .

- Εάν έχετε ρυθμίσει , η συσκευή αδειάζει το νερό και στύβει.
- Εάν έχετε ρυθμίσει , η συσκευή μόνο αδειάζει το νερό.

Η ένδειξη της επιλογής  ή  σβήνει, ενώ η ένδειξη  αναβοσβήνει και, στη συνέχεια, σβήνει.

3. Μόλις ολοκληρωθεί το πρόγραμμα και η ένδειξη κλειδωμένης πόρτας  σβήσει, μπορείτε να ανοίξετε την πόρτα.
4. Πιέστε το κουμπί On/Off  για μερικά δευτερόλεπτα για να απενεργοποιήσετε τη συσκευή.



Σε αυτή την περίπτωση, η συσκευή αδειάζει το νερό αυτόματα μετά από περίπου 18 ώρες.

13.14 Επιλογή αναμονής

Η λειτουργία αναμονής απενεργοποιεί αυτόματα τη συσκευή για να μειώσει την κατανάλωση ενέργειας όταν:

- Δεν χρησιμοποιείτε τη συσκευή για 5 λεπτά πριν αγγίξετε το κουμπί Έναρξη/ Παύση .

Πιέστε το κουμπί On/Off  για να ενεργοποιήσετε ξανά τη συσκευή.

- 5 λεπτά μετά το τέλος του προγράμματος πλύσης.

Πιέστε το κουμπί On/Off  για να ενεργοποιήσετε ξανά τη συσκευή. Η συσκευή προτείνει το Eco 40-60 ως προεπιλεγμένο πρόγραμμα. Στρέψτε τον διακόπτη επιλογής προγράμματος για να επιλέξετε ένα νέο κύκλο.



Αν έχετε επιλέξει ένα πρόγραμμα ή μια λειτουργία που ολοκληρώνεται με παραμονή νερού στον κάδο, η λειτουργία Αναμονής **δεν απενεργοποιεί** τη συσκευή ώστε να σας υπενθυμίσει να αδειάσετε τον κάδο.



Εάν η λειτουργία Πάντα ενεργοποιημένο Wi-Fi είναι ενεργή, μόνο η ένδειξη  ανάβει και σβήνει περιοδικά.

14. ΥΠΟΔΕΙΞΕΙΣ ΚΑΙ ΣΥΜΒΟΥΛΕΣ



ΠΡΟΕΙΔΟΠΟΙΗΣΗ!

Ανατρέξτε στα κεφάλαια σχετικά με την Ασφάλεια.

14.1 Φορτίο ρούχων

- Χωρίστε τα ρούχα σε: λευκά, χρωματιστά, συνθετικά, ευαίσθητα και μάλλινα.
- Τηρείτε τις οδηγίες πλύσης στις ετικέτες των ρούχων.
- Μην πλένετε λευκά και χρωματιστά ρούχα μαζί.
- Ορισμένα χρωματιστά ρούχα μπορεί να ξεθωριάσουν κατά την πρώτη πλύση. Σας συνιστούμε να τα πλένετε χωριστά τις πρώτες δύο φορές.
- Πλένετε τα ρούχα με πολλές στρώσεις, τα μάλλινα και τα ρούχα με στάμπες από την ανάποδη.
- Κάνετε προεργασία αφαίρεσης των δύσκολων λεκέδων.
- Πλένετε τους επίμονους λεκέδες με ειδικό απορροπταντικό.
- Απαιτείται ιδιαίτερη προσοχή με τις κουρτίνες. Αφαιρείτε τα γαντζάκια και τοποθετείτε τις κουρτίνες σε δίχτυ πλυσίματος ή σε μαξιλαροθήκη.
- Όταν το φορτίο είναι πολύ μικρό, μπορεί να προκληθούν προβλήματα ισορροπίας

κατά τη φάση στυψίματος, με αποτέλεσμα τον υπερβολικό κραδασμό. Σε περίπτωση που συμβεί αυτό:

- a. διακόψτε το πρόγραμμα και ανοίξτε την πόρτα (ανατρέξτε στο κεφάλαιο «Καθημερινή Χρήση»).
 - b. καταλείψτε ξανά τα ρούχα στον κάδο με το χέρι έτσι ώστε να γίνει ομοιόμορφη κατανομή τους στον κάδο,
 - c. πιέστε το κουμπί Έναρξη/Παύση. Η φάση στυψίματος συνεχίζει.
- Κουμπώνετε τις μαξιλαροθήκες, τα φερμουάρ, τις κόπιτσες και τα κουμπιά. Δένετε τις ζώνες, τα κορδόνια, τα κορδόνια παπουτσιών και τα άλλα λυτά αντικείμενα.
 - Μην πλένετε ρούχα χωρίς στρίψωμα ή ρούχα με σκισίματα. Για μικρά ή/και ευαίσθητα υφάσματα, χρησιμοποιείτε δίχτυ πλυσίματος (π.χ. σουπιέν με μπανέλες, ζώνες, καλσόν, κορδόνια, κορδέλες, κ.λπ.).

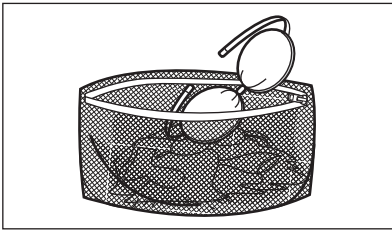

- Αδειάζετε τις τσέπες και ξεδιπλώνετε τα ρούχα.

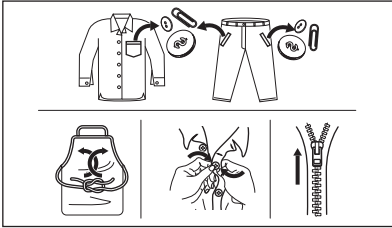

14.2 Επίμονοι λεκέδες

Για μερικούς λεκέδες δεν αρκεί το νερό και το απορρυπαντικό.

Συνιστούμε να κάνετε προεργασία αφαίρεσης αυτών των λεκέδων πριν τοποθετήσετε τα ρούχα στο πλυντήριο.

Διατίθενται ειδικά αφαιρετικά λεκέδων. Χρησιμοποιήστε το κατάλληλο αφαιρετικό για τον τύπο του λεκέ και του υφάσματος.

Μην ψεκάζετε αφαιρετικό λεκέ σε ρούχα που βρίσκονται κοντά στη συσκευή, γιατί είναι διαβρωτικό για τα πλαστικά μέρη.



14.3 Τύπος και ποσότητα απορρυπαντικού

Η επιλογή του απορρυπαντικού και η χρήση των σωστών ποσοτήτων επηρεάζουν την απόδοση πλύσης αλλά και βοηθούν στην αποφυγή σπατάλης και στην προστασία του περιβάλλοντος:

- Χρησιμοποιείτε μόνο απορρυπαντικά και άλλα ενισχυτικά πλύσης κατάλληλα για χρήση σε πλυντήριο ρούχων. Κατ' αρχήν ακολουθήστε αυτούς τους γενικούς κανόνες:
 - απορρυπαντικά σε σκόνη (επίσης ταμπλέτες και απορρυπαντικά μίας δόσης) για κάθε τύπο υφάσματος, εκτός από ευαίσθητα. Να προτιμάτε απορρυπαντικά σε σκόνη που περιέχουν λευκαντικό για τα λευκά και για την απολύμανση των ρούχων,
 - απορρυπαντικά σε υγρή μορφή (καθώς και απορρυπαντικά μίας δόσης), κατά προτίμηση για προγράμματα πλύσης σε χαμηλή θερμοκρασία (μέγ. θερμοκρασία 60 °C), για κάθε τύπο υφάσματος ή ειδικά μόνο για μάλλινα.
 - Η επιλογή και η ποσότητα του απορρυπαντικού εξαρτάται από: τον τύπο των υφασμάτων (ευαίσθητα, μάλλινα, βαμβακερά κ.λπ.), το χρώμα των ρούχων, το μέγεθος του φορτίου, τον βαθμό λερώματος, τη θερμοκρασία πλύσης, τον χρόνο και τη σκληρότητα του νερού που χρησιμοποιείται.
 - Τηρείτε πάντα τις οδηγίες στη συσκευασία των απορρυπαντικών ή άλλων ενισχυτικών πλύσης χωρίς να υπερβαίνετε το μέγιστο υποδεικνυόμενο επίπεδο **(MAX)**.
 - Μην αναμιγνύετε διαφορετικούς τύπους απορρυπαντικών.
 - Χρησιμοποιείτε μικρότερη ποσότητα απορρυπαντικού όταν:
 - πλένετε ένα μικρό φορτίο,
 - η διάρκεια του προγράμματος έχει μειωθεί με το κουμπί Διαχείρισης χρόνου.
 - τα ρούχα είναι ελάχιστα λερωμένα,
 - δημιουργείται μεγάλη ποσότητα αφρού κατά την πλύση.
 - Όταν χρησιμοποιείτε ταμπλέτες απορρυπαντικού, να τις τοποθετείτε πάντα μέσα στον κάδο, όχι στη θήκη απορρυπαντικού και να ακολουθείτε τις συστάσεις του κατασκευαστή.
- Η μη επαρκής ποσότητα απορρυπαντικού μπορεί να προκαλέσει:**
- μη ικανοποιητικά αποτελέσματα πλύσης,
 - γκριζάρισμα των ρούχων,
 - λιπαρότητα στα ρούχα,

- μούχλα στη συσκευή.

H υπερβολική ποσότητα απορρυπαντικού μπορεί να προκαλέσει:

- σαπουνόνερο,
- μειωμένη αποτελεσματικότητα πλύσης,
- ανεπαρκές ξέβγαλμα,
- μεγαλύτερη επίπτωση στο περιβάλλον.

14.4 Συμβουλές εξοικονόμησης

Για να εξοικονομήσετε νερό, ενέργεια και απορρυπαντικό, συνιστούμε να ακολουθήσετε τις παρακάτω συμβουλές:

- Τα **κανονικά λερωμένα ρούχα** μπορούν να πλυθούν **χωρίς πρόπλυση** ώστε να εξοικονομήσετε απορρυπαντικό, νερό και χρόνο.
- Η φόρτωση της συσκευής στη **μέγιστη χωρητικότητα που υποδεικνύεται για το κάθε πρόγραμμα βοηθά στην μείωση κατανάλωσης ενέργειας και νερού.**
- Με επαρκή προεπεξεργασία, είναι δυνατό να αφαιρεθούν οι λεκέδες και οι ελαφρές βρωμιές. Στη συνέχεια, τα ρούχα μπορούν να πλυθούν σε χαμηλότερη θερμοκρασία.
- Προκειμένου να χρησιμοποιείτε τη σωστή ποσότητα απορρυπαντικού, ανατρέχετε στην ποσότητα που προτείνεται από τον κατασκευαστή του απορρυπαντικού και

ελέγξτε τη σκληρότητα νερού του οικιακού σας συστήματος. Ανατρέξτε στην ενότητα «Σκληρότητα νερού».

- Εάν έχετε στεγνωτήριο, συνιστάται να χρησιμοποιήσετε τη **μέγιστη δυνατή ταχύτητα στύψιματος** για το επιλεγμένο πρόγραμμα πλύσης ώστε να εξοικονομήσετε ενέργεια κατά τη διάρκεια του στεγνωτήριου.
- Κατά προτίμηση, χρησιμοποιείτε σύντομους κύκλους σε χαμηλότερες θερμοκρασίες.

14.5 Σκληρότητα νερού

Εάν το νερό στην περιοχή σας είναι σκληρό ή μέτρια σκληρό, συνιστούμε να χρησιμοποιήσετε προσθετικό αποσκληρυντή νερού για πλυντήρια ρούχων.

Σε περιοχές όπου το νερό είναι μαλακό, δεν είναι απαραίτητο να χρησιμοποιείτε αποσκληρυντή νερού.

Για πληροφορίες σχετικά με τη σκληρότητα του νερού στην περιοχή σας, επικοινωνήστε με την τοπική υπηρεσία ύδρευσης.

Χρησιμοποιείτε τη σωστή ποσότητα αποσκληρυντή νερού. Τηρείτε τις οδηγίες που υπάρχουν στη συσκευασία του προϊόντος.

15. ΦΡΟΝΤΙΔΑ ΚΑΙ ΚΑΘΑΡΙΣΜΑ



ΠΡΟΕΙΔΟΠΟΙΗΣΗ!

Ανατρέξτε στα κεφάλαια σχετικά με την Ασφάλεια.

15.1 Περιοδικό πρόγραμμα καθαρισμού

Το περιοδικό καθάρισμα βοηθά να παρατείνετε τη διάρκεια ζωής της συσκευής σας.

Μετά από κάθε κύκλο, αφήνετε την πόρτα και τη θήκη απορρυπαντικού ελαφρώς ανοικτά ώστε να κυκλοφορεί αέρας και να στεγνώνει την υγρασία στο εσωτερικό της συσκευής: αυτό αποτρέπει τον σχηματισμό μυκήτων και δυσάρεστων οσμών.

Εάν η συσκευή δεν χρησιμοποιείται για μεγάλο χρονικό διάστημα: κλείστε τη βρύση παροχής νερού και αποσυνδέστε τη συσκευή από την πρίζα.

Ενδεικτικό περιοδικό πρόγραμμα καθαρισμού:

Αφαίρεση αλάτων	Δύο φορές τον χρόνο
Πλύση συντήρησης	Μία φορά τον μήνα
Καθαρισμός του λάστιχου της πόρτας	Κάθε δύο μήνες
Καθαρισμός του κάδου	Κάθε δύο μήνες
Καθαρισμός της θήκης απορρυπαντικού και των δοχείων AutoDose	Δύο φορές τον χρόνο

Καθαρισμός του φίλτρου της αντλίας αδειάσματος	Δύο φορές τον χρόνο
--	---------------------

Καθαρισμός του σωλήνα παροχής και του φίλτρου της βαλβίδας	Δύο φορές τον χρόνο
--	---------------------

Οι παρακάτω παράγραφοι εξηγούν πώς πρέπει να καθαρίζετε το κάθε εξάρτημα.

15.2 Αφαίρεση ξένων αντικειμένων



Βεβαιωθείτε ότι οι τσέπες είναι άδειες και ότι όλα τα λυτά αντικείμενα είναι δεμένα προτού εκτελέσετε τον κύκλο. Ανατρέξτε στο κεφάλαιο «Φορτίο ρούχων» στην ενότητα «Υποδείξεις και συμβουλές».

Αφαιρέστε τυχόν ξένα αντικείμενα (όπως μεταλλικά κλιπ, κουμπιά, νομίσματα, κ.λπ.) που μπορεί να βρείτε στο λάστιχο της πόρτας, στα φίλτρα και στον κάδο. Ανατρέξτε στις παραγράφους «Λάστιχο πόρτας με παγίδα διπλού χείλους», «Καθάρισμα του κάδου», «Καθάρισμα της αντλίας αδειάσματος» και «Καθάρισμα του σωλήνα παροχής και του φίλτρου της βαλβίδας». Αν χρειαστεί, επικοινωνήστε με το Εξουσιοδοτημένο Κέντρο Σέρβις.

15.3 Εξωτερικό καθάρισμα

Καθαρίζετε τη συσκευή μόνο με ήπιο σαπούνι και χλιαρό νερό. Σκουπίζετε καλά όλες τις επιφάνειες.

Μη χρησιμοποιείτε σφουγγαράκια ή υλικά που χαράσσουν.

ΠΡΟΣΟΧΗ!

Μη χρησιμοποιείτε οινόπνευμα, διαλυτικά ή χημικά προϊόντα.

ΠΡΟΣΟΧΗ!

Μην καθαρίζετε τις μεταλλικές επιφάνειες με απορρυπαντικό που έχει βάση τη χλωρίνη.

15.4 Αφαίρεση αλάτων



Εάν το νερό στην περιοχή σας είναι σκληρό ή μέτρια σκληρό, συνιστούμε να χρησιμοποιήσετε αποσκληρυντή νερού για πλυντήρια ρούχων.

Ελέγχετε τακτικά τον κάδο για άλατα.

Τα συνηθισμένα απορρυπαντικά περιέχουν ήδη ουσίες αποσκληρυνσης του νερού, αλλά συνιστούμε κατά διαστήματα να εκτελείτε έναν κύκλο με άδειο κάδο και κάποιο αποσκληρυντικό νερού.



Τηρείτε πάντα τις οδηγίες που υπάρχουν στη συσκευασία του προϊόντος.

15.5 Πλύση συντήρησης

Η επαναλαμβανόμενη και παρατεταμένη χρήση προγραμμάτων χαμηλής θερμοκρασίας και μικρής διάρκειας μπορεί να προκαλέσει επικαθίσεις απορρυπαντικού, υπολείμματα χνουδιών, ανάπτυξη βακτηρίων και σχηματισμό μικροοργανισμών στο εσωτερικό του κάδου. Έτσι μπορεί να δημιουργηθούν δυσάρεστες οσμές και μύκητες.

Για την εξάλειψη αυτών των επικαθίσεων και την υγιεινή του εσωτερικού τμήματος της συσκευής, εκτελείτε μια πλύση συντήρησης τουλάχιστον μία φορά το μήνα:

1. Βγάλτε όλα τα ρούχα από τον κάδο.
2. Απενεργοποιήστε τη λειτουργία AutoDose για το απορρυπαντικό και το μαλακτικό.
3. Εκτελέστε ένα πρόγραμμα για βαμβακερά στη μέγιστη θερμοκρασία με μια μικρή ποσότητα απορρυπαντικού σε σκόνη ή, αν είναι διαθέσιμο, εκτελέστε το πρόγραμμα Καθαρισμός συσκευής.

15.6 Λάστιχο της πόρτας

Αυτή η συσκευή είναι σχεδιασμένη με **αυτοκαθαριζόμενο σύστημα αποστράγγισης**, ώστε οι ελαφριές ίνες χνουδιού που πέφτουν από τα ρούχα να αποστραγγίζονται με το νερό. Ελέγχετε τακτικά το λάστιχο. Νομίσματα, κουμπιά και

άλλα μικρά αντικείμενα μπορούν να ανακτηθούν στο τέλος του κύκλου.

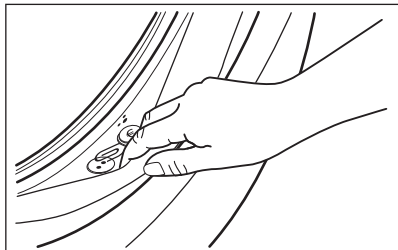

Καθαρίστε το όταν απαιτείται, χρησιμοποιώντας καθαριστική κρέμα με αμμωνία χωρίς να γρατζουνίσετε την επιφάνεια του λάστιχου.



Τηρείτε πάντα τις οδηγίες που υπάρχουν στη συσκευασία του προϊόντος.

15.7 Καθάρισμα του κάδο

Ελέγχετε τακτικά τον κάδο για την αποφυγή ανεπιθύμητων επικαθίσεων.

Επικαθίσεις σκουριάς στον κάδο μπορεί να δημιουργηθούν από σκουριασμένα ξένα σώματα στην πλύση ή από το νερό της παροχής νερού που περιέχει σίδηρο

Καθαρίζετε τον κάδο με ειδικά προϊόντα για ανοξειδωτο ασάλι.



Τηρείτε πάντα τις οδηγίες που υπάρχουν στη συσκευασία του προϊόντος. Μην καθαρίζετε τον κάδο με όξινα αποσκληρυντικά προϊόντα, αποξεστικά προϊόντα που περιέχουν χλώριο ή με συρμάτινα ή ασάλινα σφουγγαράκια.

Για ένα σχολαστικό καθαρίσμα:

1. Καθαρίζετε τον κάδο με ειδικά προϊόντα για ανοξειδωτο ασάλι.



Τηρείτε πάντα τις οδηγίες που υπάρχουν στη συσκευασία του προϊόντος.

2. Βγάλτε όλα τα ρούχα από τον κάδο.
3. Απενεργοποιήστε τη λειτουργία AutoDose για το απορρυπαντικό και το μαλακτικό.

4. Εκτελέστε ένα σύντομο πρόγραμμα για βαμβακερά σε υψηλή θερμοκρασία, με άδειο κάδο και μικρή ποσότητα απορρυπαντικού σε σκόνη ή, αν είναι διαθέσιμο, εκτελέστε το πρόγραμμα Καθαρισμός συσκευής. Αν η συσκευή σας μπορεί να είναι συνδεδεμένη στο Wi-Fi, μπορείτε επίσης να κατεβάσετε το ειδικό πρόγραμμα Καθαρισμός συσκευής μέσω της Εφαρμογής.
5. Προσθέστε χειροκίνητα στον άδειο κάδο μια μικρή ποσότητα απορρυπαντικού σε σκόνη ή ένα ειδικό προϊόν, για να ξεπλύνετε τυχόν υπολείμματα.



Μερικές φορές, στο τέλος ενός κύκλου η οθόνη μπορεί να εμφανίσει το εικονίδιο

: αυτή είναι μια σύσταση για να πραγματοποιήσετε «καθαρισμό του κάδου». Μόλις εκτελεστεί το καθαρίσμα του κάδου, το εικονίδιο εξαφανίζεται.

15.8 Καθάρισμα της θήκης απορρυπαντικού και των AutoDose δοχείων



ΠΡΟΣΟΧΗ!

Αν αλλάξετε τον τύπο του απορρυπαντικού ως προς τη μάρκα, την πυκνότητα και το πάχος, συνιστάται να καθαρίσετε το συρτάρι απορρυπαντικού.



Πριν από το καθαρίσμα, βεβαιωθείτε ότι όλες οι θήκες είναι άδειες.

Για την αποφυγή πιθανών επικαθίσεων ξηρού απορρυπαντικού, πηγμένου μαλακτικού, σχηματισμού μούχλας στη θήκη απορρυπαντικού ή/και πηγμένων υγρών προσθετικών πλύσης στα AutoDose δοχεία, **σε αραιά διαστήματα ακολουθείτε τη παρακάτω διαδικασία καθαρισμού:**

1. Ανοίξε τη θήκη απορρυπαντικού. Πιέστε την αρπάγη όπως υποδεικνύεται στην εικόνα και τραβήξτε τη θήκη απορρυπαντικού προς τα έξω.

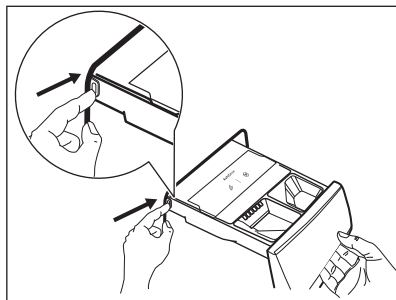

2. Αφαιρέστε το ένθετο για το μαλακτικό και, αν έχει τοποθετηθεί, το δοχείο για υγρό απορρυπαντικό.

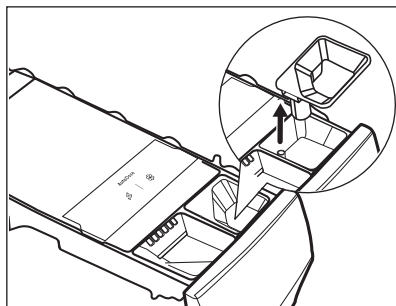
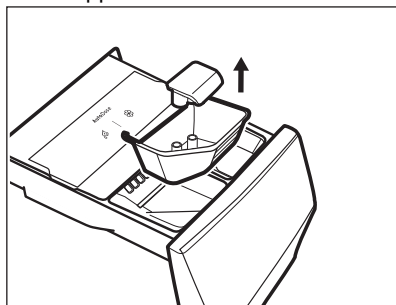

3. Πιέστε την αρπάγη στο πίσω μέρος όπως υποδεικνύεται στην εικόνα και σηκώστε το πάνω κάλυμμα για να το αφαιρέσετε.

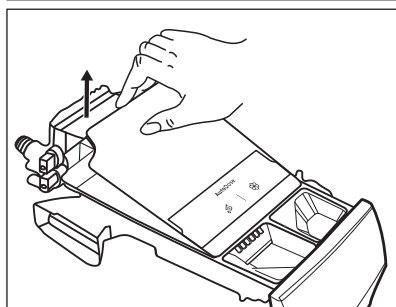
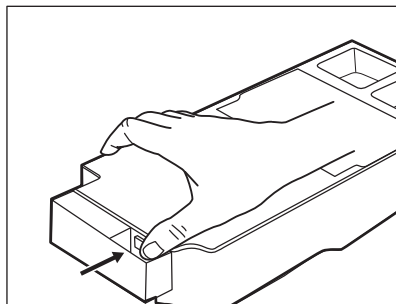

4. Για να αφαιρέσετε τυχόν υπολείμματα απορρυπαντικού ή αν τοποθετήσετε λάθος προσθετικό πλύσης στα δοχεία, αδειάστε το συρτάρι σε μια λεκάνη ή σε κατάλληλα δοχεία για τη συλλογή των υγρών.

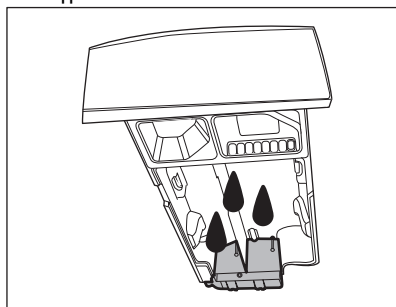

5. Πλύνετε το συρτάρι και όλα τα ένθετα με τρεχούμενο νερό ή καθαρίστε το με ένα υγρό πανί.

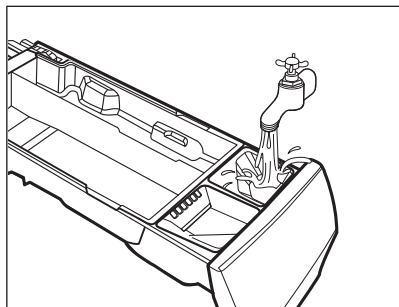

⚠ ΠΡΟΣΟΧΗ!

Μη χρησιμοποιείτε αιχμηρά αντικείμενα ή μεταλλικές βούρτσες και σφουγγάρια. Μην πλένετε το συρτάρι σε πλυντήριο πιάτων.

6. Αναποδογυρίστε τη θήκη και ανοίξτε το κάτω κάλυμμα όπως υποδεικνύεται στην εικόνα.

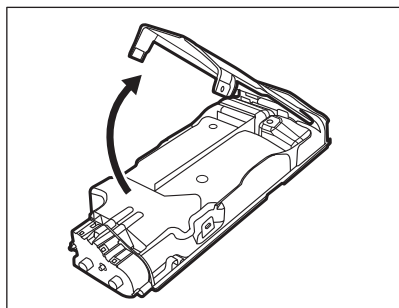

7. Βεβαιωθείτε ότι αφαιρέσατε όλα τα υπολείμματα απορρυπαντικού από τη διαδρομή. Χρησιμοποιείτε μόνο απαλά βρεγμένα πανιά.
8. Τοποθετήστε το κάτω κάλυμμα ξανά στη θέση του, ευθυγραμμίζοντας τις σπές του στα άγκιστρα της συρταριού όπως υποδεικνύεται στην εικόνα. Κλείστε το μέχρι να ακουστεί ένας ήχος «κλικ».

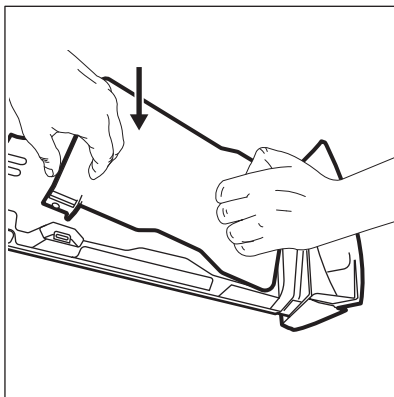

⚠ ΠΡΟΣΟΧΗ!

Πιέστε το κάτω κάλυμμα όπως υποδεικνύεται στην εικόνα. Βεβαιωθείτε ότι έχει κλείσει καλά.

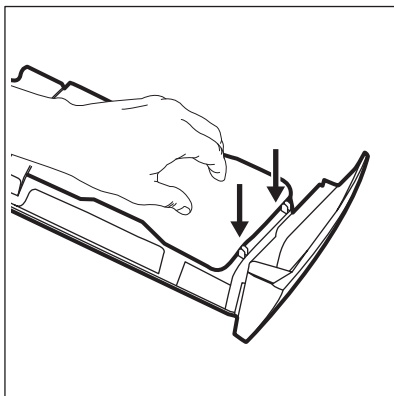

⚠ ΠΡΟΕΙΔΟΠΟΙΗΣΗ!

Μην καθαρίζετε με αιχμηρά αντικείμενα και μεταλλικές βούρτσες ή άλλα εργαλεία, καθώς υπάρχουν αντλίες και αισθητήρες στο πίσω μέρος του συρταριού απορρυπαντικού. Αν χρειαστεί, χρησιμοποιήστε μόνο βρεγμένα απαλά πανιά.

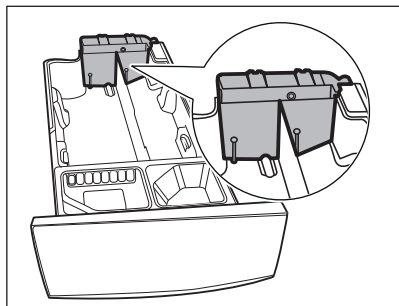

⚠ ΠΡΟΕΙΔΟΠΟΙΗΣΗ!

Αν παραμένουν μερικές επικαθίσεις στο πίσω μέρος των δοχείων, μουλιάστε το συρτάρι απορρυπαντικού σε ζεστό νερό. Μη χρησιμοποιείτε εργαλεία για τον καθαρισμό του. Πριν το μούλιασμα, αφαιρέστε τη λαβή πιέζοντας το κόκκινο κουμπί και σύρετε τη λαβή όπως υποδεικνύεται στην εικόνα.

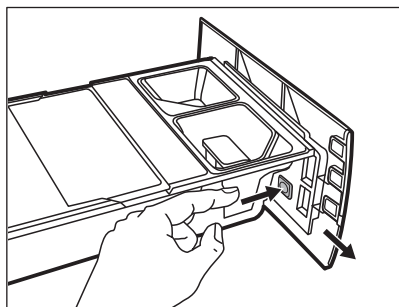

9. Φροντίστε να αφαιρέσετε κάθε υπόλειμμα απορρυπαντικού από το επάνω και κάτω μέρος της υποδοχής. Χρησιμοποιήστε μια μικρή βούρτσα για να καθαρίσετε την υποδοχή.

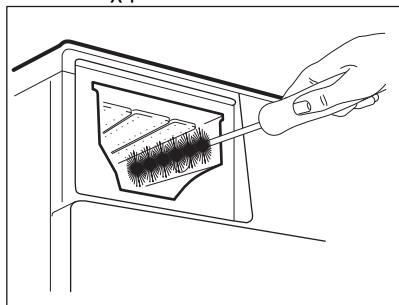

10. Συναρμολογήστε ξανά το συρτάρι με τον ακόλουθο τρόπο:

- Τοποθετήστε τη λαβή αν είχε αποσυναρμολογηθεί.
- Τοποθετήστε το κάτω κάλυμμα και πιέστε μέχρι να ακουστεί ένας ήχος «κλικ».
- Τοποθετήστε το πάνω κάλυμμα στη θήκη δοχείων και πιέστε μέχρι να ακουστεί ένας ήχος «κλικ».
- Τοποθετήστε ξανά τα μέρη στη θήκη χειροκίνητης πλήρωσης.

11. Εισαγάγετε τη θήκη απορρυπαντικού στις ράγες οδηγούς και κλείστε την απαλά μέχρι να ακουστεί ένας ήχος «κλικ». Εκτελέστε το πρόγραμμα ξεβγάλματος χωρίς ρούχα μέσα στον κάδο.

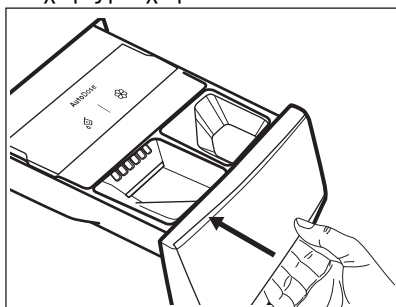

Για να επαναφέρετε τη λειτουργικότητα, γεμίστε ξανά τα δοχεία με απορρυπαντικό και μαλακτικό.

15.9 Καθαρισμός της αντλίας αδειάσματος

⚠ ΠΡΟΕΙΔΟΠΟΙΗΣΗ!

Αποσυνδέστε το φιν τροφοδοσίας από την πρίζα.



Ελέγχετε τακτικά το φίλτρο της αντλίας αδειάσματος και βεβαιωθείτε ότι είναι καθαρό.

Καθαρίστε την αντλία αδειάσματος, εάν:

- Η συσκευή δεν αδειάζει το νερό.
- Ο κάδος δεν περιστρέφεται.

- Ακούγεται ένας ασυνήθιστος θόρυβος από τη συσκευή λόγω του κλειδώματος της αντλίας αδειάσματος.
- Στην οθόνη εμφανίζεται ο κωδικός βλάβης **E2 1**.

⚠ ΠΡΟΕΙΔΟΠΟΙΗΣΗ!

- Μην αφαιρείτε το φίλτρο ενώ η συσκευή βρίσκεται σε λειτουργία.
- Μην καθαρίζετε την αντλία εάν το νερό στο εσωτερικό της συσκευής είναι ζεστό. Περιμένετε μέχρι το νερό να κρυώσει

Ακολουθήστε την παρακάτω διαδικασία για να καθαρίσετε την αντλία:

1. Ανοίξτε το κάλυμμα της αντλίας.

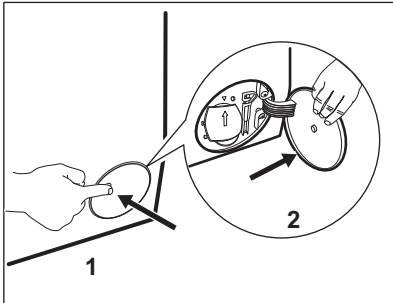

2. Τοποθετήστε ένα κατάλληλο δοχείο κάτω από το σημείο πρόσβασης της αντλίας αδειάσματος για να συλλέξετε το νερό που θα τρέξει.
3. Ανοίξτε το στόμιο προς τα κάτω. Να έχετε πάντα πρόχειρο ένα πανί για να σκουπίσετε το νερό που τυχόν τρέξει κατά την αφαίρεση του φίλτρου.

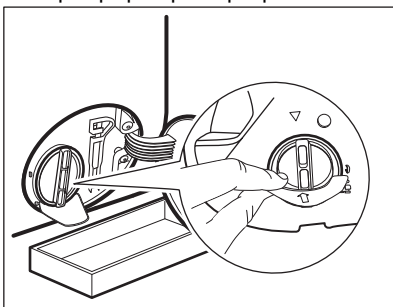

4. Στρέψτε το φίλτρο 180 μοίρες προς τα αριστερά για να το ανοίξετε, χωρίς να το αφαιρέσετε. Αφήστε το νερό να τρέξει.

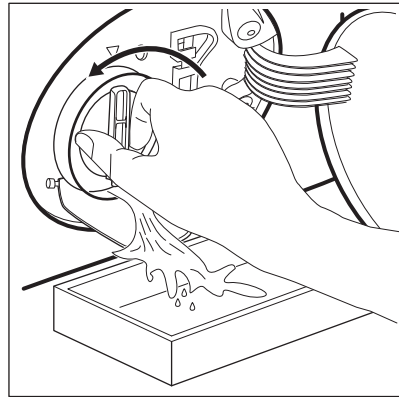

5. Όταν γεμίσει το δοχείο με νερό, στρέψτε το φίλτρο στην αρχική του θέση και αδειάστε το δοχείο.
6. Επαναλάβετε τα βήματα 4 και 5 μέχρι το νερό να σταματήσει να τρέχει.
7. Στρέψτε το φίλτρο προς τα αριστερά για να το αφαιρέσετε.

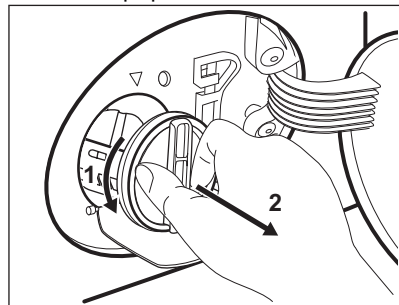

8. Εάν είναι απαραίτητο, αφαιρέστε χνούδια και αντικείμενα από την υποδοχή του φίλτρου.
9. Βεβαιωθείτε ότι η φτερωτή της αντλίας μπορεί να περιστρέφεται. Εάν δεν περιστρέφεται, επικοινωνήστε με το Εξουσιοδοτημένο Κέντρο Σέρβις.

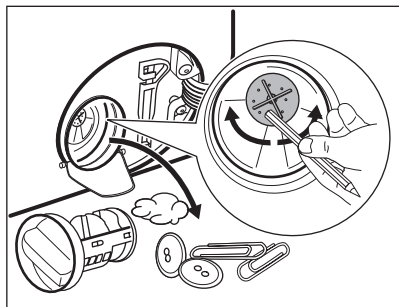

10. Καθαρίστε το φίλτρο με τρεχούμενο νερό.

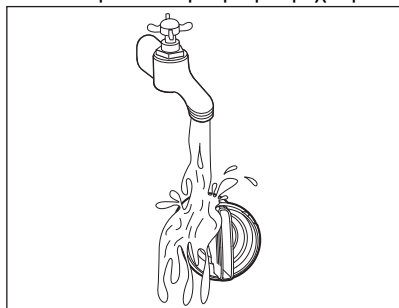

11. Τοποθετήστε και πάλι το φίλτρο στους ειδικούς οδηγούς περιστρέφοντάς το δεξιόστροφα. Βεβαιωθείτε ότι έχετε σφίξει καλά το φίλτρο, για την αποτροπή διαρροών.

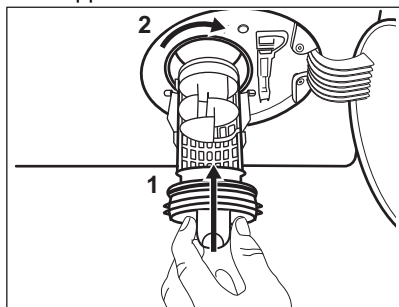

12. Κλείστε το κάλυμμα της αντίας.

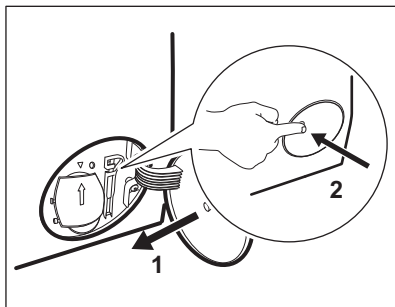

Όταν αδειάζετε το νερό με τη διαδικασία αδειάσματος νερού έκτακτης ανάγκης, πρέπει να ενεργοποιήσετε το σύστημα αδειάσματος ξανά:

- a. Τοποθετήστε 2 λίτρα νερό στη θήκη κύριας πλύσης του συρταριού θήκης απορρυπαντικού.
- b. Ξεκινήστε το πρόγραμμα για να αδειάσετε το νερό.

15.10 Καθάρισμα του σωλήνα παροχής και του φίλτρου της βαλβίδας

Συνιστάται να καθαρίζετε κατά διαστήματα τα φίλτρα του σωλήνα παροχής και της βαλβίδας, για να απομακρύνονται τυχόν κατάλοιπα που συσσωρεύονται με την πάροδο του χρόνου:

1. Αφαιρέστε τον σωλήνα παροχής από τη βρύση και καθαρίστε το φίλτρο.

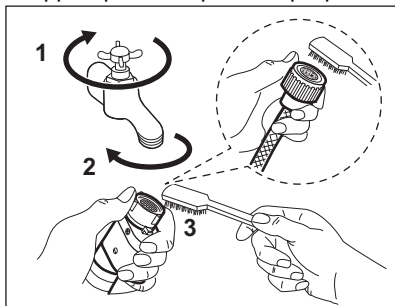

2. Αφαιρέστε τον σωλήνα παροχής από τη συσκευή χαλαρώνοντας το παξιμάδι δακτυλίου.

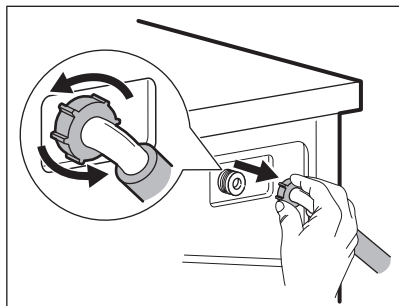

3. Καθαρίστε το φίλτρο βαλβίδας στο πίσω μέρος της συσκευής με μια οδοντόβουρτσα.

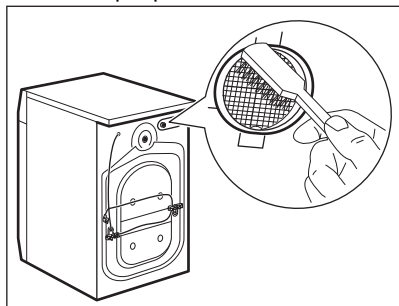

4. Όταν ξανασυνδέσετε τον σωλήνα στο πίσω μέρος της συσκευής, στρέψτε τον προς τα αριστερά ή προς τα δεξιά (όχι κατακόρυφα) ανάλογα με τη θέση της βρύσης παροχής νερού.

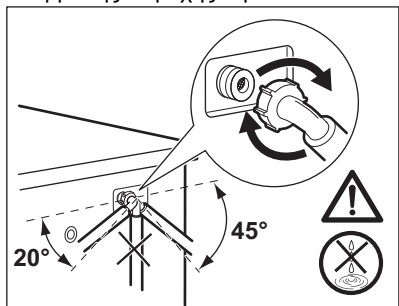

15.11 Διαδικασία αδειάσματος νερού έκτακτης ανάγκης

Εάν η συσκευή δεν μπορεί να αδειάσει το νερό, ακολουθήστε την ίδια διαδικασία η οποία περιγράφεται στην παράγραφο «Καθάρισμα της αντλίας αδειάσματος». Εάν απαιτείται, καθαρίστε την αντλία.

Όταν αδειάζετε το νερό με τη διαδικασία αδειάσματος νερού έκτακτης ανάγκης, πρέπει να ενεργοποιήσετε το σύστημα αδειάσματος ξανά:

1. Τοποθετήστε 2 λίτρα νερό στη θήκη κύριας πλύσης της θήκης απορρυπαντικού.
2. Ξεκινήστε το πρόγραμμα για να αδειάσετε το νερό.

15.12 Προστασία από τον πάγο

Εάν η συσκευή είναι εγκατεστημένη σε χώρο όπου η θερμοκρασία μπορεί να φτάσει κοντά στους 0 °C ή πιο κάτω, αφαιρέστε το υπολειπόμενο νερό από τον σωλήνα παροχής και από την αντλία αδειάσματος.

1. Αποσυνδέστε το φινιρίσμα τροφοδοσίας από την πρίζα.
2. Κλείστε τη βρύση παροχής νερού.
3. Τοποθετήστε τα δύο άκρα του σωλήνα παροχής σε μια λεκάνη και αφήστε το νερό να τρέξει από το σωλήνα.
4. Αδειάστε την αντλία αδειάσματος. Ανατρέξτε στη διαδικασία αδειάσματος νερού έκτακτης ανάγκης.
5. Όταν η αντλία αδειάσματος είναι κενή, τοποθετήστε ξανά τον σωλήνα παροχής.

⚠ ΠΡΟΕΙΔΟΠΟΙΗΣΗ!

Βεβαιωθείτε ότι η θερμοκρασία είναι πάνω από 0 °C, πριν χρησιμοποιήσετε ξανά τη συσκευή. Ο κατασκευαστής δεν ευθύνεται για βλάβες που οφείλονται σε χαμηλές θερμοκρασίες.

16. ΑΝΤΙΜΕΤΩΠΙΣΗ ΠΡΟΒΛΗΜΑΤΩΝ

⚠ ΠΡΟΕΙΔΟΠΟΙΗΣΗ!

Ανατρέξτε στα κεφάλαια σχετικά με την Ασφάλεια.

16.1 Κωδικοί Βλάβης και Πιθανές βλάβες

Η συσκευή δεν ξεκινά ή σταματά κατά τη λειτουργία. Αρχικά προσπαθήστε να βρείτε τρόπο να αντιμετωπίσετε το πρόβλημα (ανατρέξτε στους πίνακες).

ΠΡΟΕΙΔΟΠΟΙΗΣΗ!

Πριν από την εκτέλεση οποιουδήποτε ελέγχου, απενεργοποιείτε τη συσκευή.

Με κάποια προβλήματα, η οθόνη εμφανίζει έναν κωδικό βλάβης και το κουμπί Έναρξη/Παύση  μπορεί να αναβοσβήνει συνεχόμενα:



Αν η συσκευή έχει φορτωθεί υπερβολικά, αφαιρέστε μερικά ρούχα από τον κάδο ή/και πιέζετε την πόρτα ενώ αγγίζετε το κουμπί

Έναρξη/Παύση μέχρι η ένδειξη  να σταματήσει να αναβοσβήνει (δείτε την παρακάτω εικόνα).

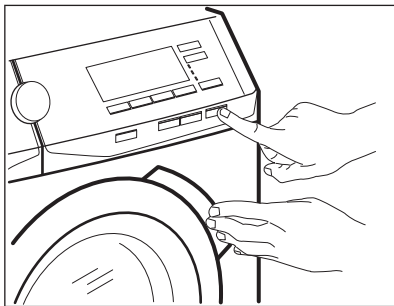

Πρόβλημα	Πιθανή λύση
E11 Η συσκευή δεν γεμίζει σωστά με νερό.	<ul style="list-style-type: none">• Βεβαιωθείτε ότι η βρύση είναι ανοιχτή.• Βεβαιωθείτε ότι η πίεση της παροχής νερού δεν είναι πολύ χαμηλή. Για αυτές τις πληροφορίες, επικοινωνήστε με την τοπική αρχή νερού.• Βεβαιωθείτε ότι η βρύση δεν είναι φραγμένη.• Βεβαιωθείτε ότι ο σωλήνας παροχής δεν έχει συστραφεί, υποστεί ζημιά ή τσακίσει.• Βεβαιωθείτε ότι ο σύνδεσμος του σωλήνα παροχής νερού είναι σωστός.• Βεβαιωθείτε ότι το φίλτρο στον σωλήνα παροχής και το φίλτρο των βαλβίδων δεν είναι φραγμένα. Ανατρέξτε στο κεφάλαιο «Φροντίδα και καθαρίσμα».

Ε21

Η συσκευή δεν αδειάζει το νερό.

- Βεβαιωθείτε ότι το σιφόνι του νεροχύτη δεν είναι φραγμένο.
- Βεβαιωθείτε ότι ο σωλήνας παροχής δεν έχει συστραφεί, υποστεί ζημιά ή τσακίσει.
- Βεβαιωθείτε ότι το φίλτρο του σωλήνα εξόδου δεν είναι φραγμένο. Καθαρίστε το φίλτρο, εάν χρειάζεται. Ανατρέξτε στο κεφάλαιο «Φροντίδα και καθαρισμός».
- Βεβαιωθείτε ότι ο σωλήνας αδειάσματος είναι σωστά συνδεδεμένος.
- Ρυθμίστε το πρόγραμμα αδειάσματος, εάν έχετε ορίσει ένα πρόγραμμα χωρίς φάση αδειάσματος. Αν το πρόγραμμα αδειάσματος δεν είναι διαθέσιμο στον διακόπτη επιλογής προγράμματος, μπορεί να ρυθμιστεί μέσω της Εφαρμογής.
- Ρυθμίστε το πρόγραμμα αδειάσματος, εάν ορίσετε μια επιλογή που ολοκληρώνεται με παραμονή νερού στον κάδο.

Ε41

Η πόρτα της συσκευής είναι ανοιχτή ή δεν έχει κλείσει σωστά.

- Βεβαιωθείτε ότι η πόρτα έχει κλείσει σωστά.

Ε91

Εσωτερικό σφάλμα. Δεν υπάρχει επικοινωνία μεταξύ των ηλεκτρονικών στοιχείων της συσκευής.

- Το πρόγραμμα δεν ολοκληρώθηκε κανονικά ή η συσκευή σταμάτησε πολύ νωρίς. Απενεργοποιήστε τη συσκευή και ενεργοποιήστε την ξανά.
- Εάν ο κωδικός βλάβης εμφανιστεί ξανά, επικοινωνήστε με το Εξουσιοδοτημένο Κέντρο Σέρβις.

ΕΗ1

: Η συχνότητα της παροχής ρεύματος είναι εκτός εύρους.

ΕΗ2

: Η τάση παροχής ρεύματος είναι πολύ υψηλή.

ΕΗ3

: Η τάση παροχής ρεύματος είναι πολύ χαμηλή.

ΕF3

Έχει ενεργοποιηθεί η διάταξη προστασίας από υπερχειλίση.



- Αποσυνδέστε τη συσκευή από την πρίζα και κλείστε τη βρύση του νερού. Επικοινωνήστε με το Εξουσιοδοτημένο Κέντρο Σέρβις.

Αν στην οθόνη εμφανίζονται άλλοι κωδικοί βλάβης, απενεργοποιήστε και ενεργοποιήστε τη συσκευή. Εάν το πρόβλημα παραμένει, επικοινωνήστε με το Εξουσιοδοτημένο Κέντρο Σέρβις.

Σε περίπτωση διαφορετικού προβλήματος με τη συσκευή, ελέγξτε τον παρακάτω πίνακα για πιθανές λύσεις.

Πρόβλημα	Πιθανή λύση
Το πρόγραμμα δεν ξεκινά.	<ul style="list-style-type: none">• Βεβαιωθείτε ότι το φιλτράκι τροφοδοσίας είναι συνδεδεμένο στην πρίζα.• Βεβαιωθείτε ότι το καπάκι της συσκευής και η πόρτα του κάδου έχει κλείσει.• Βεβαιωθείτε ότι δεν υπάρχει κατεστραμμένη ασφάλεια στο κιβώτιο ασφαλειών.• Βεβαιωθείτε ότι έχετε αγγίξει το Έναρξη/Παύση .• Αν είναι επιλεγμένη η καθυστέρηση έναρξης, ακυρώστε τη ρύθμιση ή περιμένετε μέχρι το τέλος της αντίστροφης μέτρησης.• Βεβαιωθείτε ότι η θήκη απορρυπαντικού έχει κλείσει καλά.• Απενεργοποιήστε τη λειτουργία Κλείδωμα Ασφαλείας για Παιδιά, εάν είναι ενεργοποιημένη.• Ελέγξτε τη θέση του διακόπτη στο επιλεγμένο πρόγραμμα.

Πρόβλημα	Πιθανή λύση
<p>Η συσκευή γεμίζει με νερό και κατόπιν αδειάζει αμέσως.</p>	<ul style="list-style-type: none"> • Βεβαιωθείτε ότι ο σωλήνας αδειάσματος βρίσκεται στη σωστή θέση. Ο σωλήνας μπορεί να είναι πολύ χαμηλά. Ανατρέξτε στο κεφάλαιο «Όδηγίες εγκατάστασης».
<p>Δεν λειτουργεί η φάση στυψίματος ή ο κύκλος πλυσίματος διαρκεί περισσότερο από ό,τι συνήθως.</p>	<ul style="list-style-type: none"> • Ρυθμίστε το πρόγραμμα στυψίματος. Αν το πρόγραμμα αδειάσματος δεν είναι διαθέσιμο στον διακόπτη επιλογής προγράμματος, μπορεί να ρυθμιστεί μέσω της Εφαρμογής. • Βεβαιωθείτε ότι το φίλτρο του σωλήνα εξόδου δεν είναι φραγμένο. Καθαρίστε το φίλτρο, εάν χρειάζεται. Ανατρέξτε στο κεφάλαιο «Φροντίδα και καθαρισμός». • Προσαρμόστε χειροκίνητα τα αντικείμενα στον κάδο και εκκινήστε ξανά τη φάση στυψίματος. Αυτό το πρόβλημα μπορεί να προκληθεί από προβλήματα ισορροπίας.
<p>Υπάρχει νερό στο δάπεδο.</p>	<ul style="list-style-type: none"> • Βεβαιωθείτε ότι οι σύνδεσμοι των σωλήνων νερού είναι συνδεδεμένοι σωστά και ότι δεν υπάρχουν διαρροές νερού. • Βεβαιωθείτε ότι ο σωλήνας παροχής νερού και ο σωλήνας αδειάσματος δεν έχουν φθορές. • Βεβαιωθείτε ότι χρησιμοποιείτε το σωστό απορρυπαντικό και στη σωστή ποσότητα.
<p>Δεν μπορείτε να ανοίξετε την πόρτα της συσκευής.</p>	<ul style="list-style-type: none"> • Βεβαιωθείτε ότι δεν έχει επιλεγεί ένα πρόγραμμα πλύσης που τελειώνει με παραμονή νερού στον κάδο. • Βεβαιωθείτε ότι το πρόγραμμα πλύσης έχει τελειώσει. • Ρυθμίστε το πρόγραμμα αδειάσματος ή στυψίματος, αν υπάρχει νερό στον κάδο. Αν τα προγράμματα στυψίματος και αδειάσματος δεν είναι διαθέσιμα στον διακόπτη επιλογής προγράμματος, μπορούν να ρυθμιστούν μέσω της Εφαρμογής. • Βεβαιωθείτε ότι η συσκευή τροφοδοτείται με ρεύμα. • Το πρόβλημα αυτό μπορεί να οφείλεται σε βλάβη της συσκευής. Επικοινωνήστε με το Εξουσιοδοτημένο Κέντρο Σέρβις. Αν χρειαστεί να ανοίξετε την πόρτα, διαβάστε προσεκτικά την ενότητα «Επείγον άνοιγμα πόρτας». • Βεβαιωθείτε ότι η λειτουργία Remote Start Mode δεν είναι ενεργοποιημένη. Απενεργοποιήστε την.
<p>Η οθόνη δεν δείχνει την ασύρματη ένδειξη </p>	<ul style="list-style-type: none"> • Ελέγξτε το σήμα της ασύρματης σύνδεσης. • Βεβαιωθείτε ότι η ασύρματη σύνδεση είναι ενεργοποιημένη. Ανατρέξτε στην παράγραφο «Ρύθμιση της ασύρματης σύνδεσης του πλυντηρίου ρούχων» στο κεφάλαιο «Wi-Fi - Ρύθμιση συνδεσιμότητας». • Ελέγξτε το οικιακό σας δίκτυο και τον δρομολογητή. • Κάντε επανεκκίνηση στον δρομολογητή. • Επικοινωνήστε με τον πάροχο της υπηρεσίας ασύρματου δικτύου αν υπάρχουν επιπλέον προβλήματα με το ασύρματο δίκτυο.

Πρόβλημα	Πιθανή λύση
<p>Η Εφαρμογή δεν μπορεί να συνδεθεί με τη συσκευή.</p>	<ul style="list-style-type: none"> • Ελέγξτε το σήμα της ασύρματης σύνδεσης. • Ελέγξτε αν η έξυπνη συσκευή σας είναι συνδεδεμένη στο ασύρματο δίκτυο. • Ελέγξτε το οικιακό σας δίκτυο και τον δρομολογητή. • Κάντε επανεκκίνηση στον δρομολογητή. • Επικοινωνήστε με τον πάροχο της υπηρεσίας ασύρματου δικτύου αν υπάρχουν προβλήματα με το ασύρματο δίκτυο. • Η συσκευή, η έξυπνη συσκευή ή και τα δύο πρέπει να ρυθμιστούν ξανά επειδή εγκαταστάθηκε ένας καινούριος δρομολογητής ή επειδή άλλαξε η ρύθμιση παραμέτρων του δρομολογητή.
<p>Συχνά η Εφαρμογή δεν μπορεί να συνδεθεί με τη συσκευή.</p>	<ul style="list-style-type: none"> • Βεβαιωθείτε ότι το ασύρματο σήμα φτάνει στη συσκευή. Προσπαθήστε να μετακινήσετε τον οικιακό δρομολογητή όσο πιο κοντά γίνεται στη συσκευή ή εξετάστε το ενδεχόμενο να αγοράσετε έναν ενισχυτή ασύρματου σήματος. • Βεβαιωθείτε ότι το ασύρματο σήμα δεν επηρεάζεται από φούρνο μικροκυμάτων. Απενεργοποιήστε τον φούρνο μικροκυμάτων. Αποφεύγετε την ταυτόχρονη χρήση του φούρνου μικροκυμάτων και του απομακρυσμένου ελέγχου.
<p>Η ένδειξη εμφανίζει . Όλα τα κουμπιά είναι ανενεργά εκτός από το On/Off .</p>	<ul style="list-style-type: none"> • Η συσκευή πραγματοποιεί λήψη τυχόν διαθέσιμων ενημερώσεων. Περιμένετε μέχρι να ολοκληρωθεί η διαδικασία ενημέρωσης. Αν απενεργοποιήσετε τη συσκευή κατά τη διάρκεια των ενημερώσεων, η συσκευή συνεχίζει όταν την ενεργοποιήσετε ξανά.
<p>Ακούγεται ένας ασυνήθιστος θόρυβος από τη συσκευή και η συσκευή δονείται.</p>	<ul style="list-style-type: none"> • Βεβαιωθείτε ότι η οριζοντίωση της συσκευής είναι σωστή. Ανατρέξτε στο κεφάλαιο «Οδηγίες εγκατάστασης». • Βεβαιωθείτε ότι έχετε αφαιρέσει τη συσκευασία ή/και τους πείρους μεταφοράς. Ανατρέξτε στο κεφάλαιο «Οδηγίες εγκατάστασης». • Προσθέστε περισσότερα ρούχα στον κάδο. Το φορτίο ίσως είναι πολύ μικρό.
<p>Η διάρκεια του προγράμματος αυξάνεται ή μειώνεται κατά την εκτέλεση του προγράμματος.</p>	<ul style="list-style-type: none"> • Το σύστημα ProSense System έχει τη δυνατότητα προσαρμογής της διάρκειας του προγράμματος ανάλογα με τον τύπο και το μέγεθος φορτίου των ρούχων. Ανατρέξτε στην παράγραφο «Ανίχνευση φορτίου ProSense System» στο κεφάλαιο «Καθημερινή χρήση».
<p>Τα αποτελέσματα πλύσης δεν είναι ικανοποιητικά.</p>	<ul style="list-style-type: none"> • Αυξήστε την ποσότητα απορρυπαντικού ή χρησιμοποιήστε διαφορετικό απορρυπαντικό. • Χρησιμοποιήστε ειδικά προϊόντα για να αφαιρέσετε επίμονους λεκέδες πριν να πλύνετε τα ρούχα. • Βεβαιωθείτε ότι έχετε ρυθμίσει τη σωστή θερμοκρασία. • Μειώστε το φορτίο των ρούχων. • Όταν χρησιμοποιείτε δοχεία AutoDose, βεβαιωθείτε ότι δεν είναι άδεια. • Όταν χρησιμοποιείτε δοχεία AutoDose, επιβεβαιώστε την προρυθμισμένη δοσολογία απορρυπαντικού/μαλακτικού. Ανατρέξτε στην παράγραφο «Βασική ρύθμιση» στο κεφάλαιο «Η Τεχνολογία AutoDose». • Φροντίστε να καθαρίσετε τα δοχεία AutoDose πριν χρησιμοποιήσετε διαφορετική μάρκα και τύπο απορρυπαντικού, μαλακτικού ή άλλων προσθετικών πλύσης.

Πρόβλημα	Πιθανή λύση
Υπερβολικός αφρός στον κάδο κατά τη διάρκεια του κύκλου πλύσης.	<ul style="list-style-type: none"> • Μειώστε την ποσότητα του απορρυπαντικού ή τον αριθμό των ταμπλετών ή των απορρυπαντικών μίας δόσης. • Όταν χρησιμοποιείτε δοχεία AutoDose, επιβεβαιώστε την προρυθμισμένη δολογία απορρυπαντικού/μαλακτικού. Ανατρέξτε στην παράγραφο «Βασική ρύθμιση» στο κεφάλαιο «Η Τεχνολογία AutoDose».
Το επίπεδο απορρυπαντικού/μαλακτικού δεν μειώνεται στα δοχεία AutoDose μετά την πλύση.	<ul style="list-style-type: none"> • Αυτό είναι φυσιολογικό: τα δοχεία είναι αρκετά μεγάλα και η κατανάλωση απορρυπαντικού μπορεί να μην είναι ιδιαίτερα εμφανής.

Μετά τον έλεγχο, ενεργοποιήστε τη συσκευή. Το πρόγραμμα συνεχίζει από το σημείο της διακοπής.

Εάν το πρόβλημα εμφανιστεί ξανά, επικοινωνήστε με το κέντρο

Εξουσιοδοτημένου Σέρβις.

Τα απαραίτητα στοιχεία για το κέντρο σέρβις βρίσκονται στην πινακίδα τεχνικών χαρακτηριστικών.

16.2 Επείγον άνοιγμα πόρτας

Σε περίπτωση διακοπής ρεύματος ή βλάβης της συσκευής, η πόρτα της συσκευής παραμένει κλειδωμένη. Το πρόγραμμα πλύσης συνεχίζει όταν επανέλθει το ρεύμα. Αν η πόρτα παραμένει κλειδωμένη σε περίπτωση βλάβης, είναι δυνατό να την ανοίξετε χρησιμοποιώντας τη δυνατότητα έκτακτης απασφάλισης της πόρτας.

Προτού ανοίξετε την πόρτα:

ΠΡΟΣΟΧΗ!

Κίνδυνος εγκαυμάτων! Βεβαιωθείτε ότι η θερμοκρασία νερού δεν είναι πολύ υψηλή και ότι το φορτίο ρούχων δεν είναι ζεστό. Αν χρειάζεται, περιμένετε μέχρι να κρυώσουν.

ΠΡΟΣΟΧΗ!

Κίνδυνος τραυματισμού! Βεβαιωθείτε ότι ο κάδος δεν περιστρέφεται. Αν χρειάζεται, περιμένετε έως ότου σταματήσει να περιστρέφεται ο κάδος.



Βεβαιωθείτε ότι το επίπεδο του νερού στον κάδο δεν είναι πολύ υψηλό. Αν χρειαστεί, προχωρήστε σε επείγουσα διαδικασία αδειάσματος (ανατρέξτε στην παράγραφο «Διαδικασία αδειάσματος νερού έκτακτης ανάγκης» στο κεφάλαιο «Φροντίδα και καθαρισμα»).

Για να ανοίξετε την πόρτα, ακολουθήστε την παρακάτω διαδικασία:

1. Πιέστε το κουμπί On/Off  για να απενεργοποιήσετε τη συσκευή.
2. Αποσυνδέστε το φις τροφοδοσίας από την πρίζα.
3. Ανοίξτε το κάλυμμα φίλτρου.
4. Τραβήξτε μία φορά προς τα κάτω τον μοχλό έκτακτης απασφάλισης. Τραβήξτε τον προς τα κάτω άλλη μια φορά και, ενώ τον κρατάτε στην κάτω θέση, ανοίξτε την πόρτα της συσκευής.

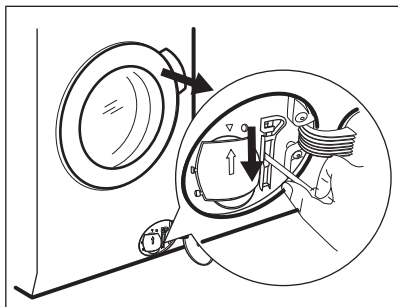

5. Αφαιρέστε τα ρούχα και, στη συνέχεια, κλείστε την πόρτα της συσκευής.
6. Κλείστε το κάλυμμα φίλτρου.

17. ΤΙΜΕΣ ΚΑΤΑΝΑΛΩΣΗΣ

17.1 Σχόλιο



Ο κωδικός QR στην ετικέτα κατανάλωσης ενέργειας που παρέχεται με τη συσκευή παρέχει έναν διαδικτυακό σύνδεσμο με πληροφορίες σχετικές με την απόδοση της συσκευής στη βάση δεδομένων EPREL της ΕΕ. Κρατήστε την ετικέτα κατανάλωσης ενέργειας μαζί με το εγχειρίδιο χρήστη και όλα τα άλλα έγγραφα που παρέχονται με τη συσκευή.

Μπορείτε επίσης να βρείτε τις ίδιες πληροφορίες στο EPREL, χρησιμοποιώντας τον σύνδεσμο <https://eprel.ec.europa.eu> και το όνομα μοντέλου και τον κωδικό προϊόντος που θα βρείτε στην πινακίδα τεχνικών χαρακτηριστικών της συσκευής. Ανατρέξτε στο κεφάλαιο «Περιγραφή προϊόντος» για τη θέση της πινακίδας τεχνικών χαρακτηριστικών.



Οι τιμές και η διάρκεια προγράμματος μπορεί να διαφέρουν ανάλογα με διαφορετικές συνθήκες (π.χ. θερμοκρασία δωματίου, θερμοκρασία νερού και πίεση, μέγεθος φορτίου και τύπος ρούχων, τάση ρεύματος) καθώς επίσης και αν αλλάξετε την προεπιλεγμένη ρύθμιση ενός προγράμματος.

17.2 Σύμφωνα με τον Κανονισμό με αριθμό 2019/2023 της Επιτροπής της ΕΕ

Εco 40-60 πρό- γραμμα	kg	kWh	Λίτρα	ωω:λλ	%	°C	rpm ¹⁾
Πλήρες φορτίο	10.0	0.980	62.0	03:58	53.00	32.0	1351
Μισό φορτίο	5.0	0.555	45.0	02:59	53.00	25.0	1351
Ένα τέταρτο φορτίου	2.5	0.175	39.0	02:35	54.00	24.0	1351

1) Μέγιστη ταχύτητα στυψίματος.

Κατανάλωση ισχύος σε διαφορετικές λειτουργίες

Απενεργοποιημένη (W)	Σε αναμονή (W)	Καθυστέρηση έναρξης (W)	Κατάσταση αναμονής σε δίκτυο (W)
0.50	0.50	4.00	2.00 ¹⁾

Ο χρόνος έως τη μετάβαση στην κατάσταση Απενεργοποίησης/Αναμονής είναι 15 λεπτά κατά το μέγιστο.

¹⁾ Η κατανάλωση ενέργειας της συνδεδεμένης λειτουργίας είναι περίπου 17,5 kWh ανά έτος. Για την αποσύνδεση αυτής της λειτουργίας ανατρέξτε στο κεφάλαιο «Wi-fi - Ρύθμιση συνδεσιμότητας».

17.3 Κοινά προγράμματα

Πρόγραμμα	kg	kWh	Λίτρα	ωω:λλ	%	°C	rpm
Βαμβακερά ¹⁾ 95°C	10.0	3.150	90.0	03:50	52.00	85.0	1400
Βαμβακερά 60°C	10.0	2.200	85.0	03:30	52.00	55.0	1400
Βαμβακερά ²⁾ 20°C	10.0	0.450	85.0	02:55	52.00	20.0	1400
Συνθετικά 40°C	4.0	0.800	50.0	02:25	35.00	40.0	1200
Ευαίσθητα ³⁾ 30°C	2.0	0.300	45.0	01:10	35.00	30.0	1200
Μάλλια 30°C	2.0	0.250	65.0	01:05	30.00	30.0	1200

1) Κατάλληλο για πλύσιμο πολύ λερωμένων υφασμάτων.

2) Κατάλληλο για πλύσιμο ελαφρώς λερωμένων βαμβακερών, συνθετικών και ανάμικτων υφασμάτων.

3) Λειτουργεί επίσης ως σύντομος κύκλος πλύσης για λίγο λερωμένα ρούχα.

18. ΣΥΝΤΟΜΟΣ ΟΔΗΓΟΣ

18.1 Καθημερινή χρήση

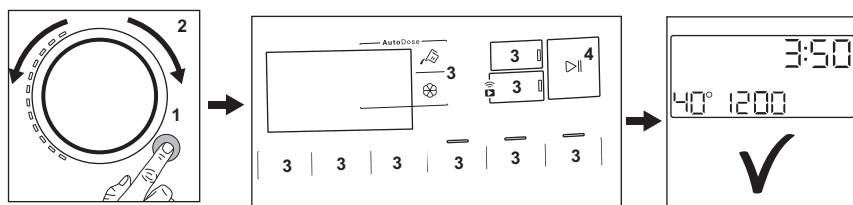

- Συνδέστε το φως τροφοδοσίας στην πρίζα.
- Ανοίξτε τη βρύση.

- Πατήστε το κουμπί **On/Off** ¹⁾ για να ενεργοποιήσετε τη συσκευή στο **(1)**.

- Στρέψτε τον διακόπτη επιλογής προγράμματος για να επιλέξετε το επιθυμητό πρόγραμμα (2).
- Ορίστε τις επιθυμητές επιλογές αγγίζοντας τα αντίστοιχα κουμπιά αφής (3).
- Τοποθετήστε ένα-ένα τα ρούχα στον κάδο χωρίς να υπερβαινετε το μέγιστο προτεινόμενο φορτίο. Κλείστε την πόρτα και βεβαιωθείτε ότι δεν έχουν παραμείνει ρούχα ανάμεσα στο λάστιχο και την πόρτα.
- **Όταν χρησιμοποιείτε τα δοχεία AutoDose**, το απορρυπαντικό και το μαλακτικό χορηγούνται αυτόματα. Βεβαιωθείτε ότι τα δοχεία δεν είναι άδεια. **Όταν χρησιμοποιείτε τις θήκες χειροκίνητης πλήρωσης**, προσθέστε το απορρυπαντικό και τα υπόλοιπα ενισχυτικά πλύσης στην κατάλληλη θήκη.

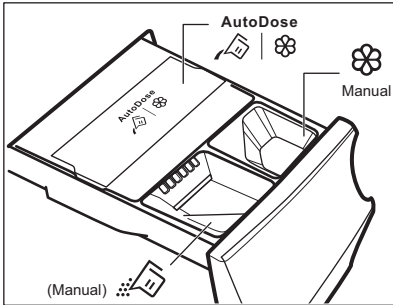

Όταν χρησιμοποιείτε υγρό απορρυπαντικό σε θήκη χειροκίνητης πλήρωσης, τοποθετήστε το δοχείο για το υγρό απορρυπαντικό.



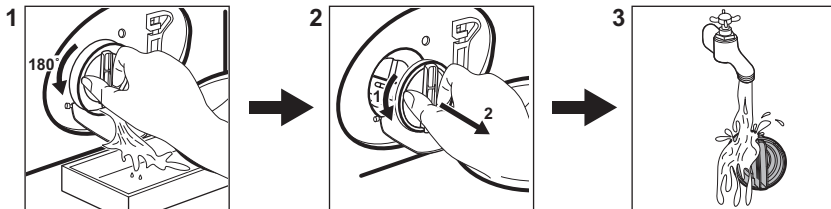

- Για να ξεκινήσει το πρόγραμμα, αγγίξτε το κουμπί **Έναρξη/Παύση** (4).
- Η συσκευή τίθεται σε λειτουργία.
- Στο τέλος του προγράμματος, αφαιρέστε τα ρούχα.
- Πατήστε το κουμπί **On/Off** για να απενεργοποιήσετε τη συσκευή.

18.2 Καθάρισμα του φίλτρου της αντλίας αδειάσματος



Καθαρίζετε το φίλτρο τακτικά και ειδικά αν εμφανιστεί στην οθόνη ο κωδικός βλάβης E21.

18.3 Προγράμματα

Προγράμματα	Φορτίο	Περιγραφή προϊόντος
PowerClean 59min	5.0 kg	Βαμβακερά και συνθετικά υφάσματα. Αυτό το πρόγραμμα εξασφαλίζει καλά αποτελέσματα πλύσης σε μικρό χρονικό διάστημα. Η βασική διάρκεια του προγράμματος έχει σχεδιαστεί για φορτίο ρούχων 5 kg. Αν πλύνετε μικρότερο ή μεγαλύτερο φορτίο, ο χρόνος πλύσης μειώνεται αυτόματα ή αυξάνει εξασφαλίζοντας τέλεια αποτελέσματα.
Eco 40-60	10.0 kg	Κύκλος χαμηλής ενέργειας για βαμβακερά. Μειώνει τη θερμοκρασία και παρατείνει το χρόνο για την επίτευξη καλών αποτελεσμάτων πλύσης.
Βαμβακερά	10.0 kg	Λευκά και χρωματιστά βαμβακερά υφάσματα. Ιδανικό για κανονικά και πολύ λερωμένα.
Συνθετικά	4.0 kg	Συνθετικά υφάσματα ή ανάμικτα υφάσματα.
Ευαίσθητα	2.0 kg	Ευαίσθητα υφάσματα, όπως ακρυλικά, βισκόζη, πολυεστέρας.
 Μάλλινα	2.0 kg	Μάλλινα που πλένονται στο πλυντήριο, μάλλινα που πλένονται στο χέρι και ευαίσθητα.
20 λεπτά - 3 κιλά	3.0 kg	Βαμβακερά και συνθετικά υφάσματα ελαφρώς λερωμένα ή που έχουν φορεθεί μόνο μία φορά.
 Ατμός	1.0 kg	Βαμβακερά και συνθετικά υφάσματα που χρειάζονται μείωση του τσαλακώματος.
 Σπόρ ρούχα	2.0 kg ¹⁾ 1.0 kg ²⁾	Μοντέρνα ρούχα υπαίθριων δραστηριοτήτων.
 Υγιεινή	10.0 kg	Λευκά βαμβακερά. Αυτό το πρόγραμμα αφαιρεί περισσότερο από το 99,99% των βακτηριδίων και ιών ³⁾ Διασφαλίζει επίσης τη σωστή αφαίρεση των αλλεργιογόνων.
Ξέβγαλμα	10.0 kg	Όλα τα υφάσματα, εκτός από μάλλινα και πολύ ευαίσθητα υφάσματα. Πρόγραμμα για ξέβγαλμα και στύψιμο.
Στύψιμο/Αποστράγγιση	10.0 kg	Για στύψιμο των ρούχων και για άδειασμα του νερού του κάδου. Όλα τα υφάσματα, εκτός από μάλλινα και ευαίσθητα υφάσματα.

1) Πρόγραμμα πλύσης.

2) Πρόγραμμα πλύσης και φάση αδιαβροχοποίησης.

3) Έχει εξεταστεί για Staphylococcus aureus, Enterococcus faecium, Candida albicans, Pseudomonas aeruginosa και MS2 Bacteriophage σε εξωτερική δοκιμή που πραγματοποιήθηκε από την εταιρείαSwissatest Testmaterialien AG το 2021 (Αρ. αναφοράς δοκιμής 202120117).

19. ΠΕΡΙΒΑΛΛΟΝΤΙΚΑ ΘΕΜΑΤΑ

Ανακυκλώστε τα υλικά που φέρουν το σύμβολο . Τοποθετήστε τα υλικά συσκευασίας σε κατάλληλα δοχεία για ανακύκλωση. Συμβάλετε στην προστασία του περιβάλλοντος και της ανθρώπινης υγείας ανακυκλώνοντας τις άχρηστες ηλεκτρικές και ηλεκτρονικές συσκευές. Μην απορρίπτετε με

τα οικιακά απορρίμματα συσκευές που φέρουν το σύμβολο . Επιστρέψτε το προϊόν στην τοπική σας μονάδα ανακύκλωσης ή επικοινωνήστε με τη δημοτική αρχή.



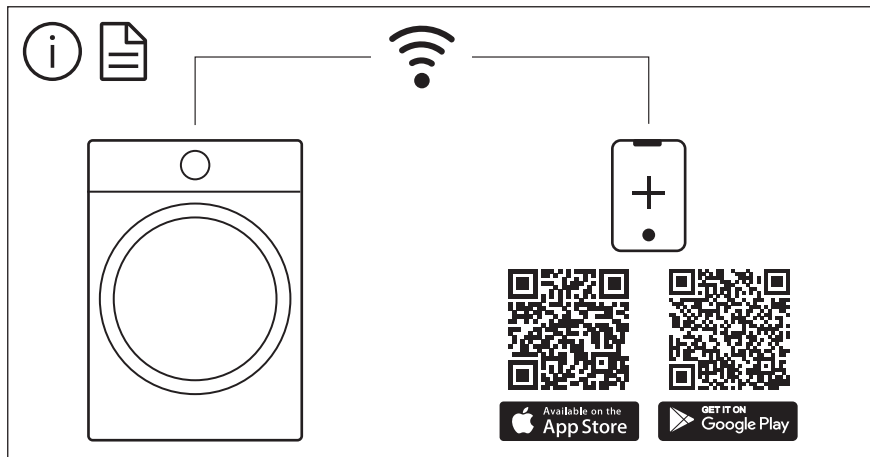

The software in this product contains components that are based on free and open source software. AEG gratefully acknowledges the contributions of the open software and robotics communities to the development project.

To access the source code of these free and open source software components whose license conditions require publishing, and to see their full copyright information and applicable license terms, please visit: <http://aeg.opensoftwarerepository.com> (folder NIUS)