

USER MANUAL



PËRMBAJTJA

1. INFORMACION SIGURIE.....	3
2. UDHËZIMET PËR SIGURINË.....	5
3. PËRSHKRIMI I PRODUKTIT.....	7
4. PANELI I KONTROLLIT.....	8
5. PROGRAMI.....	9
6. OPSIONET.....	12
7. PËRPARA PËRDORIMIT TË PARË.....	13
8. PËRDORIMI I PËRDITSHËM.....	15
9. UDHËZIME DHE KËSHILLA.....	17
10. KUJDESI DHE PASTRIMI.....	18
11. ZGJIDHJA E PROBLEMEVE.....	22
12. TË DHËNAT TEKNIKE.....	24
13. AKSESORËT.....	26
14. UDHËZUES I SHPEJTË.....	27
15. FLETA E INFORMACIONIT TË PRODUKTIT SIPAS RREGULLORES SË BE-SË 1369/2017.....	28

PËR REZULTATE TË SHKËLQYERA

Faleminderit që zgjodhët këtë produkt AEG. Këtë produkt e kemi krijuar që të ketë performancë të përkryer për shumë vite, me teknologji inovative që e bëjnë jetën më të thjeshtë - karakteristika të cilat mund të mos i gjeni në pajisjet e zakonshme. Kushtojini disa minuta leximit të manualit për të marrë maksimumin nga ky produkt.

Vizitoni faqen tonë të internetit për:



Marrjen e këshillave të përdorimit, broshurave, informacionit për ndreqjen e problemeve, shërbimin dhe riparimin:

www.aeg.com/support



Regjistrimin e produktit tuaj për shërbim më të mirë:

www.registeraeg.com



Blerjen e aksesorëve, pjesëve të konsumueshme dhe pjesëve origjinale të këmbimit për pajisjen tuaj:

www.aeg.com/shop

KUJDESI DHE SHËRBIMI PËR KLIENTËT

Përdorni gjithmonë pjesë origjinale këmbimi.

Kur kontaktoni Qendrën tonë të Autorizuar të Shërbimit, sigurohuni që të dispononi të dhënat e mëposhtme: Modeli, PNC, numri serial.

Informacioni mund të gjendet në pllakën e specifikimeve.

⚠ Paralajmërim / Të dhëna për sigurinë dhe kujdesin

ℹ Të dhëna të përgjithshme dhe këshilla

🌿 Të dhëna për ambientin

Rezervohet mundësia e ndryshimeve.

1. INFORMACION SIGURIE

Përpara fillimit të instalimit dhe përdorimit të kësaj pajisjeje, lexoni me kujdes udhëzimet e dhëna. Prodhuesi nuk është përgjegjës për lëndimet apo dëmet si rezultat i instalimit apo përdorimit të papërshtatshëm. Gjithmonë mbajini udhëzimet në një vend të sigurt dhe ku mund të arrihen lehtë për t'iu referuar në të ardhmen.



- Lexoni udhëzimet e dhëna.

1.1 Siguria e fëmijëve dhe personave me probleme



PARALAJMËRIM!

Rrezik mbytjeje, plagosjeje ose gjymtimi të përhershëm.

- Kjo pajisje mund të përdoret nga fëmijë të moshës 8 vjeç e sipër dhe persona me aftësi të kufizuara fizike, ndijimesh ose mendore ose që nuk kanë eksperiencë dhe njohuri, nëse këta mbahen nën mbikëqyrje ose udhëzohen për përdorimin e sigurt të pajisjes dhe i kuptojnë rreziqet e përdorimit.
- Fëmijët nga 3 deri në 8 vjeç dhe personat me aftësi të kufizuara shumë të theksuara dhe komplekse duhet të mbahen larg nga pajisja, përveçse kur mbahen nën monitorim të vazhdueshëm.
- Fëmijët nën 3 vjeç duhet të mbahen larg nga pajisja, përveçse kur mbikëqyren në mënyrë të vazhdueshme.
- Mos lejoni fëmijët të luajnë me pajisjen.
- Mbajeni të gjithë paketimin larg nga fëmijët dhe hidheni atë siç kërkohet.
- Mbajini detergjentet larg fëmijëve.
- Mbajini fëmijët dhe kafshët shtëpiake larg pajisjes, gjatë kohës që dera e saj është e hapur.
- Nëse pajisja ka një mekanizëm për sigurinë e fëmijëve, ai duhet aktivizuar.
- Fëmijët nuk duhet të kryejnë pastrimin dhe mirëmbajtjen e pajisjes pa mbikëqyrje.

1.2 Siguria e përgjithshme

- Mos i ndryshoni specifikimet e kësaj pajisjeje.
- Nëse tharësja e rrobave montohet mbi një lavatriçe, përdorni setin e stivimit. Seti i stivimit, i disponueshëm nga shitësi juaj i autorizuar, mund të përdoret vetëm me pajisjen e specifikuar në udhëzime, të cilën e keni marrë me aksesoren. Lexojeni me kujdes përpara instalimit (referojuni broshurës së instalimit).
- Pajisja mund të instalohet më vete ose poshtë një banaku kuzhine me hapësirën e duhur (referojuni broshurës së instalimit).
- Mos e instaloni pajisjen pas një dere që kyçet, një dere rrëshqitëse apo një dere me menteshë në krahun e kundërt, e cila mund të pengojë hapjen e plotë të derës së pajisjes.
- Vrima e ajrimit në pjesën e poshtme nuk duhet të mbulohet nga tapeti, rrugica apo ndonjë mbulesë tjetër dyshemeje.
- KUJDES: Pajisja nuk duhet të furnizohet përmes një pajisjeje të jashtme ndezëse, si p.sh. kohëmatës, apo të lidhet me një qark që ndizet dhe fiket rregullisht nga një mjet.
- Futeni spinën në prizë vetëm në fund të procesit të montimit. Sigurohuni që spina elektrike të jetë e arritshme mbas instalimit.
- Për të shmangur rreziqet elektrike, nëse kabllot elektrike është e dëmtuar, ajo duhet ndërruar nga prodhuesi, qendra e autorizuar e shërbimit ose persona me kualifikim të ngjashëm.
- Mos tejkaloni ngarkesën maksimale prej 8,0 kg (referojuni kapitullit "Tabela e programeve").
- Mos e përdorni pajisjen nëse artikujt janë të ndotur me kimikate industriale.
- Fshini pushin ose mbetjet e paketimit që janë grumbulluar përreth pajisjes.
- Mos e përdorni pajisjen pa filtër. Pastrojeni filtrin e pushit përpara ose pas çdo përdorimi.

- Mos thani artikuj të palarë në tharëse.
- Artikujt e ndotur me substanca të tilla si vaj gatimi, aceton, alkool, benzinë, vajguri, heqës njollash, terpentinë, dyllë dhe heqës dylli duhet të lahen në ujë të nxehtë me një sasi shtesë detergjenti, përpara se të thahen në tharësen e rrobave.
- Artikujt e tillë si prej sfungjeri të gomuar (sfungjer lateks), skufjet e dushit, tekstilet rezistente ndaj ujit, artikuj me pjesë të gomuara si dhe rroba ose jastëkë me mbushje prej sfungjeri të gomuar, nuk duhet të thahet në tharësen e rrobave.
- Zbutësit e rrobave ose produkte të ngjashme duhet të përdoren vetëm sipas specifikimeve të udhëzimeve të prodhuesit të produktit.
- Hiqni të gjitha objektet nga artikujt që mund të bëhen burim zjarri, të tillë si çakmakët apo shkrepëset.
- **PARALAJMËRIM:** Mos e fikni asnjëherë tharësen përpara përfundimit të ciklit të tharjes, nëse të gjithë artikujt nuk nxirren shpejt dhe nuk hapen në mënyrë që nxehtësia të shpërndahet.
- Përpara se të kryeni shërbim mirëmbajtjeje, çaktivizoni pajisjen dhe hiqni spinën nga priza.

2. UDHËZIMET PËR SIGURINË

2.1 Instalimi

- Hiqni të gjithë paketimin.
- Mos instaloni ose mos përdorni një pajisje të dëmtuar.
- Ndiqni udhëzimet e instalimit të dhëna me pajisjen.
- Gjithmonë bëni kujdes kur e lëvizni pajisjen sepse është e rëndë. Përdorni gjithnjë doreza sigurie dhe këpucë të mbyllura.
- Mos e montoni ose mos e përdorni pajisjen në vende ku temperatura mund të jetë më e ulët se 5°C ose më të lartë se 35°C.
- Zona e dyshemesë ku do të instalohet pajisja duhet të jetë e sheshtë, e qëndrueshme, rezistente ndaj nxehtësisë dhe e pastër.

- Sigurohuni që ndërmjet pajisjes dhe dyshemesë të qarkullojë ajër.
- Gjithmonë mbajeni pajisjen vertikalisht kur e transportoni.
- Sipërfaqja e pasme e pajisjes duhet të vendoset kundrejt një muri.
- Pasi ta keni vendosur pajisjen në vendin e saj të përhershëm të punës, kontrolloni që të jetë saktësisht e niveluar me ndihmën e një niveluesi. Nëse jo, rregulloni këmbëzat siç duhet.

2.2 Lidhja elektrike



PARALAJMËRIM!

Rrezik zjarri dhe goditjeje elektrike.

- Pajisjen futeni në prizë vetëm në fund të instalimit. Sigurohuni që spina të jetë e arritshme pas montimit të pajisjes.
- Pajisja duhet tokëzuar.
- Sigurohuni që parametrat në pllakën e specifikimeve të përkojnë me vlerat elektrike të rrejtit elektrik.
- Përdorni gjithmonë një prizë të tokëzuar të instaluar si duhet.
- Mos përdorni përshtatës me shumë spina dhe kablo zjgatuese.
- Mos e shkëputni pajisjen nga rrjeti duke e tërhequr nga kabloja elektrike. Gjithmonë tërhiqeni kabllo elektrike duke e kapur nga spina.
- Mos e prekni kabllo elektrike ose spinën e rrymës me duar të lagura.

2.3 Përdorimi



PARALAJMËRIM!

Rrezik plagosjeje, goditjeje elektrike, zjarri, djegieje ose dëmtimi të pajisjes.

- Kjo pajisje është vetëm për përdorim shtëpiak.
- Mos thani artikuj të dëmtuar (të grisur, të çarë) që përbajnë material mbushës.
- Nëse rrobat janë larë me një heqës njollash, kryeni një cikël shtesë shpëlarjeje përpara se të filloni një cikël tharjeje.
- Thani vetëm rroba që janë të përshtatshme për tharjen në pajisje. Ndiqni udhëzimet e pastrimit në etiketën e artikujve.
- Mos pini ose mos përgatitni ushqime me ujë të kondensuar/distiluar. Kjo mund të shkaktojë probleme shëndetësore te njerëzit dhe kafshët.
- Mos u ulni dhe mos peshoni mbi derën e hapur të pajisjes.
- Mos thani në pajisje rroba të lagura që pikojnë ujë.

2.4 Ndrëçimi i brendshëm



PARALAJMËRIM!

Rrezik plagosjeje.

- Në lidhje me llambat brenda produktit dhe llambat e pjesëve të këmbimit të shitura veçmas: Këto llamba janë

prodhuar për kushte ekstreme fizike në pajisjet elektroshtëpiake, si p.sh. temperaturë, dridhje, lagështirë, ose janë prodhuar për të sinjalizuar informacion rreth statusit të përdorimit të pajisjes. Ato nuk janë prodhuar për t'u përdorur në aplikacione të tjera dhe nuk janë të përshtatshme për ndriçim në ambiente shtëpiake.

- Ka rrezatim të dukshëm LED, ndaj mos i ngulni sytë te drita.
- Për të zëvendësuar dritën e brendshme, lidhuni me qendrën e autorizuar të shërbimit.

2.5 Kujdesi dhe pastrimi



PARALAJMËRIM!

Rrezik plagosjeje ose dëmtim i pajisjes.

- Mos përdorni ujë me spërkatje dhe avull për të pastruar pajisjen.
- Pastrojeni pajisjen me një leckë të butë të lagësht. Përdorni vetëm detergjente neutrale. Mos përdorni produkte gërryese, materiale pastruese të ashpra, tretës ose objekte metalike.
- Bëni kujdes kur pastroni pajisjen, për të shmangur dëmtime të mundshme në sistemin e ftohjes.

2.6 Kompresori



PARALAJMËRIM!

Rrezik dëmtimi i pajisjes.

- Kompresori dhe sistemi i tij në tharësen me rrotullim është i mbushur me një lëndë të veçantë, e cila nuk përmban hidrokarbure me fluor dhe klorur. Sistemi duhet të qëndrojë hermetik. Dëmtimi i sistemit mund të shkaktojë rrjedhje.

2.7 Shërbimi

- Për të riparuar pajisjen kontaktoni me qendrën të autorizuar të shërbimit.
- Përdorni vetëm pjesë këmbimi origjinale.

2.8 Eliminimi i pajisjes



PARALAJMËRIM!

Rrezik plagosjeje ose mbyteje.

- Shkëputeni pajisjen nga rrjeti i furnizimit me energji dhe ai me ujë.
- Priteni kabllon e rrjetit elektrik pranë pajisjes dhe hidheni atë.

- Hiqni kapësen e derës për të parandaluar ngecjen e fëmijëve dhe të kafshëve shtëpiake brenda kazanit.
- Hidheni pajisjen në përputhje me kërkesat lokale për hedhjen e pajisjeve mbeturina elektrike dhe elektronike (WEEE).

3. PËRSHKRIMI I PRODUKTIT

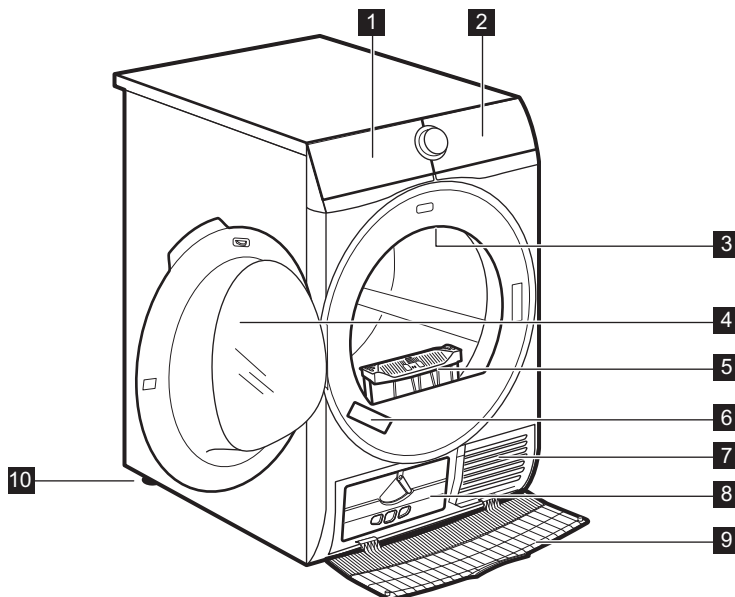

- | | |
|----------------------------------|--|
| 1 Rezervuar | 7 Vrimat e qarkullimit të ajrit |
| 2 Paneli i kontrollit | 8 Kapaku i kondensatorit |
| 3 Ndrichi i brendshëm | 9 Mbulesa e kondensatorit |
| 4 Dera e pajisjes | 10 Këmbëzat e rregullueshme |
| 5 Filtër | |
| 6 Etiketa e specifikimeve | |



Për të ngarkuar me lehtësi rrobat ose për të lehtësuar instalimin, dera mund t'i ndryshohet krahu i hapjes. (shihni broshurën tjetër).

4. PANELI I KONTROLLIT

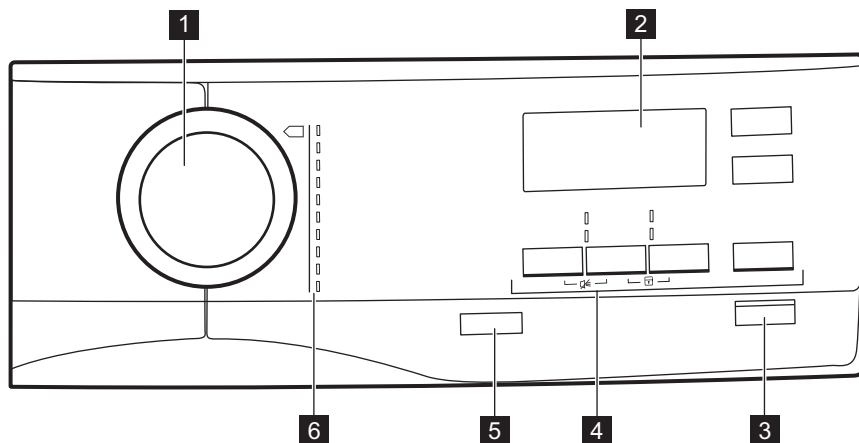





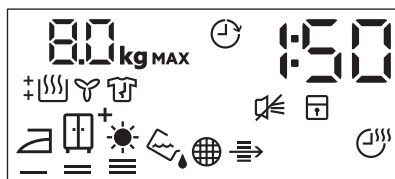

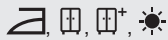

- 1** Çelësi i programeve
- 2** Ekran
- 3** ▶|| Butoni Start/Pause
- 4** Opsionet
- 5** ⏻ Butoni "O" (Off) me *Fikja automatike* funksioni
- 6** Programet



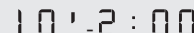









4.1 Ekran















Simboli në ekran	Përshkrimi i simbolit
8.0 kg MAX	ngarkesa maksimale e robave
🕒	opsioni Vonesë në nisje është i aktivizuar
30' .20h	përzgjedhja e Vonesës në nisje (30 min-20 orë)
1:50	treguesi i kohës së ciklit
🔊	Alarmi joaktiv

Simboli në ekran	Përshkrimi i simbolit
	bllokimi për fëmijët është i aktivizuar
	niveli i thatësisë së rrobave: hekurosje, për në dollap, për në dollap +, ekstra
	treguesi: <i>zbrazni depozitën e ujit</i>
	treguesi: <i>pastroni filtrin</i>
	treguesi: <i>kontrolloni kondensuesin</i>
	opsioni Koha është i aktivizuar
	përzgjedhja e programit me kohë (10 minuta - 2 orë)
	treguesi: <i>faza e tharjes</i>
	treguesi: <i>faza e ruajtjes nga rrudhat</i>
	treguesi: <i>faza e ftohjes</i>

5. PROGRAMI



Programi	Ngarkesa ^{a 1)}	Veçoritë/Shenja e materialit ²⁾
 ³⁾  Pambuk	8,0 kg	Pëlhurat të pambukta. /  
 Sintetike	3,5 kg	Tekstile sintetike dhe të përziera. /   
 Ekstra i shkurtër përzierje	3 kg	Për tekstile të pambukta dhe sintetike. /   

Programi	Ngarkesa ^{a 1)}	Veçoritë/Shenja e materialit ²⁾
 Të leshta 	1 kg	<p>Tekstile leshti. Tharje delikate e rrobave të leshta që mund të lahen me dorë. Nxirrini menjëherë artikujt kur programi të ketë përfunduar.</p> <div data-bbox="572 284 949 528" style="border: 1px solid black; padding: 5px; text-align: center;">   <p>WOOL HAND WASH SAFE</p> </div> <p>Cikli i tharjes për të leshtat në këtë lavatriçe është miratuar nga "The Woolmark Company" për tharjen e rrobave të leshta që mbajnë etiketën "për larje me dorë" nëse rrobat thahen sipas udhëzimeve të prodhuesit të kësaj makinerie. Ndiqni etiketën e kujdesit për rrobat për udhëzime të tjera rreth tyre. M1525 Simboli Woolmark është markë certifikimi në shumë vende.</p>
 Mëndafsh 	1 kg	<p>Tharje delikate e rrobave të mëndafshta që mund të lahen me dorë. / ☺☺☺</p>
 I lehtë	1 kg (ose 5 këmisha)	<p>Tekstile që kërkojnë kujdes, për të cilat nevojitet hekurosje minimale. Rezultatet e tharjes mund të ndryshojnë nga një lloj tekstili në tjetrin. Shkundini artikujt përpara se t'i vendosni ato brenda pajisjes. Kur programi të ketë përfunduar, nxirrini menjëherë artikujt dhe vendosini në një nderese rrobash. / ☺☺☺</p>
 Shtrat	3 kg	<p>Çarçafë krevati (çarçafë tekë dhe dopio, këllëfë jastëku, kuverta, jorganë). / ☺☺☺</p>
 Sportiv	2 kg	<p>Rroba sporti, tekstile të holla dhe të lehta, rrobat me mikrofibra, poliestër. / ☺☺☺</p>

















Programi	Ngarkesa ¹⁾	Veçoritë/Shenja e materialit ²⁾
 I jashtëm	2 kg	Rroba që vishen jashtë, rroba pune, sportive, xhaketa të papërshkueshme nga uji, xhupa me shtresë të heqshme me push ose me izolim të brendshëm. Të përshtatshme për tharje në tharëse rrobash. / 
 Jorgan	3 kg	Jorganë tek ose dopjo dhe jastëkë (me pupla apo me mbushje sintetike). / 

1) Peshë maksimale u referohet artikujve të tharë.

2) Për kuptimin e shenjës së tekstit, shikoni kapitullin *PËRDORIMI I PËRDITSHËM: Përgatitja e rrobave*.

3) Programi  Pambuk ECO në kombinim me përzgjedhjen *për në dollap*  Thatë plus është "Programi standard i pambukut" sipas Rregullores së Komisionit (BE) Nr. 392/2012. Është i përshtatshëm për tharjen e rrobave të lagura normale prej pambuku dhe ky është programi më efikas për sa i përket konsumit të energjisë për tharjen e rrobave të lagura prej pambuku.

5.1 Përzgjedhja e programeve dhe opsioneve

Programet ¹⁾	Opsionet				
	 Thatë plus	 Ekstra i heshtur	 Anti rrudhë e gjatë	 Refresh	 Koha
 Pambuk	■	■	■	■	■
 Sintetike	■	■	■	■	■
 Ekstra i shkurtër përzierje			■	■	■
 Të leshta 					■ 2)
 Mëndafsh 			■		
 I lehtë			■		
 Shtrat			■		
 Sportiv			■		
 I jashtëm					

Opsionet					
Programet ¹⁾	Thatë plus	dB Ekstra i heshtur	Anti rrudhë e gjatë	Refresh	Koha
Jorgan					

1) Së bashku me programin mund të caktoni 1 ose më shumë opsione.

2) Shihni kapitullin OPSIONET: Koha në programin Të leshta

5.2 Vlerat e konsumit

Program	Centrifugimi në / lagështia e mbetur	Koha e tharjes ¹⁾	Konsumi i energjisë ²⁾
Pambuk ECO 8,0 kg			
për në dollap	1400 rpm / 50%	130 min	1,67 kWh
	1000 rpm / 60%	154 min	1,99 kWh
Hekurosje	1400 rpm / 50%	97 min	1,21 kWh
	1000 rpm / 60%	118 min	1,51 kWh
Pambuk ECO 4,0 kg			
për në dollap	1400 rpm / 50%	78 min	0,92 kWh
	1000 rpm / 60%	89 min	1,07 kWh
Sintetike 3,5 kg			
për në dollap	1200 rpm / 40%	55 min	0,60 kWh
	800 rpm / 50%	67 min	0,75 kWh

1) Për ngarkesa të pjesshme, koha e ciklit është më e shkurtër dhe pajisja përdor më pak energji.

2) Temperatura e papërshtatshme e ambientit dhe/ose rrobat e pacentrifuguara mirë mund të zgjasin kohën e ciklit dhe rrisin konsumin e energjisë.

6. OPSIONET

6.1 Thatë plus

Ky opsion ndihmon të arrihet niveli i kërkuar i tharjes së rrobave. Përzgjedhjet e mundshme:

- gati për hekurosje - niveli hekurosje.

- gati për dollap - niveli tharje për dollap - përzgjedhja standarde e cila ka lidhje me programin.

⁺ - gati për dollap - niveli tharje për dollap +.

- gati për dollap - niveli ekstra.

6.2 Ekstra i heshtur

Pajisja funksionon me zhurmë të ulët pa efekte në cilësinë e tharjes. Pajisja funksiononi me ngadalë me kohën më të gjatë të ciklit.

6.3 ECO

Ky opsion si parazgjedhje është i aktivizuar për të gjitha programet.

Konsumi i energjisë është në nivelin minimal.

6.4 Anti rrudhë e gjatë

Zgjat fazën antirrudhë (30 minuta) deri në 120 minuta në fund të ciklit të tharjes. Pas fazës së tharjes, kazani rrotullohet herë pas here për të parandaluar rrudhat. Rrobot mund të nxirren nga pajisja gjatë fazës kundër rrudhave.

6.5 Refresh

Për rifreskimin e robave që kanë ndenjur brenda në dollap. Ngarkesa maksimale nuk mund të tejkalojë 1 kg.

6.6 Koha

Për pambuk, sintetike dhe të përziera. Lejon përdoruesin të vendosë kohën e tharjes për minimumi 10 minuta deri në maksimumi 2 orë (në intervale prej 10 minutash). Kur ky opsion është në maksimum, zhduket treguesi i ngarkesës.

6.7 Koha në programin Të leshta

Opsioni i disponueshëm për programin Të leshta për të rregulluar nivelin

përfundimtar të tharjes në më pak ose më shumë të thatë.



6.8 Vonesë në nisje



Mundëson shtyrjen e fillimit të programit të tharjes nga minimumi 30 minuta deri maksimumi në 20 orë.

1. Vendosni programin e tharjes dhe opsionet.
2. Prekni në mënyrë të përsëritur butonin  Vonesë në nisje.

Koha e shtyrjes shfaqet në ekran (p.sh. 1 2 h nëse programi duhet të fillojë pas 12 orësh.)

3. Për të aktivizuar opsionin  Vonesë në nisje, prekni butonin  Start/Pause.

Koha e fillimit ulet në ekran.

6.9 Alarm

Dëgjothet zhurmë:

- në përfundim të ciklit
- në fillim dhe përfundim të fazës së kundër rrudhave

Opsioni i sinjalizuesit është paracaktuar që të qëndrojë gjithmonë ndezur. Këtë opsion mund ta përdorni për të aktivizuar ose çaktivizuar sinjalin.

7. PËRPARA PËRDORIMIT TË PARË



Bllokueset e pasme të kazanit hiqen automatikisht kur tharësja aktivizohet për herë të parë. Mund të dëgjoni pak zhurmë.

Për të zhblokuar bllokueset e pasme të kazanit:

1. Ndizni pajisjen.
2. Vendosni një program.
3. Shtypni butonin Start/Pauzë. Kazani fillon të rrotullohet. Bllokueset e pasme të kazanit çaktivizohen automatikisht.

Përpara se të përdorni pajisjen për të tharë artikuj:

- Pastroni me një leckë të njomë kazanin e tharëses së robave.
- Nisni një program 1 orësh me rroba të njoma.

i Në fillim të ciklit të tharjes (3 - 5 minuta) niveli i zhurmës mund të jetë paksa më i lartë. Kjo ndodh për shkak të ndezjes së kompresorit. Kjo është normale për pajisjet me kompresor të tilla si frigoriferët dhe ngrirësit.

7.1 Aromë e pazakontë

Pajisja është e paketuar fort.

Pas shpaktimit të produktit, mund të ndieni një aromë të pazakontë. Kjo është normale për produktet e reja.

Pajisja është e ndërtuar me disa lloje të ndryshme materialesh që të gjitha së bashku mund të krijojnë një aromë të pazakontë.

Me kalimin e kohës, pas disa cikleve tharjeje aroma e pazakontë gradualisht zhduket.

7.2 Zhurmat

i Mund të dëgjohen zhurma të ndryshme në momente të ndryshme gjatë ciklit të tharjes. Ato janë zhurma funksionimi krejtësisht normale.

Kompresori që punon.

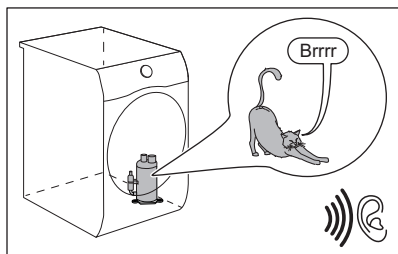

Kazani që rrotullohet.

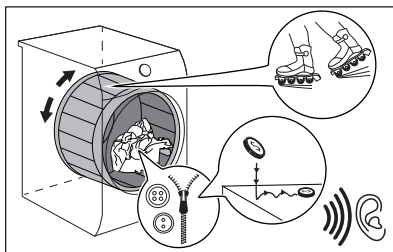

Ventilatorët që punojnë.

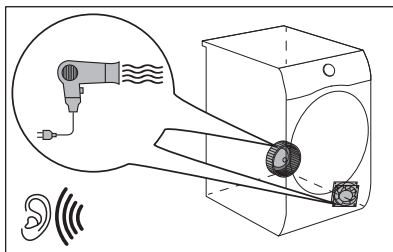

Pompa që punon dhe transferimi i kondensimit në depozitë.

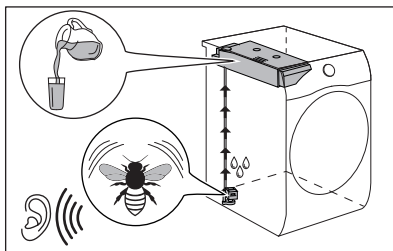

8. PËRDORIMI I PËRDITSHËM

8.1 Përgatitja e rrobave



Shumë shpesh rrobat pas ciklit të larjes janë të ngatërruara me njëra-tjetrën. Tharja e rrobave të ngatërruara nuk është efikase.

Për të siguruar qarkullimin e duhur të ajrit dhe tharje të njëtrajtshme, rekomandohet që t'i shkundni dhe t'i ngarkoni rrobat një nga një në tharësen me rrotullim.

Për të garantuar proces të mirë tharjeje:

- Mbyllni zinxhirët.
- Mbyllni mbërthyeset e këllëfëve të jorganëve.
- Mos i thani të palidhura kollaret ose rripat (p.sh. rripat e përparëseve). Lidhini ato përpara se të nisni një program.
- Nxirrini të gjithë artikujt nga xhepat.
- Kthejini nga ana tjetër artikujt me shtresën e brendshme prej pambuku. Shtresa e pambukut duhet të jetë jashtë.

- Vendosni gjithmonë programin e përshtatshëm për llojin e rrobave.
- Mos i vendosni ngjyrat e errëta së bashku me ngjyrat e çelura.
- Përdorni një programin të përshtatshëm për fanella pambuku dhe trikotazhe për të reduktuar hyrjen në ujë.
- Mos tejkaloni ngarkesën maksimale të treguar në kapitullin e programeve ose që tregohet në ekran.
- Thani vetëm rroba që janë të përshtatshme për tharjen në tharëse. Referojuni etiketës së pëlhurës që kanë artikujt.
- Mos thani së bashku artikuj shumë të mëdhenj dhe artikuj shumë të vegjël. Artikujt e vegjël mund të ngecin brenda artikujve të mëdhenj dhe mbeten të lagur.
- Shkundni rrobat dhe pëlhurat e mëdha përpara se t'i fusni në tharësen me rrotullim. Kjo bëhet për të shmangur vendet të lagura brenda pëlhurës pas ciklit të tharjes.

Etiketa e pëlhurës	Përshkrimi
	Rrobat janë të përshtatshme për tharjen.
	Rrobat janë të përshtatshme për tharjen në tharëse me temperatura të larta.
	Rrobat janë të përshtatshme për tharjen në tharëse vetëm me temperatura të ulëta.
	Rrobat nuk janë të përshtatshme për tharjen në tharëse.

8.2 Futja e rrobave në pajisje



KUJDES!

Sigurohuni që rrobat të mos ngecin mes derës së pajisjes dhe guarnicionit prej gome.

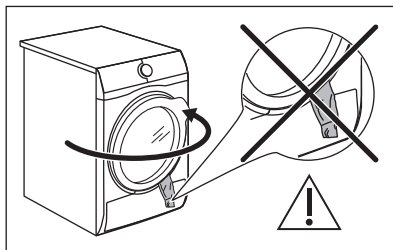

1. Tërhiqni dhe hapni derën e pajisjes.
2. Ngarkoni rrobat njëra pas tjetrës.
3. Mbyllni derën e pajisjes.

8.3 Ndezja e pajisjes

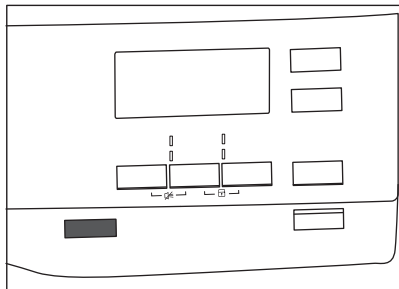

Për të ndezur pajisjen:

Shtypni butonin ① "O" (Off).
Kur pajisja është e ndezur, disa tregues shfaqen në ekran.

8.4 Funkzioni Fikja automatike

Për të ulur konsumin e energjisë, funksioni Fikja automatike e çaktivizon automatikisht pajisjen:

- nëse butoni me prekje  Start/ Pause nuk është prekur brenda 5 minutash.
- 5 minuta pas përfundimit të një cikli.

Shtypni butonin ① "O" (Off) për të aktivizuar pajisjen.
Kur pajisja është e ndezur, disa tregues shfaqen në ekran.

8.5 Vendosja e një programi

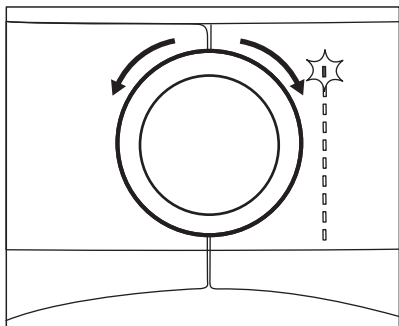

Përdorni përzgjedhësin e programit për të vendosur programin.

Kohëzgjatja e përafërt e programit shfaqet në ekran.



Koha reale e tharjes do të varet nga lloji i ngarkesës (sasia dhe përbërja), temperatura e dhomës dhe lagështira e rrobave tuaja pas fazës së centrifugimit.

8.6 Opsionet

Së bashku me programin mund të vendosni 1 ose më shumë opsione të veçanta.

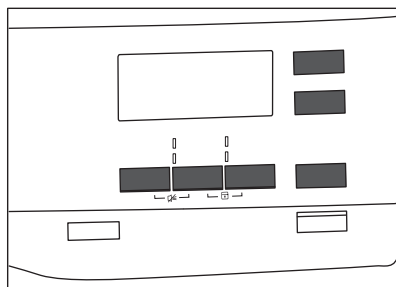



Për të aktivizuar ose çaktivizuar një opcion prekni butonin përkatës ose kombinim me dy butona.
Simboli i saj shfaqet në ekran ose ndizet drita LED mbi butonin korrespondues.

8.7 Opsioni i bllokimit për fëmijët

Blokimi për fëmijët mund të vendoset për të mos lejuar që fëmijët të luajnë me pajisjen. Opsioni i bllokimit për fëmijët bllokun të gjithë butonat me prekje dhe çelësin e programeve (ky funksion nuk bllokun butonin ① "O" (Off)).

Mund ta aktivizoni opsionin e bllokimit për fëmijët:

- përpara se të prekni butonin  Start/ Pause - pajisja nuk mund të ndizet
- pasi të prekni butonin  Start/ Pause - përzgjedhja e opsionit dhe e programeve nuk është e disponueshme.

Aktivizimi i opsionit të bllokimit për fëmijët:

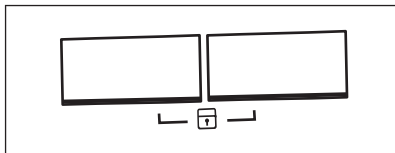

1. Ndizni tharësen.
2. Zgjidhni 1 nga programet e disponueshme.
3. Prekni dhe mbani prekur njëkohësisht 2 butonat.

Simboli  shfaqet në ekran.

4. Për të çaktivizuar bllokimin për fëmijët, prekni sërish butonat e mësipërm derisa të zhduket simboli.

8.8 Nisja e një programi

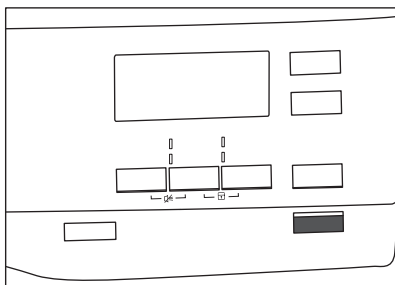

Për të nisur programin:

Prekni butonin  **Start/Pause**. Pajisja fillon dhe drita LED mbi buton ndalon së pulsuar dhe qëndron e ndezur.

8.9 Ndryshimi i programit

Për ndryshuar një program:



1. Shtypni butonin  "O" (Off) për të çaktivizuar pajisjen.

2. Shtypni sërish butonin  "O" (Off) për të aktivizuar pajisjen.
3. Vendosni një program të ri.

8.10 Përfundimi i programit



Pastrojeni filtrin dhe zbrazeni depozitën e ujit pas çdo cikli tharjeje. (Shihni kapitullin KUJDESI DHE PASTRIMI.)

Kur përfundon cikli i tharjes, në ekran shfaqet simboli . Nëse opsioni  Alarm është i aktivizuar, sinjali akustik bie me ndërprerje për 1 minutë.



Nëse nuk e fikni pajisjen, fillon faza anti-rrudhë (nuk është aktive me të gjitha programet). Pulsimi i simbolit  sinjalizon kryerjen e fazës anti-rrudhë. Gjatë kësaj faze, rrobat mund të nxirren nga pajisja.

Për të hequr rrobat:

1. Shtypni butonin  "O" (Off) për 2 sekonda për të çaktivizuar pajisjen.
 2. Hapni derën e pajisjes.
 3. Nxirni rrobat nga pajisja.
 4. Mbyllni derën e pajisjes.
- Shkaqet e mundshme të rezultateve të pakënaqshme të tharjes:

- Cilësime të papërshtatshme të nivelit të parazgjedhur i tharjes. Shikoni kapitullin *Rregullimi i nivelit të parazgjedhur të tharjes*
- Temperatura është tepër e ulët ose tepër e lartë. Temperatura optimale e dhomës është mes 18°-25°C.

9. UDHËZIME DHE KËSHILLA

9.1 Këshilla ekologjike

- Shtydhini rrobat mirë përpara se t'i thani.
- Mos tejkaloni peshat të cilat specifikohen në kapitullin e programeve.

- Pastroni filtrin pas çdo cikli tharjeje.
- Mos përdorni zbutës rrobash për të larë e më pas për të tharë. Në tharësen e rrobave, rrobat zbuten automatikisht.

- Uji nga depozita e ujit mund të përdoret për të hekurosuar rrobat. Në fillim duhet të filtroni ujin për të eliminuar fibrat e mbetura tekstile (mund të përdoret thjesht filtër kafeje).
- Mbajini gjithmonë të pastra vrimat e ajrimit që ndodhen në pjesën e poshtme të pajisjes.
- Sigurohuni që aty ku është instaluar pajisja të ketë qarkullim të mjaftueshëm ajri.

9.2 Rregullimi i nivelit të parazgjedhur të tharjes

Për të ndryshuar nivelin e parazgjedhur të tharjes:

1. Ndizni pajisjen.
 2. Prisni afërsisht 8 sekonda.
 3. Zgjidhni 1 nga programet e disponueshme.
 4. Prekni dhe mbani prekur njëkohësisht butonat **|||||** **Thatë plus** dhe **☰** **Anti rrudhë e gjatë** në të njëjtën kohë.
- Një prej simboleve shfaqet në ekran:
- [] []** - Tharja maksimale
 - [] [] =** - Tharje ekstra
 - [] [] =** - Tharja standarde
5. Prekni butonin **▷||** **Start/Pause** vazhdimisht derisa të arrini nivelin e dëshiruar të tharjes.

Niveli i tharjes	Simboli në ekran
Tharja maksimale	+ [] []
Tharje ekstra	+ [] [] =

10. KUJDESI DHE PASTRIMI

10.1 Pastrimi i filtrit

Në fund të çdo cikli, simboli  *Filtri* shfaqet në ekran dhe duhet të pastroni filtrin.

Niveli i tharjes	Simboli në ekran
Tharja standarde	[] [] =

6. Për të memorizuar cilësimin, prekni dhe mbani prekur butonat **|||||** **Thatë plus** dhe **☰** **Anti rrudhë e gjatë** njëkohësisht për rreth 2 sekonda.



9.3 Çaktivizimi i treguesit të depozitës

Si parazgjedhje, treguesi i depozitës së ujit është i aktivizuar. Ai ndizet në përfundim të ciklit të tharjes ose gjatë ciklit nëse rezervuari i ujit është plot. Nëse seti i shkarkimit është i instaluar, depozita e ujit shkarkohet automatikisht dhe treguesi mund të çaktivizohet.

Për të çaktivizuar treguesin:

1. Ndizni pajisjen.
2. Prisni afërsisht 8 sekonda.
3. Zgjidhni 1 nga programet e disponueshme.
4. Prekni dhe mbani prekur njëkohësisht butonat **☰** **Anti rrudhë e gjatë** dhe **☺** **Koha** në të njëjtën kohë.

Është i mundur një nga 2 konfigurimet:

- treguesi Depozita:  është i ndezur nëse shfaqet simboli **- - |** - treguesi i depozitës së ujit qëndron vazhdimisht i **aktivizuar**
- treguesi Depozita:  është i fikur nëse shfaqet simboli **- - []** - treguesi i depozitës së ujit qëndron vazhdimisht i **çaktivizuar**



Filtri mblehd të gjithë pushin gjatë tharjes.



Për të arritur performancën më të mirë në tharje, pastrojeni filtrin rregullisht, filtrat e bllokuar sjellin cikle më të gjata dhe rrisin konsumin e energjisë. Përdorni dorën për të pastruar filtrin, dhe nëse është e nevojshme, një fshesë me korrent.



KUJDES!

Shmangni përdorimin e ujit për të pastruar filtrin. Në vend të tij hidhjeni pushin në koshin e mbeturinave (shmangni përhapjen e fibrave plastike në ambientin ujqor).

1. Hapni dorën. Tërhiqni lart filtrin.

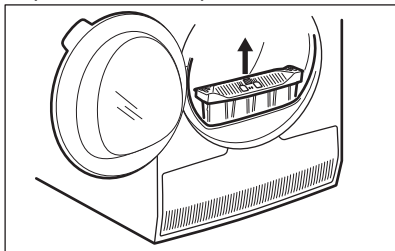

2. Shtyni kapësen për të hapur filtrin.

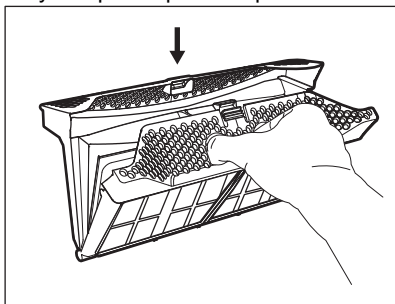

3. Mblidhjeni pushin me dorë nga pjesët e brendshme të filtrit.

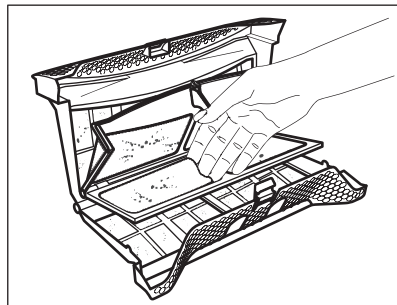

Hidhjeni pushin në koshin e plehrave.

4. Nëse është e nevojshme, pastrojeni filtrin me fshesë me korrent. Mbylleni filtrin.
5. Nëse është e nevojshme hiqni pushin nga filtri dhe guarnicioni. Për këtë mund të përdorni një fshesë me korrent. Futeni filtrin sërish brenda në folenë e tij.

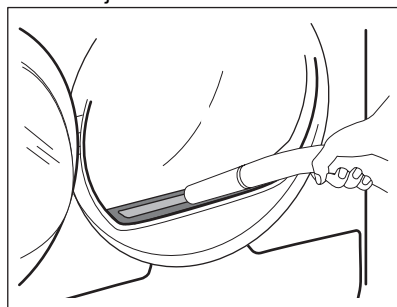

10.2 Zbrazja e depozitës së ujit

Zbrazni depozitën e ujit të kondensuar pas çdo cikli tharjeje.

Nëse depozita e ujit të kondensuar është plot, programi ndalon automatikisht.

Simboli  Depozita ndizet në ekran dhe duhet të zbrazni depozitën e ujit.

Për të zbrazur depozitën e ujit:

1. Tërhiqni depozitën e ujit duke e mbajtur në pozicion horizontal.

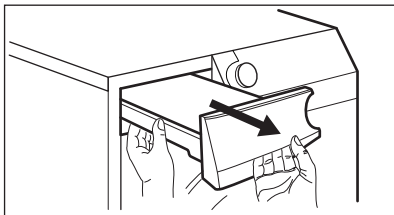

2. Nxirreni jashtë lidhjen plastike dhe zbrazni ujin në një lavaman apo enë të përshtatshme.

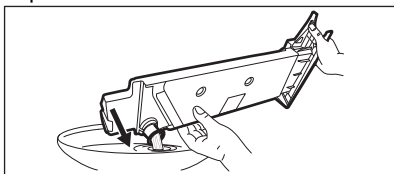

3. Shtyjeni lidhjen plastike sërish në vend dhe vendosni depozitën e ujit sërish në vend.
4. Për të vazhduar programin, shtypni butonin  Start/Pause.

10.3 Pastrimi i kondensatorit

Nëse në ekran pulson simboli  *Kondensatori*, kontrolloni kondensatorin dhe ndarjen e tij. Nëse është i papastër, pastrojeni. Mos e kontrolloni më pak se një herë në 6 muaj.



PARALAJMËRIM!

Mos prekni sipërfaqet metalike me duar të zhveshura. Rrezik plagosjeje. Vishni dorashka mbrojtëse. Pastroni me kujdes që të shmangni dëmtimin e sipërfaqes metalike.

Për ta kontrolluar:

1. Hapni derën. Tërhiqni lart filtrin.

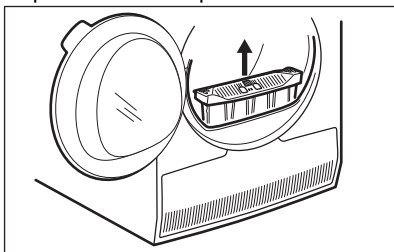

2. Hapni kapakun e kondensatorit.

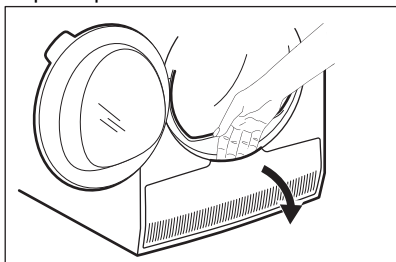

3. Rrotulloni levën për të zhblokuar kapakun e kondensatorit.

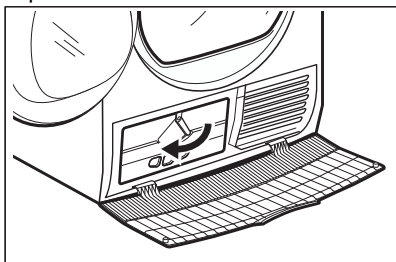

4. Ulni kapakun e kondensatorit.

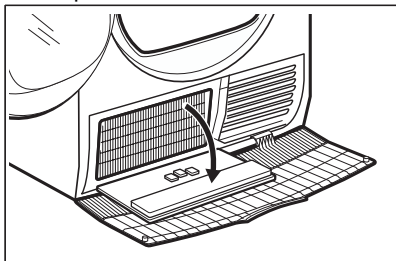

5. Nëse është e nevojshme, hiqni pushin nga kondensatori dhe ndarja e tij. Mund të përdorni një rrobë të lagur dhe/ose fshesë me korrent me fuqë.

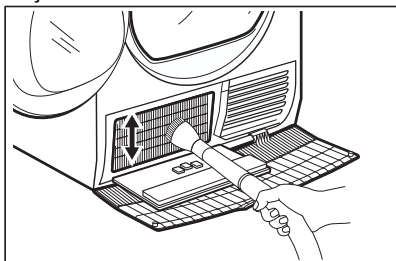

6. Mbyllni kapakun e kondensuesit.

7. Rrotulloni kapakun derisa të kërcasë në pozicion.
8. Vendosni filtrin në vend.

10.4 Pastrimi i sensorit të lagështirës



KUJDES!

Rrezik dëmtimi i sensorit të lagështirës. Mos përdorni materiale gërryese apo lesh teli për të pastruar sensorin.

Për të siguruar rezultatet më të mira në tharje, pajisja është e pajisur me sensor lagështirë prej metali. Ai është i vendosur në pjesën e brendshme të zonës së derës.

Me kalimin e kohës së përdorimit, sipërfaqja e sensorit mund të ndotet gjë që ndikon negativisht në performancën e tharjes.

Rekomandojmë që ta pastroni ndjesorin të paktën 3 ose 4 herë ose nëse vëreni rënie të performancës së tharjes.

Për ta pastruar mund të përdorni anën e fortë të sfungjerit të enëve dhe pak uthull ose detergjent enësh.

Për të pastruar sensorin:

1. Hapni derën e ngarkimit.
2. Pastroni sipërfaqet e sensorit të lagështirës duke fshirë sipërfaqen e metalit disa herë.

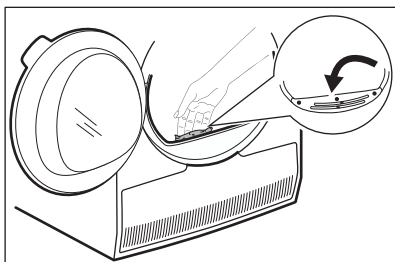

10.5 Pastrimi i kazanit



PARALAJMËRIM!

Shkëputeni pajisjen nga korrenti përpara se ta pastroni.

Përdorni një sapun larës neutral standard për të pastruar sipërfaqen e brendshme të kazanit dhe filtrat e kazanit. Thajini sipërfaqet e pastruara me një leckë të butë.



KUJDES!

Mos përdorni materiale gërryese apo lesh teli për të pastruar kazanin.

10.6 Pastrimi i panelit të kontrollit dhe karkasës

Përdorni një sapun larës neutral standard për të pastruar panelin e kontrollit dhe karkasën.

Pastrojeni me një pëlhurë të njomë. Thajini sipërfaqet e pastruara me një leckë të butë.











KUJDES!



Mos përdorni agjentë për pastrimin e mobilieve ose agjentë pastrues të cilët mund të shkaktojnë gërryerje.

10.7 Pastrimi i vrimave të qarkullimit të ajrit

Përdorni një fshesë me korrent për të hequr pushin nga vrimat e qarkullimit të ajrit.

11. ZGJIDHJA E PROBLEMEVE

Problemi ¹⁾	Shkaku i mundshëm	Zgjidhja
Tharësja nuk punon.	Tharësja nuk është e lidhur me rrjetin elektrik.	Lidheni me prizën e rrjetit elektrik. Kontrolloni siguresën në kutinë e siguresave (instalimin shtëpiak).
	Dera është e hapur.	Mbyllni derën.
	Butoni  "O" (Off) nuk është shtypur.	Shtypni butonin  "O" (Off).
	Butoni  Start/Pause nuk është prekur.	Prekni butonin  Start/Pause.
Rezultat i pakënaqshëm tharjeje.	Pajisja është në regjimin e gatishmërisë.	Shtypni butonin  "O" (Off).
	Është zgjedhur programi i gabuar.	Zgjidhni një program të përshtatshëm. ²⁾
	Filtri është i bllokuar.	Pastroni filtrin. ³⁾
	 Thatë plus opsioni ishte vendosur në  Hekurosje. ⁴⁾	Ndryshoni opsionin  Thatë plus në nivel më të lartë.
	Ngarkesa ishte tepër e madhe.	Mos e tejkaloni madhësinë maksimale të ngarkesës.
	Vrimat e qarkullimit të ajrit janë të bllokuara.	Pastroni vrimat e ajrit në bazamentin e pajisjes.
	Ka ndotje në sensorin e lagështisë në kazan.	Pastroni sipërfaqen e përparme të kazanit.
	Niveli i tharjes nuk është vendosur në nivelin e dëshiruar.	Rregulloni nivelin e tharjes. ⁵⁾
	Kondensuesi është bllokuar.	Pastroni kondensuesin. ³⁾
	Dera e pajisjes nuk mbyllet	Filtri nuk është futur mirë në vend.
Rrobat kanë ngecur mes derës dhe garnicionit.		Hiqni rrobat e ngecura dhe mbyllni derën.
Nuk mund të ndryshohet programi ose opsioni.	Pas nisjes së ciklit nuk mund të ndryshohet programi ose opsioni.	Fikeni dhe ndizeni tharësen. Ndryshoni programin ose opsionin siç kërkohet.

Problemi ¹⁾	Shkaku i mundshëm	Zgjidhja
Nuk mund të zgjidhet një opsion. Dëgjohet një sinjal akustik.	Opsioni që po përpiqeni të zgjidhni nuk disponohet për programin e zgjedhur.	Fikeni dhe ndizeni tharësen. Ndryshoni programin ose opsionin siç kërkohet.
Nuk ka dritë në kazan	Llamba e kazanit ka defekt.	Për të zëvendësuar llambën e kazanit, lidhuni me qendrën e shërbimit.
Shfaqet kohë e papritur kohëzgjatjeje në ekran.	Koha e tharjes llogaritet sipas madhësisë së ngarkesës dhe lagështisë së saj.	Kjo gjë është e automatizuar - pajisja punon siç duhet.
Një program është joaktiv.	Depozita e ujit është plot.	Shkarkoni depozitën e ujit, shtypni butonin  Start/Pause. ³⁾
Cikli i tharjes është shumë i shkurtër.	Madhësia e ngarkesës është e vogël.	Zgjidhni një program me kohë. Vlera e kohës duhet të vendoset sipas ngarkesës. Për të tharë një artikull ose sasi të vogla rrobash, rekomandojmë përdorimin e tharjeve me kohëzgjatje të shkurtra.
	Robrat janë tepër të thata.	Zgjidhni programin e duhur me kohë ose një nivel më të lartë tharjeje (p.sh.  Ekstra)

Problemi ¹⁾	Shkaku i mundshëm	Zgjidhja
Cikël tepër i gjatë i tharjes ⁶⁾	Filtri është i bllokuar.	Pastroni filtrin.
	Ngarkesa është tepër e madhe.	Mos e tejkaloni madhësinë maksimale të ngarkesës.
	Rrobat nuk janë centrifuguar mjaftueshëm.	Centrifugojini robat mirë në lavatriçe.
	Temperaturë dhome tepër e ulët ose tepër e lartë - kjo gjë nuk është keqfunksionim i pajisjes.	Sigurohuni që temperatura e dhomës të jetë më e lartë se +5°C dhe më e ulët se +35°C. Temperatura optimale e dhomës për të arritur rezultatet më të mira në tharje është 18°-25°C.

1) Nëse në ekran shfaqet një mesazh defekti (p.sh. **E51**): Fikeni dhe ndizeni tharësen. Zgjidhni një program të ri. Prekni butonin Start/Pause. Nëse pajisja nuk funksionon kontaktoni me qendrën e shërbimit dhe jepuni kodin e defektit.

2) Ndiqni përshkrimin e programit — shihni kapitullin PROGRAMET.

3) Shihni kapitullin *KUJDESI DHE PASTRIMI*.

4) Vetëm tharëset me opsionin Thatë plus.

5) Shihni kapitullin SUGJERIME DHE KËSHILLA.

6) Shënim: Pas një maksimumi prej 5 orësh, cikli i tharjes përfundon automatikisht.

11.1 Shkaqet e mundshme të rezultateve të pakënaqshme të tharjes:

- Filtri është i bllokuar. Filtri i bllokuar e bën tharjen joefikase.
- Vrimat e qarkullimit të ajrit janë të bllokuara.
- Sensori i lagështirës është i papastër.

- Kazani është i papastër.
- Cilësime të papërshtatshme të nivelit të parazgjedhur i tharjes. Shikoni kapitullin *Rregullimi i nivelit të parazgjedhur të tharjes*
- Temperatura është tepër e ulët ose tepër e lartë. Temperatura optimale e dhomës është mes 18°-25°C.

12. TË DHËNAT TEKNIKE

Gjerësia x Lartësia x Thellësia	850 x 596 x 638 mm (maksimumi 663 mm)
Thellësia maksimale me derën e pajisjes të hapur	1108 mm
Gjerësia maksimale me derën e pajisjes të hapur	958 mm
Lartësia e rregullueshme	850 mm (+ 15 mm - rregullimi i këmbëve)
Vëllimi i kazanit	118 l
Vëllimi maksimal i ngarkesës	8,0 kg
Tensioni	230 V

Frekuenca	50 Hz
Niveli i fuqisë së zhurmës	66 dB
Fuqia totale	900 W
Klasi i efikasitetit të energjisë	A++
Konsumi i energjisë në programin standard të pambukut me ngarkesë të plotë. ¹⁾	1,99 kWh
Konsumi i energjisë në programin standard të pambukut me ngarkesë të pjesshme. ²⁾	1,07 kWh
Konsumi vjetor i energjisë ³⁾	234,7 kWh
Majtas - thithja e energjisë në modalitetin e mbetur ndezur ⁴⁾	0,13 W
Thithja e energjisë në modalitetin fikur ⁴⁾	0,13 W
Lloji i përdorimit	Shtëpiak
Temperatura e lejuar e ambientit	+ 5°C deri në + 35°C
Niveli i mbrojtjes ndaj hyrjes së grimcave të ngurta dhe lagështisë sigurohet nga kapaku mbrojtës, përveç rastit kur pajisja me tension të ulët nuk ka mbrojtje kundër lagështisë	IPX4
Ky produkt përmban gaz të fluorinuar të efektit serrë, të mbyllur hermetikisht	
Emërtimi i gazit	R134a
Pesha	0,30 kg
Potenciali i ngrohjes globale (GWP)	1430

¹⁾ Duke iu referuar EN 61121. 8,0 kg pambuk të centrifiguara në 1000 rpm.

²⁾ Duke iu referuar EN 61121. 4,0 kg pambuk të centrifiguara në 1000 rpm.

³⁾ Konsumi i energjisë në vit në kWh, bazuar në 160 cikle tharjeje të programit standard për të pambuktat me ngarkesë të plotë dhe të pjesshme dhe konsumi i modaliteteve me fuqi të ulët. Konsumi aktual i energjisë për cikël do të varet nga mënyra se si përdoret pajisja (RREGULLORJA (BE) Nr. 392/2012).

⁴⁾ Duke iu referuar EN 61121.

Informacionet e dhëna në tabelën më lart janë në përputhje me direktivën implementuese 2009/125/KE të rregullores 392/2012 të Komisionit të BE-së.

13. AKSESORËT

13.1 Pajisja ndihmëse

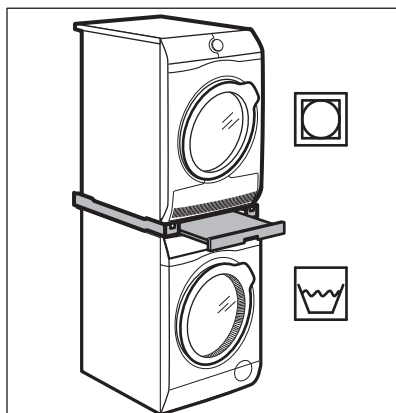

Emri i aksesorit: SKP11GW, STA9GW
I disponueshëm nga shitësi i autorizuar.

Pajisjet ndihmëse mund të përdoren vetëm me lavatriçet dhe tharëset e specifikuara në broshurë. Shihni broshurën bashkëngjitur.

Lexoni me kujdes manualin e ofruar bashkë me aksesorët.

13.2 Seti i zbrazjes së ujit

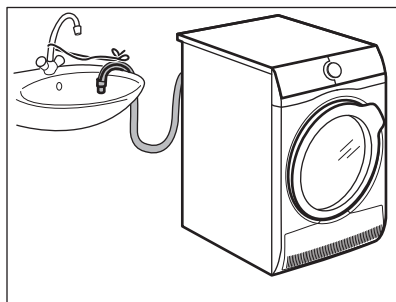

Emri i aksesorit: DK11.

I disponueshëm nga shitësi i autorizuar (mund të bashkëngjitet në disa lloje tharëse rrobash)

Për shkarkim të plotë të ujit të kondensuar në një lavaman, sifon, kanal, etj. Pas instalimit depozita e ujit zbrazet automatikisht. Depozita e ujit duhet të qëndrojë në pajisje.

Zorra e instaluar duhet të jetë minimumi 50 cm deri maksimumi 100 cm nga niveli i dyshemesë. Zorra nuk duhet të jetë me hark. Nëse është e nevojshme, shkurtoni gjatësinë e zorrës.

Lexoni me kujdes manualin e ofruar bashkë me aksesorët.

13.3 Bazament me sirtar

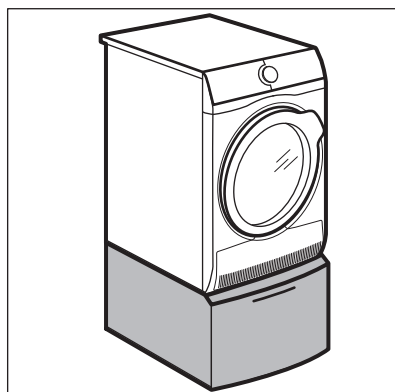

Emri i aksesorit: PDSTP10, E6WHPED2.
I disponueshëm nga shitësi i autorizuar.

Për rritjen e lartësisë së pajisjes me qëllim lehtësimin e ngarkimit dhe nxjerrjes së rrobave.

Sirtari mund të përdoret për futjen e rrobave p.sh.: peshqirë, produkte pastrimi, etj.

Lexoni me kujdes manualin e ofruar bashkë me aksesorët.

14. UDHËZUES I SHPEJTË

14.1 Përdorimi i përditshëm

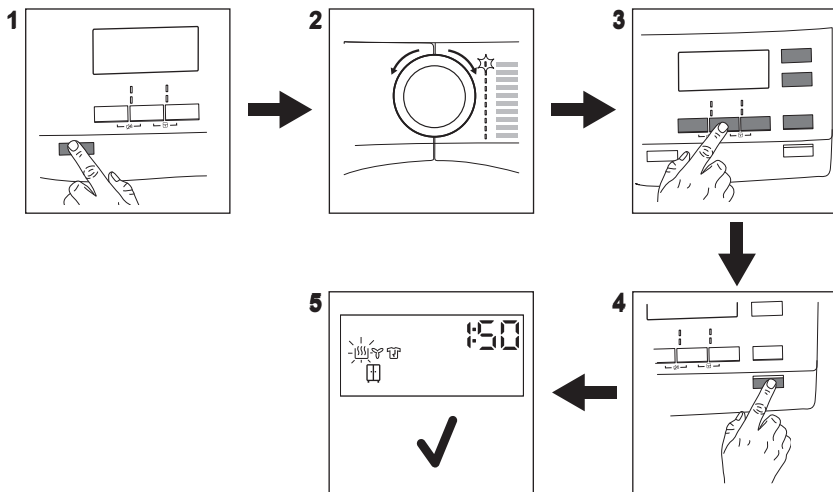

1. Shtypni butonin **⓪** “O” (Off) për të aktivizuar pajisjen.
2. Përdorni përzgjedhësin e programit për të vendosur programin.
3. Për të aktivizuar ose çaktivizuar një opsion prekni butonin përkatës ose kombinim me 2 butona.
4. Prekni butonin **▶||** Start/Pause.
5. Pajisja fillon punën.

14.2 Pastrimi i filtrit

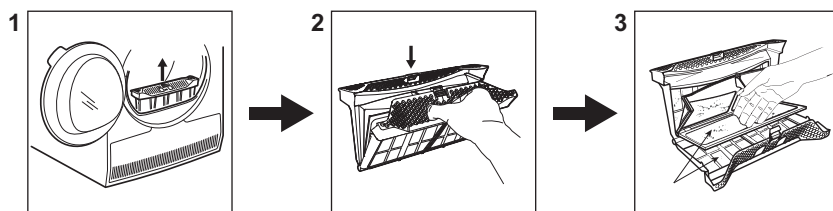













Në fund të çdo cikli, simboli **🌐** Filtri shfaqet në ekran dhe duhet të pastroni filtrin.

1. Hapni derën. Tërhiqni lart filtrin.
2. Shtyni kapësen për të hapur filtrin.

3. Mblidheni pushin me dorë nga pjesët e brendshme të filtrit. Hidheni pushin në koshin e plehrave.

14.3 Programi

Programi	Ngarkesa ¹⁾	Veçoritë/Shenja e materialit 
 Pambuk	8,0 kg	Pëlhurat të pambukta.
 Sintetike	3,5 kg	Tekstile sintetike dhe të përziera.
 Ekstra i shkurtër përzierje	3 kg	Për tekstile të pambukta dhe sintetike.
 Të lehta 	1 kg	Tekstile leshi. Tharje delikate e rrobave të lehta që mund të lahen me dorë. Nxirrini menjëherë artikujt kur programi të ketë përfunduar.
 Mëndafsh 	1 kg	Tharje delikate e rrobave të mëndafsha që mund të lahen me dorë.
 I lehtë	1 kg (ose 5 këmisha)	Tekstile që kërkojnë kujdes, për të cilat nevojitet hekurosje minimale. Rezultatet e tharjes mund të ndryshojnë nga një lloj tekstili në tjetrin. Shkundini artikujt përpara se t'i vendosni ato brenda pajisjes. Kur programi të ketë përfunduar, nxirrini menjëherë artikujt dhe vendosini në një nderëse rrobash.
 Shtrat	3 kg	Çarçafë krevati (çarçafë tekë dhe dopio, këllëfë jastëku, kuverta, jorganë).
 Sportiv	2 kg	Rroba sporti, tekstile të holla dhe të lehta, rrobat me mikrofibra, poliestër.
 I jashtëm	2 kg	Rroba që vishen jashtë, rroba pune, sportive, xhaketa të papërshkueshme nga uji, xhupa me shtresë të heqshme me push ose me izolim të brendshëm. Të përshtatshme për tharje në tharëse rrobash.
 Jorgan	3 kg	Jorganë tek ose dopjo dhe jastëkë (me pupla apo me mbushje sintetike).

¹⁾ Peshat maksimale u referohet artikujve të tharë.

15. FLETA E INFORMACIONIT TË PRODUKTIT SIPAS RREGULLORES SË BE-SË 1369/2017

Fleta e informacionit të produktit	
Marka tregtare	AEG

Modeli	T8DEE48S PNC916097869
Kapaciteti nominal në kg	8,0
Tharëse me ventilim ose me kondensim	Aparat kondensimi
Klasi i efikasitetit të energjisë	A++
Konsumi i energjisë në vit në kWh, bazuar në 160 cikle tharjeje të programit standard për të pambuktat me ngarkesë të plotë dhe të pjesshme dhe konsumi i regjimeve me fuqi të ulët. Konsumi aktual i energjisë për cikël do të varet nga mënyra e përdorimit të pajisjes.	234,7
Tharëse automatike ose tharëse joautomatike	Automatike
Konsumi i energjisë i programit standard të pambukut me ngarkesë të plotë në kWh	1,99
Konsumi i energjisë i programit standard të pambukut me ngarkesë të pjesshme në kWh	1,07
Konsumi i energjisë në regjimin e fikur në W	0,13
Konsumi i energjisë në regjimin e lënë ndezur në W	0,13
Kohëzgjatja e regjimit të lënë ndezur në minuta	10
“Programi standard i pambukut” i përdorur me ngarkesë të plotë dhe të pjesshme është programi standard i tharjes me të cilin lidhet informacioni në etiketë dhe në fletë, ky program është i përshtatshëm për tharjen e rrobave të pambukut me lagje normale dhe është programi më efikas në lidhje me konsumin e energjisë për pambukun.	
Koha e ponderuar e programit të “programit standard të pambukut me ngarkesë të plotë dhe të pjesshme” në minuta	117
Koha e programit të “programit standard të pambukut 60°C me ngarkesë të plotë” në minuta	154
Koha e programit të “programit standard të pambukut 60°C me ngarkesë të pjesshme” në minuta	89
Klasi i efikasitetit të tharjes me kondensim në një shkallë nga G (më pak efikase) në A (më efikase)	B
Efikasiteti mesatar i kondensimit të programit standard të pambukut me ngarkesë të plotë si përqindje	82
Efikasiteti mesatar i kondensimit të programit standard të pambukut me ngarkesë të pjesshme si përqindje	82
Koha e ponderuar e tharjes me kondensim për “programin standard të pambukut me ngarkesë të plotë dhe të pjesshme”	82

Niveli i fuqisë së zhurmës dB	66
Pajisje inkaso Po/Jo	Jo

Informacionet e dhëna në tabelën më lart janë në përputhje me direktivën implementuese 2009/125/KE të rregullores 392/2012 të Komisionit të BE-së.

16. ÇËSHTJE QË LIDHEN ME AMBIENTIN

Ricikloni materialet me simbolin . Vendoseni ambalazhin te kontejnerët e riciklimit nëse ka. Ndihmoni në mbrojtjen e mjedisit dhe shëndetit të njerëzve dhe në riciklimin e mbetjeve të pajisjeve elektrike dhe elektronike. Mos hidhni

pajisjet e shënuara me simbolin  e mbeturinave shtëpiake. Ktheni produktin në pikën lokale të riciklimit ose kontaktoni me zyrën komunale.

ΠΕΡΙΕΧΟΜΕΝΑ

1. ΠΛΗΡΟΦΟΡΙΕΣ ΓΙΑ ΤΗΝ ΑΣΦΑΛΕΙΑ.....	32
2. ΟΔΗΓΙΕΣ ΓΙΑ ΤΗΝ ΑΣΦΑΛΕΙΑ.....	35
3. ΠΕΡΙΓΡΑΦΗ ΠΡΟΪΟΝΤΟΣ.....	37
4. ΠΙΝΑΚΑΣ ΧΕΙΡΙΣΤΗΡΙΩΝ.....	38
5. ΠΡΟΓΡΑΜΜΑ.....	39
6. ΕΠΙΛΟΓΕΣ.....	43
7. ΠΡΙΝ ΑΠΟ ΤΗΝ ΠΡΩΤΗ ΧΡΗΣΗ.....	44
8. ΚΑΘΗΜΕΡΙΝΗ ΧΡΗΣΗ.....	45
9. ΥΠΟΔΕΙΞΕΙΣ ΚΑΙ ΣΥΜΒΟΥΛΕΣ.....	48
10. ΦΡΟΝΤΙΔΑ ΚΑΙ ΚΑΘΑΡΙΣΜΑ.....	49
11. ΑΝΤΙΜΕΤΩΠΙΣΗ ΠΡΟΒΛΗΜΑΤΩΝ.....	53
12. ΤΕΧΝΙΚΑ ΧΑΡΑΚΤΗΡΙΣΤΙΚΑ.....	55
13. ΕΞΑΡΤΗΜΑΤΑ.....	57
14. ΣΥΝΤΟΜΟΣ ΟΔΗΓΟΣ.....	58
15. ΦΥΛΛΟ ΠΛΗΡΟΦΟΡΙΩΝ ΠΡΟΪΟΝΤΟΣ ΣΥΜΦΩΝΑ ΜΕ ΤΟΝ ΚΑΝΟΝΙΣΜΟ ΤΗΣ Ε.Ε 1369/2017.....	59

ΓΙΑ ΑΡΙΣΤΑ ΑΠΟΤΕΛΕΣΜΑΤΑ

Σας ευχαριστούμε που επιλέξατε αυτό το προϊόν της AEG. Το σχεδιάσαμε για να σας παρέχει άψογη απόδοση για πολλά χρόνια, με πρωτοποριακές τεχνολογίες που θα κάνουν τη ζωή σας πιο απλή και με χαρακτηριστικά που ενδεχομένως δεν θα βρείτε σε κοινές συσκευές. Σας παρακαλούμε να αφιερώσετε λίγα λεπτά και να διαβάσετε τις οδηγίες, ώστε να διασφαλίσετε την καλύτερη δυνατή χρήση της συσκευής σας.

Επισκεφθείτε τον ιστότοπό μας για να:



Βρείτε υποδείξεις χρήσης, φυλλάδια, συμβουλές για την επίλυση προβλημάτων, πληροφορίες συντήρησης και επισκευής:

www.aeg.com/support



Καταχωρίσετε το προϊόν σας, ώστε να έχετε καλύτερο σέρβις:

www.registeraeg.com



Αγοράσετε εξαρτήματα, αναλώσιμα και γνήσια ανταλλακτικά για τη συσκευή σας:

www.aeg.com/shop

ΥΠΟΣΤΗΡΙΞΗ ΠΕΛΑΤΩΝ ΚΑΙ ΣΕΡΒΙΣ

Χρησιμοποιείτε πάντα μόνο γνήσια ανταλλακτικά.

Όταν επικοινωνείτε με το Εξουσιοδοτημένο Κέντρο Σέρβις, βεβαιωθείτε ότι έχετε διαθέσιμα τα ακόλουθα στοιχεία: Μοντέλο, Κωδ. προϊόντος (PNC), Αριθμός σειράς.

Τα στοιχεία αυτά θα τα βρείτε στην πινακίδα τεχνικών χαρακτηριστικών.

 Προειδοποίηση / Προσοχή - Πληροφορίες για την ασφάλεια

 Γενικές πληροφορίες και συμβουλές

 Πληροφορίες σχετικά με το περιβάλλον

Υπόκειται σε αλλαγές χωρίς προειδοποίηση.

1. ⚠ ΠΛΗΡΟΦΟΡΪΕΣ ΓΙΑ ΤΗΝ ΑΣΦΆΛΕΙΑ

Προτού ξεκινήσετε την εγκατάσταση και τη χρήση αυτής της συσκευής, διαβάστε προσεκτικά τις παρεχόμενες οδηγίες. Ο κατασκευαστής δεν είναι υπεύθυνος για τυχόν τραυματισμούς ή ζημιές που είναι αποτέλεσμα λανθασμένης εγκατάστασης ή χρήσης. Να φυλάσσετε πάντα αυτές τις οδηγίες σε ένα ασφαλές μέρος με εύκολη πρόσβαση για μελλοντική αναφορά.



- Διαβάστε τις παρεχόμενες οδηγίες.

1.1 Ασφάλεια παιδιών και ευπαθών ατόμων



ΠΡΟΕΙΔΟΠΟΙΗΣΗ!

Κίνδυνος ασφυξίας, τραυματισμού ή μόνιμης αναπηρίας.

- Η συσκευή αυτή μπορεί να χρησιμοποιηθεί από παιδιά ηλικίας 8 ετών και άνω και από άτομα με μειωμένες σωματικές, αισθητηριακές ή πνευματικές δυνατότητες ή έλλειψη εμπειρίας και γνώσης, εάν επιβλέπονται ή έχουν λάβει οδηγίες σχετικά με τη χρήση της συσκευής με ασφαλή τρόπο και κατανοούν τους κινδύνους που ενέχονται.
- Παιδιά ηλικίας μεταξύ 3 και 8 ετών και άτομα με εκτενείς και περίπλοκες αναπηρίες πρέπει να παραμένουν μακριά από τη συσκευή, εκτός αν επιβλέπονται συνεχώς.
- Παιδιά ηλικίας μικρότερης των 3 ετών πρέπει να παραμένουν μακριά από τη συσκευή εκτός αν επιβλέπονται συνεχώς.
- Μην αφήνετε τα παιδιά να παίζουν με τη συσκευή.
- Φυλάσσετε όλα τα υλικά συσκευασίας μακριά από τα παιδιά και απορρίψτε τα κατάλληλα.
- Φυλάσσετε τα απορρυπαντικά μακριά από τα παιδιά.
- Κρατάτε τα παιδιά και τα κατοικίδια ζώα μακριά από τη συσκευή όταν η πόρτα είναι ανοιχτή.
- Εάν η συσκευή διαθέτει διάταξη ασφαλείας για παιδιά, θα πρέπει να είναι ενεργοποιημένη.

- Τα παιδιά δεν πρέπει να εκτελούν τον καθαρισμό και τη συντήρηση που εκτελεί ο χρήστης στη συσκευή χωρίς επίβλεψη.

1.2 Γενικές πληροφορίες για την ασφάλεια

- Μην αλλάζετε τις προδιαγραφές αυτής της συσκευής.
- Εάν το στεγνωτήριο τοποθετηθεί επάνω από πλυντήριο ρούχων, χρησιμοποιήστε το σετ στοίβαξης. Το σετ στοίβαξης, διαθέσιμο από τον εξουσιοδοτημένο προμηθευτή της περιοχής σας, μπορεί να χρησιμοποιηθεί μόνο με τη συσκευή που καθορίζεται στις οδηγίες που παρέχονται με το εξάρτημα. Διαβάστε τις προσεκτικά πριν από την εγκατάσταση (ανατρέξτε στο φυλλάδιο Εγκατάστασης).
- Η συσκευή μπορεί να εγκατασταθεί είτε ως ανεξάρτητη μονάδα είτε κάτω από πάγκο κουζίνας που διαθέτει τον κατάλληλο χώρο (ανατρέξτε στο φυλλάδιο Εγκατάστασης).
- Μην εγκαθιστάτε τη συσκευή πίσω από πόρτα που κλειδώνει, πίσω από συρόμενη πόρτα ή πίσω από πόρτα με μεντεσέ στην αντίθετη πλευρά, καθώς αυτό δεν θα επέτρεπε στην πόρτα της συσκευής να ανοίξει πλήρως.
- Το άνοιγμα αερισμού που βρίσκεται στη βάση της συσκευής δεν πρέπει να καλύπτεται από χαλί, μοκέτα ή οποιοδήποτε άλλο κάλυμμα δαπέδου.
- ΠΡΟΣΟΧΗ: Η συσκευή δεν πρέπει να τροφοδοτείται μέσω μιας εξωτερικής διάταξης μεταγωγής, όπως ένας χρονοδιακόπτης, ή να είναι συνδεδεμένη σε κύκλωμα το οποίο ενεργοποιείται και απενεργοποιείται συχνά από μια διάταξη.
- Συνδέστε το φως τροφοδοσίας στην πρίζα μόνο αφού ολοκληρωθεί η διαδικασία εγκατάστασης. Βεβαιωθείτε ότι υπάρχει εύκολη πρόσβαση στο φως μετά την εγκατάσταση.
- Εάν το καλώδιο τροφοδοσίας έχει υποστεί φθορές, θα πρέπει να αντικατασταθεί από τον κατασκευαστή, το Εξουσιοδοτημένο Κέντρο Σέρβις ή ένα κατάλληλα

καταρτισμένο άτομο, ώστε να αποφευχθεί τυχόν κίνδυνος από το ηλεκτρικό ρεύμα.

- Μην υπερβαίνετε το μέγιστο φορτίο των 8,0 kg (ανατρέξτε στο κεφάλαιο «Πίνακας προγραμμάτων»).
- Μη χρησιμοποιείτε τη συσκευή εάν τα ρούχα έχουν λερωθεί από βιομηχανικά χημικά.
- Σκουπίστε χνουδία ή υπολείμματα συσκευασίας που έχουν συσσωρευτεί γύρω από τη συσκευή.
- Μη χρησιμοποιείτε τη συσκευή χωρίς φίλτρο. Καθαρίζετε το φίλτρο χνουδιών πριν ή μετά από κάθε χρήση.
- Μη στεγνώνετε άπλυτα ρούχα στο στεγνωτήριο.
- Ρούχα τα οποία έχουν λερωθεί με ουσίες όπως μαγειρικό λάδι, ασετόν, οινόπνευμα, πετρέλαιο, κηροζίνη, καθαριστικά λεκέδων, νέφτι, κεριά και καθαριστικά κεριού πρέπει να πλένονται σε ζεστό νερό με επιπρόσθετη ποσότητα απορρυπαντικού πριν τοποθετηθούν για στέγνωμα στο στεγνωτήριο.
- Αντικείμενα όπως αφρώδες ελαστικό (αφρός λάτεξ), σκουφάκια μπάνιου, αδιάβροχα υφάσματα, αντικείμενα με αντιολισθητική βάση από ελαστικό και ρούχα ή μαξιλάρια που περιέχουν επένδυση με αφρώδες ελαστικό δεν πρέπει να στεγνώνονται στο στεγνωτήριο.
- Τα μαλακτικά ή παρόμοια προϊόντα πρέπει να χρησιμοποιούνται αποκλειστικά βάσει των οδηγιών του κατασκευαστή τους.
- Αφαιρέστε όλα τα αντικείμενα από τα ρούχα τα οποία θα μπορούσαν να είναι πηγή ανάφλεξης όπως αναπτήρες ή σπίρτα.
- ΠΡΟΕΙΔΟΠΟΙΗΣΗ: Ποτέ μην διακόπτετε ένα στεγνωτήριο πριν από το τέλος του κύκλου στεγνώματος, εκτός εάν αφαιρέσετε αμέσως όλα τα ρούχα και τα απλώσετε ώστε να διασκορπιστεί η θερμότητα.
- Πριν από οποιαδήποτε εκτέλεση εργασίας συντήρησης, απενεργοποιήστε τη συσκευή και αποσυνδέστε το φως τροφοδοσίας από την πρίζα.

2. ΟΔΗΓΙΕΣ ΓΙΑ ΤΗΝ ΑΣΦΑΛΕΙΑ

2.1 Εγκατάσταση

- Αφαιρέστε όλα τα υλικά της συσκευασίας.
- Εάν η συσκευή έχει υποστεί ζημιά, μην προβείτε σε εγκατάσταση ή χρήση της.
- Ακολουθείτε τις οδηγίες εγκατάστασης που παρέχονται με τη συσκευή.
- Πάντα να προσέχετε όταν μετακινείτε τη συσκευή καθώς είναι βαριά. Να χρησιμοποιείτε πάντα γάντια ασφαλείας και κλειστά παπούτσια.
- Μην εγκαθιστάτε και μη χρησιμοποιείτε τη συσκευή σε χώρο όπου η θερμοκρασία μπορεί να είναι χαμηλότερη από 5°C ή υψηλότερη από 35°C.
- Το δάπεδο επάνω στο οποίο εγκαθιστάτε τη συσκευή πρέπει να είναι επίπεδο, σταθερό, ανθεκτικό στη θερμότητα και καθαρό.
- Βεβαιωθείτε ότι υπάρχει κυκλοφορία αέρα μεταξύ της συσκευής και του δαπέδου.
- Διατηρείτε πάντα τη συσκευή όρθια ενώ την μετακινείτε.
- Η πίσω επιφάνεια της συσκευής πρέπει να τοποθετηθεί προς τον τοίχο.
- Μόλις η συσκευή τοποθετηθεί στη μόνιμη θέση της, ελέγξτε ότι είναι πλήρως οριζοντιωμένη με ένα αλφάδι. Εάν δεν είναι, ρυθμίστε κατάλληλα τα πόδια.

2.2 Ηλεκτρική σύνδεση



ΠΡΟΕΙΔΟΠΟΙΗΣΗ!

Κίνδυνος πυρκαγιάς και ηλεκτροπληξίας.

- Συνδέστε το φως τροφοδοσίας στην πρίζα μόνον αφού έχει ολοκληρωθεί η εγκατάσταση. Μετά την εγκατάσταση, βεβαιωθείτε ότι είναι δυνατή η πρόσβαση στο φως τροφοδοσίας.
- Η συσκευή πρέπει να είναι γειωμένη.
- Βεβαιωθείτε ότι οι παράμετροι στην πινακίδα τεχνικών χαρακτηριστικών είναι συμβατές με τις ονομαστικές τιμές ηλεκτρικού ρεύματος της παροχής ρεύματος.

- Χρησιμοποιείτε πάντα σωστά εγκατεστημένη πρίζα με προστασία κατά της ηλεκτροπληξίας.
- Μην χρησιμοποιείτε πολύπριζα και μπαλαντζές.
- Μην τραβάτε το καλώδιο τροφοδοσίας για να αποσυνδέσετε τη συσκευή. Τραβάτε πάντα το φως τροφοδοσίας.
- Μην αγγίζετε το καλώδιο ρεύματος ή το φως τροφοδοσίας με βρεγμένα χέρια.

2.3 Χρήση



ΠΡΟΕΙΔΟΠΟΙΗΣΗ!

Κίνδυνος τραυματισμού, ηλεκτροπληξίας, πυρκαγιάς, εγκαυμάτων ή βλάβης της συσκευής.

- Αυτή η συσκευή προορίζεται μόνο για οικιακή χρήση.
- Μην στεγνώνετε φθαρμένα ρούχα (σκισμένα, ξεφτισμένα) τα οποία περιέχουν πληρωτικά υλικά.
- Αν τα ρούχα έχουν πλυθεί με προϊόν αφαίρεσης λεκέδων, εκτελέστε έναν επιπλέον κύκλο ξεβγάλματος προτού εκκινήσετε έναν κύκλο στεγνώματος.
- Ενδείκνυται μόνο για υφάσματα που είναι κατάλληλα για στέγνωμα στη συσκευή. Ακολουθείτε τις οδηγίες πλυσίματος στην ετικέτα του ρούχου.
- Μην πίνετε το συμπυκνωμένο/ αποσταγμένο νερό και μη μαγειρεύετε φαγητό με αυτό. Μπορεί να προκαλέσει προβλήματα υγείας στον άνθρωπο και στα κατοικίδια ζώα.
- Μην κάθεστε ή στέκεστε πάνω στην ανοιχτή πόρτα της συσκευής.
- Μην στεγνώνετε στη συσκευή ρούχα που στάζουν.

2.4 Εσωτερικός φωτισμός



ΠΡΟΕΙΔΟΠΟΙΗΣΗ!

Κίνδυνος τραυματισμού.

- Σχετικά με τον/τους λαμπτήρα/ λαμπτήρες εντός αυτού του προϊόντος και τους ανταλλακτικούς λαμπτήρες που πωλούνται ξεχωριστά: Αυτοί οι λαμπτήρες προορίζονται ώστε να αντέχουν σε εξαιρετικά δύσκολες

συνθήκες σε οικιακές συσκευές, όπως σε θερμοκρασίες, δονήσεις, υγρασία ή προορίζονται να σηματοδοτούν πληροφορίες σχετικά με τη λειτουργική κατάσταση της συσκευής. Δεν προορίζονται για χρήση σε άλλες εφαρμογές και δεν είναι κατάλληλοι για τον φωτισμό οικιακών χώρων.

- Ορατή ακτινοβολία φωτιοδίου (LED). Μην κοιτάτε απευθείας τη δέσμη φωτός.
- Για την αντικατάσταση του εσωτερικού φωτισμού, επικοινωνήστε με το Εξουσιοδοτημένο Κέντρο Σέρβις.

2.5 Φροντίδα και καθάρισμα



ΠΡΟΕΙΔΟΠΟΙΗΣΗ!

Κίνδυνος τραυματισμού ή βλάβης της συσκευής.

- Μη χρησιμοποιείτε ψεκασμό με νερό ή ατμό για το καθάρισμα της συσκευής.
- Καθαρίστε τη συσκευή με ένα υγρό μαλακό πανί. Χρησιμοποιείτε μόνο ουδέτερα απορρυπαντικά. Μη χρησιμοποιείτε λειαντικά προϊόντα, σφουγγαράκια που χαράσσουν, διαλύτες ή μεταλλικά αντικείμενα.
- Προσέχετε όταν καθαρίζετε τη συσκευή ώστε να μην προκαλέσετε ζημιά στο σύστημα ψύξης.

2.6 Συμπιεστής



ΠΡΟΕΙΔΟΠΟΙΗΣΗ!

Κίνδυνος πρόκλησης ζημιάς στη συσκευή.

- Ο συμπιεστής και το σύστημά του στο στεγνωτήριο έχουν πληρωθεί με έναν ειδικό παράγοντα ο οποίος δεν περιέχει φθορο-χλωρο-υδρογονάνθρακες. Αυτό το σύστημα πρέπει να παραμείνει στεγανό. Η βλάβη του συστήματος μπορεί να προκαλέσει διαρροή.

2.7 Σέρβις

- Για την επισκευή της συσκευής, επικοινωνήστε με το Εξουσιοδοτημένο Κέντρο Σέρβις.
- Χρησιμοποιείτε μόνο γνήσια ανταλλακτικά.

2.8 Απόρριψη



ΠΡΟΕΙΔΟΠΟΙΗΣΗ!

Κίνδυνος τραυματισμού ή ασφυξίας.

- Αποσυνδέστε τη συσκευή από την παροχή ρεύματος και νερού.
- Κόψτε το καλώδιο τροφοδοσίας κοντά στη συσκευή και απορρίψτε το.
- Αφαιρέστε το μάνταλο της πόρτας για να αποτραπεί ο εγκλεισμός παιδιών ή ζώων μέσα στον κάδο.
- Απορρίψτε τη συσκευή σύμφωνα με τις τοπικές διατάξεις για την απόρριψη αποβλήτων ηλεκτρικού και ηλεκτρονικού εξοπλισμού (ΑΗΗΕ).

3. ΠΕΡΙΓΡΑΦΗ ΠΡΟΪΟΝΤΟΣ

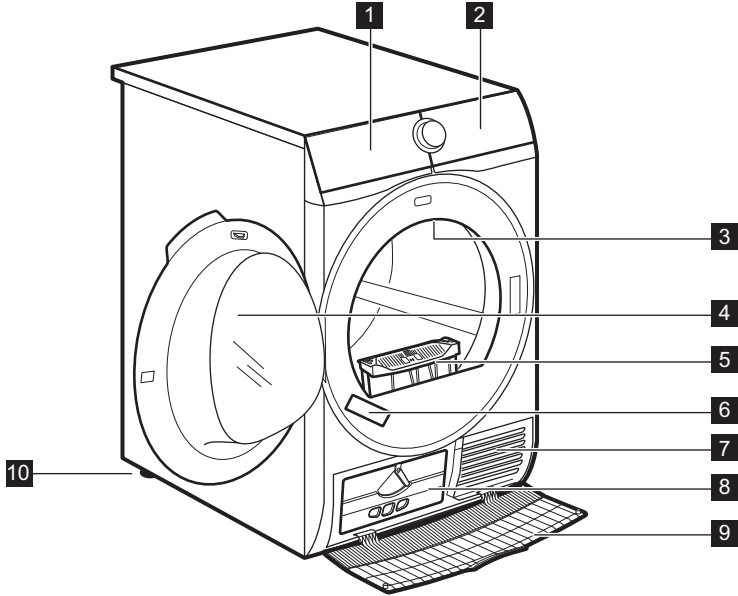

- | | |
|--|-----------------------------|
| 1 Δοχείο νερού | 7 Σχισμές αερισμού |
| 2 Πίνακας χειριστηρίων | 8 Καπάκι συμπυκνωτή |
| 3 Εσωτερικός φωτισμός | 9 Κάλυμμα συμπυκνωτή |
| 4 Πόρτα συσκευής | 10 Ρυθμιζόμενα πόδια |
| 5 Φίλτρο | |
| 6 Πινακίδα τεχνικών χαρακτηριστικών | |

i Για ευκολία φορτώματος των ρούχων ή για ευκολία στην εγκατάσταση η πόρτα είναι αναστρέψιμη. (ανατρέξτε στο χωριστό φυλλάδιο).

4. ΠΙΝΑΚΑΣ ΧΕΙΡΙΣΤΗΡΙΩΝ

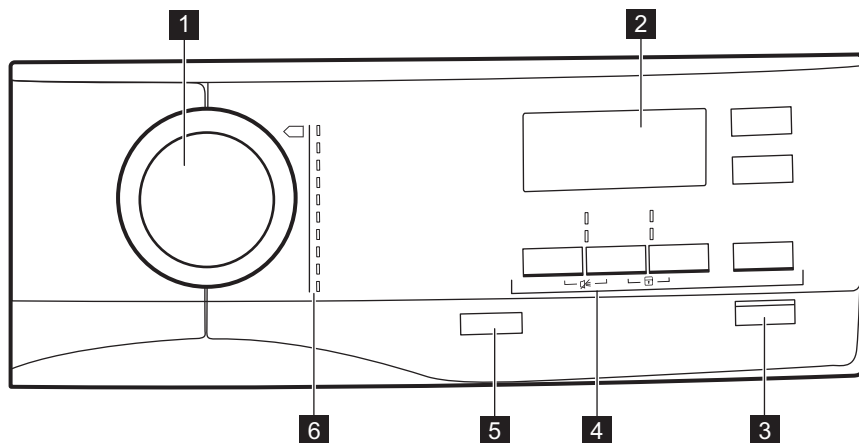







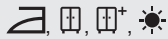

- 1** Διακόπτης επιλογής προγράμματος
- 2** Οθόνη
- 3** ▶|| Κουμπι Έναρξη/Παύση
- 4** Επιλογες
- 5** ⓪ Κουμπι On/Off με λειτουργία *Αυτόματη απενεργοποίηση*
- 6** Προγράμματα







4.1 Ενδείξεις











Σύμβολο στην οθόνη	Περιγραφή συμβόλου
8.0 kg MAX	μέγιστο φορτίο ρούχων
⌚	ενεργοποιημένη επιλογή καθυστέρησης έναρξης
30' .20h	επιλογή καθυστέρησης έναρξης (30λεπ.-20ώ)
1 : 50	ένδειξη διάρκειας κύκλου
🔇	απενεργοποιημένος βομβητής

Σύμβολο στην οθόνη	Περιγραφή συμβόλου
	ενεργοποιημένο κλειδωμα ασφαλείας για παιδιά
	επιπλέον στέγνωμα ρούχων: στεγνά για σιδέρωμα, στεγνά για ντουλάπι, στεγνά για ντουλάπι +, επιπλέον στέγνωμα
	ένδειξη: <i>αδειάστε το δοχείο νερού</i>
	ένδειξη: <i>καθαρίστε το φίλτρο</i>
	ένδειξη: <i>ελέγξτε τον συμπυκνωτή</i>
	ενεργοποιημένη επιλογή χρόνου στεγνώματος
10' - 2 : 00	επιλογή προγράμματος συγκεκριμένου χρόνου (10λεπτά-2ώρες)
	ένδειξη: <i>φάση στεγνώματος</i>
	ένδειξη: <i>φάση προστασίας κατά του τσαλακώματος</i>
	ένδειξη: <i>φάση ψύξης</i>

5. ΠΡΟΓΡΑΜΜΑ



Πρόγραμμα	Φορτίο ¹⁾	Ιδιότητες / Σύμβολο υφάσματος ²⁾
 ³⁾ Βαμβακερά	8,0 kg	Βαμβακερά υφάσματα. / 
 Συνθετικά	3,5 kg	Συνθετικά και μικτά υφάσματα. / 
 Μικτά	3 kg	Βαμβακερά και συνθετικά υφάσματα. / 

Πρόγραμμα	Φορτίο ¹⁾	Ιδιότητες / Σύμβολο υφάσματος ²⁾
 Μάλλινα 	1 kg	<p>Μάλλινα υφάσματα. Απαλό στέγνωμα μάλλινων ρούχων που πλένονται στο χέρι. Αφαιρέστε αμέσως τα ρούχα όταν ολοκληρωθεί το πρόγραμμα.</p> <div style="border: 1px solid black; padding: 5px; text-align: center;">   <p>WOOL HAND WASH SAFE</p> </div> <p>Ο κύκλος στεγνώματος για μάλλινα αυτής της συσκευής έχει εγκριθεί από την The Woolmark Company για το στέγνωμα μάλλινων προϊόντων με σήμανση «πλύσιμο στο χέρι», υπό την προϋπόθεση ότι τα ρούχα στεγνώνονται σύμφωνα με τις οδηγίες που παρέχονται από τον κατασκευαστή της παρούσας συσκευής. Ακολουθείτε την ετικέτα του προϊόντος για τις άλλες οδηγίες πλύσης. M1525 Το σύμβολο Woolmark είναι σήμα Πιστοποίησης σε πολλές χώρες.</p>
 Μεταξωτά 	1 kg	<p>Απαλό στέγνωμα μεταξωτών ρούχων που πλένονται στο χέρι. / ☺☺☺</p>
 Εύκολο Σιδέρωμα	1 kg (ή 5 πουκάμισα)	<p>Υφάσματα που δεν χρειάζονται ιδιαίτερη φροντίδα και απαιτούν ελάχιστο σιδέρωμα. Τα αποτελέσματα στεγνώματος μπορεί να διαφέρουν ανάλογα με τον τύπο του υφάσματος. Τινάζετε τα ρούχα πριν τα τοποθετήσετε στη συσκευή. Όταν ολοκληρωθεί το πρόγραμμα, αφαιρέστε αμέσως τα ρούχα και τοποθετήστε τα σε κρεμάστρα. / ☺☺☺</p>
 Σεντόνια	3 kg	<p>Κλινοσκεπάσματα όπως μονά και διπλά σεντόνια, μαξιλαροθήκες, παπλωματοθήκες. / ☺☺☺</p>
 Αθλητικά ρούχα	2 kg	<p>Αθλητικά ρούχα, λεπτά και ελαφριά υφάσματα, ρούχα από μικροΐνες (microfiber) ή πολυεστέρα. / ☺☺☺</p>

















Πρόγραμμα	Φορτίο ¹⁾	Ιδιότητες / Σύμβολο υφάσματος ²⁾
 Ρούχα υπαίθριων δραστηριοτήτων	2 kg	Ρούχα υπαίθριων δραστηριοτήτων, ρούχα για τεχνικές εργασίες και αθλήματα, αδιάβροχα και διαπνέοντα μπουφάν, μπουφάν με αφαιρούμενη επένδυση φλις ή μονωτική εσωτερική επένδυση. Κατάλληλα για στέγνωμα σε στεγνωτήριο. /   
 Πάπλωμα	3 kg	Μονά ή διπλά παπλώματα και μαξιλάρια (με φτερά, πούπουλα, ή συνθετικό γέμισμα). /   

¹⁾ Το μέγιστο βάρος αναφέρεται σε στεγνά ρούχα.

²⁾ Για τη σημασία των συμβόλων υφασμάτων, ανατρέξτε στο κεφάλαιο *ΚΑΘΗΜΕΡΙΝΗ ΧΡΗΣΗ: Προετοιμασία των ρούχων*.

³⁾ Το πρόγραμμα  Βαμβακερά ECO σε συνδυασμό με την επιλογή *στεγνά για ντουλάτι*  Επιπλέον στέγνωμα είναι το «Τυπικό πρόγραμμα για βαμβακερά» σύμφωνα με τον Κανονισμό με αριθμό 392/2012 της Επιτροπής της ΕΕ. Είναι κατάλληλο για το στέγνωμα κανονικά βρεγμένων βαμβακερών ρούχων και είναι το πιο αποδοτικό πρόγραμμα όσον αφορά την κατανάλωση ενέργειας για το στέγνωμα βρεγμένων βαμβακερών ρούχων.

5.1 Επιλογή προγραμμάτων και επιλογών

Προγράμματα ¹⁾	Επιλογές				
	 Επιπλέον στέγνωμα	 Πολύ Αθόρυβο	 Εύκολο σιδέρωμα	 Ανανέωση	 Χρόνος στεγνώματος
 Βαμβακερά	■	■	■	■	■
 Συνθετικά	■	■	■	■	■
 Μικτά			■	■	■
 Μάλινα 					■ ²⁾
 Μεταξωτά 			■		
 Εύκολο Σιδέρωμα			■		
 Σεντόνια			■		
 Αθλητικά ρούχα			■		
 Ρούχα υπαίθριων δραστηριοτήτων					

Επιλογές					
Προγράμματα ¹⁾	Επιπλέον στεγνώματα	Πολύ Αθόρυβο	Εύκολο σιδέρωμα	Ανανέωση	Χρόνος στεγνώματος
Πάπλωμα					

1) Μαζί με το πρόγραμμα μπορείτε να ορίσετε 1 ή περισσότερες επιλογές.

2) Δείτε το κεφάλαιο ΕΠΙΛΟΓΕΣ: Χρόνος στεγνώματος στο πρόγραμμα Μάλλινα

5.2 Στοιχεία κατανάλωσης

Πρόγραμμα	Στύψιμο στις / υπολειπόμενη υγρασία	Χρόνος στεγνώματος ¹⁾	Κατανάλωση ενέργειας ²⁾
Βαμβακερά ECO 8,0 kg			
Στεγνά για ντουλάπι	1.400 grm / 50%	130 min	1,67 kWh
	1.000 grm / 60%	154 min	1,99 kWh
Στεγνά για σιδέρωμα	1.400 grm / 50%	97 min	1,21 kWh
	1.000 grm / 60%	118 min	1,51 kWh
Βαμβακερά ECO 4,0 kg			
Στεγνά για ντουλάπι	1.400 grm / 50%	78 min	0,92 kWh
	1.000 grm / 60%	89 min	1,07 kWh
Συνθετικά 3,5 kg			
Στεγνά για ντουλάπι	1.200 grm / 40%	55 min	0,60 kWh
	800 grm / 50%	67 min	0,75 kWh

1) Για μερικό φορτίο, η διάρκεια του κύκλου είναι μικρότερη και η συσκευή χρησιμοποιεί λιγότερη ενέργεια.

2) Η ακατάλληλη θερμοκρασία περιβάλλοντος ή/και ένα λανθασμένα φυγοκεντρισμένο φορτίο μπορεί να επιμηκύνει τη διάρκεια του κύκλου και να αυξήσει την κατανάλωση ενέργειας.

6. ΕΠΙΛΟΓΕΣ

6.1 Επιπλέον στέγνωμα

Η επιλογή αυτή βοηθά στην επίτευξη του απαιτούμενου αποτελέσματος στεγνώματος. Πιθανές επιλογές:



— = ≡ - έτοιμα για σιδέρωμα - βαθμός **στεγνά για σιδέρωμα**.



— = ≡ - έτοιμα για αποθήκευση - βαθμός **στεγνά για ντουλάπι** - προεπιλεγμένη ρύθμιση που σχετίζεται με το εκάστοτε πρόγραμμα.



— = ≡ - έτοιμα για αποθήκευση - βαθμός **στεγνά για ντουλάπι +**.



— = ≡ - έτοιμα για αποθήκευση - βαθμός **επιπλέον στέγνωμα**.

6.2 Πολύ Αθόρυβο

Η συσκευή λειτουργεί με χαμηλό θόρυβο χωρίς να επηρεάζεται η ποιότητα στεγνώματος. Η συσκευή λειτουργεί αργά με τον μεγαλύτερο χρόνο κύκλου.

6.3 ECO

Η επιλογή αυτή είναι ενεργοποιημένη από προεπιλογή με όλα τα προγράμματα.

Η κατανάλωση ισχύος είναι στο ελάχιστο επίπεδο.

6.4 Εύκολο σιδέρωμα

Παρατείνει τη φάση προστασίας κατά του τσαλακώματος (30 λεπτά) στο τέλος του κύκλου στεγνώματος σε 120 λεπτά. Μετά τη φάση στεγνώματος, ο κάδος περιστρέφεται κατά διαστήματα για να αποφεύγεται το τσαλάκωμα. Κατά τη φάση προστασίας κατά του τσαλακώματος, μπορείτε να αφαιρέσετε ρούχα από το στεγνωτήριο.

6.5 Ανανέωση

Για το φρεσκάρισμα ρούχων που ήταν αποθηκευμένα. Το μέγιστο φορτίο δεν πρέπει να υπερβαίνει το 1 kg.

6.6 Χρόνος στεγνώματος



Για βαμβακερά, συνθετικά και μικτά. Επιτρέπει στον χρήστη να ορίσει χρόνο στεγνώματος από τουλάχιστον 10 λεπτά έως 2 ώρες το μέγιστο (σε βήματα των 10 λεπτών). Όταν αυτή η επιλογή είναι στο μέγιστο, η ένδειξη φορτίου εξαφανίζεται.

6.7 Χρόνος στεγνώματος στο πρόγραμμα Μάλλινα

Η επιλογή εφαρμόζεται στο πρόγραμμα Μάλλινα για να ρυθμίσει τον τελικό βαθμό στεγνώματος σε περισσότερο ή λιγότερο στεγνό.

6.8 Καθυστέρηση Έναρξης

 Επιτρέπει την καθυστέρηση της έναρξης ενός προγράμματος στεγνώματος από 30 λεπτά έως και 20 ώρες.

1. Ρυθμίστε το πρόγραμμα στεγνώματος και τις επιλογές.
2. Αγγίξτε το κουμπί  Καθυστέρηση Έναρξης επανειλημμένα. Ο χρόνος καθυστέρησης εμφανίζεται στην οθόνη (π.χ. 1 2h αν θέλετε να ξεκινήσει το πρόγραμμα μετά από 12 ώρες.)
3. Για να ενεργοποιήσετε την επιλογή  Καθυστέρηση Έναρξης, αγγίξτε το κουμπί  Έναρξη/Παύση.

Η αντίστροφη μέτρηση του χρόνου που απομένει για την έναρξη εμφανίζεται στην οθόνη.

6.9 Βομβητής

Ο ήχος ακούγεται:

- στο τέλος του κύκλου
- στην αρχή και το τέλος της φάσης προστασίας από το τσαλάκωμα

Η επιλογή βομβητής είναι πάντα ενεργοποιημένη βάσει προεπιλογής. Μπορείτε να χρησιμοποιήσετε αυτήν τη επιλογή για να ενεργοποιήσετε ή να απενεργοποιήσετε τον ήχο.

7. ΠΡΙΝ ΑΠΟ ΤΗΝ ΠΡΩΤΗ ΧΡΗΣΗ

- i** Οι πίσω ασφάλειες του κάδου αφαιρούνται αυτόματα όταν το στεγνωτήριο ενεργοποιείται για πρώτη φορά. Είναι πιθανό να ακούσετε κάποιο θόρυβο.

Για να απασφαλίσετε τις πίσω ασφάλειες του κάδου:

1. Ενεργοποιήστε τη συσκευή.
2. Ρυθμίστε ένα οποιοδήποτε πρόγραμμα.
3. Πιέστε το κουμπί Έναρξη/Παύση. Ο κάδος αρχίζει να περιστρέφεται. Οι πίσω ασφάλειες του κάδου απενεργοποιούνται αυτόματα.

Πριν χρησιμοποιήσετε τη συσκευή για να στεγνώσετε ρούχα:

- Καθαρίστε τον κάδο του στεγνωτηρίου με ένα υγρό πανί.
- Ξεκινήστε ένα πρόγραμμα 1 ώρας με υγρά ρούχα.

- i** Στην αρχή του κύκλου στεγνώματος (στα πρώτα 3–5 λεπτά) ενδέχεται να υπάρξει ένα ελαφρά υψηλότερο επίπεδο ήχου. Αυτό οφείλεται στην εκκίνηση του συμπιεστή. Αυτό είναι φυσιολογικό για συσκευές που διαθέτουν συμπιεστή, όπως ψυγεία και καταψύκτες.

7.1 Ασυνήθιστη οσμή

Η συσκευή είναι πολύ φορτωμένη.

Μετά την αφαίρεση του προϊόντος από τη συσκευασία μυρίζετε μια ασυνήθιστη οσμή. Αυτό είναι φυσιολογικό για καινούρια προϊόντα.

Η συσκευή είναι κατασκευασμένη από πολλούς διαφορετικούς τύπους υλικών και όλοι μαζί μπορούν να δημιουργήσουν ασυνήθιστες οσμές.

Με τον καιρό και τη χρήση, μετά από μερικούς κύκλους στεγνώματος, η ασυνήθιστη οσμή εξαφανίζεται σταδιακά.

7.2 Θόρυβοι

- i** Μπορεί να ακουστούν διαφορετικοί θόρυβοι σε διαφορετικές στιγμές κατά τη διάρκεια του κύκλου στεγνώματος. Αυτοί είναι απόλυτα φυσιολογικοί ήχοι λειτουργίας.

Συμπιεστής που λειτουργεί.

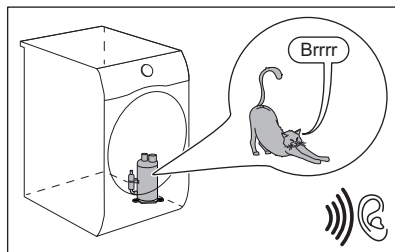

Περιστρεφόμενος κάδος.

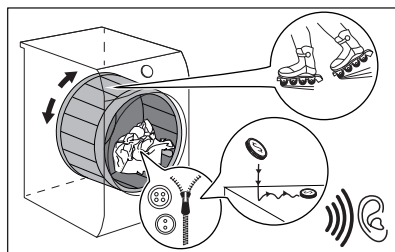

Ανεμιστήρες σε λειτουργία.

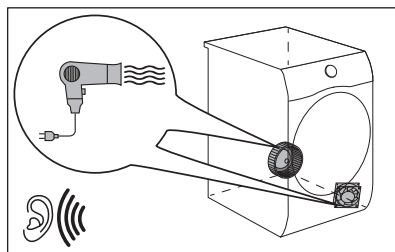

Αντλία σε λειτουργία και μεταφορά συμπύκνωσης στο δοχείο.

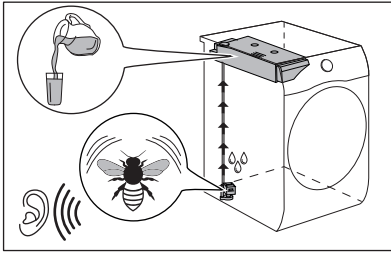

8. ΚΑΘΗΜΕΡΙΝΉ ΧΡΉΣΗ

8.1 Προετοιμασία των ρούχων



Συχνά τα ρούχα μετά από τον κύκλο πλύσης είναι μπλεγμένα μεταξύ τους. Το στέγνωμα μπλεγμένων ρούχων δεν είναι αποδοτικό. Για τη διασφάλιση σωστής ροής αέρα και ομοιόμορφου στεγνωματος, συνιστάται να τινάζετε και να φορτώνετε τα ρούχα ένα ένα στο στεγνωτήριο.

Για τη διασφάλιση της σωστής διαδικασίας στεγνωματος:

- Κλείνετε τα φερμουάρ.
- Κουμπώνετε τα κλιπ από τις παπλωματοθήκες.
- Μη στεγνώνετε λυτές υφασμάτινες ζώνες ή κορδέλες (π.χ. από ποδιές). Δένετε τις πριν από την έναρξη ενός προγράμματος.
- Αφαιρείτε όλα τα αντικείμενα από τις τσέπες.
- Γυρίστε μέσα έξω τα ρούχα που διαθέτουν εσωτερική βαμβακερή

επένδυση. Η βαμβακερή επένδυση πρέπει να είναι προς τα έξω.

- Να ρυθμίζετε πάντα το κατάλληλο πρόγραμμα για τον τύπο των ρούχων.
- Μην τοποθετείτε σκούρα υφάσματα μαζί με ανοιχτόχρωμα.
- Χρησιμοποιήστε ένα κατάλληλο πρόγραμμα για βαμβακερά, ζέρσεϊ και πλεκτά ώστε να μη μαζέψουν.
- Μην υπερβαίνετε το μέγιστο φορτίο που αναφέρεται στο κεφάλαιο προγραμμάτων ή που εμφανίζεται στην οθόνη.
- Στεγνώνετε μόνο ρούχα που είναι κατάλληλα για στεγνωτήριο. Ανατρέξτε στην ετικέτα κάθε είδους.
- Μη στεγνώνετε μεγάλα και μικρά ρούχα μαζί. Τα μικρά ρούχα μπορούν να μπερδευτούν μέσα στα μεγάλα και να μη στεγνώσουν.
- Τινάζετε τα μεγάλα ρούχα και υφάσματα προτού τα τοποθετήσετε στο στεγνωτήριο. Αυτό αποτρέπει τη συγκέντρωση υγρασίας εντός του υφάσματος μετά τον κύκλο στεγνωματος.

Ετικέτα υφάσμα- τος	Περιγραφή
	Τα ρούχα είναι κατάλληλα για στέγνωμα στο στεγνωτήριο.
	Τα ρούχα είναι κατάλληλα για στέγνωμα στο στεγνωτήριο σε υψηλότερες θερμοκρασίες.
	Τα ρούχα είναι κατάλληλα για στέγνωμα στο στεγνωτήριο μόνο σε χαμηλές θερμοκρασίες.

Ετικέτα υφάσματος- Περιγραφή τος



Τα ρούχα δεν είναι κατάλληλα για στέγνωμα στο στεγνωτήριο.

8.2 Φόρτωση των ρούχων



ΠΡΟΣΟΧΗ!

Φροντίστε να μην πιαστούν ρούχα μεταξύ της πόρτας της συσκευής και του στεγανοποιητικού λάστιχου.

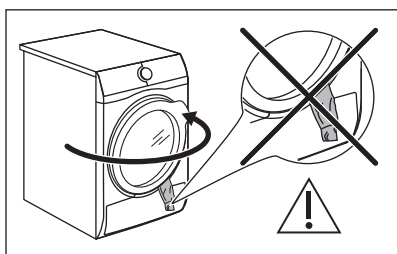

1. Ανοίξτε την πόρτα της συσκευής.
2. Φορτώστε ένα-ένα τα ρούχα.
3. Κλείστε την πόρτα της συσκευής.

8.3 Ενεργοποίηση της συσκευής

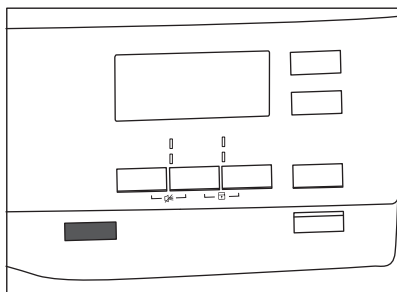

Για να ενεργοποιήσετε τη συσκευή:

Πιέστε το κουμπί On/Off. Αν η συσκευή είναι ενεργοποιημένη, εμφανίζονται ορισμένες ενδείξεις στην οθόνη.

8.4 Λειτουργία Αυτόματη απενεργοποίησης

Για τη μείωση της κατανάλωσης ενέργειας, η λειτουργία Αυτόματη απενεργοποίησης απενεργοποιεί τη συσκευή αυτόματα:

- αν δεν αγγίξετε το κουμπί αφής Έναρξη/Παύση εντός 5 λεπτών.
- 5 λεπτά αφού ολοκληρωθεί ο κύκλος.

Πιέστε το κουμπί On/Off για να ενεργοποιήσετε τη συσκευή. Αν η συσκευή είναι ενεργοποιημένη, εμφανίζονται ορισμένες ενδείξεις στην οθόνη.

8.5 Ρύθμιση ενός προγράμματος

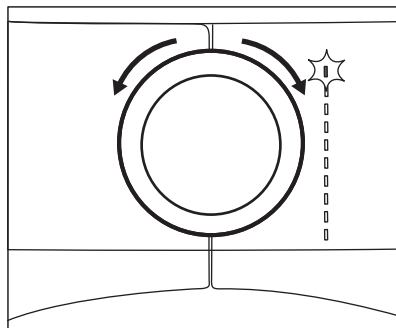

Χρησιμοποιήστε τον διακόπτη επιλογής προγράμματος για να ορίσετε το πρόγραμμα.

Στην οθόνη εμφανίζεται η διάρκεια του προγράμματος κατ' εκτίμηση.



Ο πραγματικός χρόνος στεγνώματος εξαρτάται από τον τύπο του φορτίου (ποσότητα και σύνθεση), τη θερμοκρασία δωματίου και την υγρασία των ρούχων μετά τη φάση στुψίματος.

8.6 Επιλογές

Μαζί με το πρόγραμμα μπορείτε να ορίσετε 1 ή περισσότερες ειδικές επιλογές.

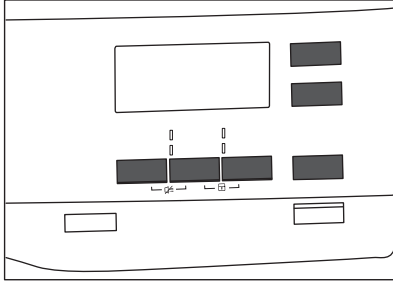

Για να ενεργοποιήσετε ή να απενεργοποιήσετε μια επιλογή, αγγίξτε το αντίστοιχο κουμπί ή τον συνδυασμό δύο κουμπιών. Το σύμβολο της εμφανίζεται στην οθόνη ή ανάβει η λυχνία πάνω από το αντίστοιχο κουμπί.

8.7 Επιλογή κλειδώματος ασφαλείας για παιδιά

Μπορείτε να ενεργοποιήσετε το κλειδωμα ασφαλείας για παιδιά, ώστε να μην μπορούν τα παιδιά να παίξουν με τη συσκευή. Η επιλογή κλειδώματος ασφαλείας για παιδιά κλειδώνει όλα τα κουμπιά αφής και τον διακόπτη επιλογής προγράμματος (η επιλογή αυτή δεν κλειδώνει το κουμπί Ⓛ On/Off).

Μπορείτε να ενεργοποιήσετε την επιλογή κλειδώματος ασφαλείας για παιδιά:

- πριν πιάσετε το κουμπί ▷|| Έναρξη/Παύση - η συσκευή δεν μπορεί να ενεργοποιηθεί
- αφού πιάσετε το κουμπί ▷|| Έναρξη/Παύση - δεν είναι διαθέσιμη η δυνατότητα επιλογής προγράμματος και επιλογών.

Ενεργοποίηση επιλογής κλειδώματος ασφαλείας για παιδιά:

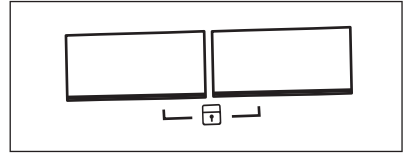

1. Ενεργοποιήστε το στεγνωτήριο.
2. Επιλέξτε 1 από τα διαθέσιμα προγράμματα.
3. Αγγίξτε παρατεταμένα και ταυτόχρονα 2 κουμπιά.

Το σύμβολο  εμφανίζεται στην οθόνη.

4. Για να απενεργοποιήσετε το κλειδωμα ασφαλείας για παιδιά, αγγίξτε ξανά τα παραπάνω κουμπιά μέχρι να εξαφανιστεί το σύμβολο.

8.8 Έναρξη ενός προγράμματος

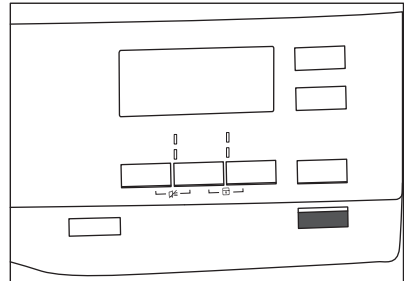

Για να ξεκινήσει το πρόγραμμα:

Αγγίξτε το κουμπί ▷|| Έναρξη/Παύση. Η συσκευή τίθεται σε λειτουργία και η λυχνία LED πάνω από το κουμπί σταματά να αναβοσβήνει και παραμένει αναμμένη.



8.9 Αλλαγή προγράμματος



Για να αλλάξετε ένα πρόγραμμα:

1. Πιάστε το κουμπί Ⓛ On/Off για να απενεργοποιήσετε τη συσκευή.
2. Πιάστε πάλι το κουμπί Ⓛ On/Off για να ενεργοποιήσετε τη συσκευή.
3. Ρυθμίστε ένα νέο πρόγραμμα.

8.10 Τέλος προγράμματος

-  Καθαρίζετε το φίλτρο και αδειάζετε το δοχείο νερού μετά από κάθε κύκλο στεγνώματος. (Δείτε το κεφάλαιο ΦΡΟΝΤΙΔΑ ΚΑΙ ΚΑΘΑΡΙΣΜΑ.)

Αν έχει ολοκληρωθεί ο κύκλος στεγνώματος, στην οθόνη εμφανίζεται το σύμβολο . Αν η επιλογή  Βομβητής είναι ενεργοποιημένη, το ηχητικό σήμα ηχεί διακοπτόμενα για 1 λεπτό.

-  Αν δεν απενεργοποιήσετε τη συσκευή, ξεκινάει η φάση προστασίας κατά του τσαλακώματος (δεν ισχύει για όλα τα προγράμματα). Το σύμβολο  που αναβοσβήνει σηματοδοτεί την εκτέλεση της φάσης προστασίας κατά του τσαλακώματος. Κατά τη διάρκεια αυτής της φάσης, μπορείτε να αφαιρέσετε ρούχα από το στεγνωτήριο.

Για να αφαιρέσετε τα ρούχα:

1. Πιέστε το κουμπί  On/Off για 2 δευτερόλεπτα για να απενεργοποιήσετε τη συσκευή.
 2. Ανοίξτε την πόρτα της συσκευής.
 3. Αφαιρέστε τα ρούχα.
 4. Κλείστε την πόρτα της συσκευής.
- Πιθανές αιτίες μη ικανοποιητικών αποτελεσμάτων στεγνώματος:
- Ακατάλληλες προεπιλεγμένες ρυθμίσεις βαθμού στεγνώματος. Ανατρέξτε στο κεφάλαιο *Ρύθμιση του προεπιλεγμένου βαθμού στεγνώματος*.
 - Η θερμοκρασία δωματίου είναι πολύ χαμηλή ή πολύ υψηλή. Η ιδανική θερμοκρασία δωματίου είναι μεταξύ 18°-25°C.

9. ΥΠΟΔΕΪΞΕΙΣ ΚΑΙ ΣΥΜΒΟΥΛΕΣ



9.1 Οικολογικές συμβουλές

- Στύβετε καλά τα ρούχα πριν από το στέγνωμα.
- Μην υπερβείτε τα μεγέθη φορτίων που προσδιορίζονται στο κεφάλαιο προγραμμάτων.
- Καθαρίζετε το φίλτρο μετά από κάθε κύκλο στεγνώματος.
- Μη χρησιμοποιείτε μαλακτικό για ρούχα που πρόκειται να πλυθούν και κατόπιν να στεγνωθούν. Στο στεγνωτήριο, τα ρούχα μαλακώνουν αυτόματα.
- Το νερό από το δοχείο νερού μπορεί να χρησιμοποιηθεί για το σιδέρωμα των ρούχων. Πρέπει πρώτα να φιλτράρετε το νερό για να αφαιρεθούν οι εναπομένουσες ίνες υφασμάτων (ένα απλό φίλτρο καφέ είναι κατάλληλο).
- Φροντίζετε να είναι πάντα ελεύθερες οι σχισμές αερισμού στο κάτω μέρος της συσκευής.

- Φροντίστε να υπάρχει καλή κυκλοφορία αέρα στο σημείο εγκατάστασης της συσκευής.

9.2 Ρύθμιση του προεπιλεγμένου βαθμού στεγνώματος

Για να αλλάξετε τον προεπιλεγμένο βαθμό στεγνώματος:

1. Ενεργοποιήστε τη συσκευή.
2. Περιμένετε για περίπου 8 δευτερόλεπτα.
3. Επιλέξτε 1 από τα διαθέσιμα προγράμματα.
4. Αγγίξτε ταυτόχρονα και παρατεταμένα τα κουμπιά  **Επιπλέον στέγνωμα** και  **Εύκολο σιδέρωμα**.

Ένα από τα σύμβολα εμφανίζεται στην οθόνη:

  - Μέγιστο στέγνωμα

- Επιπλέον στέγνωμα

- Τυπικό στέγνωμα

5. Αγγίξτε το κουμπί **Έναρξη/ Πάυση** επανειλημμένα μέχρι να φτάσετε στον επιθυμητό βαθμό στεγνώματος.

Βαθμός στεγνώματος	Σύμβολο οθόνης
Μέγιστο στέγνωμα	
Επιπλέον στέγνωμα	
Τυπικό στέγνωμα	

6. Για την αποθήκευση της ρύθμισης, αγγίξτε ταυτόχρονα και παρατεταμένα τα κουμπιά **Επιπλέον στέγνωμα** και **Εύκολο σιδέρωμα** για περίπου 2 δευτερόλεπτα.

9.3 Απενεργοποίηση της ένδειξης δοχείου

Η ένδειξη δεξαμενής νερού είναι ενεργοποιημένη από προεπιλογή. Ανάβει

στο τέλος του κύκλου στεγνώματος ή κατά τη διάρκεια του κύκλου αν το δοχείο νερού είναι γεμάτο. Εάν έχει εγκατασταθεί το σετ αποστράγγισης, η συσκευή αποστραγγίζει αυτόματα το νερό της δεξαμενής νερού και η ένδειξη μπορεί να απενεργοποιηθεί.

Για να απενεργοποιήσετε την ένδειξη:

1. Ενεργοποιήστε τη συσκευή.
2. Περιμένετε για περίπου 8 δευτερόλεπτα.
3. Επιλέξτε 1 από τα διαθέσιμα προγράμματα.
4. Αγγίξτε ταυτόχρονα και παρατεταμένα τα κουμπιά **Εύκολο σιδέρωμα** και **Χρόνος στεγνώματος**.

Μία από τις 2 διαμορφώσεις είναι δυνατή:

- η ένδειξη H δεξαμενής νερού: η ένδειξη είναι αναμμένη αν εμφανιστεί το σύμβολο - η ένδειξη δεξαμενής νερού είναι μόνιμα **ενεργοποιημένη**
- η ένδειξη H δεξαμενής νερού: η ένδειξη είναι σβηστή αν εμφανιστεί το σύμβολο - η ένδειξη δεξαμενής νερού είναι μόνιμα **απενεργοποιημένη**

10. ΦΡΟΝΤΙΔΑ ΚΑΙ ΚΑΘΑΡΙΣΜΑ

10.1 Καθάρισμα του φίλτρου

Στο τέλος κάθε κύκλου, το σύμβολο **φίλτρο** εμφανίζεται στην οθόνη και πρέπει να καθαρίσετε το φίλτρο.

- Το φίλτρο συλλέγει το χνούδι των ρούχων κατά τη διάρκεια του κύκλου στεγνώματος.



Για να επιτύχετε τα καλύτερα δυνατά αποτελέσματα στεγνώματος, καθαρίζετε συχνά το φίλτρο, αν το φίλτρο είναι φραγμένο επιμηκύνονται οι κύκλοι και αυξάνεται η κατανάλωση ενέργειας. Χρησιμοποιήστε το χέρι σας για να καθαρίσετε το φίλτρο και, αν είναι απαραίτητο, μια ηλεκτρική σκούπα.



ΠΡΟΣΟΧΗ!

Αποφεύγετε τη χρήση νερού για τον καθαρισμό του φίλτρου. Αντίθετα, πετάτε το χνούδι στον κάδο απορριμμάτων (για να αποφευχθεί η διασπορά πλαστικών ινών στο νερό και στο περιβάλλον).

1. Ανοίξτε την πόρτα. Τραβήξτε προς τα πάνω το φίλτρο.

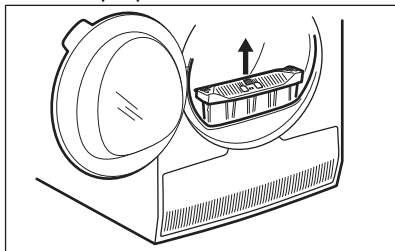

2. Σπρώξτε το άγκιστρο για να ανοίξετε το φίλτρο.

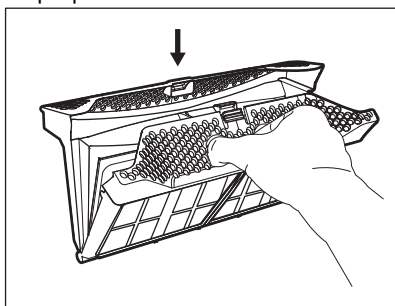

3. Μαζέψτε το χνούδι με το χέρι και από τα δύο εσωτερικά μέρη του φίλτρου.

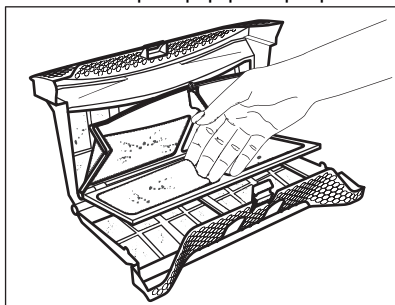

Πετάξτε το χνούδι στον κάδο απορριμμάτων.

4. Εάν χρειάζεται, καθαρίστε το φίλτρο με ηλεκτρική σκούπα. Κλείστε το φίλτρο.
5. Εάν είναι απαραίτητο, αφαιρέστε το χνούδι από την υποδοχή του φίλτρου και το λάστιχο. Μπορείτε να χρησιμοποιήσετε ηλεκτρική σκούπα. Τοποθετήστε το φίλτρο ξανά στην υποδοχή του.

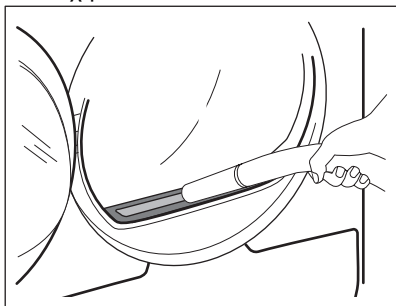

10.2 Άδειασμα του δοχείου νερού

Άδειάζετε το δοχείο συμπυκνωμένου νερού μετά από κάθε κύκλο στεγνώματος.

Αν το δοχείο συμπυκνωμένου νερού είναι γεμάτο, το πρόγραμμα σταματά αυτόματα. Το σύμβολο  Η δεξαμενή νερού ανάβει και πρέπει να αδειάσετε το δοχείο νερού.

Για να αδειάσετε το δοχείο νερού:

1. Τραβήξτε το δοχείο νερού κρατώντας το σε οριζόντια θέση.

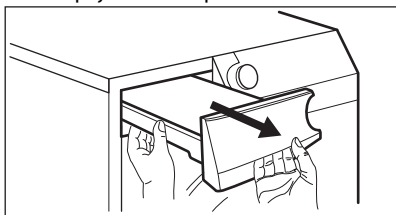

2. Τραβήξτε το πλαστικό πώμα προς τα έξω και αδειάστε το δοχείο νερού σε λεκάνη ή σε άλλο κατάλληλο δοχείο.

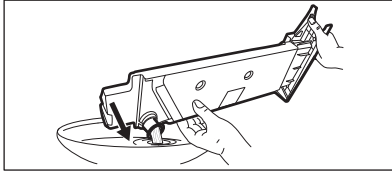

3. Επανατοποθετήστε το πλαστικό πώμα και τοποθετήστε το δοχείο νερού στη θέση του.
4. Για να συνεχίσετε το πρόγραμμα, πιέστε το κουμπί ►► Εναρξη/Παύση.

10.3 Καθάρισμα του συμπυκνωτή

Αν το σύμβολο ⇒ *συμπυκνωτής* αναβοσβήνει στην οθόνη, ελέγξτε τον συμπυκνωτή και την υποδοχή του. Αν υπάρχει βρομιά, καθαρίστε την. Πραγματοποιείτε τον έλεγχο τουλάχιστον μία φορά κάθε 6 μήνες.



ΠΡΟΕΙΔΟΠΟΙΗΣΗ!

Μην αγγίζετε τη μεταλλική επιφάνεια με γυμνά χέρια. Κίνδυνος τραυματισμού. Φορέιτε γάντια προστασίας. Καθαρίζετε με προσοχή ώστε να μην προκαλέσετε ζημιά στη μεταλλική επιφάνεια.

Για να κάνετε τον έλεγχο:

1. Ανοίξτε την πόρτα. Τραβήξτε προς τα πάνω το φίλτρο.

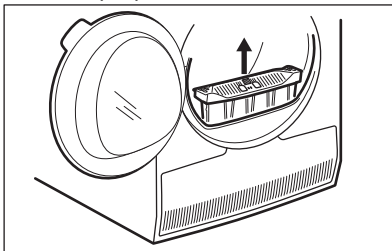

2. Ανοίξτε το κάλυμμα του συμπυκνωτή.

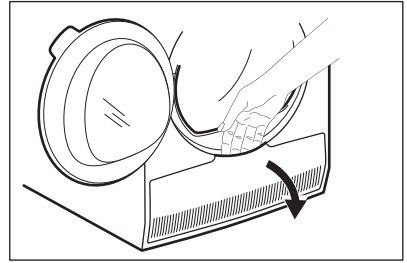

3. Στρέψτε τον μοχλό για να ξεκλειδώσετε το καπάκι του συμπυκνωτή.

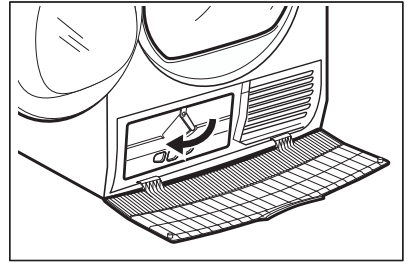

4. Κατεβάστε το καπάκι του συμπυκνωτή.

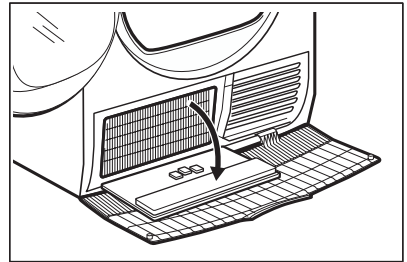

5. Εάν χρειάζεται, αφαιρέστε τα χνούδια από τον συμπυκνωτή και την υποδοχή του. Μπορείτε να χρησιμοποιήσετε ένα βρεγμένο πανί, ή/και ηλεκτρική σκούπα με το εξάρτημα βούρτσας.

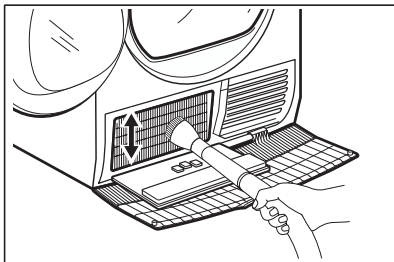

6. Κλείστε το καπάκι του συμπυκνωτή.
7. Στρέψτε τον μοχλό έως ότου κουμπώσει στη θέση του.
8. Τοποθετήστε ξανά το φίλτρο.

10.4 Καθαρισμός του αισθητήρα υγρασίας



ΠΡΟΣΟΧΗ!

Κίνδυνος πρόκλησης ζημιάς στον αισθητήρα υγρασίας. Μη χρησιμοποιείτε υλικά που χαράζουν ή ασαλόσυρμα για τον καθαρισμό του αισθητήρα.

Για τη διασφάλιση βέλτιστων αποτελεσμάτων, η συσκευή διαθέτει μεταλλικό αισθητήρα υγρασίας. Είναι τοποθετημένος στην εσωτερική πλευρά της περιοχής της πόρτας.

Μετά από καιρό χρήσης, η επιφάνεια του αισθητήρα μπορεί να λερωθεί και να μειωθεί η απόδοση στεγνώματος.

Συνιστάται ο καθαρισμός του αισθητήρα τουλάχιστον 3 ή 4 φορές τον χρόνο ή όποτε παρατηρείτε μείωση της απόδοσης στεγνώματος.

Για τον καθαρισμό μπορείτε να χρησιμοποιήσετε τη σκληρή πλευρά ενός σφουγγαριού πλυσίματος πιάτων και λίγο ξίδι ή σαπούνι για τα πιάτα.

Για να καθαρίσετε τον αισθητήρα:

1. Ανοίξτε την πόρτα της συσκευής.
2. Καθαρίστε τις επιφάνειες του αισθητήρα υγρασίας σκουπίζοντας τη μεταλλική επιφάνεια πολλές φορές.

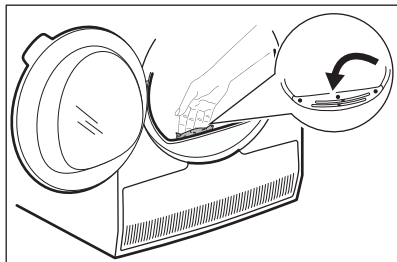

10.5 Καθάρισμα του κάδου



ΠΡΟΕΙΔΟΠΟΙΗΣΗ!

Αποσυνδέστε τη συσκευή από το ρεύμα πριν από τον καθαρισμό.

Χρησιμοποιήστε ένα κοινό ουδέτερο απορρυπαντικό για να καθαρίσετε την εσωτερική επιφάνεια και τους ανυψωτήρες του κάδου. Σκουπίστε τις επιφάνειες με ένα μαλακό πανί.



ΠΡΟΣΟΧΗ!

Μη χρησιμοποιείτε υλικά που χαράζουν ή ασαλόσυρμα για τον καθαρισμό του κάδου.

10.6 Καθάρισμα του χειριστηρίου και του περιβλήματος της συσκευής

Χρησιμοποιήστε ένα κοινό ουδέτερο απορρυπαντικό για να καθαρίσετε το χειριστήριο και το περίβλημα της συσκευής.

Χρησιμοποιήστε ένα υγρό πανί για τον καθαρισμό. Σκουπίστε τις επιφάνειες με ένα μαλακό πανί.











ΠΡΟΣΟΧΗ!



Μη χρησιμοποιείτε καθαριστικά επίπλων ή προϊόντα που μπορούν να προκαλέσουν διάβρωση.

10.7 Καθάρισμα των σχισμών αερισμού

Χρησιμοποιήστε ηλεκτρική σκούπα για να αφαιρέσετε τα χνούδια από τις σχισμές αερισμού.

11. ΑΝΤΙΜΕΤΩΠΙΣΗ ΠΡΟΒΛΗΜΑΤΩΝ

Πρόβλημα ¹⁾	Πιθανή αιτία	Λύση
Το στεγνωτήριο δεν λειτουργεί.	Το στεγνωτήριο δεν είναι συνδεδεμένο στο ρεύμα.	Συνδέστε το στην πρίζα. Ελέγξτε την ασφάλεια στον πίνακα ασφαλειών (οικιακή εγκατάσταση).
	Η πόρτα είναι ανοιχτή.	Κλείστε την πόρτα.
	Δεν έχετε πιάσει το κουμπί  On/Off.	Πιάστε το κουμπί  On/Off.
	Δεν έχετε αγγίξει το κουμπί  Έναρξη/Παύση.	Αγγίξτε το κουμπί  Έναρξη/Παύση.
Μη ικανοποιητικό αποτέλεσμα στεγνώματος.	Η συσκευή βρίσκεται σε κατάσταση αναμονής.	Πιάστε το κουμπί  On/Off.
	Εσφαλμένη επιλογή προγράμματος.	Επιλέξτε ένα κατάλληλο πρόγραμμα. ²⁾
	Είναι φραγμένο το φίλτρο.	Καθαρίστε το φίλτρο. ³⁾
	 Επιπλέον στέγνωμα Η επιλογή ήταν ρυθμισμένη σε  Στεγνά για σιδέρωμα. ⁴⁾	Αλλάξτε την επιλογή  Επιπλέον στέγνωμα σε υψηλότερο επίπεδο.
Μη ικανοποιητικό αποτέλεσμα στεγνώματος.	Το φορτίο ήταν πολύ μεγάλο.	Μην υπερβείτε το μέγιστο μέγεθος φορτίου.
	Είναι φραγμένες οι σχισμές αερισμού.	Καθαρίστε τις σχισμές αερισμού στο κάτω μέρος της συσκευής.
	Υπάρχουν ρύποι στον αισθητήρα υγρασίας στον κάδο.	Καθαρίστε την μπροστινή επιφάνεια του κάδου.
	Ο βαθμός στεγνώματος δεν είχε οριστεί στο επιθυμητό επίπεδο.	Ρυθμίστε τον βαθμό στεγνώματος. ⁵⁾
	Είναι φραγμένος ο συμπυκνωτής.	Καθαρίστε τον συμπυκνωτή. ³⁾
Η πόρτα της συσκευής δεν κλείνει	Το φίλτρο δεν είναι ασφαλισμένο στη θέση του.	Τοποθετήστε το φίλτρο στη σωστή θέση.
	Έχουν πιαστεί ρούχα μεταξύ της πόρτας και του στεγανοποιητικού λάσικου.	Αφαιρέστε τα πιασμένα ρούχα και κλείστε την πόρτα.
Δεν είναι δυνατή η αλλαγή του προγράμματος ή της επιλογής.	Μετά την εκκίνηση του κύκλου δεν είναι δυνατή η αλλαγή του προγράμματος ή της επιλογής.	Απενεργοποιήστε και ενεργοποιήστε ξανά το στεγνωτήριο. Αλλάξτε το πρόγραμμα ή την επιλογή όπως απαιτείται.

Πρόβλημα ¹⁾	Πιθανή αιτία	Λύση
Δεν είναι δυνατός ο ορισμός μιας επιλογής. Ακούγεται ένα ηχητικό σήμα.	Η επιλογή που επιχειρήσατε να ενεργοποιήσετε δεν είναι διαθέσιμη για το επιλεγμένο πρόγραμμα.	Απενεργοποιήστε και ενεργοποιήστε ξανά το στεγνωτήριο. Αλλάξτε το πρόγραμμα ή την επιλογή όπως απαιτείται.
Δεν λειτουργεί ο λαμπτήρας κάδου	Ελαττωματικός λαμπτήρας κάδου.	Επικοινωνήστε με το κέντρο σέρβις για την αντικατάσταση του λαμπτήρα κάδου.
Στην οθόνη εμφανίζεται μη αναμενόμενος χρόνος διάρκειας.	Η διάρκεια στεγνώματος υπολογίζεται σύμφωνα με το μέγεθος φορτίου και την υγρασία.	Αυτό είναι αυτοματοποιημένο - η συσκευή λειτουργεί κανονικά.
Ένα πρόγραμμα είναι ανενεργό.	Το δοχείο νερού έχει γεμίσει.	Αδειάστε το δοχείο νερού και πιέστε το κουμπί  Έναρξη/Παύση. ³⁾
Ο κύκλος στεγνώματος είναι πολύ σύντομος.	Είναι μικρό το μέγεθος φορτίου.	Επιλέξτε ένα πρόγραμμα συγκεκριμένου χρόνου. Η τιμή του χρόνου πρέπει να σχετίζεται με το φορτίο. Για το στέγνωμα ενός ρούχου ή λίγων ρούχων συνιστώνται σύντομοι χρόνοι στεγνώματος.
	Τα ρούχα έχουν στεγνώσει υπερβολικά.	Επιλέξτε ένα κατάλληλο πρόγραμμα συγκεκριμένου χρόνου ή υψηλότερο βαθμό στεγνώματος (π.χ.  <i>Επιπλέον στέγνωμα</i>)

Πρόβλημα ¹⁾	Πιθανή αιτία	Λύση
Ο κύκλος στεγνώματος διαρκεί πάρα πολύ ⁶⁾	Είναι φραγμένο το φίλτρο.	Καθαρίστε το φίλτρο.
	Το φορτίο είναι πολύ μεγάλο.	Μην υπερβαίνετε το μέγιστο μέγεθος φορτίου.
	Τα ρούχα δεν ήταν επαρκώς συμμένα.	Στύψτε τα ρούχα καλά στο πλυντήριο ρούχων.
	Πολύ χαμηλή ή πολύ υψηλή θερμοκρασία χώρου - δεν πρόκειται για πρόβλημα λειτουργίας της συσκευής.	Βεβαιωθείτε ότι η θερμοκρασία χώρου είναι υψηλότερη από +5°C και χαμηλότερη από +35°C. Η ιδανική θερμοκρασία χώρου για να επιτύχετε τα καλύτερα δυνατά αποτελέσματα στεγνώματος είναι μεταξύ 18°-25°C.

1) Εάν εμφανιστεί κάποιο μήνυμα σφάλματος στην οθόνη (π.χ. **E51**): Απενεργοποιήστε και ενεργοποιήστε ξανά το στεγνωτήριο. Επιλέξτε ένα νέο πρόγραμμα. Αγγίξτε το κουμπί Έναρξη / Παύση. Αν η συσκευή δεν λειτουργεί, επικοινωνήστε με το κέντρο σέρβις και αναφέρετε τον κωδικό σφάλματος.

2) Ακολουθήστε την περιγραφή του προγράμματος — ανατρέξτε στο κεφάλαιο ΠΡΟΓΡΑΜΜΑΤΑ.

3) Ανατρέξτε στο κεφάλαιο *ΦΡΟΝΤΙΔΑ ΚΑΙ ΚΑΘΑΡΙΣΜΑ*.

4) Μόνο στεγνωτήρια με την επιλογή Επιπλέον στέγνωμα.

5) Ανατρέξτε στο κεφάλαιο ΥΠΟΔΕΙΞΕΙΣ ΚΑΙ ΣΥΜΒΟΥΛΕΣ.

6) Σημείωση: Μετά από περίπου 5 ώρες, ο κύκλος στεγνώματος ολοκληρώνεται αυτόματα.

11.1 Πιθανές αιτίες μη ικανοποιητικών αποτελεσμάτων στεγνώματος:

- Είναι φραγμένο το φίλτρο. Το φραγμένο φίλτρο κάνει το στέγνωμα μη αποτελεσματικό.
- Είναι φραγμένες οι σχισμές αερισμού.
- Ο αισθητήρας υγρασίας είναι λερωμένος.

- Είναι βρόμικος ο κάδος.
- Ακατάλληλες προεπιλεγμένες ρυθμίσεις βαθμού στεγνώματος. Ανατρέξτε στο κεφάλαιο *Ρύθμιση του προεπιλεγμένου βαθμού στεγνώματος*.
- Η θερμοκρασία δωματίου είναι πολύ χαμηλή ή πολύ υψηλή. Η ιδανική θερμοκρασία δωματίου είναι μεταξύ 18°-25°C.

12. ΤΕΧΝΙΚΑ ΧΑΡΑΚΤΗΡΙΣΤΙΚΑ

Ύψος x Πλάτος x Βάθος	850 x 596 x 638 mm (μέγιστο 663 mm)
Μέγιστο βάθος με την πόρτα της συσκευής ανοιχτή	1108 mm
Μέγιστο πλάτος με την πόρτα της συσκευής ανοιχτή	958 mm
Ρυθμιζόμενο ύψος	850 mm (+ 15 mm - ρύθμιση ποδιών)
Χωρητικότητα κάδος	118 l

Μέγιστος όγκος φορτίου	8,0 kg
Τάση	230 V
Συχνότητα	50 Hz
Στάθμη ηχητικής ισχύος	66 dB
Συνολική ισχύς	900 W
Τάξη ενεργειακής απόδοσης	A++
Κατανάλωση ενέργειας του τυπικού προγράμματος για βαμβακερά με πλήρες φορτίο. ¹⁾	1,99 kWh
Κατανάλωση ενέργειας του τυπικού προγράμματος για βαμβακερά με μερικό φορτίο. ²⁾	1,07 kWh
Ετήσια κατανάλωση ενέργειας ³⁾	234,7 kWh
Απορρόφηση ισχύος σε κατάσταση αναμονής ⁴⁾	0,13 W
Απορρόφηση ισχύος σε κατάσταση εκτός λειτουργίας ⁴⁾	0,13 W
Χρήση	Οικιακή
Επιτρεπόμενη θερμοκρασία περιβάλλοντος	+5 °C έως +35 °C
Επίπεδο προστασίας κατά της εισόδου στερεών σωματιδίων και υγρασίας που βεβαιώνεται από το προστατευτικό κάλυμμα, εκτός όπου ο εξοπλισμός χαμηλής τάσης δεν έχει προστασία κατά της υγρασίας	IPX4
Αυτό το προϊόν περιέχει φθοριούχα αέρια θερμοκηπίου, ερμητικά σφραγισμένα	
Σήμανση αερίου	R134a
Βάρος	0,30 kg
Δυναμικό υπερθέρμανσης του πλανήτη (GWP)	1430

¹⁾ Βάσει του προτύπου EN 61121. 8,0 kg βαμβακερών με φυγοκέντρηση στα 1.000 rpm.

²⁾ Βάσει του προτύπου EN 61121. 4,0 kg βαμβακερών με φυγοκέντρηση στα 1.000 rpm.

³⁾ Κατανάλωση ενέργειας ανά έτος σε kWh, με βάση τους 160 κύκλους στεγνώματος στο τυπικό πρόγραμμα για βαμβακερά με πλήρες και μερικό φορτίο και την κατανάλωση των λειτουργιών χαμηλής ισχύος. Η πραγματική κατανάλωση ενέργειας ανά κύκλο θα εξαρτηθεί από τον τρόπο χρήσης της συσκευής (ΚΑΝΟΝΙΣΜΟΣ (ΕΕ) Αρ. 392/2012).

⁴⁾ Βάσει του προτύπου EN 61121.

Οι πληροφορίες που παρέχονται στον παραπάνω πίνακα συμμορφώνονται με τον κανονισμό της Επιτροπής της ΕΕ 392/2012 για την εφαρμογή της οδηγίας 2009/125/ΕΚ.

13. ΕΞΑΡΤΗΜΑΤΑ

13.1 Σετ στοίβαξης

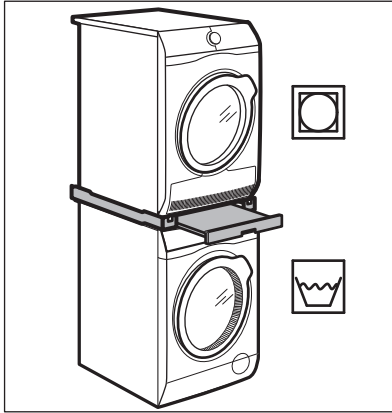

Όνομασία εξαρτήματος: SKP11GW, STA9GW

Διατίθεται από τον εξουσιοδοτημένο προμηθευτή της περιοχής σας.

Το σετ στοίβαξης μπορεί να χρησιμοποιηθεί μόνο μεταξύ των πλυντηρίων ρούχων και στεγνωτηρίων που υποδεικνύονται στο φυλλάδιο. Δείτε το συνημμένο φυλλάδιο.

Διαβάστε προσεκτικά τις οδηγίες που συνοδεύουν το εξάρτημα.

13.2 Σετ αποστράγγισης

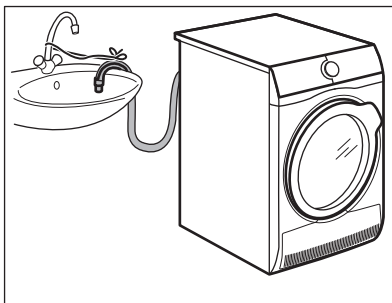

Όνομασία εξαρτήματος: DK11.

Διατίθεται από τον εξουσιοδοτημένο αντιπρόσωπο της περιοχής σας (μπορεί να προσαρτηθεί σε ορισμένους τύπους στεγνωτηρίων)

Για την απευθείας αποστράγγιση του συμπυκνωμένου νερού σε λεκάνη, σιφόνι, υπόνομο κ.λπ. Μετά την εγκατάσταση του σετ, η δεξαμενή νερού αποστραγγίζεται αυτόματα. Η δεξαμενή νερού πρέπει να παραμείνει στη συσκευή.

Ο εγκατεστημένος σωλήνας πρέπει να βρίσκεται από τουλάχιστον 50 cm έως 100 cm κατά μέγιστο από το δάπεδο. Ο σωλήνας δεν πρέπει να σχηματίζει βρόχο. Εάν απαιτείται, μειώστε το μήκος του σωλήνα.

Διαβάστε προσεκτικά τις οδηγίες που συνοδεύουν το εξάρτημα.

13.3 Βάση με συρτάρι

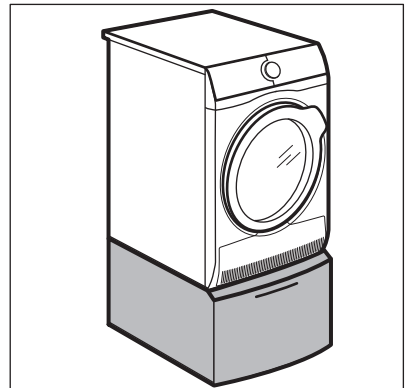

Όνομασία εξαρτήματος: PDSTP10, E6WHPED2.

Διατίθεται από τον εξουσιοδοτημένο προμηθευτή της περιοχής σας.

Για την αύξηση του ύψους της συσκευής ώστε να διευκολυνθεί η φόρτωση και το άδειασμα των ρούχων.

Το συρτάρι μπορεί να χρησιμοποιηθεί για την αποθήκευση ρούχων ή αντικειμένων, π.χ.: για πετσέτες, προϊόντα καθαρισμού κ.λπ.

Διαβάστε προσεκτικά τις οδηγίες που συνοδεύουν το εξάρτημα.

14. ΣΥΝΤΟΜΟΣ ΟΔΗΓΟΣ

14.1 Καθημερινή χρήση

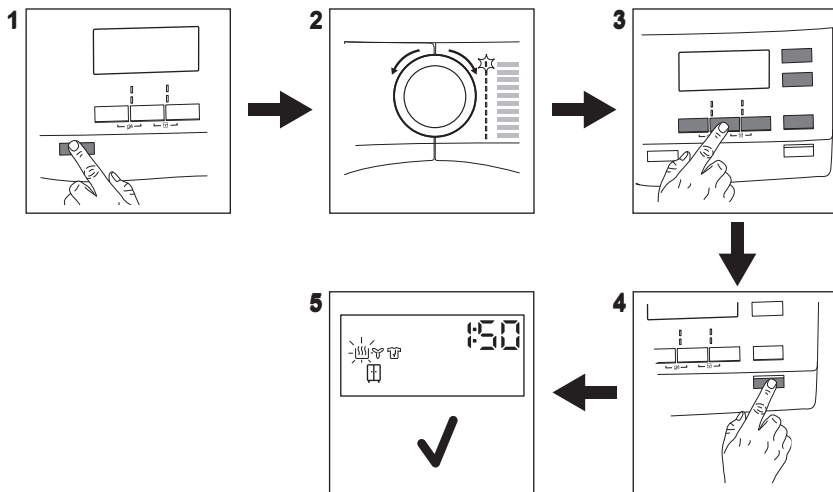

1. Πιέστε το κουμπί ① **On/Off** για να ενεργοποιήσετε τη συσκευή.
2. Χρησιμοποιήστε τον διακόπτη επιλογής προγράμματος για να ορίσετε το πρόγραμμα.
3. Για να ενεργοποιήσετε ή να απενεργοποιήσετε μια επιλογή, αγγίξτε το αντίστοιχο κουμπί ή τον συνδυασμό 2 κουμπιών.
4. Αγγίξτε το κουμπί ▷|| **Εναρξη/ Παύση**.
5. Η συσκευή τίθεται σε λειτουργία.

14.2 Καθάρισμα του φίλτρου

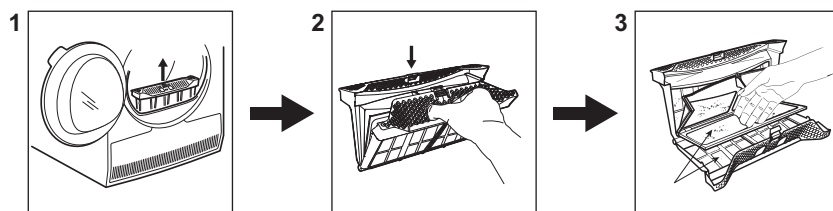

Στο τέλος κάθε κύκλου, το σύμβολο 🌐 *φίλτρο* εμφανίζεται στην οθόνη και πρέπει να καθαρίσετε το φίλτρο.

1. Ανοίξτε την πόρτα. Τραβήξτε προς τα πάνω το φίλτρο.
2. Σπρώξτε το άγκιστρο για να ανοίξετε το φίλτρο.
3. Μαζέψτε το χνούδι με το χέρι και από τα δύο εσωτερικά μέρη του φίλτρου. Πετάξτε το χνούδι στον κάδο απορριμμάτων.

14.3 Πρόγραμμα

Πρόγραμμα	Φορτίο ¹⁾	Ιδιότητες / Σύμβολο υφάσματος
Βαμβακερά	8,0 kg	Βαμβακερά υφάσματα.
Συνθετικά	3,5 kg	Συνθετικά και μικτά υφάσματα.
Μικτά	3 kg	Βαμβακερά και συνθετικά υφάσματα.
Μάλλινα	1 kg	Μάλλινα υφάσματα. Απαλό στέγνωμα μάλλινων ρούχων που πλένονται στο χέρι. Αφαιρέστε αμέσως τα ρούχα όταν ολοκληρωθεί το πρόγραμμα.
Μεταξωτά	1 kg	Απαλό στέγνωμα μεταξωτών ρούχων που πλένονται στο χέρι.
Εύκολο Σιδέρωμα	1 kg (ή 5 πουκάμισα)	Υφάσματα που δεν χρειάζονται ιδιαίτερη φροντίδα και απαιτούν ελάχιστο σιδέρωμα. Τα αποτελέσματα στεγνώματος μπορεί να διαφέρουν ανάλογα με τον τύπο του υφάσματος. Τινάζετε τα ρούχα πριν τα τοποθετήσετε στη συσκευή. Όταν ολοκληρωθεί το πρόγραμμα, αφαιρέστε αμέσως τα ρούχα και τοποθετήστε τα σε κρεμάστρα.
Σεντόνια	3 kg	Κλινοσκεπάσματα όπως μονά και διπλά σεντόνια, μαξιλαροθήκες, παπλωματοθήκες.
Αθλητικά ρούχα	2 kg	Αθλητικά ρούχα, λεπτά και ελαφριά υφάσματα, ρούχα από μικροΐνες (microfiber) ή πολυεστέρα.
Ρούχα υπαίθριων δραστηριοτήτων	2 kg	Ρούχα υπαίθριων δραστηριοτήτων, ρούχα για τεχνικές εργασίες και αθλήματα, αδιάβροχα και διαπνέοντα μπουφάν, μπουφάν με αφαιρούμενη επένδυση φλις ή μονωτική εσωτερική επένδυση. Κατάλληλα για στέγνωμα σε στεγνωτήριο.
Πάπλωμα	3 kg	Μονά ή διπλά παπλώματα και μαξιλάρια (με φτερά, πούπουλα, ή συνθετικό γέμισμα).

¹⁾ Το μέγιστο βάρος αναφέρεται σε στεγνά ρούχα.

15. ΦΥΛΛΟ ΠΛΗΡΟΦΟΡΙΩΝ ΠΡΟΪΟΝΤΟΣ ΣΥΜΦΩΝΑ ΜΕ ΤΟΝ ΚΑΝΟΝΙΣΜΟ ΤΗΣ Ε.Ε 1369/2017

Φύλλο Πληροφοριών Προϊόντος	
Εμπορικό σήμα	AEG

Μοντέλο	T8DEE48S PNC916097869
Διαβαθμισμένη χωρητικότητα σε kg	8,0
Στεγνωτήριο ρούχων με ανοικτό κύκλωμα κυκλοφορίας αέρα ή συμπύκνωση υδρατμών	Με συμπύκνωση υδρατμών
Τάξη ενεργειακής απόδοσης	A++
Κατανάλωση ενέργειας σε kWh ανά έτος, βάσει 160 κύκλων στεγνώματος στο τυπικό πρόγραμμα για βαμβακερά με πλήρες και μερικό φορτίο και κατανάλωση σε καταστάσεις λειτουργίας χαμηλής ισχύος. Η πραγματική κατανάλωση ενέργειας ανά κύκλο εξαρτάται από τον τρόπο χρήσης της συσκευής.	234,7
Αυτόματο στεγνωτήριο ή μη αυτόματο στεγνωτήριο	Αυτόματο
Κατανάλωση ενέργειας του τυπικού προγράμματος για βαμβακερά με πλήρες φορτίο σε kWh	1,99
Κατανάλωση ενέργειας του τυπικού προγράμματος για βαμβακερά με μερικό φορτίο σε kWh	1,07
Κατανάλωση ισχύος στην κατάσταση εκτός λειτουργίας σε W	0,13
Κατανάλωση ισχύος στην κατάσταση εναμονής σε W	0,13
Διάρκεια του προγράμματος σε αναμονή σε λεπτά	10
<p>Το «τυπικό πρόγραμμα για βαμβακερά» που χρησιμοποιείται με πλήρες και μερικό φορτίο είναι το τυπικό πρόγραμμα στεγνώματος το οποίο αφορούν οι πληροφορίες στην ετικέτα και το δελτίο, ότι το πρόγραμμα αυτό είναι κατάλληλο για το στέγνωμα συνήθων υγρών βαμβακερών ρούχων και ότι είναι το πιο αποδοτικό πρόγραμμα ως προς την κατανάλωση ενέργειας για βαμβακερά.</p>	
Σταθμισμένη διάρκεια του «τυπικού προγράμματος για βαμβακερά» με πλήρες και μερικό φορτίο σε λεπτά	117
Χρόνος «τυπικού προγράμματος για βαμβακερά με πλήρες φορτίο» σε λεπτά	154
Χρόνος «τυπικού προγράμματος για βαμβακερά με μερικό φορτίο» σε λεπτά	89
Τάξη απόδοσης συμπύκνωσης σε κλίμακα από το G (ελάχιστη απόδοση) έως το A (μέγιστη απόδοση)	B
Μέση απόδοση συμπύκνωσης τυπικού προγράμματος για βαμβακερά με πλήρες φορτίο ως ποσοστό	82
Μέση απόδοση συμπύκνωσης τυπικού προγράμματος για βαμβακερά με μερικό φορτίο ως ποσοστό	82

Σταθμισμένη απόδοση συμπίκνωσης «τυπικού προγράμματος για βαμβακερά» με πλήρες και μερικό φορτίο	82
Στάθμη ηχητικής ισχύος σε dB	66
Εντοιχιζόμενο μοντέλο συσκευής N/O	Όχι

Οι πληροφορίες που παρέχονται στον παραπάνω πίνακα συμμορφώνονται με τον κανονισμό της Επιτροπής της ΕΕ 392/2012 για την εφαρμογή της οδηγίας 2009/125/ΕΚ.

16. ΠΕΡΙΒΑΛΛΟΝΤΙΚΑ ΘΕΜΑΤΑ

Ανακυκλώστε τα υλικά που φέρουν το σύμβολο . Τοποθετήστε τα υλικά συσκευασίας σε κατάλληλα δοχεία για ανακύκλωση. Συμβάλετε στην προστασία του περιβάλλοντος και της ανθρώπινης υγείας ανακυκλώνοντας τις άχρηστες ηλεκτρικές και ηλεκτρονικές συσκευές.

Μην απορρίπτετε με τα οικιακά απορρίμματα συσκευές που φέρουν το σύμβολο . Επιστρέψτε το προϊόν στην τοπική σας μονάδα ανακύκλωσης ή επικοινωνήστε με τη δημοτική αρχή.

www.aeg.com/shop



136943403-A-232020



AEG