



FSK77718P

EL Οδηγίες Χρήσης | Πλυντήριο πιάτων



ΕΓΚΑΤΑΣΤΑΣΗ

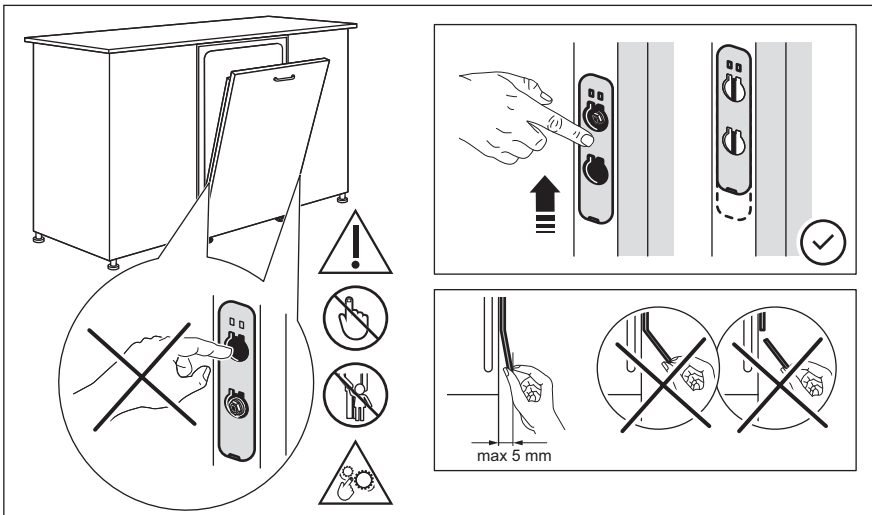

 **YouTube** www.youtube.com/electrolux
www.youtube.com/aeg

How to install your AEG/Electrolux
60 cm sliding door dishwasher 

Καλωσορίσατε στην AEG! Ευχαριστούμε που επιλέξατε τη συσκευή μας.



Βρείτε υποδείξεις χρήσης, φυλλάδια, συμβουλές για την επίλυση προβλημάτων, πληροφορίες σέρβις και επισκευής:
www.aeg.com/support

Υπόκειται σε αλλαγές χωρίς προειδοποίηση.

ΠΕΡΙΕΧΟΜΕΝΑ

1. ΠΛΗΡΟΦΟΡΙΕΣ ΓΙΑ ΤΗΝ ΑΣΦΑΛΕΙΑ.....	3
2. ΟΔΗΓΙΕΣ ΓΙΑ ΤΗΝ ΑΣΦΑΛΕΙΑ.....	5
3. ΠΕΡΙΓΡΑΦΗ ΠΡΟΪΟΝΤΟΣ.....	7
4. ΠΙΝΑΚΑΣ ΕΛΕΓΧΟΥ.....	7
5. ΕΠΙΛΟΓΗ ΠΡΟΓΡΑΜΜΑΤΟΣ.....	8
6. ΒΑΣΙΚΕΣ ΡΥΘΜΙΣΕΙΣ	11
7. ΑΣΥΡΜΑΤΗ ΣΥΝΔΕΣΗ.....	15
8. ΠΡΙΝ ΑΠΟ ΤΗΝ ΠΡΩΤΗ ΧΡΗΣΗ.....	16
9. ΚΑΘΗΜΕΡΙΝΗ ΧΡΗΣΗ.....	17
10. ΥΠΟΔΕΙΞΕΙΣ ΚΑΙ ΣΥΜΒΟΥΛΕΣ.....	20
11. ΦΡΟΝΤΙΔΑ ΚΑΙ ΚΑΘΑΡΙΣΜΟΣ.....	22
12. ΑΝΤΙΜΕΤΩΠΙΣΗ ΠΡΟΒΛΗΜΑΤΩΝ.....	25
13. ΤΕΧΝΙΚΑ ΧΑΡΑΚΤΗΡΙΣΤΙΚΑ.....	30
14. ΠΕΡΙΒΑΛΛΟΝΤΙΚΑ ΘΕΜΑΤΑ.....	31

1. ⚠ ΠΛΗΡΟΦΟΡΪΕΣ ΓΙΑ ΤΗΝ ΑΣΦΆΛΕΙΑ

Πριν από την εγκατάσταση και τη χρήση της συσκευής, διαβάστε προσεκτικά τις παρεχόμενες οδηγίες. Ο κατασκευαστής δεν είναι υπεύθυνος για τυχόν τραυματισμούς ή ζημιές που είναι αποτέλεσμα λανθασμένης εγκατάστασης ή χρήσης. Να φυλάσσετε πάντα αυτές τις οδηγίες σε ένα ασφαλές μέρος με εύκολη πρόσβαση για μελλοντική αναφορά.

1.1 Ασφάλεια παιδιών και ευπαθών ατόμων

- Η συσκευή αυτή μπορεί να χρησιμοποιηθεί από παιδιά ηλικίας 8 ετών και άνω και από άτομα με μειωμένες σωματικές, αισθητηριακές ή πνευματικές δυνατότητες ή έλλειψη εμπειρίας και γνώσης, εάν επιβλέπονται ή έχουν λάβει οδηγίες σχετικά με τη χρήση της συσκευής με ασφαλή τρόπο και κατανοούν τους κινδύνους που ενέχονται. Παιδιά ηλικίας μικρότερης των 8 ετών και άτομα με εκτενείς και

περίπλοκες αναπηρίες πρέπει να παραμένουν μακριά από τη συσκευή, εκτός εάν επιβλέπονται συνεχώς.

- Τα παιδιά πρέπει να εποπτεύονται ώστε να διασφαλίζεται ότι δεν παίζουν με τη συσκευή.
- Φυλάσσετε τα απορρυπαντικά μακριά από παιδιά.
- Κρατάτε τα παιδιά και τα κατοικίδια ζώα μακριά από τη συσκευή όταν η πόρτα είναι ανοιχτή.
- Τα παιδιά δεν πρέπει να εκτελούν τον καθαρισμό και τη συντήρηση που εκτελεί ο χρήστης στη συσκευή χωρίς επίβλεψη.

1.2 Γενικές πληροφορίες για την ασφάλεια

- Αυτή η συσκευή προορίζεται μόνο για τον καθαρισμό πιάτων και σερβίσιων του νοικοκυριού.
- Η συσκευή αυτή έχει σχεδιαστεί μόνο για οικιακή χρήση σε εσωτερικό περιβάλλον.
- Η συσκευή αυτή μπορεί να χρησιμοποιηθεί σε γραφεία, δωμάτια ξενοδοχείων, ξενώνες, αγροικίες και άλλα παρόμοια καταλύματα όπου τέτοια χρήση δεν υπερβαίνει τα επίπεδα της (μέσης) οικιακής χρήσης.
- Μην αλλάζετε τις προδιαγραφές αυτής της συσκευής.
- Η πίεση λειτουργίας του νερού (ελάχιστη και μέγιστη) πρέπει να είναι μεταξύ 0.05 (0.5) / 1 (10) MPa (bar).
- Μην υπερβαίνετε το μέγιστο αριθμό των 14 σερβίσιων.
- Η πόρτα της συσκευής δεν πρέπει να παραμένει σε ανοιχτή θέση για την αποφυγή του κινδύνου παραπατήματος.
- Εάν το καλώδιο τροφοδοσίας έχει υποστεί φθορές, θα πρέπει να αντικατασταθεί από τον κατασκευαστή, το Εξουσιοδοτημένο Κέντρο Σέρβις ή ένα κατάλληλα καταρτισμένο άτομο, ώστε να αποφευχθούν τυχόν κίνδυνοι.
- ΠΡΟΕΙΔΟΠΟΙΗΣΗ: Μαχαιρία και άλλα σκεύη με αιχμηρές άκρες πρέπει να τοποθετούνται στο καλάθι με τις αιχμηρές άκρες προς τα κάτω ή σε οριζόντια θέση.
- Πριν από την εκτέλεση εργασιών συντήρησης, απενεργοποιήστε τη συσκευή και αποσυνδέστε το φως τροφοδοσίας από την πρίζα.

- Μη χρησιμοποιείτε ψεκάσμο με νερό υψηλής πίεσης ή/και ατμό για τον καθαρισμό της συσκευής.
- Αν η συσκευή έχει ανοίγματα αερισμού στη βάση, δεν πρέπει να καλύπτονται π.χ. από χαλί.
- Η συσκευή θα συνδεθεί στην παροχή νερού χρησιμοποιώντας τα καινούργια σετ σωλήνων. Δεν πρέπει να επαναχρησιμοποιείτε τα παλιά σετ σωλήνων.

2. ΟΔΗΓΙΕΣ ΓΙΑ ΤΗΝ ΑΣΦΑΛΕΙΑ

2.1 Εγκατάσταση

ΠΡΟΕΙΔΟΠΟΙΗΣΗ!

Μόνο ένα εξειδικευμένο άτομο πρέπει να εγκαταστήσει αυτήν τη συσκευή.

- Αφαιρέστε όλα τα υλικά της συσκευασίας.
- Εάν η συσκευή έχει υποστεί ζημιά, μην προβείτε σε εγκατάσταση ή χρήση της.
- Ακολουθείτε τις οδηγίες εγκατάστασης που παρέχονται με τη συσκευή.
- Πάντα να προσέχετε όταν μετακινείτε τη συσκευή καθώς είναι βαριά. Να χρησιμοποιείτε πάντα γάντια ασφαλείας και κλειστά παπούτσια.
- Μην εγκαθιστάτε και μη χρησιμοποιείτε τη συσκευή σε χώρο με θερμοκρασία χαμηλότερη από 0 °C.
- Τοποθετήστε τη συσκευή σε κατάλληλο και ασφαλές μέρος που πληροί τις απαιτήσεις εγκατάστασης.
- Μη χρησιμοποιείτε τη συσκευή προτού την τοποθετήσετε στην κατασκευή εντοιχισμού για λόγους ασφαλείας.
- Αν το πλαίσιο του επίπλου δεν είναι εγκατεστημένο, ανοίξτε προσεκτικά την πόρτα της συσκευής για να αποφύγετε κίνδυνο τραυματισμού. Μετά την εγκατάσταση, βεβαιωθείτε ότι τα πλαστικά καλύμματα είναι κλειδωμένα στη θέση τους. Η βλάβη ή αφαίρεση των πλαστικών καλυμμάτων στις πλευρές της πόρτας μπορεί να επηρεάσει τη λειτουργία της συσκευής και να προκαλέσει κίνδυνο τραυματισμού. Αν το πλαστικό κάλυμμα έχει υποστεί ζημιά, επικοινωνήστε με το Εξουσιοδοτημένο Κέντρο Σέρβις για να το αντικαταστήσετε με νέο.

2.2 Ηλεκτρική σύνδεση

ΠΡΟΕΙΔΟΠΟΙΗΣΗ!

Κίνδυνος πυρκαγιάς και ηλεκτροπληξίας.

- Προειδοποίηση: Αυτή η συσκευή έχει σχεδιαστεί για εγκατάσταση / σύνδεση σε σύνδεση γείωσης στο κτίριο.
- Βεβαιωθείτε ότι οι παράμετροι στην πινακίδα τεχνικών χαρακτηριστικών είναι συμβατές με τις ονομαστικές τιμές ηλεκτρικού ρεύματος της παροχής ρεύματος.
- Χρησιμοποιείτε πάντα σωστά εγκατεστημένη πρίζα με προστασία κατά της ηλεκτροπληξίας.
- Μη χρησιμοποιείτε πολύπριζα και μπαλαντέζες.
- Προσέχετε να μην προκληθεί ζημιά στο φως τροφοδοσίας και το καλώδιο τροφοδοσίας. Σε περίπτωση που πρέπει να αντικατασταθεί το καλώδιο τροφοδοσίας της συσκευής, η αντικατάσταση πρέπει να γίνει από το Εξουσιοδοτημένο Κέντρο Σέρβις μας.
- Συνδέστε το φως τροφοδοσίας στην πρίζα μόνον αφού έχει ολοκληρωθεί η εγκατάσταση. Μετά την εγκατάσταση, βεβαιωθείτε ότι είναι δυνατή η πρόσβαση στο φως τροφοδοσίας.
- Μην τραβάτε το καλώδιο τροφοδοσίας για να αποσυνδέσετε τη συσκευή. Τραβάτε πάντα το φως τροφοδοσίας.

2.3 Σύνδεση νερού

ΠΡΟΕΙΔΟΠΟΙΗΣΗ!

Κίνδυνος ηλεκτροπληξίας.

- Μην προκαλείτε ζημιά στους σωλήνες νερού.
- Πριν από τη σύνδεση της συσκευής σε καινούριους σωλήνες, σε σωλήνες που δεν έχουν χρησιμοποιηθεί για πολύ καιρό, σε σωλήνες όπου έχουν πραγματοποιηθεί επισκευές ή έχουν εγκατασταθεί καινούριες συσκευές (μετρητές νερού κ.λπ.), αφίστε το νερό να τρέξει μέχρι να καθαρίσει.
- Βεβαιωθείτε ότι δεν υπάρχουν ορατές διαρροές νερού κατά τη διάρκεια και μετά την πρώτη χρήση της συσκευής.
- Αν ο σωλήνας παροχής νερού υποστεί ζημιά, κλείστε τη βρύση παροχής νερού αμέσως και αποσυνδέστε το φινιτροφοδοσίας από την πρίζα. Επικοινωνήστε με το Εξουσιοδοτημένο Κέντρο Σέρβις για την αντικατάσταση του σωλήνα παροχής νερού.
- Χωρίς ηλεκτρική παροχή, το σύστημα προστασίας νερού δεν είναι ενεργό. Σε αυτή την περίπτωση υπάρχει κίνδυνος πλημμύρας.
- Ο σωλήνας παροχής νερού διαθέτει βαλβίδα ασφαλείας και επένδυση με εσωτερικό καλώδιο τροφοδοσίας.

2.4 Χρήση

- Μην τοποθετείτε εύφλεκτα προϊόντα ή στοιχεία που είναι βρεγμένα με εύφλεκτα προϊόντα μέσα, κοντά ή πάνω στη συσκευή.
- Τα απορρυπαντικά πλυντηρίου πιάτων είναι επικίνδυνα. Ακολουθείτε τις οδηγίες ασφαλείας που παρέχονται στη συσκευασία του απορρυπαντικού.
- Μην πίνετε και παίζετε με το νερό της συσκευής.
- Μην αφαιρείτε τα πιάτα από τη συσκευή πριν από την ολοκλήρωση του προγράμματος. Μπορεί να παραμείνουν υπολείμματα απορρυπαντικού στα πιάτα.
- Μην αποθηκεύετε αντικείμενα και μην εφαρμόζετε πίεση στην πόρτα της συσκευής όταν η πόρτα είναι ανοιχτή.
- Η συσκευή μπορεί να απελευθερώσει ζεστό ατμό, εάν ανοίξετε την πόρτα ενώ λειτουργεί ένα πρόγραμμα.

2.5 Εσωτερικός φωτισμός



ΠΡΟΕΙΔΟΠΟΙΗΣΗ!

Κίνδυνος τραυματισμού.

- Αυτή η συσκευή διαθέτει έναν εσωτερικό λαμπτήρα ο οποίος ενεργοποιείται όταν ανοίξετε την πόρτα ή ενεργοποιείτε τη συσκευή όταν η πόρτα είναι ανοικτή. Ο λαμπτήρας σβήνει όταν κλείνετε την πόρτα, όταν απενεργοποιήσετε τη συσκευή ή αυτόματα μετά από λίγη ώρα.
- Για την αντικατάσταση του εσωτερικού φωτισμού, επικοινωνήστε με το Εξουσιοδοτημένο Κέντρο Σέρβις.

2.6 Σέρβις

- Για την επισκευή της συσκευής, επικοινωνήστε με το Εξουσιοδοτημένο Κέντρο Σέρβις. Χρησιμοποιείτε μόνο γνήσια ανταλλακτικά.
- Έχετε υπόψη σας ότι αν εκτελεστεί επισκευή από εσάς ή από μη επαγγελματία τεχνικό, μπορεί να υπάρξουν συνέπειες ως προς την ασφάλεια και ενδέχεται να ακυρωθεί η εγγύηση.
- Τα ακόλουθα ανταλλακτικά θα είναι διαθέσιμα για τουλάχιστον 7 έτη αφότου διακοπεί η κυκλοφορία του μοντέλου: κινητήρας, αντλία κυκλοφορίας και αδειάσματος, θερμοαντήρες και αντιστάσεις, συμπεριλαμβανομένων των αντλιών θερμότητας, σωληνώσεις και σχετικός εξοπλισμός συμπεριλαμβανομένων σωλήνων, βαλβίδες, φίλτρα και βαλβίδες διακοπής νερού, δομικά εξαρτήματα και εσωτερικά εξαρτήματα σχετικά με τη διάταξη της πόρτας, πλακέτες κυκλωμάτων, οθόνες ενδείξεων, διακόπτες πίεσης, θερμοστάτες και αισθητήρες, λογισμικό και υλικολογισμικό συμπεριλαμβανομένου λογισμικού επαναφοράς. Τα ακόλουθα ανταλλακτικά θα είναι διαθέσιμα για τουλάχιστον 10 έτη αφότου διακοπεί η κυκλοφορία του μοντέλου: μεντεσές πόρτας και λάστιχα, άλλα λάστιχα, εκτοξευτήρες νερού, φίλτρα αδειάσματος, εσωτερικές σχάρες και πλαστικά περιφερειακά όπως καλάθια και καπάκια. Η διάρκεια μπορεί να είναι μεγαλύτερη στη χώρα σας. Για περισσότερες πληροφορίες, επισκεφτείτε τον ιστότοπό μας.

- Έχετε υπόψη σας ότι μερικά από αυτά τα ανταλλακτικά είναι διαθέσιμα μόνο σε επαγγελματίες τεχνικούς και ότι δεν είναι όλα τα ανταλλακτικά κατάλληλα για όλα τα μοντέλα.
- Σχετικά με τον/τους λαμπτήρα/λαμπτήρες εντός αυτού του προϊόντος και τους ανταλλακτικούς λαμπτήρες που πωλούνται ξεχωριστά: Αυτοί οι λαμπτήρες προορίζονται ώστε να αντέχουν σε εξαιρετικά δύσκολες συνθήκες σε οικιακές συσκευές, όπως σε θερμοκρασίες, δονήσεις, υγρασία ή προορίζονται να σηματοδοτούν πληροφορίες σχετικά με τη λειτουργική κατάσταση της συσκευής. Δεν προορίζονται για χρήση σε άλλες

εφαρμογές και δεν είναι κατάλληλοι για τον φωτισμό οικιακών χώρων.

2.7 Απόρριψη

⚠ ΠΡΟΕΙΔΟΠΟΙΗΣΗ!

Κίνδυνος τραυματισμού ή ασφυξίας.

- Αποσυνδέστε τη συσκευή από την παροχή ρεύματος.
- Κόψτε το καλώδιο ρεύματος και απορρίψτε το.
- Αφαιρέστε το μάνταλο της πόρτας για να αποτραπεί ο εγκλεισμός παιδιών ή ζώων μέσα στη συσκευή.

3. ΠΕΡΙΓΡΑΦΗ ΠΡΟΪΟΝΤΟΣ

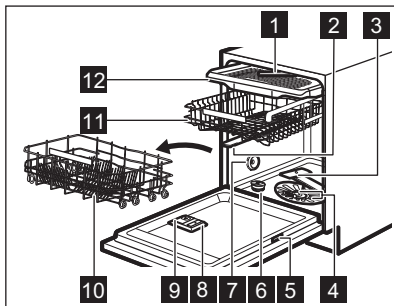

- 1 Εκτοξευτήρας νερού οροφής
- 2 Άνω εκτοξευτήρας νερού
- 3 Κάτω εκτοξευτήρας νερού
- 4 Φίλτρα
- 5 Πινακίδα τεχνικών χαρακτηριστικών
- 6 Θήκη αλατιού
- 7 Άνοιγμα αερισμού
- 8 Θήκη λαμπρυντικού
- 9 Θήκη απορρυπαντικού
- 10 Κάτω καλάθι
- 11 Άνω καλάθι
- 12 Συρτάρι για μαχαιροπίρουνα

- 9 Θήκη απορρυπαντικού
- 10 Κάτω καλάθι
- 11 Άνω καλάθι
- 12 Συρτάρι για μαχαιροπίρουνα

3.1 Κωδικός QR στην πινακίδα τεχνικών χαρακτηριστικών

Η πινακίδα τεχνικών χαρακτηριστικών έχει έναν κωδικό QR που μπορεί να χρησιμοποιηθεί με δύο τρόπους.

Σαρώστε τον κωδικό QR με την κάμερα στην κινητή σας συσκευή για να ανακατευθυνθείτε στην εφαρμογή στο app store. Ακολουθήστε τις οδηγίες στην κινητή συσκευή σας για να πραγματοποιήσετε λήψη της εφαρμογής.

Σαρώστε τον κωδικό QR με τον σαρωτή στην εφαρμογή για να πραγματοποιήσετε σύζευξη του πλυντηρίου πιάτων με την κινητή σας συσκευή.

4. ΠΙΝΑΚΑΣ ΕΛΕΓΧΟΥ

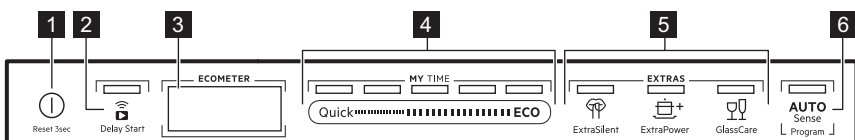

- 1 Κουμπί Ενεργοποίησης/ Απενεργοποίησης / Κουμπί Επαναφοράς
- 2 Κουμπί χρονοκαθυστέρηση έναρξης / Απομακρ. εκκίνηση κουμπι
- 3 Οθόνη
- 4 MY TIME μπάρα επιλογής προγράμματος
- 5 Κουμπιά επιλογών (EXTRAS)
- 6 AUTO Sense κουμπι προγράμματος

ενέργειας και νερού. Όσο περισσότερες μπάρες είναι αναμμένες τόσο πιο χαμηλή είναι η κατανάλωση. Το ECO υποδεικνύει την επιλογή προγράμματος που είναι πιο φιλική προς το περιβάλλον για ένα φορτίο με κανονικά λερωμένα πιάτα.



4.1 ECOMETER

Το ECOMETER υποδεικνύει πώς η επιλογή προγράμματος επηρεάζει την κατανάλωση

4.2 στην οθόνη

Ένδειξη	Περιγραφή
	Ένδειξη λαμπρυντικού. Είναι αναμμένη όταν η θήκη λαμπρυντικού χρειάζεται γέμισμα. Ανατρέξτε στην ενότητα Πριν από την πρώτη χρήση.
	Ένδειξη αλατιού. Είναι αναμμένη όταν η θήκη αλατιού χρειάζεται γέμισμα. Ανατρέξτε στην ενότητα Πριν από την πρώτη χρήση.
	Ένδειξη Machine Care. Είναι αναμμένη όταν η συσκευή χρειάζεται εσωτερικό καθαρισμό με το πρόγραμμα Machine Care. Ανατρέξτε στην ενότητα Φροντίδα και καθαρισμός.
	Ένδειξη φάσης στεγνώματος. Ανάβει όταν επιλέγετε ένα πρόγραμμα με τη φάση στεγνώματος. Αναβοσβήνει όταν η φάση στεγνώματος βρίσκεται σε λειτουργία. Ανατρέξτε στην ενότητα Επιλογή προγράμματος.
	Ένδειξη Wi-Fi. Είναι αναμμένη όταν ενεργοποιείτε την ασύρματη σύνδεση. Ανατρέξτε στην ενότητα Ασύρματη σύνδεση.
	Ένδειξη Απομακρ. εκκίνηση . Είναι αναμμένη όταν ενεργοποιείτε την απομακρυσμένη εκκίνηση. Ανατρέξτε στην ενότητα Καθημερινή χρήση.
	Ένδειξη Delay Start. Ανάβει όταν ορίζετε την μετάθεση έναρξης. Ανατρέξτε στην ενότητα Καθημερινή χρήση.
	Ένδειξη παύσης. Αναβοσβήνει όταν κάνετε παύση σε έναν κύκλο πλύσης ή στην αντίστροφη μέτρηση της καθυστέρησης έναρξης ανοίγοντας την πόρτα της συσκευής. Ανατρέξτε στην ενότητα Καθημερινή χρήση.
	Ενδείξεις συναγερμού. Ενεργοποιούνται όταν υπάρχει δυσλειτουργία της συσκευής. Ανατρέξτε στην ενότητα Αντιμέτωπη προβλημάτων.

5. ΕΠΙΛΟΓΗ ΠΡΟΓΡΑΜΜΑΤΟΣ

5.1 MY TIME

Επιλέξτε ένα κατάλληλο πρόγραμμα ανάλογα με τη διάρκεια του.

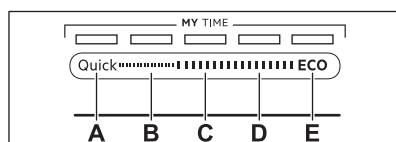

A. Το Quick είναι το συντομότερο πρόγραμμα (30min) κατάλληλο για το

πλύσιμο φρεσκολερωμένων και ελαφρώς λερωμένων πιάτων.

- B. Το **1h** είναι πρόγραμμα κατάλληλο για το πλύσιμο φρεσκολερωμένων πιάτων και πιάτων με λεκέδες που έχουν στεγνώσει ελαφρώς.
- C. Το **1h 30min** είναι πρόγραμμα κατάλληλο για το πλύσιμο και το στέγνωμα κανονικά λερωμένων σκευών.
- D. Το **2h 40min** είναι πρόγραμμα κατάλληλο για το πλύσιμο και το στέγνωμα πολύ λερωμένων σκευών.
- E. Το **ECO** είναι το πρόγραμμα με τη μεγαλύτερη διάρκεια που προσφέρει την πλέον αποτελεσματική χρήση ενέργειας και κατανάλωση νερού για κανονικά λερωμένα πιάτα και μαχαιροπίρουνα. ¹⁾

5.2 AUTO Sense

Με αυτό το πρόγραμμα, το πλυντήριο πιάτων ανιχνεύει τον βαθμό λερώματος και την ποσότητα των πιάτων. Ρυθμίζει τη θερμοκρασία και την ποσότητα του νερού καθώς και τη διάρκεια της πλύσης.

5.3 EXTRAS

Μπορείτε να προσαρμόσετε την επιλογή προγράμματος στις ανάγκες σας, ενεργοποιώντας το EXTRAS.

5.5 Επισκόπηση προγραμμάτων

Το πρόγραμμα	Φορτίο πλυντηρίου πιάτων	Βαθμός λερώματος	Φάσεις προγράμματος	EXTRAS
Quick	Πιάτα, μαχαιροπίρουνα	Φρέσκο	<ul style="list-style-type: none">• Πλύσιμο πιάτων 50°C• Ενδιάμεσο ξέβγαλμα• Τελικό ξέβγαλμα 45°C• AirDry ¹⁾	<ul style="list-style-type: none">• ExtraPower• GlassCare• ExtraHygiene ²⁾
Πρόπλυση ³⁾	Όλα	Όλα	<ul style="list-style-type: none">• Πρόπλυση	Δεν διατίθεται
1h	Πιάτα, μαχαιροπίρουνα	Φρέσκο, ελαφρώς στεγνό	<ul style="list-style-type: none">• Πλύσιμο πιάτων 60°C• Ενδιάμεσο ξέβγαλμα• Τελικό ξέβγαλμα 50°C• AirDry ¹⁾	<ul style="list-style-type: none">• ExtraPower• GlassCare• ExtraHygiene ²⁾

Το  ExtraSilent επιτρέπει τη μείωση του θορύβου που παράγεται από τη συσκευή. Όταν είναι ενεργοποιημένη η επιλογή, η αντλία πλύσης λειτουργεί αθόρυβα σε χαμηλότερη ταχύτητα. Λόγω της χαμηλής ταχύτητας, η διάρκεια του προγράμματος είναι μεγαλύτερη.

 ExtraPower Αυτή η επιλογή βελτιώνει τα αποτελέσματα του πλυσίματος πιάτων του επιλεγμένου προγράμματος. Η επιλογή αυτή αυξάνει τη θερμοκρασία πλύσης και τη διάρκεια.

 GlassCare εμποδίζει το ευαίσθητο φορτίο, ειδικά των ποτηριών. Η επιλογή αυτή αποτρέπει τις απότομες αλλαγές στη θερμοκρασία πλύσης του επιλεγμένου προγράμματος και τη μειώνει στους 45 °C.

5.4 Πρόσθετα στην εφαρμογή

Συνδέστε το πλυντήριο πιάτων σας στην εφαρμογή για να έχετε πρόσβαση σε πρόσθετες επιλογές πλυσίματος πιάτων. Ανατρέξτε στην ενότητα Ασύρματη σύνδεση.

¹⁾ Αυτό είναι το τυπικό πρόγραμμα για τα ιασιτούτα δοκιμών. Αυτό το πρόγραμμα χρησιμοποιείται για την εκτίμηση της συμμόρφωσης με τον κανονισμό για τον οικολογικό σχεδιασμό (EE) 2019/2022.

Το πρόγραμμα	Φορτίο πλυντηρίου πιάτων	Βαθμός λερώματος	Φάσεις προγράμματος	EXTRAS
1h 30min	Πιάτα, μαχαιροπίρουνα, κατσαρόλες, τηγάνια	Κανονικό, ελαφρώς στεγνό	<ul style="list-style-type: none"> • Πλύσιμο πιάτων 60°C • Ενδιάμεσο ξέβγαλμα • Τελικό ξέβγαλμα 55°C • Στέγνωμα • AirDry 1) 	<ul style="list-style-type: none"> • ExtraPower • GlassCare • ExtraHygiene 2)
2h 40min	Πιάτα, μαχαιροπίρουνα, κατσαρόλες, τηγάνια	Κανονικό έως βαρύ, στεγνό	<ul style="list-style-type: none"> • Πρόπλυση • Πλύσιμο πιάτων 60°C • Ενδιάμεσο ξέβγαλμα • Τελικό ξέβγαλμα 60°C • Στέγνωμα • AirDry 1) 	<ul style="list-style-type: none"> • ExtraPower • GlassCare • ExtraHygiene 2)
ECO	Πιάτα, μαχαιροπίρουνα, κατσαρόλες, τηγάνια	Κανονικό, ελαφρώς στεγνό	<ul style="list-style-type: none"> • Πρόπλυση • Πλύσιμο πιάτων 45°C • Ενδιάμεσο ξέβγαλμα • Τελικό ξέβγαλμα 45°C • Στέγνωμα • AirDry 1) 	<ul style="list-style-type: none"> • ExtraPower • GlassCare • ExtraHygiene 2) • ExtraSilent
AUTO Sense	Πιάτα, μαχαιροπίρουνα, κατσαρόλες, τηγάνια	Όλα	<ul style="list-style-type: none"> • Πρόπλυση • Πλύσιμο πιάτων 50 - 60°C • Ενδιάμεσο ξέβγαλμα • Τελικό ξέβγαλμα 60°C • Στέγνωμα • AirDry 1) 	Δεν διατίθεται
Machine Care	Για τον καθαρισμό του εσωτερικού της συσκευής. Ανατρέξτε στην ενότητα Φροντίδα και καθαρισμός.		<ul style="list-style-type: none"> • Καθαρισμός 70°C • Ενδιάμεσο ξέβγαλμα • Τελικό ξέβγαλμα • AirDry 1) 	Δεν διατίθεται

1) Αυτόματο άνοιγμα πόρτας κατά τη φάση στεγνώματος. Ανατρέξτε στην ενότητα Βασικές ρυθμίσεις.

2) Διαθέσιμο μόνο μέσω της εφαρμογής.

3) Διαθέσιμο μόνο μέσω της εφαρμογής.

Τιμές κατανάλωσης

Πρόγραμμα 1)2)	Νερό (l)	Ενέργεια (kWh)	Διάρκεια (λεπ)
Quick	11.0	0.620	30
Πρόπλυση	5.0	0.010	15
1h	11.8	0.970	60
1h 30min	11.9	1.110	90

Πρόγραμμα 1)2)	Νερό (l)	Ενέργεια (kWh)	Διάρκεια (λεπ)
2h 40min	11.9	1.210	160
ECO	10.9	0.488	310
AUTO Sense	12.1	1.220	170
Machine Care	10.6	0.710	60

1) Οι τιμές μπορεί να μεταβληθούν ανάλογα με την πίεση και τη θερμοκρασία του νερού, τις διακυμάνσεις στην ηλεκτρική τροφοδοσία, τις επιλογές, την ποσότητα των πιάτων και το πόσο λερωμένα είναι τα πιάτα.

2) Οι τιμές για τα προγράμματα εκτός του ECO είναι μόνο ενδεικτικές.

Πληροφορίες για ιδρύματα δοκιμών

Για να λάβετε τις απαραίτητες πληροφορίες για την εκτέλεση δοκιμών απόδοσης (π.χ. σύμφωνα με το πρότυπο EN60436), αποστείλετε ένα email στη διεύθυνση:

info.test@dishwasher-production.com

Στην αίτησή σας συμπεριλάβετε τον κωδικό προϊόντος (PNC) στην πινακίδα τεχνικών χαρακτηριστικών.

Για τυχόν άλλες ερωτήσεις σχετικά με το πλυντήριο πιάτων σας ανατρέξτε στο βιβλίο σέρβις που παρέχεται με τη συσκευή σας.

6. ΒΑΣΙΚΕΣ ΡΥΘΜΙΣΕΙΣ

Μπορείτε να προσαρμόσετε τη συσκευή αλλάζοντας βασικές ρυθμίσεις σύμφωνα με τις ανάγκες σας.

Ρυθμίσεις	Τιμές	Περιγραφή
Σκληρότητα νερού	1 - 10 (προεπιλογή: 5)	Ρυθμίστε το επίπεδο του αποσκληρυντή νερού σύμφωνα με τη σκληρότητα του νερού της περιοχής σας. 1)
Επίπεδο λαμπρυντικού	0 - 6 (προεπιλογή: 6)	Ρυθμίστε το επίπεδο του λαμπρυντικού σύμφωνα με την απαραίτητη δοσολογία. 1)
Ήχος τέλους	ENERG. ΑΠENERG. (προεπιλογή)	Ενεργοποιήστε ή απενεργοποιήστε το ηχητικό σήμα για την ολοκλήρωση του προγράμματος. 1)
Αυτόμ. άνοιγμα πόρτας	ENERG. (προεπιλογή) ΑΠENERG.	Ενεργοποιήστε ή απενεργοποιήστε τη λειτουργία AirDry. 1)
Ήχοι πλήκτρων	ENERG. (προεπιλογή) ΑΠENERG.	Ενεργοποιήστε ή απενεργοποιήστε τον ήχο που κάνουν τα κουμπιά όταν τα πιέζετε.
Προβολή στο δάπεδο	ENERG. (προεπιλογή) ΑΠENERG.	Ενεργοποιήστε ή απενεργοποιήστε τη λειτουργία TimeBeam. 1)
Φωτεινότητα	0 - 9	Ρυθμίστε τη φωτεινότητα της οθόνης.
Γλώσσα	Λίστα γλωσσών (προεπιλογή: Αγγλικά)	Ρύθμιση της προτιμώμενης γλώσσας.
Επαναφορά ρυθμίσεων	NAI OXI	Επαναφέρετε τη συσκευή στις εργοστασιακές ρυθμίσεις. Η ρύθμιση δεν επαναφέρει τη ρύθμιση της ασύρματης σύνδεσης.

Ρυθμίσεις	Τιμές	Περιγραφή
WiFi	ΕΝΕΡΓ. ΑΠΕΝΕΡΓ. (προεπιλογή)	Ενεργοποιήστε ή απενεργοποιήστε την ασύρματη σύνδεση. 2)
Δίκτυο	Ισχύς σήματος IP MAC	Ελέγξτε τις πληροφορίες σχετικά με τη σύνδεση δικτύου.
Διαγραφή Δικτύου	ΝΑΙ ΟΧΙ	Επιβεβαιώστε τα διαπιστευτήρια δικτύου. 2)
Αριθμός PNC	Αριθμός	Ελέγξτε τον αριθμό PNC στη συσκευή σας. 1)

1) Για περισσότερες λεπτομέρειες, ανατρέξτε στις πληροφορίες που παρέχονται σε αυτό το κεφάλαιο.

2) Ανατρέξτε στο κεφάλαιο «Ασύρματη σύνδεση» για περισσότερες λεπτομέρειες.

6.1 Κατάσταση ρύθμισης

Πώς να πλοηγηθείτε στην κατάσταση ρύθμισης

Μπορείτε να πλοηγηθείτε στην κατάσταση ρύθμισης χρησιμοποιώντας την μπάρα επιλογής MY TIME.

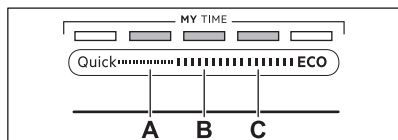

A. Κουμπί **Προηγούμενο**

B. Κουμπί **OK**

C. Κουμπί **Επόμενο**

Χρησιμοποιήστε τα **Προηγούμενο** και **Επόμενο** για να κάνετε εναλλαγή ανάμεσα στις βασικές ρυθμίσεις και να αλλάξετε την τιμή τους.

Χρησιμοποιήστε το **OK** για να εισέλθετε στην επιλεγμένη ρύθμιση και να επιβεβαιώσετε τη αλλαγή της τιμής της.

Πώς να μεταβείτε σε κατάσταση ρύθμισης

Μπορείτε να μεταβείτε σε κατάσταση ρύθμισης πριν ξεκινήσετε ένα πρόγραμμα. Δεν μπορείτε να μεταβείτε σε κατάσταση ρύθμισης ενώ εκτελείται το πρόγραμμα.

Για να μεταβείτε σε κατάσταση ρύθμισης, πιέστε ταυτόχρονα και παρατεταμένα τα

Quick και **ECO** για περίπου 3 δευτερόλεπτα.

- Οι λυχνίες που σχετίζονται με τα **Προηγούμενο**, **OK** και **Επόμενο** είναι αναμμένες.
- Στην οθόνη εμφανίζεται η πρώτη διαθέσιμη ρύθμιση και η τρέχουσα τιμή της.

Πώς να αλλάξετε μια ρύθμιση

Βεβαιωθείτε ότι η συσκευή βρίσκεται σε κατάσταση ρύθμισης.

1. Χρησιμοποιήστε το **Προηγούμενο** ή το **Επόμενο** για να επιλέξετε την επιθυμητή ρύθμιση.

Στην οθόνη εμφανίζεται το όνομα ρύθμισης και η τρέχουσα τιμή της.

2. Πιέστε το **OK** για να εισέλθετε στη ρύθμιση.

Στην οθόνη εμφανίζονται οι διαθέσιμες τιμές.

3. Πιέστε το **Προηγούμενο** ή το **Επόμενο** για να αλλάξετε την τιμή.

4. Πιέστε το **OK** για να επιβεβαιώσετε τη ρύθμιση.

- Η νέα ρύθμιση αποθηκεύεται.
- Η συσκευή επιστρέφει στη λίστα βασικών ρυθμίσεων.

5. Πιέστε ταυτόχρονα και παρατεταμένα τα **Quick** και **ECO** για περίπου 3 δευτερόλεπτα ώστε να εξέλθετε από την κατάσταση ρύθμισης.

Η συσκευή επιστρέφει στην επιλογή προγράμματος.

Οι αποθηκευμένες ρυθμίσεις θα παραμείνουν ενεργές μέχρι να τις αλλάξετε πάλι.

6.2 Μαλακτικό

Ο αποσκληρυντής νερού αφαιρεί τα μεταλλικά στοιχεία από την παροχή νερού, τα οποία θα είχαν αρνητική επίδραση στα αποτελέσματα πλύσης και στη συσκευή.

Όσο υψηλότερη είναι η περιεκτικότητα αυτών των μεταλλικών στοιχείων, τόσο σκληρότερο είναι το νερό. Η σκληρότητα του νερού μετριέται σε ισοδύναμες κλίμακες.

Ο αποσκληρυντής νερού θα πρέπει να ρυθμιστεί σύμφωνα με τον βαθμό σκληρότητας του νερού στην περιοχή σας. Η τοπική επιχείρηση ύδρευσης μπορεί να σας πληροφορήσει σχετικά με τη σκληρότητα του νερού στην περιοχή σας.

Σκληρότητα νερού

Γερμανικοί βαθμοί (°dH)	Γαλλικοί βαθμοί (°fH)	mmol/l	mg/l (ppm)	Βαθμοί Clarke	Επίπεδο αποσκληρυντή νερού
47 - 50	84 - 90	8.4 - 9.0	835 - 904	58 - 63	10
43 - 46	76 - 83	7.6 - 8.3	755 - 834	53 - 57	9
37 - 42	65 - 75	6.5 - 7.5	645 - 754	46 - 52	8
29 - 36	51 - 64	5.1 - 6.4	505 - 644	36 - 45	7
23 - 28	40 - 50	4.0 - 5.0	395 - 504	28 - 35	6
19 - 22	33 - 39	3.3 - 3.9	325 - 394	23 - 27	5 1)
15 - 18	26 - 32	2.6 - 3.2	255 - 324	18 - 22	4
11 - 14	19 - 25	1.9 - 2.5	185 - 254	13 - 17	3
4 - 10	7 - 18	0.7 - 1.8	70 - 184	5 - 12	2
<4	<7	<0.7	<70	< 5	1 2)

1) Εργοστασιακή ρύθμιση.

2) Μη χρησιμοποιείτε αλάτι σε αυτό το επίπεδο.

Ο αποσκληρυντής νερού υποβάλλεται σε αυτόματη διαδικασία αναγέννησης. **2)**

6.3 Επίπεδο λαμπρυντικού

Το λαμπρυντικό βοηθά στο στέγνωμα των πιάτων χωρίς στίγματα και σημάδια. Απελευθερώνεται αυτόματα κατά τη φάση ξεβγάλματος με ζεστό νερό. Είναι δυνατό να ρυθμιστεί την ποσότητα λαμπρυντικού που απελευθερώνεται.

Ανεξάρτητα από τον τύπο του απορρυπαντικού που χρησιμοποιείται, ρυθμίστε το σωστό επίπεδο αποσκληρυντή νερού για να εξασφαλίσετε καλά αποτελέσματα πλύσης και να παραμείνει ενεργή η ένδειξη αλατιού.



Οι ταμπλέτες πολλαπλών δράσεων που περιέχουν αλάτι δεν είναι αποτελεσματικές για την αποσκληρυνση του νερού.

Όταν η θήκη λαμπρυντικού είναι άδεια, η οθόνη εμφανίζει την ένδειξη και **Χαμηλό επίπεδο λαμπρυντικού**. Εάν τα αποτελέσματα στεγνώματος είναι ικανοποιητικά ενώ χρησιμοποιείτε μόνο ταμπλέτες πολλαπλής χρήσης, είναι δυνατό να απενεργοποιήσετε τη θήκη και την ειδοποίηση αναπλήρωσης. Ωστόσο, για την καλύτερη απόδοση στεγνώματος, χρησιμοποιείτε πάντα λαμπρυντικό και διατηρείτε ενεργή την ένδειξη.

Για να απενεργοποιήσετε τη θήκη λαμπρυντικού και την ειδοποίηση, ρυθμίστε το επίπεδο του λαμπρυντικού σε 0.

6.4 Ήχος τέλους

Μπορείτε να ενεργοποιήσετε ένα ηχητικό σήμα το οποίο ηχεί όταν ολοκληρωθεί το πρόγραμμα.



Τα ηχητικά σήματα ηχούν επίσης όταν υπάρχει δυσλειτουργία της συσκευής. Δεν είναι δυνατή η απενεργοποίηση αυτών των σημάτων.

6.5 AirDry

Η επιλογή AirDry βελτώνει τα αποτελέσματα στεγνώματος. Η πόρτα της συσκευής ανοίγει αυτόματα κατά τη διάρκεια της φάσης στεγνώματος και παραμένει μισάνοιχτη.

Η επιλογή AirDry ενεργοποιείται αυτόματα με όλα τα προγράμματα.

Η διάρκεια της φάσης στεγνώματος και ο χρόνος ανοίγματος της πόρτας εξαρτάται από το επιλεγμένο πρόγραμμα και τις επιλογές.

Όταν το AirDry ανοίγει την πόρτα, η οθόνη εμφανίζει τον υπολειπόμενο χρόνο του προγράμματος που εκτελείται.

ΠΡΟΣΟΧΗ!

Μην επιχειρήσετε να κλείσετε την πόρτα της συσκευής για 2 λεπτά μετά από το αυτόματο άνοιγμα. Αυτό μπορεί να προκαλέσει ζημιά στη συσκευή.

ΠΡΟΣΟΧΗ!

Αν παιδιά έχουν πρόσβαση στη συσκευή, συνιστάται να απενεργοποιήσετε την επιλογή AirDry. Το αυτόματο άνοιγμα της πόρτας μπορεί να αποτελέσει κίνδυνο.

6.6 TimeBeam

Το TimeBeam προβάλλει τις ακόλουθες πληροφορίες στο δάπεδο κάτω από την πόρτα της συσκευής:

- Η διάρκεια του προγράμματος όταν ξεκινάει το πρόγραμμα.
- Τις ενδείξεις **0:00** και **CLEAN** όταν το πρόγραμμα έχει ολοκληρωθεί.
- Την ένδειξη **DELAY** και τη διάρκεια αντιστροφής μέτρησης όταν ξεκινά η καθυστέρηση έναρξης.
- Έναν κωδικό βλάβης σε περίπτωση δυσλειτουργίας της συσκευής.



Όταν η επιλογή AirDry ανοίξει την πόρτα, το TimeBeam είναι απενεργοποιημένο. Για να δείτε τον υπολειπόμενο χρόνο του τρέχοντος προγράμματος, κοιτάξτε την οθόνη του χειριστηρίου.

2) Για τη σωστή λειτουργία του αποσκληρυντή νερού, η ρητίνη της διάταξης αποσκληρυντή πρέπει να αναγεννιέται τακτικά. Αυτή η διαδικασία είναι αυτόματη και είναι μέρος της φυσιολογικής λειτουργίας του πλυντηρίου πιάτων. Συμβαίνει όταν έχει χρησιμοποιηθεί η προβλεπόμενη ποσότητα νερού από την προηγούμενη διαδικασία αναγέννησης. Η ποσότητα νερού εξαρτάται από το επίπεδο αποσκληρυντή νερού: επίπεδο 1 - 250 l, επίπεδο 2 - 100 l, επίπεδο 3 - 62 l, επίπεδο 4 - 47 l, επίπεδο 5 - 25 l, επίπεδο 6 - 17 l, επίπεδο 7 - 10 l, επίπεδο 8 - 5 l, επίπεδο 9 - 3 l, επίπεδο 10 - 3 l. Μια διαδικασία αναγέννησης ξεκινά μεταξύ του τελικού ξεβγάλματος και του τέλους του προγράμματος. Σε περίπτωση υψηλής ρύθμισης αποσκληρυντή νερού, μπορεί επίσης να συμβεί στο μέσο του προγράμματος, πριν από το ξέβγαλμα (δύο φορές κατά τη διάρκεια ενός προγράμματος). Η έναρξη της αναγέννησης δεν επηρεάζει τη διάρκεια του κύκλου, εκτός αν συμβεί στο μέσο ενός προγράμματος ή στο τέλος προγράμματος με σύντομη φάση στεγνώματος. Σε αυτές τις περιπτώσεις, η αναγέννηση παρατείνει τη συνολική διάρκεια ενός προγράμματος κατά 5 λεπτά. Ως επακόλουθο, το ξέβγαλμα του αποσκληρυντή νερού που διαρκεί 5 λεπτά, μπορεί να ξεκινήσει στον ίδιο κύκλο ή στην αρχή του επόμενου προγράμματος. Αυτή η διεργασία αυξάνει τη συνολική κατανάλωση νερού ενός προγράμματος κατά 4 l επιπλέον και τη συνολική κατανάλωση ενέργειας ενός προγράμματος κατά 2 Wh επιπλέον. Το ξέβγαλμα του αποσκληρυντή ολοκληρώνεται με πλήρες άδειασμα. Κάθε ξέβγαλμα αποσκληρυντή που εκτελείται (πιθανόν περισσότερα από ένα στον ίδιο κύκλο) μπορεί να παρατείνει τη διάρκεια του προγράμματος κατά 5 λεπτά επιπλέον όταν πραγματοποιείται οποιαδήποτε στιγμή στην αρχή ή τη μέση ενός προγράμματος. Όλες οι τιμές κατανάλωσης που αναφέρονται σε αυτήν την ενότητα προσδιορίζονται σύμφωνα με το τρέχον εφαρμοζόμενο πρότυπο σε συνθήκες εργαστηρίου με σκληρότητα νερού 2,5 mmol/L (αποσκληρυντής νερού: επίπεδο 3) σύμφωνα με τον κανονισμό: Κανονισμός (ΕΕ) της Επιτροπής 2019/2022. Οι τιμές μπορεί να μεταβληθούν ανάλογα με τη θερμοκρασία του νερού, την πίεση του νερού και τις διακυμάνσεις στην ηλεκτρική τροφοδοσία.

6.7 Αριθμός PNC

Εάν επικοινωνήσετε με ένα Εξουσιοδοτημένο Κέντρο Σέρβις, θα πρέπει να παράσχετε τον κωδικό προϊόντος (Αριθμός PNC) της συσκευής σας.

Ο αριθμός βρίσκεται στην πινακίδα τεχνικών χαρακτηριστικών στην πόρτα της συσκευής.

Μπορείτε, επίσης, να ελέγξετε τον αριθμό στην οθόνη. Επιλέξτε **Αριθμός PNC** από τη λίστα ρυθμίσεων για να ελέγξετε τον αριθμό.



7. ΑΣΥΡΜΑΤΗ ΣΥΝΔΕΣΗ

Μπορείτε να συνδέσετε το πλυντήριο πιάτων σας στο οικιακό ασύρματο δίκτυό σας και, στη συνέχεια, να το συνδέσετε στις κινητές συσκευές σας στην εφαρμογή. Αυτές οι λειτουργίες σας επιτρέπουν να ελέγχετε και να παρακολουθείτε απομακρυσμένα το πλυντήριο πιάτων σας.

Παράμετροι μονάδας Wi-Fi	
Μονάδα Wi-Fi	NIUS-SA
Συχνότητα	2,412 - 2,472 GHz
Πρωτόκολλο	IEEE 802.11 b-g-n
Μέγιστη Ισχύς	<20 dBm
Κρυπτογράφηση	WPA, WPA2

7.1 Πώς να συνδέσετε το πλυντήριο πιάτων στο δίκτυο και στην εφαρμογή

Για να συνδέσετε το πλυντήριο πιάτων σας, χρειάζεστε:

- Ασύρματο δίκτυο με σύνδεση στο διαδίκτυο.
 - Κινητή συσκευή συνδεδεμένη στο ασύρματο δίκτυο.
1. Για να κατεβάσετε την εφαρμογή, σαρώστε τον κωδικό QR που βρίσκεται στο οπισθόφυλλο του εγχειριδίου χρήστη. Μπορείτε επίσης να κάνετε λήψη της εφαρμογής απευθείας από το app store.
 2. Ακολουθήστε τις οδηγίες στην εφαρμογή.
 3. Ενεργοποιήστε το πλυντήριο πιάτων.
 4. Για να ενεργοποιήσετε την ασύρματη σύνδεση, ακολουθήστε μία από τις ακόλουθες δύο μεθόδους:
 - Πιέστε ταυτόχρονα και παρατεταμένα τα  και  για τουλάχιστον 2 δευτερόλεπτα.

- Εισέλθετε στη λειτουργία ρυθμίσεων, επιλέξτε τη ρύθμιση **WiFi** και αλλάξτε τις τιμές της σε **ΕΝΕΡΓ.**

Στην οθόνη εμφανίζεται η ένδειξη **To Wi-Fi ξεκινά** και, στη συνέχεια, **To Wi-Fi είναι έτοιμο**.

5. Όταν ζητηθεί, καταχωρίστε τα διαπιστευτήρια του οικιακού δικτύου σας στην εφαρμογή.



Εάν δεν έχουν καταχωρηθεί τα διαπιστευτήρια, το πλυντήριο πιάτων απενεργοποιεί την ασύρματη σύνδεση μετά από λίγη ώρα.

Εάν η σύνδεση είναι επιτυχής, στο πλυντήριο εμφανίζεται η ένδειξη **Επιτυχής σύνδεση**. Ανατρέξτε στο κεφάλαιο «Καθημερινή χρήση» για να ενεργοποιήσετε την απομακρυσμένη εκκίνηση.



Εάν η σύνδεση είναι ανεπιτυχής ή εμφανίζεται στην οθόνη η ένδειξη **Ενημέρωση**, ανατρέξτε στο κεφάλαιο «Αντιμετώπιση προβλημάτων».

Για να ακυρώσετε τη διαδικασία, πιέστε οποιοδήποτε ενεργό κουμπί και επιβεβαιώστε την ακύρωση. Εναλλακτικά, απενεργοποιήστε και ενεργοποιήστε τη συσκευή.

7.2 Πώς να απενεργοποιήσετε την ασύρματη σύνδεση

Εισέλθετε στη λειτουργία ρυθμίσεων, επιλέξτε τη ρύθμιση **WiFi** και αλλάξτε την τιμή της σε **ΑΠΕΝΕΡΓ.**

7.3 Πώς να ενεργοποιήσετε την ασύρματη σύνδεση

Εισέλθετε στη λειτουργία ρυθμίσεων, επιλέξτε τη ρύθμιση **WiFi** και αλλάξτε την τιμή της σε **ENERG..**

Ανατρέξτε στο κεφάλαιο «Καθημερινή χρήση» για να ενεργοποιήσετε την απομακρυσμένη εκκίνηση.

7.4 Πώς να επαναφέρετε τα διαπιστευτήρια δικτύου

Εάν θέλετε να συνδεθείτε σε ένα διαφορετικό ασύρματο δίκτυο ή να ενημερώσετε τα

διαπιστευτήρια του τρέχοντος δικτύου, επαναφέρετε τα διαπιστευτήρια δικτύου.

Εισέλθετε στη λειτουργία ρυθμίσεων και ενεργοποιήστε τη ρύθμιση **Διαγραφή Δικτύου**.

Η ένδειξη  είναι σβηστή. Συνδέστε το πλυντήριο πιάτων στο δίκτυο και στην εφαρμογή για να καταχωρίσετε νέα διαπιστευτήρια δικτύου. Ανατρέξτε στις οδηγίες που παρέχονται προηγουμένως στο παρόν κεφάλαιο.

8. ΠΡΙΝ ΑΠΟ ΤΗΝ ΠΡΩΤΗ ΧΡΗΣΗ

1. **Ρυθμίστε το επίπεδο του αποσκληρυντή νερού σύμφωνα με τη σκληρότητα της παροχής νερού.**
2. Γεμίστε τη θήκη αλατιού.
3. Πώς να γεμίσετε τη θήκη λαμπρυντικού.
4. Ανοίξτε τη βρύση.
5. Ξεκινήστε το πρόγραμμα Quick για να αφαιρέσετε τυχόν υπολείμματα από τη διαδικασία κατασκευής. Μη χρησιμοποιήσετε απορρυπαντικό και μην τοποθετήσετε πιάτα στα καλάθια.

Αφού ξεκινήσετε το πρόγραμμα, η συσκευή αναπληρώνει τη ρητίνη στον αποσκληρυντή νερού για έως και 5 λεπτά. Η φάση πλύσης ξεκινά μόνο μετά την ολοκλήρωση αυτής της διαδικασίας. Η διαδικασία επαναλαμβάνεται περιοδικά.

8.1 Θήκη αλατιού

ΠΡΟΣΟΧΗ!

Χρησιμοποιείτε μόνο αλάτι αναγέννησης για πλυντήρια πιάτων. Μη χρησιμοποιείτε αλάτι κουζίνας.

Το αλάτι χρησιμοποιείται για την αναπλήρωση της ρητίνης μέσα στον αποσκληρυντή νερού και για τη διασφάλιση καλών αποτελεσμάτων πλύσης στην καθημερινή χρήση.

Πώς να γεμίσετε τη θήκη αλατιού

1. Γυρίστε το καπάκι του δοχείου αλατιού αριστερόστροφα και αφαιρέστε το.
2. Βάλτε 1 λίτρο νερό στο δοχείο αλατιού (μόνο για πρώτη φορά).
3. Γεμίστε τη θήκη αλατιού με αλάτι πλυντηρίου πιάτων (μέχρι να γεμίσει).

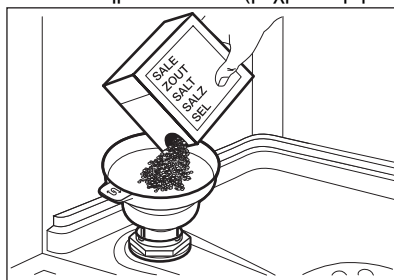

4. Κουνηστε προσεκτικά το χωνί από τη λαβή του ώστε να μπουν μέσα και οι τελευταίοι κόκκοι.
5. Αφαιρέστε το αλάτι γύρω από το άνοιγμα του δοχείου αλατιού.

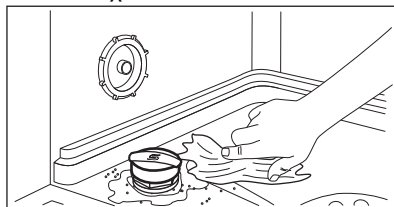

6. Γυρίστε το καπάκι του δοχείου αλατιού δεξιόστροφα για να κλείσετε το δοχείο αλατιού.

⚠ ΠΡΟΣΟΧΗ!

Κατά την πλήρωση της θήκης αλατιού μπορεί να τρέξει νερό και αλάτι. Για να αποφύγετε τη διάβρωση, γεμίστε τη θήκη αλατιού και στη συνέχεια ξεκινήστε αμέσως έναν πλήρη κύκλο πλυσίματος πιάτων με απορρυπαντικό.

8.2 Πώς να γεμίσετε τη θήκη λαμπρυντικού

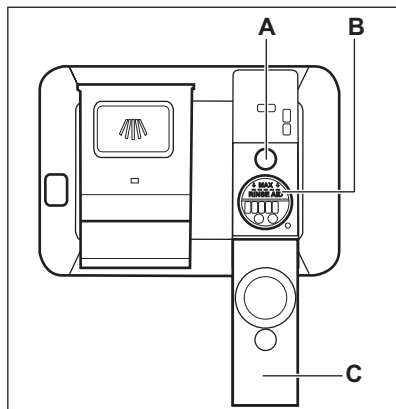

⚠ ΠΡΟΣΟΧΗ!

Η θήκη (B) προορίζεται μόνο για λαμπρυντικό. Μην την γεμίζετε με απορρυπαντικό.

⚠ ΠΡΟΣΟΧΗ!

Χρησιμοποιείτε αποκλειστικά λαμπρυντικό σχεδιασμένο ειδικά για πλυντήρια πιάτων.

1. Ανοίξτε το καπάκι (C).
2. Γεμίστε τη θήκη (B) μέχρι το λαμπρυντικό να φτάσει στη ένδειξη «MAX».
3. Απομακρύνετε το λαμπρυντικό που έχει χυθεί με ένα απορροφητικό πανί για να αποφύγετε τον σχηματισμό υπερβολικού αφρού.
4. Κλείστε το καπάκι. Βεβαιωθείτε ότι το καπάκι κλειδώνει στη θέση του.



Γεμίστε τη θήκη λαμπρυντικού όταν η ένδειξη (A) είναι σαφής.

9. ΚΑΘΗΜΕΡΙΝΗ ΧΡΗΣΗ

1. Ανοίξτε τη βρύση.
2. Πιέστε παρατεταμένα το  μέχρι να ενεργοποιηθεί η συσκευή.
3. Γεμίστε τη θήκη αλατιού αν είναι άδεια.
4. Γεμίστε τη θήκη λαμπρυντικού αν είναι άδεια.
5. Φορτώστε τα καλάθια.
6. Προσθέστε το απορρυπαντικό.
7. Επιλέξτε και ξεκινήστε ένα πρόγραμμα.
8. Κλείστε τη βρύση παροχής νερού όταν ολοκληρωθεί το πρόγραμμα.

9.1 Χρήση του απορρυπαντικού

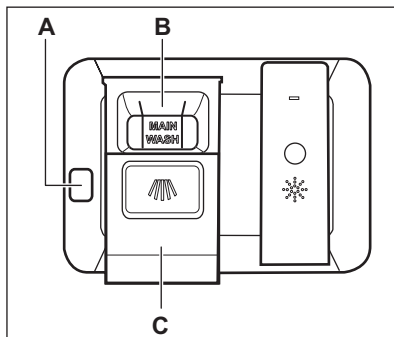

ΠΡΟΣΟΧΗ!

Χρησιμοποιείτε αποκλειστικά απορρυπαντικά σχεδιασμένα ειδικά για πλυντήριο πιάτων.

1. Πιέστε το κουμπί απασφάλισης **(A)** για να ανοίξετε το καπάκι **(C)**.
2. Βάλτε το απορρυπαντικό (σε τζελ, σκόνη ή ταμπλέτες) στη θήκη **(B)**.
3. Εάν το πρόγραμμα διαθέτει φάση πρόπλυσης, βάλτε μικρή ποσότητα απορρυπαντικού στο εσωτερικό τμήμα της πόρτας της συσκευής.
4. Κλείστε το καπάκι. Βεβαιωθείτε ότι το καπάκι κλειδώνει στη θέση του.



Για πληροφορίες σχετικά με τη δόση του απορρυπαντικού, ανατρέξτε στις οδηγίες κατασκευαστή στη συσκευασία του προϊόντος. Συνήθως, 20 - 25 ml απορρυπαντικού σε τζελ αρκεί για την πλύση ενός κανονικά λερωμένου φορτίου.





Τα επάνω άκρα των δύο κατακόρυφων πλαισίων στο εσωτερικό της θήκης **(B)** δηλώνουν το μέγιστο επίπεδο πλήρωσης απορρυπαντικού σε τζελ (μέγ. 30ml).



9.2 Απομακρ. εκκίνηση

Ενεργοποιήστε αυτήν τη λειτουργία για να ελέγχετε και να παρακολουθείτε απομακρυσμένα το πλυντήριο πιάτων σας στην εφαρμογή.

Πώς να ενεργοποιήσετε την απομακρυσμένη έναρξη

Βεβαιωθείτε ότι η ένδειξη  είναι αναμμένη και ότι το πλυντήριο πιάτων σας έχει προστεθεί στην εφαρμογή. Εάν δεν είναι, ανατρέξτε στο κεφάλαιο «Ασύρματη σύνδεση».

1. Πιέστε το κουμπί 
 - Η λυχνία που σχετίζεται με το κουμπί είναι αναμμένη.



- Η ένδειξη  είναι σβηστή.
 - Η ένδειξη  είναι αναμμένη.
2. Κλείστε την πόρτα της συσκευής.
 3. Χρησιμοποιήστε την εφαρμογή για να λειτουργήσετε τη συσκευή απομακρυσμένα.



Το άνοιγμα της πόρτας απενεργοποιεί την απομακρυσμένη εκκίνηση. Ανατρέξτε στις πληροφορίες που παρέχονται αργότερα στο παρόν κεφάλαιο.

Πώς να απενεργοποιήσετε την απομακρυσμένη εκκίνηση

Πιέστε το  μέχρι η οθόνη να εμφανίζει την ένδειξη **0h**.

- Η λυχνία που σχετίζεται με το κουμπί είναι σβηστή.
- Η ένδειξη  είναι σβηστή.
- Η ένδειξη  είναι αναμμένη.
- Η συσκευή επιστρέφει στην επιλογή προγράμματος.

9.3 Πώς να επιλέξετε και να ξεκινήσετε ένα πρόγραμμα χρησιμοποιώντας την μπάρα επιλογής MY TIME

1. Σύρετε το δάκτυλό σας πάνω στην μπάρα επιλογής MY TIME για να επιλέξετε ένα κατάλληλο πρόγραμμα.
 - Η λυχνία που σχετίζεται με το επιλεγμένο πρόγραμμα είναι αναμμένη.
 - Το ECOMETER υποδεικνύει το επίπεδο κατανάλωσης ενέργειας και νερού.
 - Στην οθόνη εμφανίζεται η διάρκεια του προγράμματος.
2. Ενεργοποιήστε τα διαθέσιμα EXTRAS αν επιθυμείτε.
3. Κλείστε την πόρτα της συσκευής για να ξεκινήσει το πρόγραμμα.

9.4 Πώς να ενεργοποιήσετε EXTRAS

Από προεπιλογή, οι επιλογές πρέπει να ενεργοποιούνται κάθε φορά πριν ξεκινήσετε ένα πρόγραμμα. Δε μπορείτε να ενεργοποιήσετε ή να απενεργοποιήσετε επιλογές όταν βρίσκεται σε λειτουργία κάποιο πρόγραμμα. Δεν είναι όλες οι επιλογές συμβατές μεταξύ τους.

1. Επιλέξτε ένα πρόγραμμα χρησιμοποιώντας την μπάρα επιλογής MY TIME.
2. Πιέστε το κουμπί που αντιστοιχεί στην επιλογή που θέλετε να ενεργοποιήσετε.
 - Η λυχνία που σχετίζεται με το κουμπί είναι αναμμένη.
 - Το ECOMETER και η διάρκεια του προγράμματος ενημερώνονται.





Η ενεργοποίηση επιλογών συχνά αυξάνει την κατανάλωση νερού, την κατανάλωση ενέργειας και τη διάρκεια του προγράμματος.

9.5 Πώς να ξεκινήσετε το πρόγραμμα AUTO Sense

1. Πιέστε το κουμπί **AUTO Sense**.
 - Η λυχνία που σχετίζεται με το κουμπί είναι αναμμένη.
 - Στην οθόνη εμφανίζεται η μεγαλύτερη δυνατή διάρκεια του προγράμματος.
2. Κλείστε την πόρτα της συσκευής για να ξεκινήσει το πρόγραμμα.

Η συσκευή ανιχνεύει τον τύπο του φορτίου και ρυθμίζει έναν κατάλληλο κύκλο πλύσης. Κατά τη διάρκεια του κύκλου, οι αισθητήρες λειτουργούν αρκετές φορές και η αρχική διάρκεια του προγράμματος μπορεί να μειωθεί.

9.6 Πώς να καθυστερήσετε την έναρξη ενός προγράμματος

1. Επιλέξτε ένα πρόγραμμα.
2. Πιέστε δύο φορές το .
Η οθόνη εμφανίζει 1h.
3. Πιέστε το  επανειλημμένα μέχρι να εμφανιστεί στην οθόνη ο επιθυμητός

χρόνος καθυστέρησης (από 1 έως 24 ώρες).

4. Κλείστε την πόρτα της συσκευής για να αρχίσει η αντίστροφη μέτρηση.
Όταν ρυθμίσετε τη χρονοκαθυστέρηση έναρξης, ενεργοποιείται αυτόματα η απομακρυσμένη εκκίνηση.

Κατά τη διάρκεια της αντίστροφης μέτρησης, δεν μπορείτε να αλλάξετε την επιλογή προγράμματος. Μπορείτε να αλλάξετε τον χρόνο καθυστέρησης στην εφαρμογή.

Μόλις ολοκληρωθεί η αντίστροφη μέτρηση, το πρόγραμμα θα ξεκινήσει.

9.7 Άνοιγμα της πόρτας ενώ η συσκευή λειτουργεί

Το άνοιγμα της πόρτας ενώ βρίσκεται σε λειτουργία ένα πρόγραμμα οδηγεί σε παύση του κύκλου πλύσης. Στην οθόνη εμφανίζεται η υπόλοιπη διάρκεια του προγράμματος. Η γραμμή προγράμματος στο κάτω μέρος της οθόνης υποδεικνύει την τρέχουσα πρόοδο του κύκλου πλύσης. Το μήκος της γραμμής μειώνεται μαζί με τη διάρκεια του προγράμματος. Αφού κλείσετε την πόρτα, ο κύκλος πλύσης συνεχίζει από το σημείο διακοπής.

Το άνοιγμα της πόρτας ενώ η απομακρυσμένη εκκίνηση είναι ενεργοποιημένη, απενεργοποιεί αυτήν τη λειτουργία. Ενεργοποιήστε πάλι την απομακρυσμένη εκκίνηση πριν κλείσετε την πόρτα. Διαφορετικά, ξεκινά αμέσως ο κύκλος πλύσης αφού κλείσετε την πόρτα. Το άνοιγμα της πόρτας δεν απενεργοποιεί την απομακρυσμένη εκκίνηση, εάν έχει ρυθμιστεί η χρονοκαθυστέρηση έναρξης.

Εάν ανοίξετε την πόρτα κατά τη διάρκεια της αντίστροφης μέτρησης χρονοκαθυστέρησης έναρξης, γίνεται παύση της αντίστροφης μέτρησης. Στην οθόνη εμφανίζεται η τρέχουσα κατάσταση αντίστροφης μέτρησης. Αφού κλείσετε την πόρτα, η αντίστροφη μέτρηση συνεχίζει.



Το άνοιγμα της πόρτας ενώ βρίσκεται σε λειτουργία η συσκευή μπορεί να επηρεάσει την κατανάλωση ενέργειας και τη διάρκεια προγράμματος.



Εάν η πόρτα παραμένει ανοιχτή για περισσότερο από 30 δευτερόλεπτα κατά τη διάρκεια της φάσης στεγνώματος, το τρέχον πρόγραμμα ολοκληρώνεται. Αυτό δεν συμβαίνει εάν η πόρτα ανοίξει μέσω της λειτουργίας AirDry.

9.8 Πώς να ακυρώσετε την καθυστέρηση έναρξης ενώ είναι ενεργή η αντίστροφη μέτρηση

Πιέστε παρατεταμένα το  για 3 δευτερόλεπτα. Η συσκευή επιστρέφει στην επιλογή προγράμματος.



Αν ακυρώσετε την καθυστέρηση έναρξης, πρέπει να επιλέξετε ξανά το πρόγραμμα.

9.9 Πώς να ακυρώσετε ένα πρόγραμμα ενώ εκτελείται

Πιέστε παρατεταμένα το  για 3 δευτερόλεπτα.

Η συσκευή επιστρέφει στην επιλογή προγράμματος.



Πριν από την έναρξη ενός νέου προγράμματος, βεβαιωθείτε ότι υπάρχει απορροπαντικό στη θήκη απορροπαντικού.

9.10 Λειτουργία Auto Off

Αυτή η λειτουργία εξοικονομεί ενέργεια απενεργοποιώντας τη συσκευή όταν αυτή δεν λειτουργεί.

Η λειτουργία ξεκινά να λειτουργεί αυτόματα:

- Όταν το πρόγραμμα έχει ολοκληρωθεί.
- Μετά από 10 λεπτά εάν δεν έχει ξεκινήσει ένα πρόγραμμα.

9.11 Λήξη προγράμματος

Όταν ολοκληρωθεί το πρόγραμμα, στην οθόνη εμφανίζεται η ένδειξη **Καθάρισμα πιάτων**.

Η λειτουργία Auto Off απενεργοποιεί αυτόματα τη συσκευή.

Όλα τα κουμπιά είναι ανενεργά εκτός από το κουμπί ενεργοποίησης/απενεργοποίησης.



Αν στην οθόνη εμφανιστεί η ένδειξη **Ενημέρωση**, ανατρέξτε στο κεφάλαιο «Αντιμετώπιση προβλημάτων».

10. ΥΠΟΔΕΙΞΕΙΣ ΚΑΙ ΣΥΜΒΟΥΛΕΣ

10.1 Γενικά

Ακολουθήστε τις παρακάτω υποδείξεις για να διασφαλίσετε τα βέλτιστα αποτελέσματα καθαρισμού και στεγνώματος σε καθημερινή χρήση και για καλύτερη προστασία του περιβάλλοντος.

- Το πλύσιμο των πιάτων στο πλυντήριο πιάτων σύμφωνα με τις οδηγίες στο εγχειρίδιο χρήστη συνήθως καταναλώνει λιγότερο νερό και ενέργεια συγκριτικά με το πλύσιμο των πιάτων στο χέρι.
- Γεμίζετε το πλυντήριο πιάτων πλήρως για να εξοικονομήσετε νερό και ενέργεια. Για βέλτιστα αποτελέσματα πλυσίματος,

τοποθετείτε τα αντικείμενα στα καλάθια σύμφωνα με τις οδηγίες στο εγχειρίδιο χρήστη και μη γεμίζετε υπερβολικά τα καλάθια.

- Μην ξεβγάζετε τα πιάτα στο χέρι. Αυξάνει την κατανάλωση ενέργειας και νερού. Όταν είναι απαραίτητο, επιλέξτε ένα πρόγραμμα με φάση πρόπλυσης.
- Αφαιρέστε τα μεγαλύτερα υπολείμματα τροφών από τα πιάτα και αδειάζετε τα φλιτζάνια και ποτήρια προτού τα τοποθετήσετε στη συσκευή.
- Μουλιάστε ή τρίψτε ελαφρά τα μαγειρικά σκεύη με κολλημένα ή καμένα

υπολείμματα προτού τα πλύνετε στη συσκευή.

- Βεβαιωθείτε ότι τα αντικείμενα στα καλάθια δεν ακουμπούν ή δεν καλύπτονται μεταξύ τους. Μόνο τότε το νερό μπορεί να φθάσει και να πλύνει τα πιάτα εντελώς.
- Μπορείτε να χρησιμοποιήσετε απορρυπαντικό, λαμπρυντικό και αλάτι για πλυντήρια πιάτων ξεχωριστά ή μπορείτε να χρησιμοποιήσετε τις ταμπλέτες πολλαπλών δράσεων (π.χ. «Όλα σε 1»). Ακολουθήστε τις οδηγίες στη συσκευασία.
- Επιλέξτε ένα πρόγραμμα σύμφωνα με τον τύπο του φορτίου και τον βαθμό λερώματος. Το ECO προσφέρει την πιο αποδοτική χρήση νερού και κατανάλωση ενέργειας.
- Για την αποτροπή συσσώρευσης αλάτων εντός της συσκευής:
 - Γεμίζετε τη θήκη αλατιού όποτε είναι απαραίτητο.
 - Χρησιμοποιείτε τη συνιστώμενη δόση απορρυπαντικού και λαμπρυντικού.
 - Βεβαιωθείτε ότι η ρύθμιση του επιπέδου του αποσκληρυντή νερού αντιστοιχεί στη σκληρότητα του νερού της παροχής σας.
 - Ακολουθείτε τις οδηγίες στο κεφάλαιο «Φροντίδα και καθαρίσμα».

10.2 Χρήση αλατιού, λαμπρυντικού και απορρυπαντικού

- Χρησιμοποιείτε μόνο αλάτι, λαμπρυντικό και απορρυπαντικό σχεδιασμένα για πλυντήρια πιάτων. Άλλα προϊόντα μπορεί να προκαλέσουν βλάβη στη συσκευή.
- Σε περιοχές με σκληρό και πολύ σκληρό νερό συνιστάται η χρήση απλού απορρυπαντικού πλυντηρίου πιάτων (σκόνη, τζελ, ταμπλέτες που δεν περιέχουν πρόσθετους παράγοντες), λαμπρυντικού και αλατιού ξεχωριστά για βέλτιστα αποτελέσματα καθαρισμού και στεγνώματος.
- Οι ταμπλέτες απορρυπαντικού δεν διαλύονται πλήρως με τα σύντομα προγράμματα. Για να αποτρέψετε να παραμένουν υπολείμματα στα σερβίτσια σας, συνιστάται να χρησιμοποιείτε ταμπλέτες απορρυπαντικού με τα μεγάλα προγράμματα.
- Χρησιμοποιείτε πάντα τη σωστή ποσότητα απορρυπαντικού. Η μη επαρκής δόση

απορρυπαντικού μπορεί να έχει ως αποτέλεσμα μη ικανοποιητικά αποτελέσματα καθαρισμού και στίγματα από σκληρό νερό ή λεκέδες στα αντικείμενα. Η χρήση υπερβολικής ποσότητας απορρυπαντικού με μαλακό ή αποσκληρυνμένο νερό έχει ως αποτέλεσμα υπολείμματα απορρυπαντικού στα πιάτα. Προσαρμόστε την ποσότητα απορρυπαντικού με βάση τη σκληρότητα του νερού. Ανατρέξτε στις οδηγίες στη συσκευασία του απορρυπαντικού.

- Χρησιμοποιείτε πάντα τη σωστή ποσότητα λαμπρυντικού. Η μη επαρκής δόση λαμπρυντικού μειώνει τα αποτελέσματα στεγνώματος. Η χρήση υπερβολικής ποσότητας λαμπρυντικού έχει ως αποτέλεσμα την μπλε επίστρωση στα αντικείμενα.
- Βεβαιωθείτε ότι το επίπεδο του αποσκληρυντή νερού είναι σωστό. Αν το επίπεδο είναι πολύ υψηλό, η αυξημένη ποσότητα αλατιού στο νερό μπορεί να έχει ως αποτέλεσμα την εμφάνιση σκουριάς στα μαχαιροπήρουνα.

10.3 Τι να κάνετε αν θέλετε να σταματήσετε τη χρήση των ταμπλετών πολλαπλών δράσεων

Πριν ξεκινήσετε να χρησιμοποιείτε ξεχωριστό απορρυπαντικό, αλάτι και λαμπρυντικό, ολοκληρώστε τα παρακάτω βήματα:

1. Ρυθμίστε το υψηλότερο επίπεδο του αποσκληρυντή νερού.
2. Βεβαιωθείτε ότι οι θήκες αλατιού και λαμπρυντικού είναι γεμάτες.
3. Ξεκινήστε το πρόγραμμα Quick. Μην προσθέσετε απορρυπαντικό και μην τοποθετήσετε πιάτα στα καλάθια.
4. Όταν ολοκληρωθεί το πρόγραμμα, ρυθμίστε τον αποσκληρυντή νερού σύμφωνα με τη σκληρότητα του νερού της περιοχής σας.
5. Ρυθμίστε την ποσότητα λαμπρυντικού που αποδεσμεύεται.

10.4 Πριν την έναρξη του προγράμματος

Προτού ξεκινήσετε το επιλεγμένο πρόγραμμα, βεβαιωθείτε για τα εξής:

- Τα φίλτρα είναι καθαρά και σωστά εγκατεστημένα.

- Το καπάκι της θήκης αλατιού είναι σφιχτό.
- Οι εκτοξευτήρες νερού δεν είναι φραγμένοι.
- Υπάρχει αρκετό αλάτι και λαμπρυντικό (εκτός αν χρησιμοποιείτε ταμπλέτες πολλαπλών δράσεων).
- Η τακτοποίηση των αντικειμένων στα καλάθια είναι σωστή.
- Το πρόγραμμα είναι κατάλληλο για τον τύπο φορτίου και για το βαθμό λερώματος.
- Χρησιμοποιείται η σωστή ποσότητα απορρυπαντικού.

10.5 Φόρτωση των καλάθων

- Να χρησιμοποιείτε πάντα ολόκληρο τον χώρο των καλάθων.
- Χρησιμοποιείτε τη συσκευή μόνο για το πλύσιμο αντικειμένων που είναι κατάλληλη για πλύσιμο σε πλυντήριο πιάτων.
- Μην πλένετε στη συσκευή αντικείμενα από ξύλο, κόκκαλο, αλουμίνιο, κασίτερο και χαλκό καθώς μπορεί να ραγίσουν, να σκεβρώσουν, να αποχρωματιστούν ή να αποκτήσουν βαθουλώματα.
- Μην πλένετε στη συσκευή αντικείμενα που μπορεί να απορροφήσουν νερό (σφουγγάρια, πανιά οικιακής χρήσης).
- Τοποθετείτε τα κοίλα αντικείμενα (φλιτζάνια, ποτήρια, κατσαρόλες) με το άνοιγμα στραμμένο προς τα κάτω.

- Βεβαιωθείτε ότι τα γυάλινα αντικείμενα δεν βρίσκονται σε επαφή μεταξύ τους.
- Τοποθετείτε τα ελαφριά αντικείμενα στο επάνω καλάθι. Βεβαιωθείτε ότι τα αντικείμενα δεν μετακινούνται ελεύθερα.
- Τοποθετείτε τα μαχαιροπίρουνα και τα μικρά αντικείμενα στο συρτάρι για μαχαιροπίρουνα.
- Μετακινήστε το επάνω καλάθι προς τα πάνω για να χωρέσετε μεγάλα αντικείμενα στο κάτω καλάθι.
- Βεβαιωθείτε ότι οι εκτοξευτήρες νερού μπορούν να κινηθούν ελεύθερα πριν ξεκινήσετε ένα πρόγραμμα.

10.6 Αδειασμα των καλάθων

1. Περιμένετε μέχρι να κρυώσουν τα σερβίτσια πριν τα αφαιρέσετε από τη συσκευή. Τα ζεστά αντικείμενα μπορούν εύκολα να υποστούν ζημιά.
2. Αδειάστε πρώτα το κάτω καλάθι και μετά το επάνω καλάθι.



Αφού το πρόγραμμα ολοκληρωθεί, μπορεί να υπάρχει νερό στις εσωτερικές επιφάνειες της συσκευής.

11. ΦΡΟΝΤΙΔΑ ΚΑΙ ΚΑΘΑΡΙΣΜΟΣ



ΠΡΟΕΙΔΟΠΟΙΗΣΗ!

Πριν από οποιαδήποτε πραγματοποίηση συντήρησης εκτός της εκτέλεσης του προγράμματος Machine Care, απενεργοποιήστε τη συσκευή και αποσυνδέστε το φις τροφοδοσίας από την πρίζα.



Τα βρόμικα φίλτρα και οι φραγμένοι εκτοξευτήρες νερού επηρεάζουν αρνητικά τα αποτελέσματα της πλύσης. Ελέγχετε αυτά τα μέρη τακτικά και, αν χρειάζεται, καθαρίζετε τα.



11.1 Machine Care

Το Machine Care είναι ένα πρόγραμμα σχεδιασμένο για τον καθαρισμό του εσωτερικού της συσκευής με βέλτιστα αποτελέσματα. Αφαιρεί τις επικαθίσεις αλάτων και τη συσσωρευση λίπους.

Όταν η συσκευή αντιλαμβάνεται την ανάγκη καθαρισμού, η οθόνη εμφανίζει το μήνυμα υπενθύμισης **Εκτελέστε το MachineCare** και την ένδειξη . Ξεκινήστε το πρόγραμμα Machine Care για να καθαρίσετε το εσωτερικό της συσκευής.

Πώς να ξεκινήσετε το πρόγραμμα Machine Care

Προτού ξεκινήσετε το πρόγραμμα, καθαρίστε τους εκτοξευτήρες νερού και τα φίλτρα.

1. Χρησιμοποιήστε ένα προϊόν αφαίρεσης αλάτων ή ένα προϊόν καθαρισμού σχεδιασμένο ειδικά για πλυντήρια πιάτων. Ακολουθήστε τις οδηγίες στη συσκευασία. Μην τοποθετήσετε πιάτα στα καλάθια.
2. Πιέστε ταυτόχρονα και παρατεταμένα τα  και  για τουλάχιστον 3 δευτερόλεπτα.

Η ένδειξη  αναβοσβήνει. Στην οθόνη εμφανίζεται η διάρκεια του προγράμματος.

3. Κλείστε την πόρτα της συσκευής για να ξεκινήσει το πρόγραμμα.

Όταν ολοκληρωθεί το πρόγραμμα, το μήνυμα υπενθύμισης απενεργοποιείται.

11.2 Εσωτερικός καθαρισμός

- Καθαρίστε το εσωτερικό της συσκευής με ένα μαλακό, υγρό πανί.
- Μη χρησιμοποιείτε λειαντικά προϊόντα, σφουγγαράκια που χαράσσουν, αιχμηρά εργαλεία, ισχυρά χημικά, συμράτινα σφουγγαράκια ή διαλύτες.
- Σκουπίζετε την πόρτα, συμπεριλαμβανομένου του λάστιχου, μία φορά την εβδομάδα.
- Για να διατηρήσετε την απόδοση της συσκευής σας, χρησιμοποιείτε ένα προϊόν καθαρισμού σχεδιασμένο ειδικά για πλυντήρια πιάτων, τουλάχιστον δύο φορές τον μήνα. Ακολουθήστε προσεκτικά τις οδηγίες που υπάρχουν στη συσκευασία του προϊόντος.
- Για βέλτιστα αποτελέσματα καθαρισμού, ξεκινήστε το πρόγραμμα Machine Care.

11.3 Αφαίρεση ξένων αντικειμένων

Ελέγχετε τα φίλτρα και τη λεκάνη αποστράγγισης μετά από κάθε χρήση του πλυντηρίου πιάτων. Ξένα αντικείμενα (π.χ. κομμάτια γυαλιού, πλαστικά, κόκκαλα ή οδοντογλυφίδες, κ.λπ.) μειώνουν την απόδοση καθαρισμού και μπορούν να προκαλέσουν ζημιά στην αντλία αδειάσματος.

ΠΡΟΣΟΧΗ!

Αν δεν μπορείτε να αφαιρέσετε τα ξένα αντικείμενα, επικοινωνήστε με ένα Εξουσιοδοτημένο Κέντρο Σέρβις.

1. Αποσυναρμολογήστε το σύστημα φίλτρων σύμφωνα με τις οδηγίες σε αυτό το κεφάλαιο.
2. Απομακρύνετε ξένα αντικείμενα χειροκίνητα.
3. Συναρμολογήστε ξανά τα φίλτρα σύμφωνα με τις οδηγίες σε αυτό το κεφάλαιο.

11.4 Εξωτερικό καθάρισμα

- Καθαρίστε τη συσκευή με ένα υγρό μαλακό πανί.
- Χρησιμοποιείτε μόνο ουδέτερα απορρυπαντικά.
- Μη χρησιμοποιείτε λειαντικά προϊόντα, σφουγγαράκια που χαράσσουν ή διαλύτες.

11.5 Καθαρισμός των φίλτρων

Το σύστημα φίλτρων αποτελείται από τρία εξαρτήματα.

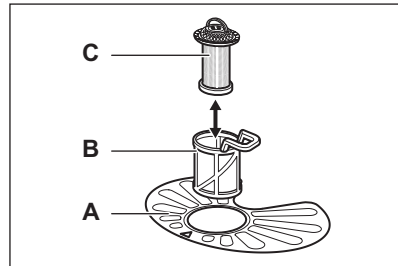

1. Στρέψτε το καπάκι (B) προς τα αριστερά και αφαιρέστε το.

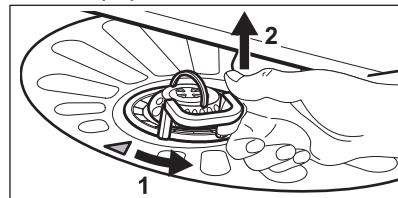

2. Αφαιρέστε το φίλτρο (C) από το φίλτρο (B).
3. Αφαιρέστε το επίπεδο φίλτρο (A).
4. Πλύνετε τα φίλτρα.

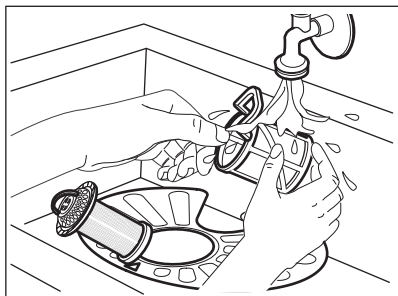

5. Βεβαιωθείτε ότι δεν υπάρχουν υπολείμματα τροφών ή βρωμιά μέσα ή στα άκρα της λεκάνης αποστράγγισης.
6. Επανατοποθετήστε το επίπεδο φίλτρο (A). Βεβαιωθείτε ότι είναι σωστά τοποθετημένο κάτω από τους 2 οδηγούς.

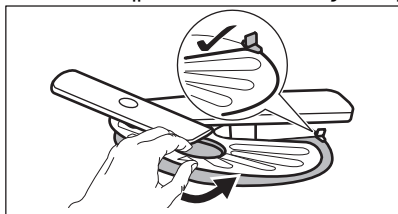

7. Επανασυναρμολογήστε τα φίλτρα (B) και (C).
8. Επανατοποθετήστε το φίλτρο (B) στο επίπεδο φίλτρο (A). Στρέψτε τον προς τα δεξιά μέχρι να ασφαλίσει.

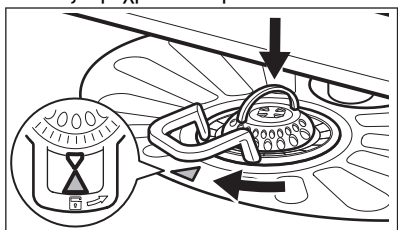

⚠ ΠΡΟΣΟΧΗ!

Σε περίπτωση εσφαλμένης τοποθέτησης των φίλτρων, τα αποτελέσματα της πλύσης δεν θα είναι ικανοποιητικά και θα προκληθεί ζημιά στη συσκευή.

11.6 Καθαρισμός του κάτω εκτοξευτήρα νερού

1. Για να αφαιρέσετε τον κάτω εκτοξευτήρα νερού, τραβήξτε τον προς τα πάνω.

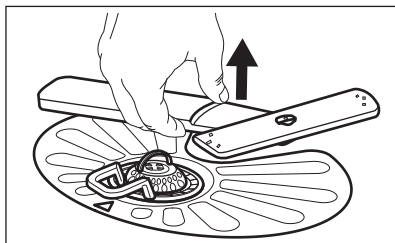

2. Πλύνετε τον βραχίονα ψεκασμού με τρεχούμενο νερό. Χρησιμοποιήστε ένα εργαλείο με λεπτή μύτη, π.χ. μια οδοντογλυφίδα, για να αφαιρέσετε τη βρομιά από τις οπές. Αφήστε να τρέξει νερό από τις οπές για να ξεπλυθούν τα σωματίδια βρωμιάς από το εσωτερικό.
3. Για να τοποθετήσετε πάλι τον εκτοξευτήρα νερού, πιέστε τον προς τα κάτω.

11.7 Καθαρισμός του άνω εκτοξευτήρα νερού

1. Τραβήξτε έξω το επάνω καλάθι.
2. Για να αποδεσμεύσετε τον βραχίονα ψεκασμού από το καλάθι, πιέστε τον βραχίονα ψεκασμού προς τα επάνω και ταυτόχρονα στρέψτε τον δεξιόστροφα.

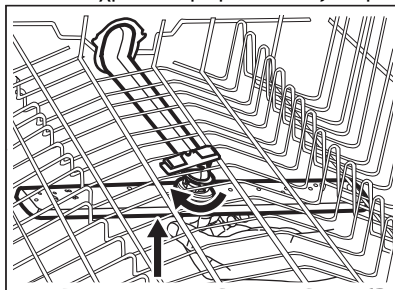

3. Πλύνετε τον βραχίονα ψεκασμού με τρεχούμενο νερό. Χρησιμοποιήστε ένα εργαλείο με λεπτή μύτη, π.χ. μια οδοντογλυφίδα, για να αφαιρέσετε τη βρομιά από τις οπές. Αφήστε να τρέξει νερό από τις οπές για να ξεπλυθούν τα σωματίδια βρωμιάς από το εσωτερικό.
4. Για να τοποθετήσετε πάλι τον βραχίονα ψεκασμού, πιέστε τον βραχίονα ψεκασμού προς τα επάνω και ταυτόχρονα στρέψτε τον αριστερόστροφα μέχρι να ασφαλίσει στη θέση του.

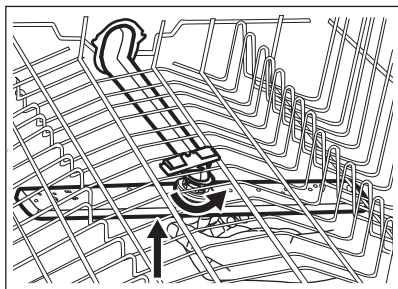

11.8 Καθαρισμός του εκτοξευτήρα νερού οροφής

Ο εκτοξευτήρας νερού οροφής είναι τοποθετημένος στην οροφή της συσκευής. Ο εκτοξευτήρας νερού (C) είναι εγκατεστημένος στον σωλήνα παροχής (A) με το εξάρτημα στερέωσης (B).

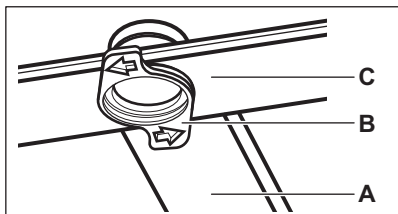

1. Μετακινήστε το επάνω καλάθι στο χαμηλότερο επίπεδο για να μπορείτε να φτάσετε τον εκτοξευτήρα νερού πιο εύκολα.
2. Τραβήξτε έξω πλήρως το συρτάρι με τα μαχαιροπίρουνα.
3. Για να αποδεσμεύσετε τον εκτοξευτήρα νερού (C) από τον σωλήνα παροχής (A), στρέψτε το εξάρτημα στερέωσης (B) αριστερόστροφα και τραβήξτε τον εκτοξευτήρα νερού προς τα κάτω.
4. Πλύνετε τον βραχίονα ψεκασμού με τρεχούμενο νερό. Χρησιμοποιήστε ένα εργαλείο με λεπτή μύτη, π.χ. μια οδοντογλυφίδα, για να αφαιρέσετε τη βρομιά από τις οπές. Αφήστε να τρέξει νερό από τις οπές για να ξεπλυθούν τα σωματίδια βρωμιάς από το εσωτερικό.
5. Για να τοποθετήσετε ξανά τον εκτοξευτήρα νερού (C) στη θέση του, εισαγάγετε το εξάρτημα στερέωσης (B) στον εκτοξευτήρα νερού και στερεώστε το στον σωλήνα παροχής (A) στρέφοντάς το δεξιόστροφα. Βεβαιωθείτε ότι το εξάρτημα στερέωσης έχει ασφαλίσει στη θέση του.

12. ΑΝΤΙΜΕΤΩΠΙΣΗ ΠΡΟΒΛΗΜΑΤΩΝ

⚠ ΠΡΟΕΙΔΟΠΟΙΗΣΗ!

Η λανθασμένη επισκευή της συσκευής μπορεί να αποτελέσει κίνδυνο για την ασφάλεια του χρήστη. Οι οποιοσδήποτε επισκευές πρέπει να πραγματοποιούνται από εξειδικευμένο προσωπικό.



Η πλειοψηφία των προβλημάτων που μπορεί να προκύψουν μπορούν να

λυθούν χωρίς την ανάγκη για επικοινωνία με το Εξουσιοδοτημένο Κέντρο Σέρβις.

Ανατρέξτε στον παρακάτω πίνακα για πληροφορίες σχετικά με πιθανά προβλήματα.

Με ορισμένα προβλήματα, στην οθόνη εμφανίζεται ένας κωδικός συναγερμού.

Πρόβλημα και κωδικός συναγερμού	Πιθανή αιτία και λύση
Δεν μπορείτε να ενεργοποιήσετε τη συσκευή.	<ul style="list-style-type: none"> • Βεβαιωθείτε ότι το φινις τροφοδοσίας είναι συνδεδεμένο στην πρίζα. • Βεβαιωθείτε ότι δεν υπάρχει κατεστραμμένη ασφάλεια στο κιβώτιο ασφαλειών.

Πρόβλημα και κωδικός συν-αγεργμού	Πιθανή αιτία και λύση
<p>Το πρόγραμμα δεν ξεκινά.</p>	<ul style="list-style-type: none"> • Βεβαιωθείτε ότι το καπάκι της συσκευής και η πόρτα του κάδου έχει κλείσει. • Αν είναι επιλεγμένη η χρονοκαυστήρηση έναρξης, ακυρώστε τη ρύθμιση ή περιμένετε μέχρι το τέλος της αντίστροφης μέτρησης. • Η συσκευή αναπληρώνει τη ρητίνη μέσα στον αποσκληρυντή νερού. Η διάρκεια της διαδικασίας είναι περίπου 5 λεπτά.
<p>Η συσκευή δεν γεμίζει με νερό. Στην οθόνη εμφανίζεται η ένδειξη , Σφάλμα i10 ή Σφάλμα i11 και Δεν φορτώνει νερό.</p>	<ul style="list-style-type: none"> • Βεβαιωθείτε ότι η βρύση είναι ανοιχτή. • Βεβαιωθείτε ότι η πίεση της παροχής νερού δεν είναι πολύ χαμηλή. Για αυτές τις πληροφορίες, επικοινωνήστε με την τοπική αρχή νερού. • Βεβαιωθείτε ότι η βρύση δεν είναι φραγμένη. • Βεβαιωθείτε ότι το φίλτρο του σωλήνα εξόδου δεν είναι φραγμένο. • Βεβαιωθείτε ότι ο σωλήνας παροχής δεν έχει συστραφεί, υποστεί ζημιά ή τσακίσει.
<p>Η συσκευή δεν αδειάζει το νερό. Στην οθόνη εμφανίζεται η ένδειξη , Σφάλμα i20 και Το νερό δεν αδειάζει.</p>	<ul style="list-style-type: none"> • Βεβαιωθείτε ότι το σιφόνι του νεροχύτη δεν είναι φραγμένο. • Βεβαιωθείτε ότι το σύστημα εσωτερικού φίλτρου δεν είναι φραγμένο. • Βεβαιωθείτε ότι ο σωλήνας παροχής δεν έχει συστραφεί, υποστεί ζημιά ή τσακίσει.
<p>Έχει ενεργοποιηθεί η διάταξη προστασίας από υπερχείλιση. Στην οθόνη εμφανίζεται η ένδειξη , Σφάλμα i30 και Κίνδυνος υπερχείλισης.</p>	<ul style="list-style-type: none"> • Κλείστε τη βρύση νερού και επικοινωνήστε με ένα Εξουσιοδοτημένο Κέντρο Σέρβις.
<p>Δυσλειτουργία του αισθητήρα ανίχνευσης στάθμης νερού. Στην οθόνη εμφανίζεται η ένδειξη i41 - i44.</p>	<ul style="list-style-type: none"> • Βεβαιωθείτε ότι τα φίλτρα είναι καθαρά. • Απενεργοποιήστε και ενεργοποιήστε τη συσκευή.
<p>Δυσλειτουργία της αντλίας πλύσης ή της αντλίας αποστράγγισης. Στην οθόνη εμφανίζεται η ένδειξη i51 - i59 ή i5A - i5F.</p>	<ul style="list-style-type: none"> • Απενεργοποιήστε και ενεργοποιήστε τη συσκευή.
<p>Η θερμοκρασία του νερού μέσα στη συσκευή είναι πολύ υψηλή ή παρουσιάστηκε δυσλειτουργία του αισθητήρα θερμοκρασίας. Στην οθόνη εμφανίζεται η ένδειξη i61 ή i69.</p>	<ul style="list-style-type: none"> • Βεβαιωθείτε ότι η θερμοκρασία του νερού εισόδου δεν υπερβαίνει τους 60°C. • Απενεργοποιήστε και ενεργοποιήστε τη συσκευή.
<p>Τεχνική δυσλειτουργία της συσκευής. Στην οθόνη εμφανίζεται η ένδειξη iC0 ή iC3.</p>	<ul style="list-style-type: none"> • Απενεργοποιήστε και ενεργοποιήστε τη συσκευή.
<p>Η στάθμη του νερού μέσα στη συσκευή είναι πολύ υψηλή. Η οθόνη εμφανίζει iF1.</p>	<ul style="list-style-type: none"> • Απενεργοποιήστε και ενεργοποιήστε τη συσκευή. • Βεβαιωθείτε ότι τα φίλτρα είναι καθαρά. • Βεβαιωθείτε ότι ο σωλήνας εξόδου είναι τοποθετημένος στο σωστό ύψος πάνω από το δάπεδο. Ανατρέξτε στο κεφάλαιο Οδηγίες εγκατάστασης.

Πρόβλημα και κωδικός συν-αγεμμού	Πιθανή αιτία και λύση
Σφάλμα μονάδας δικτύου. Στην οθόνη εμφανίζεται η ένδειξη iC4 Network Interface Error ή iC5 Network Interface Error .	<ul style="list-style-type: none"> • Επικοινωνήστε με ένα Εξουσιοδοτημένο Κέντρο Σέρβις.
Η συσκευή σταματά και ξεκινά περυσσότερες φορές κατά τη λειτουργία.	<ul style="list-style-type: none"> • Είναι φυσιολογικό. Σας παρέχει βέλτιστα αποτελέσματα καθαρισμού και εξοικονόμηση ενέργειας.
Το πρόγραμμα διαρκεί πάρα πολύ.	<ul style="list-style-type: none"> • Αν είναι επιλεγμένη η χρονοκαθυστέρηση έναρξης, ακυρώστε τη ρύθμιση ή περιμένετε μέχρι το τέλος της αντίστροφης μέτρησης. • Η ενεργοποίηση επιλογών αυξάνει συχνά τη διάρκεια του προγράμματος.
Η εμφανιζόμενη διάρκεια του προγράμματος διαφέρει από τη διάρκεια στον πίνακα τιμών κατανάλωσης.	<ul style="list-style-type: none"> • Η διάρκεια του προγράμματος μπορεί να μεταβληθεί ανάλογα με την πίεση και τη θερμοκρασία του νερού, τις διακυμάνσεις στην ηλεκτρική τροφοδοσία, τις επιλογές, την ποσότητα των πιάτων και το πόσο λερωμένα είναι τα πιάτα.
Ο υπολειπόμενος χρόνος στην οθόνη αυξάνεται και προχωράει σχεδόν στο τέλος της διάρκειας του προγράμματος.	<ul style="list-style-type: none"> • Αυτό δεν αποτελεί ελάττωμα. Η συσκευή λειτουργεί κανονικά.
Υπάρχει μικρή διαρροή από την πόρτα της συσκευής.	<ul style="list-style-type: none"> • Η συσκευή δεν είναι οριζοντιωμένη. Χαλαρώστε ή σφίξτε τα ρυθμιζόμενα πόδια (αν διατίθεται). • Η πόρτα της συσκευής δεν είναι κεντραρισμένη στον κάδο. Ρυθμίστε το πίσω πόδι (αν διατίθεται).
Η πόρτα της συσκευής κλείνει με δυσκολία.	<ul style="list-style-type: none"> • Η συσκευή δεν είναι οριζοντιωμένη. Χαλαρώστε ή σφίξτε τα ρυθμιζόμενα πόδια (αν διατίθεται). • Εξέχουν μέρη των σερβιτσιών από τα καλάθια.
Η πόρτα της συσκευής ανοίγει κατά τη διάρκεια του κύκλου πλύσης.	<ul style="list-style-type: none"> • Η λειτουργία AirDry είναι ενεργοποιημένη. Μπορείτε τώρα να ενεργοποιήσετε τη λειτουργία. Ανατρέξτε στο κεφάλαιο «Βασικές ρυθμίσεις».
Ήχοι κροταλισματος ή χτυπήματος ακούγονται από το εσωτερικό της συσκευής.	<ul style="list-style-type: none"> • Τα σερβίτσια δεν είναι σωστά τοποθετημένα στα καλάθια. Ανατρέξτε στο φυλλάδιο φόρτωσης καλαθιών. • Βεβαιωθείτε ότι οι εκτοξευτήρες νερού μπορούν να περιστρέφονται ελεύθερα.
Η συσκευή ρίχνει τον ασφαλειοδιακόπτη.	<ul style="list-style-type: none"> • Η ένταση του ηλεκτρικού ρεύματος δεν είναι αρκετή για να τροφοδοτήσει ταυτόχρονα όλες τις συσκευές που χρησιμοποιούνται. Ελέγξτε την ένταση ηλεκτρικού ρεύματος της πρίζας και την ισχύ του μετρητή ή απενεργοποιήστε μια από τις συσκευές σε χρήση. • Εσωτερική ηλεκτρική βλάβη της συσκευής. Επικοινωνήστε με ένα Εξουσιοδοτημένο Κέντρο Σέρβις.
Η συσκευή είναι ενεργοποιημένη, αλλά δεν λειτουργεί. Η οθόνη εμφανίζει Power Fail .	<ul style="list-style-type: none"> • Η παροχή ρεύματος είναι εκτός εύρους λειτουργίας. Ο κύκλος πλύσης πιάτων διακόπτεται προσωρινά και συνεχίζει αυτόματα με την επαναφορά του ρεύματος.
Η συσκευή απενεργοποιείται κατά τη λειτουργία.	<ul style="list-style-type: none"> • Πλήρης διακοπή ρεύματος. Ο κύκλος πλύσης πιάτων διακόπτεται προσωρινά και συνεχίζει αυτόματα με την επαναφορά του ρεύματος.

Πρόβλημα και κωδικός συναγερμού	Πιθανή αιτία και λύση
---------------------------------	-----------------------

<p>Στην οθόνη εμφανίζεται η ένδειξη Ενημέρωση. Όλα τα κουμπιά είναι ανενεργά εκτός από το κουμπί ενεργοποίησης/απενεργοποίησης.</p>	<ul style="list-style-type: none"> • Η συσκευή κάνει λήψη και εγκαθιστά αυτόματα την ενημέρωση του υλικολογισμικού όταν είναι διαθέσιμη. Η οθόνη εμφανίζει την ένδειξη Ενημέρωση για τη διάρκεια της διαδικασίας ενημέρωσης. Περιμένετε να ολοκληρωθεί η διαδικασία. Αν διακόψετε τη διαδικασία ενημέρωσης απενεργοποιώντας τη συσκευή, αυτή συνεχίζει όταν την ενεργοποιήσετε ξανά. <p>Η ενημέρωση υλικολογισμικού δεν αλλάζει τις τιμές δήλωσης απόδοσης της συσκευής.</p>
--	--

Αφού ελέγξετε τη συσκευή, απενεργοποιήστε και ενεργοποιήστε τη. Εάν το πρόβλημα εμφανιστεί ξανά, επικοινωνήστε με Εξουσιοδοτημένο Κέντρο Σέρβις.

Για κωδικούς συναγερμού που δεν περιγράφονται στον πίνακα, επικοινωνήστε με ένα Εξουσιοδοτημένο Κέντρο Σέρβις.

 Πριν την επικοινωνία με ένα Εξουσιοδοτημένο Κέντρο Σέρβις, σημειώστε τον αριθμό PNC. Ανατρέξτε στο κεφάλαιο «Βασικές ρυθμίσεις».

 **ΠΡΟΕΙΔΟΠΟΙΗΣΗ!**

Δεν συνιστούμε τη χρήση της συσκευής έως ότου επιλυθεί πλήρως το πρόβλημα. Αποσυνδέστε τη συσκευή και μην την συνδέσετε ξανά μέχρι να είστε σίγουροι ότι λειτουργεί σωστά.

12.1 Τα αποτελέσματα πλύσης και στεγνώματος δεν είναι ικανοποιητικά

Πρόβλημα	Πιθανή αιτία και λύση
----------	-----------------------

<p>Μη ικανοποιητικά αποτελέσματα πλύσης.</p>	<ul style="list-style-type: none"> • Ανατρέξτε στο Καθημερινή χρήση, Υποδείξεις και συμβουλές και στο φυλλάδιο φόρτωσης καλαθιών. • Χρησιμοποιήστε πιο εντατικό πρόγραμμα πλύσης. • Ενεργοποιήστε την επιλογή ExtraPower για να βελτιώσετε τα αποτελέσματα πλύσης ενός επιλεγμένου προγράμματος. • Καθαρίστε τους εκτοξευτήρες νερού και τα φίλτρα. Ανατρέξτε στην ενότητα Φροντίδα και καθαρισμός.
--	---

<p>Μη ικανοποιητικά αποτελέσματα στεγνώματος.</p>	<ul style="list-style-type: none"> • Τα σερβίτσια είχαν παραμείνει για μεγάλο διάστημα μέσα στην κλειστή συσκευή. Ενεργοποιήστε την επιλογή AirDry για να ρυθμίσετε το αυτόματο άνοιγμα της πόρτας και να βελτιώσετε την απόδοση στεγνώματος. • Δεν υπάρχει λαμπρυντικό ή η δόση δεν είναι επαρκής. Γεμίστε τη θήκη λαμπρυντικού ή ρυθμίστε τη δόση σε υψηλότερη στάθμη. • Η αιτία μπορεί να είναι η ποιότητα του λαμπρυντικού. • Χρησιμοποιείτε πάντα λαμπρυντικό, ακόμα και με ταμπλέτες πολλαπλής δράσης. • Τα πλαστικά αντικείμενα ενδέχεται να χρειαστούν στέγνωμα με πετσέτα. • Το πρόγραμμα δεν έχει τη φάση στεγνώματος. Ανατρέξτε στον πίνακα προγραμμάτων.
---	--

Πρόβλημα	Πιθανή αιτία και λύση
Ασπριδεροί λεκέδες ή γαλαζωπές επιστρώσεις στα ποτήρια και τα πιάτα.	<ul style="list-style-type: none"> Αποδεδειγμένα υπερβολική ποσότητα λαμπруντικού. Ρυθμίστε τη δόση σε χαμηλότερη στάθμη. Η ποσότητα του απορρυπαντικού είναι υπερβολική.
Λεκέδες και ίχνη από σταγόνες νερού στα ποτήρια και τα πιάτα.	<ul style="list-style-type: none"> Η ποσότητα λαμπруντικού που αποδεδειγμένα δεν επαρκεί. Ρυθμίστε τη δόση σε υψηλότερη στάθμη. Η αιτία μπορεί να είναι η ποιότητα του λαμπруντικού.
Το εσωτερικό της συσκευής είναι βρεγμένο.	<ul style="list-style-type: none"> Αυτό δεν αποτελεί ελάττωμα της συσκευής. Η υγρασία συμπυκνώνεται στα τοιχώματα της συσκευής.
Ασυνήθιστος αφρός κατά τη διάρκεια της πλύσης.	<ul style="list-style-type: none"> Χρησιμοποιείτε απορρυπαντικό σχεδιασμένο ειδικά για πλυντήρια πιάτων. Χρησιμοποιείτε απορρυπαντικό διαφορετικού κατασκευαστή. Μην εκτελείτε πρόπλυση των πιάτων με τρεχούμενο νερό.
Ίχνη σκουριάς στα μαχαίροπύρινα.	<ul style="list-style-type: none"> Υπάρχει πολύ αλάτι στο νερό που χρησιμοποιείται για πλύση. Ανατρέξτε στη ρύθμιση του αποσκληρυντή νερού. Τοποθετήθηκαν μαζί ασημένα και ανοξείδωτα μαχαίροπύρινα. Μη τοποθετείτε ασημένα και ανοξείδωτα αντικείμενα κοντά μεταξύ τους.
Κατάλοιπα απορρυπαντικού στη θήκη στο τέλος του προγράμματος.	<ul style="list-style-type: none"> Η ταμπλέτα απορρυπαντικού κόλλησε στη θήκη και δεν ξεπλύθηκε από το νερό. Το νερό δεν μπορεί να ξεπλύνει το απορρυπαντικό από τη θήκη. Βεβαιωθείτε ότι οι εκτοξευτήρες νερού δεν είναι φραγμένοι ή μπλοκαρισμένοι. Βεβαιωθείτε ότι τα αντικείμενα στα καλάθια δεν παρεμποδίζουν το άνοιγμα του καλύμματος της θήκης απορρυπαντικού.
Οσμές εντός της συσκευής.	<ul style="list-style-type: none"> Ανατρέξτε στο κεφάλαιο «Φροντίδα και καθαρισμός». Ξεκινήστε το πρόγραμμα Machine Care με ένα προϊόν αφαίρεσης αλάτων ή ένα καθαριστικό προϊόν σχεδιασμένο για πλυντήρια πιάτων.
Κατάλοιπα αλάτων στα σερβίτσια, στο εσωτερικό και στην εσωτερική πλευρά της πόρτας.	<ul style="list-style-type: none"> Το επίπεδο αλατιού είναι χαμηλό, ελέγξτε την ένδειξη πλήρωσης. Το καπάκι της θήκης αλατιού είναι χαλαρό. Το νερό της βρύσης είναι σκληρό. Ανατρέξτε στη ρύθμιση του αποσκληρυντή νερού. Χρησιμοποιήστε αλάτι και επιλέξτε αναγέννηση του αποσκληρυντή νερού όταν χρησιμοποιούνται ταμπλέτες πολλαπλών δράσεων. Ανατρέξτε στη ρύθμιση του αποσκληρυντή νερού. Ξεκινήστε το πρόγραμμα Machine Care με ένα προϊόν αφαίρεσης αλάτων σχεδιασμένο για πλυντήρια πιάτων. Εάν επιμένουν επικαθίσεις αλάτων, καθαρίστε τη συσκευή με τα κατάλληλα απορρυπαντικά. Δοκιμάστε ένα διαφορετικό απορρυπαντικό. Επικοινωνήστε με τον κατασκευαστή του απορρυπαντικού.
Θαμπά, αποχρωματισμένα ή χτυπημένα σερβίτσια.	<ul style="list-style-type: none"> Βεβαιωθείτε ότι στη συσκευή πλένονται μόνο αντικείμενα που είναι κατάλληλα για πλυντήριο πιάτων. Φορτώστε και αδειάστε το καλάθι με προσοχή. Ανατρέξτε στο φυλλάδιο φόρτωσης καθαθών. Τοποθετείτε τα ευαίσθητα αντικείμενα στο επάνω καλάθι. Ενεργοποιήστε την επιλογή GlassCare για να εξασφαλίσετε ειδική φροντίδα για τα γυάλινα σκεύη και τα ευαίσθητα αντικείμενα.

Ανατρέξτε στην ενότητα «Πριν από την πρώτη χρήση», «Καθημερινή χρήση» ή «Υποδείξεις και συμβουλές» για άλλες πιθανές αιτίες.

12.2 Προβλήματα με την ασύρματη σύνδεση

Πρόβλημα	Πιθανή αιτία και λύση
Η ενεργοποίηση της ασύρματης σύνδεσης δεν είναι επιτυχής.	<ul style="list-style-type: none"> • Λάθος αναγνωριστικό ασύρματου δικτύου ή κωδικός πρόσβασης. Ακυρώστε τη ρύθμιση και ξεκινήστε πάλι για να καταχωρίσετε τα σωστά διαπιστευτήρια. Ανατρέξτε στο κεφάλαιο «Ασύρματη σύνδεση». • Υπάρχει ένα πρόβλημα με το σήμα του ασύρματου δικτύου. Ελέγξτε το ασύρματο σας δίκτυο και τον δρομολογητή. Κάντε επανεκκίνηση στον δρομολογητή. • Το σήμα του ασύρματου δικτύου είναι ασθενές. Μετακινήστε τον δρομολογητή πιο κοντά στο πλυντήριο πιάτων. • Το ασύρματο σήμα επηρεάζεται από συσκευή μικροκυμάτων που βρίσκεται κοντά στο πλυντήριο πιάτων. Απενεργοποιήστε τη συσκευή μικροκυμάτων. • Επικοινωνήστε με τον πάροχο της υπηρεσίας ασύρματου δικτύου αν υπάρχουν επιπλέον προβλήματα με το ασύρματο δίκτυο.
Η εφαρμογή δεν μπορεί να συνδεθεί στο πλυντήριο πιάτων.	<ul style="list-style-type: none"> • Υπάρχει ένα πρόβλημα με το σήμα του ασύρματου δικτύου. Ελέγξτε το ασύρματο σας δίκτυο και τον δρομολογητή. Κάντε επανεκκίνηση στον δρομολογητή. • Ελέγξτε εάν η κινητή συσκευή σας είναι συνδεδεμένη στο δίκτυο. • Εγκαταστάθηκε νέος δρομολογητής ή άλλαξε η ρύθμιση παραμέτρων του δρομολογητή. Διαμορφώστε πάλι το πλυντήριο πιάτων και την κινητή συσκευή. Ανατρέξτε στο κεφάλαιο «Ασύρματη σύνδεση». • Επικοινωνήστε με τον πάροχο της υπηρεσίας ασύρματου δικτύου αν υπάρχουν επιπλέον προβλήματα με το ασύρματο δίκτυο.
Η εφαρμογή δεν μπορεί να συνδεθεί στο πλυντήριο πιάτων μέσω οποιουδήποτε δικτύου πέρα από το οικιακό ασύρματο δίκτυό σας. Η ένδειξη  είναι κόκκινη ή πορτοκαλί.	<ul style="list-style-type: none"> • Η σύνδεση στο cloud χάθηκε. Περιμένετε να αποκατασταθεί η σύνδεση.
Συχνά η εφαρμογή δεν μπορεί να συνδεθεί με το πλυντήριο πιάτων.	<ul style="list-style-type: none"> • Το ασύρματο σήμα επηρεάζεται από συσκευή μικροκυμάτων που βρίσκεται κοντά στο πλυντήριο πιάτων. Απενεργοποιήστε τη συσκευή μικροκυμάτων. Αποφεύγετε την ταυτόχρονη χρήση της συσκευής μικροκυμάτων και του απομακρυσμένου ελέγχου. • Το σήμα του ασύρματου δικτύου είναι ασθενές. Μετακινήστε τον δρομολογητή όσο πιο κοντά γίνεται στο πλυντήριο πιάτων ή εξετάστε το ενδεχόμενο να αγοράσετε έναν ενισχυτή ασύρματου σήματος.

13. ΤΕΧΝΙΚΑ ΧΑΡΑΚΤΗΡΙΣΤΙΚΑ

Διαστάσεις	Πλάτος / ύψος / βάθος (mm)	596 / 818 - 898 / 560
Ηλεκτρική σύνδεση ¹⁾	Τάση (V)	200 - 240
	Συχνότητα (Hz)	50 - 60

Πίεση παροχής νερού	Ελάχ. / μέγ. MPa (bar)	0.05 (0.5) / 1 (10)
Παροχή νερού	Κρύο νερό ή ζεστό νερό (°C) 2)	ελάχ. 5 - μέγ. 60
Χωρητικότητα	Σερβίτσια	14

1) Ανατρέξτε στην πινακίδα τεχνικών χαρακτηριστικών για άλλες τιμές.

2) Αν το ζεστό νερό προέρχεται από εναλλακτικές πηγές ενέργειας (π.χ. ηλιακού συλλέκτης), χρησιμοποιήστε την παροχή ζεστού νερού για να μειώσετε την κατανάλωση ενέργειας.

13.1 Σύνδεσμος για τη βάση δεδομένων EPREL της ΕΕ

Ο κωδικός QR στην ετικέτα κατανάλωσης ενέργειας που παρέχεται με τη συσκευή παρέχει έναν διαδικτυακό σύνδεσμο με την καταχώρηση αυτής της συσκευής στη βάση δεδομένων EPREL της ΕΕ. Κρατήστε την ετικέτα κατανάλωσης ενέργειας μαζί με το εγχειρίδιο χρήστη και όλα τα άλλα έγγραφα που παρέχονται με τη συσκευή.

Μπορείτε να βρείτε πληροφορίες σχετικά με την απόδοση του προϊόντος στη βάση δεδομένων EPREL της ΕΕ χρησιμοποιώντας τον σύνδεσμο <https://eprel.ec.europa.eu> και το όνομα μοντέλου και τον κωδικό προϊόντος που θα βρείτε στην πινακίδα τεχνικών χαρακτηριστικών της συσκευής. Ανατρέξτε στο κεφάλαιο «Περιγραφή προϊόντος».

14. ΠΕΡΙΒΑΛΛΟΝΤΙΚΑ ΘΕΜΑΤΑ

Ανακυκλώστε τα υλικά που φέρουν το σύμβολο . Τοποθετήστε τα υλικά συσκευασίας σε κατάλληλα δοχεία για ανακύκλωση. Συμβάλετε στην προστασία του περιβάλλοντος και της ανθρώπινης υγείας ανακυκλώνοντας τις άχρηστες ηλεκτρικές και ηλεκτρονικές συσκευές. Μην απορρίπτετε με

τα οικιακά απορρίμματα συσκευές που φέρουν το σύμβολο . Επιστρέψτε το προϊόν στην τοπική σας μονάδα ανακύκλωσης ή επικοινωνήστε με τη δημοτική αρχή.

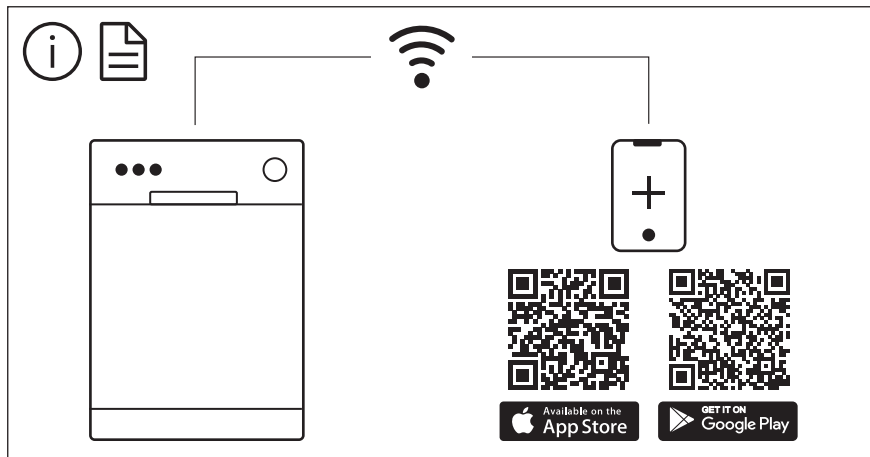

The software in this product contains components that are based on free and open source software. AEG gratefully acknowledges the contributions of the open software and robotics communities to the development project.

To access the source code of these free and open source software components whose license conditions require publishing, and to see their full copyright information and applicable license terms, please visit:
<http://aeg.opensoftwarerepository.com> (folder NIUS)