

AEG

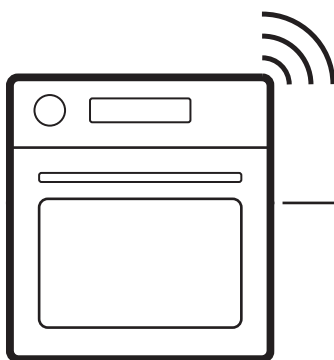

aeg.com/register



NBR6P511SB
NBR6P531SB
NBR6P531SB
OR6PB51WSB
TR6PB511SB
TR6PB52XSB
TR6PB531SB
TR6PB531SB
TR6PB531SB

V7PBR521SB

1. ИНСТРУКЦИИ ЗА БЕЗОПАСНОСТ.....	3	7. ГРИЖА И ПОЧИСТВАНЕ.....	16
2. ИНСТРУКЦИИ ЗА БЕЗОПАСНОСТ.....	5	8. ОТСТРАНЯВАНЕ НА НЕИЗПРАВНОСТИ	
3. ОПИСАНИЕ НА ПРОДУКТА.....	8	19
4. ПРЕДИ ПЪРВА УПОТРЕБА.....	9	9. ЕНЕРГИЙНА ЕФЕКТИВНОСТ.....	19
5. ЕЖЕДНЕВНА УПОТРЕБА.....	9	10. ОПАЗВАНЕ НА ОКОЛНАТА СРЕДА... 21	
6. ПОЛЕЗНИ СЪВЕТИ.....	15		

1. ⚠ ИНСТРУКЦИИ ЗА БЕЗОПАСНОСТ

Преди монтирането и употребата на уреда прочетете внимателно предоставените инструкции. Производителят не носи отговорност за наранявания или повреди, резултат от неправилен монтаж или употреба. Винаги дръжте инструкциите на безопасно и достъпно място за справка в бъдеще.

1.1 Безопасност за деца и хора в неравностойно положение

- Този уред може да бъде използван от деца над 8-годишна възраст, както и от лица с намалени физически, сетивни и умствени възможности или от лица без опит и познания, само ако те са под наблюдение или бъдат инструктирани относно безопасната употреба на уреда и разбират възможните рискове.

Деца под 8-годишна възраст и хора с тежки или комплексни увреждания трябва да се държат далеч от уреда, освен ако не са под постоянно наблюдение.

- Децата трябва да бъдат под надзор, за да се гарантира, че не си играят с уреда и мобилни устройства с приложението.
- Дръжте всички опаковки далеч от деца и ги изхвърлете както съответства.
- **ПРЕДУПРЕЖДЕНИЕ:** Уредът и неговите достъпни части се нагорещават по време на употреба. Дръжте децата и домашните любимци на разстояние по време на употреба и при охлаждане.

- Активирайте устройството за безопасност за деца, ако е налично такова.
- Децата не трябва да почистват или поддържат уреда без надзор.

1.2 Обща безопасност

- Този уред е предназначен само за готвене.
- Този уред е предназначен за домашна употреба в затворени помещения.
- Този уред може да се използва в офиси, стаи в хотели, стаи за гости със закуска, къщи за гости извън града и други подобни места за настаняване, където подобен тип използване не надвишава средното ниво на домашна употреба.
- Не използвайте уреда, преди да го инсталирате във вградената конструкция.
- Преди извършването на каквато и да е поддръжка, изключете уреда от електрозахранването.
- Ако захранващият кабел е повреден, той трябва да се смени от производител, от негов оторизиран сервизен център или от лица с подобна квалификация, за да се избегне

опасност от електрически удар.

- **ПРЕДУПРЕЖДЕНИЕ:** Уверете се, че уредът е изключен, преди да смените лампата, за да избегнете евентуален токов удар.
- **ПРЕДУПРЕЖДЕНИЕ:** Уредът и неговите достъпни части се нагорещават по време на употреба. Трябва да се внимава да не се докосват нагревателните елементи или повърхността на вътрешността на уреда.
- Винаги използвайте ръкавици за фурна при изваждане или поставяне на аксесоари или съдове за печене.
- Използвайте само сензора за храна (термосонда), препоръчан за този уред.
- За да свалите носачите на рафта, първо издърпайте предната част на носачите, а след това и задния край на носачите от страничните стени. Поставете носачите на рафта в обратна последователност.
- Не почиствайте уреда с парочистачка.
- Не използвайте груби, абразивни, почистващи

препарати или остри, метални стъргалки за почистване на стъклото на вратата, защото те могат да надраскат повърхността и това да доведе до счупване на стъклото.

- Преди пиrolитично почистване извадете всички аксесоари и прекомерни натрупвания/разливания от вътрешността на уреда.

2. НСТРУКЦИИ ЗА БЕЗОПАСНОСТ

2.1 Installation

ВНИМАНИЕ!

Само квалифицирано лице може да извърши монтажа на уреда.

- Махнете всички опаковки.
- Не монтирайте и не използвайте повреден уред.
- Следвайте инструкциите за инсталиране, налични на нашия уебсайт.
- Винаги внимавайте, когато местите уреда, тъй като е тежък. Използвайте предпазни ръкавици и затворени обувки.
- Не дърпайте уреда за дръжката.
- Монтирайте уреда на безопасно и подходящо място, което отговаря на монтажните изисквания.
- Трябва да спазвате минималното разстояние до други уреди и устройства.
- Преди да монтирате уреда, се уверете, че е изравнен и че вратата се отваря безпроблемно.
- Уредът е оборудван с електрическа система за охлаждане. Трябва да се използва с електрозахранването.

2.2 Електрическо свързване

ВНИМАНИЕ!

Риск от пожар или токов удар.

- Всички ел. връзки трябва да се направят от квалифициран електротехник.
- Уверете се, че параметрите от табелката с данни са съвместими с електрическите данни на захранващата мрежа.
- Уредът трябва да се заземе. Винаги използвайте правилно инсталиран, устойчив на удари контакт.
- Не използвайте разклонители или адаптери с много входове.
- Избягвайте нанасянето на повреда по щепсела и кабела. Ако е необходима подмяна, тя трябва да бъде извършена от наш оторизиран сервизен център.
- Не допускате захранващите кабели да допират или да са в близост до вратичката на уреда или пространството под него, особено когато е включен или вратичката е гореща.
- Защитата от електрически удар на тоководещи и изолирани части трябва да се закрепят сигурно и да не се свалят без инструменти.
- Включете захранващия щепсел към контакта само в края на инсталацията. Осигурете достъп до контакта след инсталацията.
- Ако щепселът е хлабав, не го включвайте в контакта на захранващата мрежа.
- Не изключвайте уреда, като дърпате от захранващия кабел. Винаги издърпвайте щепсела на захранването.
- Използвайте само подходящи устройства за изолация: предпазни прекъсвачи на мрежата, предпазители (предпазители от винтов тип трябва да се извадят от държача), изключватели и контактори за утечка на заземяването.
- Електрическата инсталация трябва да има изолиращо устройство, което изключва уреда от мрежата на всички полюси, с ширина на контактния отвор поне 3 мм.
- Затворете изцяло вратичката на уреда, преди да свържете захранващия кабел към контакта.

- Този уред се доставя с електрозахранващи щепсел и кабел.

Типове кабели, подходящи за инсталация или подмяна за Европа:

H07 RN-F, H05 RN-F, H05 RRF, H05 VV-F, H05 V2V2-F (T90), H05 BB-F

За сечението на кабела вижте общата мощност в табелката с основни данни. Можете да направите справка и в таблицата:

Обща мощност (W)	Сечение на кабела (мм ²)
максимум 1380	3x0.75
максимум 2300	3x1
максимум 3680	3x1.5

Заземителният кабел (зелен/жълт кабел) трябва да бъде с 2 см по-дълъг от кафявия фазов и синия нулев кабел .

2.3 Използване

⚠ ВНИМАНИЕ!

Риск от нараняване, изгаряния, токов удар или експлозия.

- Не променяйте техническите спецификации на уреда.
- Уверете се, че вентилационните отвори не са блокирани.
- Не оставяйте уреда без надзор по време на работа.
- Изключвайте уреда след всяко използване.
- Бъдете внимателни, когато отваряте вратата на уреда по време на експлоатация, тъй като може да се отдели горещ въздух и запалими смеси от алкохолни съставки.
- Не работете с уреда с мокри ръце или когато е в контакт с вода.
- Не оказвайте натиск върху отворената врата.
- Не използвайте уреда като работна повърхност или повърхност за съхранение.
- Дръжте искри и открит пламък далеч от уреда, когато вратата е отворена.
- Използвайте само одобрени стъклени съдове и буркани за консервиране.
- Не поставяйте запалими продукти близо до уреда.
- Не споделяйте своята Wi-Fi парола.

⚠ ВНИМАНИЕ!

Риск от повреда на уреда.

- За да се избегнат повреди и обезцветяване на емайла:
 - не поставяйте съдове за фурна или предмети директно върху дъното на фурната.
 - не поставяйте алуминиево фолио директно върху дъното на фурната.
 - не поставяйте вода директно в горещия уред.
 - не оставяйте влажни съдове и храна в уреда след готвене.
 - бъдете внимателни, когато сваляте или монтирате аксесоари.
- Обезцветяването на емайла или на неръждаемата стомана не влияе върху производителността на уреда.
- Използвайте дълбока тава за сиропирани кексове, тъй като плодовите сокове могат да оставят трайни петна.
- Винаги гответе при затворена вратичка на уреда.
- Ако уредът е монтиран зад мебелен панел, не затваряйте панела по време на употреба или докато уредът не се охлади напълно, за да предотвратите повреди вследствие на топлина и влага.
- Относно лампата(ите) в продукта и резервните лампи, продавани отделно: Тези лампи са предназначени да издържат на екстремни физически условия в домакинските уреди, като температура, вибрации, влажност или са предназначени да сигнализират информация за експлоатационното състояние на уреда. Те не са предназначени за използване по друг начин и не са подходящи за осветяване на помещения в дома.
- Този продукт включва светлинен източник с клас на енергийна ефективност G.
- Използвайте само лампи със същите технически характеристики.
- За поправка на уреда се свържете с оторизирания сервизен център. Използвайте само оригинални резервни части.

2.4 Грижа и почистване

ВНИМАНИЕ!

Опасност от нараняване, пожар или повреда на уреда.

- Изключете уреда и извадете щепсела от контакта преди провеждането на поддръжка.
- Уверете се, че уредът е изстинал напълно, за да избегнете счупване на стъклото. Ако стъклените панели на вратата са повредени, се свържете с оторизирания сервис за тяхната подмяна.
- Бъдете внимателни, когато отстранявате вратата от уреда, тя е тежка.
- Почистете и подсушете уреда, неговата вътрешност и аксесоарите след всяка употреба, за да предотвратите кондензация на пара, корозия и влошаване на характеристиките на повърхността.
- Проверявайте продукта редовно за признаци на влошаване на характеристиките му, които могат да го направят неподходящ за контакт с храна – например пукнатини, мехури, лющене, свиване, лепкавост, корозия или други видими промени в текстурата или външния вид. Следвайте инструкциите за почистване и грижа, за да предотвратите влошаване на характеристиките на продукта.
- За почистване на уреда и аксесоарите използвайте микрофибърна кърпа, топла вода и неутрални препарати. Не използвайте абразивни продукти, кърпи, разтворители, остри или метални предмети.
- Следвайте инструкциите за безопасност, посочени на опаковката, когато използвате спрей за фурна.

Пиролитично почистване

- Прочетете всички инструкции относно пиролитичното почистване
- Преди извършване на пиролитично почистване и първоначално подгръвяване, извадете от фурната следното:
 - всички излишни остатъци от храна, разливи / отлагания от мазнина.
 - всякакви подвижни предмети (включително рафтове, странични релси и др., предоставени с уреда),

особено всички незалепващи тенджери, тигани, тави, прибори и др.

- Дръжте децата на разстояние през периода на пиролитичното почистване, тъй като уредът става много горещ и изпуска горещ въздух от предните отвори.
- Пиролитичното почистване освобождава дим от остатъци след готвене и материали от конструкцията. Осигурете добра вентилация по време и след първоначалното подгръвяване и пиролитичното почистване.
- Не разливайте и не наливайте вода върху вратичката на фурната по време на и след пиролитичното почистване, за да избегнете повреда на стъклените панели.
- Изпарения, излъчени от фурни с пиролиза/остатъци от храна, не са вредни за хора, в това число малки деца, или хора със заболявания.
- Пазете малките домашни любимци далече от уреда по време и след пиролитичното почистване и при първоначалното подгръвяване. Малките домашни любимци (особено птици и влечуги) могат да бъдат силно чувствителни към температурни промени и отделяни изпарения.
- Незалепващите повърхности на тенджери, тигани, тави и прибори могат да бъдат повредени от пиролитичното почистване при висока температура и да отделят вредни пари в малки количества.

Готвене на пара

- Отделената пара може да причини изгаряния:
 - Не отваряйте вратата на уреда по време на готвене с пара.
 - Отворете внимателно вратата на уреда след готвене на пара.

2.5 Изхвърляне

ВНИМАНИЕ!

Риск от нараняване или задушаване.

- Свържете се с общинските власти за информация как да изхвърлите уреда.
- Изключете уреда от електрическата мрежа, след което отрежете и изхвърлете електрическия кабел.

3. ОПИСАНИЕ НА ПРОДУКТА

3.1 Общ преглед

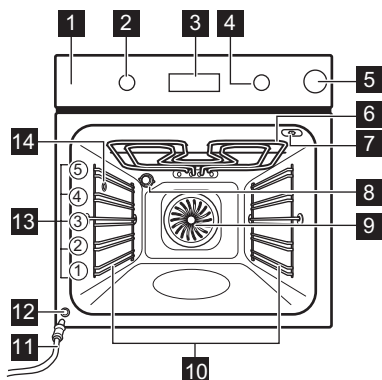

- 1** Контролен панел
- 2** Копче за функциите за готвене
- 3** Екран
- 4** Копче за управление
- 5** Резервоар за вода
- 6** Нагряващ елемент
- 7** Гнездо за включване на термосондата
- 8** Осветление
- 9** Вентилатор
- 10** Водачи за скара, отстраняеми
- 11** Тръба за оттичане
- 12** Вентил за източване на водата
- 13** Позиция на скара
- 14** Изход за пара

3.2 Контролен панел

	Натиснете , за да зададете функциите на таймера.
	Натиснете и задръжте , за да зададете функцията: Бързо загряване
	Натиснете , за да включите и изключите лампичката на уреда.
	Натиснете за настройка на температурата на храната: Термосонда
OK	Натиснете , за да потвърдите избора си.

Индикатори на екрана

	Уредът е заключен.
	Подменю: Помощ при готвене.
	Подменю: Почистване.
	Подменю: Настройки
	Бързо загряване е активиран.
	Контейнерът за вода е празен. Напълнете резервоара.
	Резервоарът за вода е наполовина пълен.
	Резервоарът за вода е пълен.
	Готвенето на пара е активирано.
	Термосонда е активиран.
	Таймер е активиран.
	Време за готвене е активиран.
	Час на Забавен старт е активиран.
	Брояч е активиран.
	Wi-Fi е активиран.
	Дистанционно управление е активиран.

Лента за хода на готвене – визуално показва кога уредът достига зададената температура или кога времето за готвене свършва.

За да включите уреда:

1. Натиснете копчетата. Копчетата излизат (само за избрани модели).
2. Завъртете ключа за функции нагряване, за да изберете функцията.
3. Завъртете контролния ключ, за да регулирате настройките.

За да изключите уреда: завъртете копчето с функциите за нагряване на изключена позиция 0.



4. ПРЕДИ ПЪРВА УПОТРЕБА

4.1 Настройване на часовника

След първото свързване към електрическата мрежа, изчакайте докато на екрана се покаже: "00:00" или "12:00" (в зависимост от модела).

1. Завъртете копчето за управление, за да зададете времето.
2. Натиснете **OK**.



4.2 Първоначално подгриване и почистване

1. Предварително загрейте празния уред, за да премахнете всякакви миризми. Проветрете стаята.
2. Извадете всички аксесоари и носачите на рафта.
3. Задайте всяка функция на максимална температура и оставете уреда да работи за посоченото времетраене:  1 ч,  15 мин,  15 мин. Вижте Ежедневна употреба.
4. Изключете уреда и го оставете да се охлажда.
5. Почиствайте с микрофибърна кърпа, топла вода и мек почистващ препарат. Сменете аксесоарите и носачите на рафта.

4.3 Безжична връзка

За да свържете уреда, който Ви трябва:

- Безжична връзка с интернет.
 - Мобилно устройство, свързано към същата безжична мрежа.
1. За да изтеглите приложението, сканирайте QR кода, намиращ се на задната корица на ръководството за потребителя. Можете също да изтеглите приложението директно от магазина за приложения.

2. Следвайте инструкциите за инсталиране на приложението.
3. Завъртете копчето за функциите за готвене, за да изберете .
4. Завъртете контролното копче, за да изберете символа  / Wi-Fi. Включете го или го изключете. Вижте Ежедневна употреба, Промяна: Настройки.

Wi-Fi е включена по подразбиране. Вижте Енергийна ефективност, Съвети за пестене на енергия.

 От съображения за безопасност, дистанционното управление се изключва автоматично след 24 ч. Повторете процеса на включване, ако е необходимо.

Честота	2.4 GHz WLAN 2400 - 2483.5 MHz
Протокол	IEEE 802.11b DSSS, 802.11g/n OFDM
Максимална мощност	EIRP < 20 dBm (100 mW)
Wi-Fi модул	NIUS-50

4.4 Софтуерни лицензи

Софтуерът в този продукт съдържа компоненти, базирани на безплатен софтуер с отворен код. AEG признава приноса на общностите за отворен софтуер и роботика към проекта за разработка.

За достъп до изходния код на тези компоненти с безплатен софтуер и софтуер с отворен код, чиито лицензионни условия изискват публикуване, и за да видите пълната информация за авторските им права и приложимите лицензионни условия, посетете: <http://aeg.opensoftwarerepository.com> (папка NIUS).

5. ЕЖЕДНЕВНА УПОТРЕБА







5.1 Функции за готвене



Горещ въздух/вентилатор: Равномерно печене, крехки резултати, сушене



Традиционно печене: Традиционно печене

	Ниска влажност (функция на пара): Месо, птиче месо, ястия на фурна, касероли
	Дълбоко замразени храни: Пържени картофи, картофени резенчета, пролетни рулца
	Функция пица (функция на пара до 230°C): Печене на пица
	Долен нагревател: Печене на сладкиши
	Печене с влажност: Печене
	Грил: Препичане, грил
	Турбо грил: Печене на месо, запичане до златисто

Лампата може автоматично да се изключва при температура под 80°C при някои функции на фурната.

5.2 Настройка: Функции нагряване

1. Завъртете контролното копче за функции нагряване, за да изберете Функция нагряване.
2. Завъртете контролното копче, за да зададете температурата.

» Бързо загреване – натиснете и задръжте, за да съкратите времето за нагряване. Опцията е възможна за някои от функциите за нагряване. Вентилаторът може да се включи автоматично.

5.3 Таймер

1. Завъртете копчетата, за да изберете функцията за готвене и да зададете температурата, ако е необходимо.
2. Натиснете , докато на дисплея се покаже желаната функция на таймера:

 **Таймер:** Задаване на обратно броене. Когато таймерът приключи се чува сигнал.

 **Време за готвене:** Задаване на обратно броене. Когато таймерът приключи, се чува сигнал и готвенето спира.

 **Час на Забавен старт:** За отлагане на старта и/или края на готвенето. Когато таймерът приключи, прозвучава сигнал и готвенето спира.



3. Завъртете копчето за управление, за да зададете времето.
4. Натиснете **OK**.

5. Когато времето изтече, натиснете **OK** и завъртете копчетата в изключено положение, ако е необходимо.

5.4 Готвене на пара

1. Натиснете резервоара за вода, за да го отворите.
2. Напълнете резервоара за вода със студена чешмяна вода до максималното ниво. Не използвайте други течности.

Уверете се, че не надвишавате максималния капацитет на парната система (приблизително 350 мл, когато е празна). Ако резервоарът е пълен, на дисплея се появява символ  и прозвучава сигнал.

3. Натиснете резервоара за вода в първоначално му положение.
4. Можете да настроите парата за готвене по два начина:
 - Завъртете копчето на функциите за готвене, за да изберете  и завъртете копчето за управление, за да зададете температурата.
 - Завъртете копчето на функциите за готвене на  и завъртете копчето за управление, за да изберете . Натиснете **OK**. Завъртете копчето за управление, за да изберете функция (S1 - S...) и ако е необходимо, задайте температурата. Натиснете два пъти **OK**.



5. Загрейте предварително уреда, преди да поставите храната. Напълнете отново резервоара с вода по време на готвене, ако индикаторът за резервоара с вода показва, че той е празен.
6. Когато готвенето приключи, завъртете копчето на функциите за готвене в изключена позиция, за да изключите уреда. Отворете вратата внимателно. Освободената влажност може да предизвика изгаряния.
7. Винаги изпразвайте резервоара с вода след всяко готвене на пара, за да предотвратите натрупване на котлен камък и да избегнете неизправности, като изтичане на вода от изхода за пара. Изчакайте поне 60 мин, преди да го изпразните.

Подменю: Готвене на пара

Функция	Описание
S1 AirFry Plus	Комбинираща пара и пържене с горещ въздух за хрупкави, сочни и поздравословни ястия.
S2 Възстановяване с пара	Тази функция затопля леко останалата храна с пара (110—130°C – за влажно затопляне, 130—200°C – за по-хрупкаво затопляне).
S3 Печене на хляб	За печене на хляб.

5.5 Изпразване на резервоара за вода

Индикатори на резервоара за вода

	Резервоарът е пълен.
	Резервоарът е наполовина пълен.
	Резервоарът е празен. Напълнете резервоара.

1. Изключете уреда и се уверете, че е изстуден.
2. Свържете тръбата за източване **C** към вентила за източване **A** през конектора **B**.

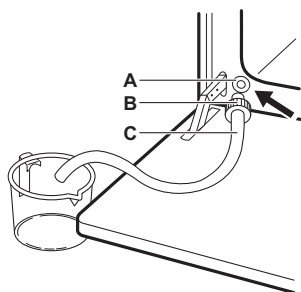

3. Оставете края на тръбата под нивото на **A** и натиснете **B** непрекъснато, за да съберете останалата вода.
4. Откачете **C** и **B**, и подсушете вътрешността на фурната с мека гъба.

5.6 Меню

Отворете менюто за достъп до ястия и настройки за Помощ при готвене.



1. Завъртете копчето за управление на функциите за готвене до .

На дисплея се показва , , , .





2. Завъртете контролния ключ и изберете иконата, за да влезете в подменюто. Натиснете **OK**.

5.7 Настройка: Помощ при готвене

















Помощ при готвене Подменюто се състои от програми, предназначени за определени ястия. Програмите започват с подходяща настройка. Можете да регулирате времето и температурата по време на готвене.





















1. Завъртете копчето за управление на функциите за замяване до .
2. Завъртете копчето за управление, за да изберете . Натиснете **OK**.
3. Завъртете контролния ключ, за да изберете ястие (P1 - P...). Натиснете **OK**.
4. Поставете храната в уреда. Натиснете **OK**.
5. Когато функцията приключва, проверете дали храната е готова. Удължете времето за готвене според нуждите.

















Подменю: Помощ при готвене





Легенда	
	Сензорът за храна трябва да бъде свързан, за да използвате функцията. Вижте Термосонда.
	Напълнете водосъдържателя с вода за готвене с пара.
	Подгрейте предварително уреда, преди да започнете да готвите.
	Ниво на скарата. Вижте Описание на продукта.

Дисплеят показва **P** и **номер** на ястието, което можете да проверите в таблицата.

P1	Ростбиф, алангле	1 - 1.5 кг; 4 - 5 см дебели
P2	Ростбиф, средно изпечено	  2; тава за печене Запържете месото за няколко минути в горещ тиган. Поставете в уреда.
P3	Говеждо печено, добре изпечено	в уреда.
P4	Стек, средно изпечено , 180 - 220 г парче; 3 см дебело	  3; съд за печене на скара Запържете месото за няколко минути в горещ тиган. Поставете в уреда.
P5	Печено/Задушено говеждо (основно ребро, корем), 1.5 - 2 кг	  2; съд за печене на скара Запържете месото за няколко минути в горещ тиган. Добавете течност. Поставете в уреда.
P6	Ростбиф, алангле¹⁾	1 - 1.5 кг; 4 - 5 см дебели
P7	Ростбиф, средно изпечено¹⁾	  2; тава за печене Запържете месото за няколко минути в горещ тиган. Поставете в уреда.
P8	Ростбиф, добре изпечено¹⁾	в уреда.
P9	Говеждо филе, алангле¹⁾	0.5 - 1.5 кг; 5 - 6 см дебели
P10	Говеждо филе, средно изпечено¹⁾	  2; тава за печене Запържете месото за няколко минути в горещ тиган. Поставете в уреда.
P11	Говеждо филе, готово¹⁾	в уреда.
P12	Печено телешко (напр. плешка), 0.8 - 1.5 кг; 4 см дебело	  2; съд за печене на скара Добавете течност. Покрито печено.
P13	Свински печен врат или плешка , 1.5 - 2 кг	  1; съд за печене на скара След половината от времето за готвене обърнете месото.
P14	Дърпано свинско месо , 1.5 - 2 кг ¹⁾	  2; тава за печене След половината от времето за готвене обърнете месото, за да получи равномерен златист цвят.



P15	Свинско филе, прясно , 1 - 1.5 кг; 5 - 6 см дебело	  2; съд за печене на скара Запържете месото за няколко минути в горещ тиган. Поставете в уреда.
P16	Свински ребра с тънко месо , 2 - 3 кг; използвайте сурови, 2 - 3 см тънки	 3; дълбок тиган Добавете течност, за да покриете дъното на ястието. След половината от времето за готвене обърнете месото.
P17	агнешки бут с кости , дебелина 1.5 - 2 кг; 7 - 9 см	  2; съд за печене на тава за печене Добавете течност. След половината от времето за готвене обърнете месото.
P18	Цяло пиле , 1 - 1.5 кг; прясно	  2; съд за готвене на тава за печене След половината от времето за готвене обърнете пилето, за да получи равномерен златист цвят.
P19	Половин пиле , 0.5 - 0.8 кг	  3; тава за печене
P20	Пилешки филета , 180 - 200 г парче	  2; съд за готвене на скара Запържете месото за няколко минути в горещ тиган.
P21	Пилешки бутчета, пресни	  3; тава за печене Ако първо мариновате пилешките бутчета, задайте по-ниска температура и гответе по-дълго.
P22	Патица, цяла , 2 - 3 кг	  2; съд за печене на скара Поставете месото в съд за печене. След половината от времето за готвене обърнете патицата.
P23	Гъска, цяла , 4 - 5 кг	  2; дълбок тиган Поставете месото в дълбока тава за печене. След половината от времето за готвене обърнете гъската.
P24	Руло "Стефани" , 1 кг	  2; скара
P25	Цяла риба, на грил , 0.5 - 1 кг риба	  2; тава за печене Напълнете рибата с масло, подправки и билки.

P26	  3; съд за готвене на скара
P27	Чийзкейк  2; \emptyset 28 см кръгла форма за печене на скара
P28	Ябълков кейк  3; тава за печене
P29	Ябълков тарт  2; форма за сладкиш на скарата
P30	Ябълков пай  1; \emptyset 22 см форма за сладкиш на скарата
P31	Брауни, 2 кг тесто  3; дълбок тиган
P32	Мъфини  3; тава за мъфини на скара
P33	Кекс  2; форма за хляб на скара
P34	Печени картофи, 1 кг  2; тава за печене Използвайте цели картофи с кожа.
P35	Картофи с коричка, 1 кг  3; тава за печене с поставена хартия за печене Нарежете картофите на парчета.
P36	Гриловани смесени зеленчуци, 1 - 1.5 кг  3; тава за печене с поставена хартия за печене Нарежете зеленчуците на парчета.
P37	Крокети, замразени, 0.5 кг  3; тава за печене
P38	Пържени картофи, замразени, 0.75 кг  3; тава за печене
P39	Лазаня с месо/зеленчуци със сухи кори за паста, 1 - 1.5 кг  1; съд за готвене на скара
P40	Картофен огретен (сурови картофи), 1 - 1.5 кг  1; съд за готвене на скара Завъртете ястието след половината от времето за готвене.

P41	Прясна пица, тънка  2; тава за печене с поставена хартия за печене
P42	Прясна пица, дебела  2; тава за печене с поставена хартия за печене в нея
P43	Киш  2; тава за печене на скарата
P44	Багета / Чабата / Бял хляб, 0.8 кг  2; тава за печене с поставена хартия за печене За бял хляб е необходимо повече време.
P45	Пълнозърнест / ръжен / черен хляб, 1 кг  2; тава за печене с поставена хартия за печене / форма за хляб на скара

1) LTC - готвене на ниска температура.

5.8 Промяна: Настройки

1. Завъртете копчето за функцията за загряване до .
2. Завъртете копчето за управление, за да изберете . Натиснете **OK**.
3. Завъртете копчето, за да изберете настройката. Натиснете **OK**.
4. Завъртете контролния ключ за регулиране на стойността. Натиснете **OK**.
5. Завъртете копчето за функциите за загряване в изключена позиция, за да излезете от Меню.

Подменю: Настройки

	Настройка	Стойност
01	Час от денонощието	Смяна
02	Яркост на екрана	1 - 5
03	Звук на бутоните	1 - Звуков сигнал, 2 - Щракване, 3 - Звукът е изключен
04	Сила на звук. сигнал	1 - 4

	Настройка	Стойност
05	Термосонда Действие	1 - Аларма и стоп, 2 - Аларма
06	Брояч	Вкл. / Изкл.
07	Осветление	Вкл. / Изкл.
08	Бързо загряване	Вкл. / Изкл.
09	Напомняне за почистване	Вкл. / Изкл.
10	Wi-Fi	Вкл. / Изкл.
11	Авто дистанционно действие	Вкл. / Изкл.
12	Забравяне на мрежата	Да/Не
13	Демо режим	Активиращ код: 2468
14	Софтуерна версия	Проверка
15	Зануляване на настройките	Да/Не

5.9 Заклучване

Тази функция предотвратява случайна промяна в работата на уреда.

Когато се активира, докато уредът се използва, той заключва командното табло, като гарантира, че текущите настройки за готвене продължават без прекъсване.

Когато е активиран, докато уредът е изключен, той поддържа командното табло заключено, като предотвратява неволното включване на уреда.

 ОК – натиснете и задръжте, за да включите и изключите функцията.

Прозвучава сигнал.  - премигва 3 пъти, когато заключването е включено. Вратичката на уреда е заключена.

5.10 Аксесоари



Налични аксесоари в зависимост от модела. Сканирайте QR кода, за да проверите как да използвате аксесоарите, доставени с Вашия уред. Можете да поръчате допълнителни аксесоари отделно. За повече информация се свържете с местния доставчик.

Поставете аксесоара (решетка/тава) между опорните релси на носача на рафта. Уверете се, че рафтът докосва задната

страна във вътрешността на фурната, а крачетата сочат надолу. Малка вдлъбнатина в горната част е предвидена за по-голяма безопасност и осигурява защита от накланяне. Ръбът около рафта предотвратява използването на съдовете за готвене от рафта.

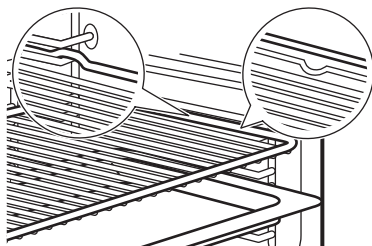

Ако Вашата тава има наклон, поставете я към задната част на фурната.

Ако има надпис върху аксесоара, уверете се, че е обрнат към Вас.

Ако използвате тава с дупки, поставете тавата/тигана отдолу, за да събирате отцеждащите се течности.

5.11 Термосонда

Измерва температурата в храната.

Трябва да се настроят две температури:

- $^{\circ}\text{C}$ - температурата на фурната. Тя трябва да бъде поне 25°C по-висока от температурата на сензора за храна.
-  – температура на сензора за храна.

1. Задайте функция за готвене и температурата на фурната.
2. Въведете върха на сензора за храна в средата на месото или рибата, по възможност в най-плътната част. При касероли, поставете върха на сензора за храна точно в центъра, като го стабилизирате в твърда съставка. Уверете се, че върхът не докосва дъното на тавата за печене.

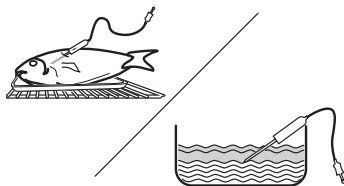

3. Включете сензорът за храна в гнездото, което се намира във вътрешността на уреда. Вижте

Описание на продукта. Дисплеят показва настоящата температура на сензора за храна.

- Завъртете контролния бутон, за да настроите температурата на сензора за храна. Натиснете **OK**.
- Когато ястието достигне настроената температура, прозвучава сигнал. Натиснете произволен символ, за да спрете сигнала. Проверете дали

храната е готова. Удължете времето за готвене според нуждите.

Можете да изберете желаното прекратяване на действието на сензора за храна в подменю: **Настройки**.

- Изключете уреда.
- Извадете щепсела на сензора за храна от гнездото и премахнете ястието от уреда.





6. ПОЛЕЗНИ СЪВЕТИ

6.1 Препоръки за готвене

Температурата и времето за готвене в таблиците са само ориентировъчни. Те зависят от рецептите, качеството и количеството на използваните съставки. Ако не можете да намерите настройките за конкретна рецепта, потърсете подобни рецепти.

Позициите на рафтовете се броят от дъното на фурната.

Символи, използвани в таблиците:

	Тип храна
	Функция за готвене
°C	Температура
	Позиция на скарата
	Време за готвене (мин)
	Допълнителна информация

6.2 Печене с влажност

За най-добри резултати следвайте предложенията в долната таблица.

	°C			
Сладки рула, 16 броя	180	2	20 – 30	1)
Рула, 9 броя	180	2	30 – 40	1)
Пица, замразена, 0,35 кг	220	2	10 – 15	2)
Руло	170	2	25 – 35	1)







	°C			
Брауни	175	3	25 – 30	1)
Суфле, 6 броя	200	3	25 – 30	3)
Основа за пандишпанен флан	180	2	15 – 25	4)
Торта „Виктория“	170	2	40 – 50	5)
Варена риба, 0,3 кг	180	3	20 – 25	1)
Цяла риба, 0,2 кг	180	3	25 – 35	1)
Филе от риба, 0,3 кг	180	3	25 – 30	6)
Варено месо, 0,25 кг	200	3	35 – 45	1)
Шашлик (шишче), 0,5 кг	200	3	25 – 30	1)
Бисквитки, 16 броя	180	2	20 – 30	1)
Макарунс (слад.), 24 броя	180	2	25 – 35	1)
Мъфини, 12 броя	170	2	30 – 40	1)
Солени бисквити, 20 броя	180	2	25 – 30	1)
Бисквити от леко тесто, 20 броя	150	2	25 – 35	1)
Тарталети, 8 броя	170	2	20 – 30	1)
Зеленчуци, варени, 0,4 кг	180	3	35 – 45	1)







	°C			
Вегетариански омлет	200	3	25 – 30	6)
Средиземноморски зеленчуци, 0,7 кг	180	4	25 – 30	1)

- 1) Използвайте тава за печене или съд за оттичане.
- 2) Използвайте скарата.
- 3) Използвайте керамични ramekins на скарата.
- 4) Използвайте метална основа за крем флан на скарата.
- 5) Използвайте съд за печене върху скарата.
- 6) Използвайте тиган за пица на скарата.



6.3 Информация за изпитващи лаборатории

Изпитвания съгласно IEC 60350-1.



		°C		
Малки кексчета 20 броя на табла				
	3	150 - 170	35 - 40	1)2)
	3	140 - 160	35 - 40	1)2)
	2 и 4	130 - 150	45 - 50	1)2)

		°C		
Ябълков пай, 2 тави Ø20 см				
	2	180	70 - 90	3)
	2	160	70 - 90	3)

Пандишпанова торта без мазнина, форма за кейк Ø 26 см

	2	170	40 - 50	3)
	2	170	45 - 50	3)2)
	1 и 3	170	50 - 60	3)2)

Маслени бисквити

	3	140 - 150	20 - 40	1)
	2 и 4	140 - 150	25 - 45	1)
	3	140 - 150	25 - 45	1)

Гост

	4	макс.	1 - 5	3)2)
---	---	-------	-------	------

- 1) Употреба на Тава за печене.
- 2) Загрейте предварително уреда за 10 минути.
- 3) Употреба на Скара.

7. ГРИЖА И ПОЧИСТВАНЕ

7.1 Бележки относно почистването

- Използвайте почистващ разтвор за метални повърхности.
- Използвайте течния препарат против котлен камък, препоръчан от производителя, за да отстраните варовиковите наслагвания.
- В уреда или по стъклените панели на вратата влагата може да се кондензира. За да намалите кондензацията, оставете уреда да работи в продължение на 10 минути преди готвене. Не съхранявайте храна в уреда за повече от 20 минути.
- Не почиствайте принадлежностите в съдомиялна машина.

7.2 Демонтиране на носачите на скарата

1. Уверете се, че уредът е студен.

2. Издърпайте предната част на опорите на скарата от страничната стена.
3. Издърпайте задната част на носача на решетката на скарата от стената и я извадете.
4. Поставете подвижните опори на скарата обратно в първоначалната им позиция. Повторете стъпките в обратен ред.

Ако уредът се доставя с телескопични водачи, задържащите му щифтове трябва да сочат напред.

7.3 Пиролитично почистване

Тази програма изгаря остатъчната мръсотия в уреда. Използвайте я винаги, когато уредът се нуждае от дълбоко почистване.

Ако в същия шкаф има монтирани други уреди, не ги използвайте едновременно с тази функция. Това може да доведе до повреда на фурната или на шкафа.

1. Уверете се, че уреда е студен.
2. Отстранете всички принадлежности.
3. Почистете вътрешността на фурната и вътрешното стъкло на вратичката с топла вода, мека кърпа и лек почистващ препарат.
4. Завъртете копчето за Функции нагряване до ☐ , за да влезете в Меню.
5. Завъртете копчето за управление, за да изберете ☐ и натиснете ОК.

Програма за почистване	Времетраене
C1 - Леко почистване	1 h
C2 - Нормално почистване	1 h 30 min
C3 - Цялостно почистване	2 h 30 min

6. Завъртете копчето за управление, за да изберете програмата за почистване и натиснете ОК.
7. Натиснете ОК, за да започнете почистването.

Когато почистването започне, вратата на уреда се заключва и лампичката изгасва. Не стартирайте функцията, ако не сте затворили вратичката на фурната напълно. Докато вратата се отключи, дисплей показва ☐ .

8. След почистване завъртете ключа за функциите за затопляне на изключена позиция.
9. Изчакайте, докато уредът изстине и вратичката се отключи. Почистете вътрешността на фурната с мека кърпа и вода.

7.4 Напомняне за почистване

Когато ☐ започне да мига на дисплей след готвене, уредът Ви напомня да го почистите с пиролитично почистване. Можете да изключите напомнянето в подменюто: Настройки. Вижте Ежедневна употреба, Промяна: Настройки.

7.5 Почистване С Пара

Тази процедура за почистване използва пара за отстраняване на полепнали мазнини и частици храна от уреда.

1. Уверете се, че уреда е студен.
2. Отстранете всички принадлежности.
3. Почистете вътрешната част на фурната и вътрешното стъкло на вратата със суха мека кърпа.
4. Завъртете копчето за функциите за готвене до ☐ , за да влезете в Меню.
5. Завъртете копчето за управление, за да изберете ☐ и натиснете ОК.
6. Завъртете копчето за управление за C4.
7. Напълнете резервоара за вода със студена вода до максималното ниво (до 350 мл).
8. Натиснете ОК. Когато почистването започне, лампичката е изключена.

Времетраене: 30 мин

Когато почистването приключи, се чува сигнал. Изключва се уредът.

9. Изчакайте, докато уредът изстине. Подсушете вътрешността на фурната с мека кърпа.

7.6 Почистване на резервоара за вода

Тази процедура за почистване премахва и предотвратява натрупването на варовик в парната система.

1. Изпразнете резервоара за вода. Вижте Ежедневна употреба, „Изпразване на резервоара за вода“.
2. Изсипете 250 мл от препоръчания от производителя течен препарат за отстраняване на котлен камък в резервоара за вода.
3. Изчакайте 60 мин. Изпразнете резервоара за вода.
4. Изсипете 350 мл вода в резервоара за вода, за да изплакнете резервоара. Изпразнете резервоара за вода.
5. Почистете тръбата за оттичане с топла вода и нежен почистващ препарат.

Честотата на отстраняване на котления камък зависи от твърдостта на водата и честотата на готвене на пара.

Свържете се с доставчика на вода, за да проверите нивото на твърдост на водата.

Твърдост на водата (°fH)	Използване на пара	Почиствайте резервоара за вода на всеки (месеци):
0 - 15 (мека до средна)	Често (≥1 път/седмица)	12
	Рядко (≤1 път/месец)	24
≥16 (твърда до много твърда)	Често (≥1 път/седмица)	6
	Рядко (≤1 път/месец)	12

7.7 Изваждане и монтиране на вратичката

Можете да свалите вратичката на фурната и вътрешните стъклени панели, за да ги почистите. Не използвайте уреда без стъклените панели.

1. Отворете докрай вратичката и хванете двете ѝ панти.
2. Повдигнете и издърпайте лостовете, докато щракнат.

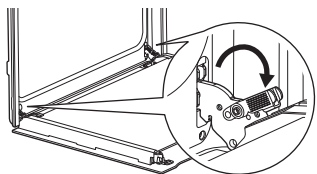

3. Затворете вратичката на фурната наполовина, до първото възможно положение за отваряне. След това повдигнете и дръпнете вратичката, за да я извадите от гнездото.

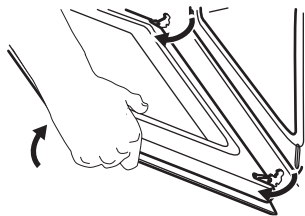

4. Поставете вратичката върху мека кърпа върху стабилна повърхност.
5. Хванете рамката в горната част на вратичката **A** от двете ѝ страни и

натиснете навътре, за да освободите езичето.

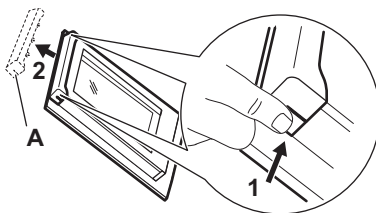

6. Издърпайте рамката на вратичката към себе си, за да я извадите.
7. Хванете стъклените панели в горния край един по един и ги извадете нагоре от водачите. Уверете се, че стъклото се плъзга напълно по подпорите.

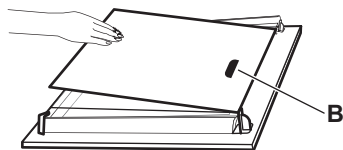

8. Почистете стъклените панели с вода и сапун. Подсушете стъклените панели внимателно. Не почиствайте стъклените панели в съдомиялна машина.
9. След почистване монтирайте стъклените панели и вратичката на фурната.

Уверете се, че сте поставили обратно стъклените панели в правилната последователност. Проверете за символ / печат от страни на стъкления панел. Зоната за отпечатване „**B**“ (ако има такава) трябва да е обърната към вътрешността на фурната. Ако вратичката е монтирана правилно, при затваряне на лостовете ще чуете щракване.

7.8 Смяна на лампата

Изключете уреда от електрическата мрежа и изчакайте, докато изстине.

Сменете крушката с подходяща крушка, устойчива на температура от 300 °C.

Задна лампа

1. Завъртете стъкления капак, за да го извадите.
2. Почистете стъкления капак.
3. Сменете крушката.
4. Поставете стъкления капак.

8. ОТСТРАНЯВАНЕ НА НЕИЗПРАВНОСТИ

Ако не можете да намерите решение на проблема сами, обърнете се към търговеца си или към упълномощен сервизен център. Информацията за сервизното обслужване се намира на табелката с данни, разположена на предната рамка. Вижда се, когато отворите вратичката. Не сваляйте табелката с данни.

Ако дисплеят показва код с грешка, който не е упоменат в настоящата таблица, изключете предпазителя и след това го включете наново, за да рестартирате уреда. Ако кодът с грешка се появи отново, обърнете се към оторизиран сервизен център.

Не можете да активирате или управлявате уреда. - Уредът не е свързан към електрозахранването или е свързан неправилно.

Уредът не нагрива.

- Вратата не е добре затворена.
- Заклучено е активиран.
- Включено е автоматичното изключване.

Лампата не работи. – Лампата е изгоряла. Сменете лампата.

Лампата е изключена. - Печене с влажност - е активирана.

Термосонда не работи. – Щепселът на Термосонда не е въведен напълно в контакта.

Има теч на вода от изхода за пара. - Има твърде много вода в резервоара за вода.

Вижте Ежедневна употреба, „Изпразване на резервоара за вода“.

Индикаторът за празен резервоар за вода е включен. - Няма вода в резервоара. Напълнете резервоара за вода. Ако индикаторът все още свети, вижте Грижа и почистване, Почистване на резервоара за вода.

Готвенето на пара не работи. - В отвора на изхода за парата има наслагвания от котлен камък – почистете резервоара за вода (вижте Грижа и почистване) или ако няма вода в резервоара – напълнете резервоара за вода.

За изпразването на водния резервоар са нужни повече от три минути или водата протича от отвора за изход на парата. – В резервоара за вода има наслагвания на котлен камък. Вижте Грижа и почистване, Почистване на резервоара за вода.

На дисплея се показва "00:00". - Възникна прекъсване в захранването. Задайте час от денонощието.

Err C2 - Поставете Термосонда изцяло в контакта.

Err C3 - Затворете вратичката. Включете и изключете уреда. Проверете дали заключването на вратичката не е повредено.

Err F102 - Затворете вратичката. Проверете дали заключването на вратичката не е повредено.

9. ЕНЕРГИЙНА ЕФЕКТИВНОСТ

9.1 Информационен лист за продукта и информация за продукта съгласно (ЕС) № 65/2014 и (ЕС) № 66/2014

Име на доставчик	AEG
------------------	-----

Идентификация на модела	NBR6P511SB 949494923 NBR6P531SB 949494870 NBR6P531SB 949494946 OR6PB51WSB 949494949 TR6PB511SB 949494924 TR6PB52XSB 949494947 TR6PB531SB 949494948 TR6PB531SB 949494951 TR6PB531SB 949494916 V7PBR521SB 949494943
-------------------------	--

Индекс на енергийна ефективност	61.2
---------------------------------	------

Клас на енергийна ефективност	A++
-------------------------------	-----

Консумация на енергия при стандартно натоварване, конвенционален режим	0.93 kWh/цикъл	
Консумация на енергия при стандартно натоварване, форсиран режим на вентилатора	0.52 kWh/цикъл	
Брой кухни	1	
Топлинен източник	Електричество	
Сила на звука	72 л	
Тип фурна	Вградена фурна	
Маса	NBR6P511SB	32.9 кг
	NBR6P531SB	34.2 кг
	NBR6P531SB	33.8 кг
	OR6PB51WSB	33.1 кг
	TR6PB511SB	32.6 кг
	TR6PB52XSB	34.2 кг
	TR6PB531SB	33.9 кг
	TR6PB531SB	33,0 кг
	TR6PB531SB	33,0 кг
V7PBR521SB	32.9 кг	

Уредът е тестван в съответствие с: EN IEC 60350-1.

9.2 Изисквания за информацията съгласно (ЕС) № 2023/826

Енергийна консумация при изчакване	0,8 W
Енергийна консумация в режим Готовност в мрежа	2,0 W
Максималното време, необходимо на оборудването за автоматично достигане на приложимия режим на ниска мощност	20 мин

Уредът е тестван в съответствие с: EN 50564, EN 63474.

За указания как да активирате и деактивирате безжичната мрежова връзка вижте Преди първа употреба.

9.3 Съвети за пестене на енергия

- Дръжте вратата затворена по време на готвене и избягвайте да я отваряте често.

- Поддържайте уплътнението на вратата чисто и се уверете, че е добре фиксирано в своята позиция.
- Използвайте метални или тъмни, неотразяващи съдове за готвене.
- Пропуснете предварителното загряване, освен ако не е необходимо.
- Сведете до минимум паузите между печенето на няколко ястия.
- При възможност използвайте функциите за готвене с вентилатор, за да пестите електроенергия (само за избрани модели).
- Използвайте остатъчната топлина, за да поддържате храната топла. Намалете температурата на уреда до минимум 3 – 10 мин преди края на готвенето.
- Изключвайте лампата по време на готвене, освен ако не е необходимо.
- Печене с влажност (само за избрани модели) – тази функция е използвана в съответствие с изискванията за клас на енергийна ефективност и екодизайн (според EU 65/2014 и EU 66/2014). Изпитвания съгласно: IEC/EN 60350-1. Вратата на фурната трябва да се затвори по време на готвене, така че функцията да не се прекъсва и да се гарантира, че фурната работи с възможно най-висока енергийна ефективност. Когато използвате тази функция, лампичката автоматично се изключва. При някои модели това отнема 30 сек.
- Когато е възможно, изключете Wi-Fi, за да спестите енергия. Вижте Преди първа употреба.
- Автоматично изключване – от съображения за безопасност, ако функцията за готвене е активна и няма промени в настройките, уредът ще се изключи автоматично след определен период от време. За да работите по-дълго с функцията за готвене, задайте времето за готвене. Автоматичното изключване не важи при Час на Забавен стартфункция или когато лампата е включена.
 - 12,5 ч: 30–115 °C
 - 8,5 ч: 120–195 °C
 - 5,5 ч: 200–245 °C
 - 3 ч: 250 – максимум °C

10. ОПАЗВАНЕ НА ОКОЛНАТА СРЕДА

Рециклирайте материалите със символа . Поставайте опаковките в съответните контейнери, за да ги рециклирате. Помогнете за опазването на околната среда и човешкото здраве чрез рециклирането на отпадъци от електрически и електронни

уреди. Не изхвърляйте уреди, маркирани със символа  с битовите отпадъци. Върнете продукта в местното депо за рециклиране или се свържете с общинската служба.

1. ΠΛΗΡΟΦΟΡΙΕΣ ΑΣΦΑΛΕΙΑΣ.....	22	6. ΥΠΟΔΕΙΞΕΙΣ ΚΑΙ ΣΥΜΒΟΥΛΕΣ.....	34
2. ΟΔΗΓΙΕΣ ΑΣΦΑΛΕΙΑΣ.....	24	7. ΦΡΟΝΤΙΔΑ ΚΑΙ ΚΑΘΑΡΙΣΜΑ.....	36
3. ΠΕΡΙΓΡΑΦΗ ΠΡΟΪΟΝΤΟΣ.....	27	8. ΑΝΤΙΜΕΤΩΠΙΣΗ ΠΡΟΒΛΗΜΑΤΩΝ.....	38
4. ΠΡΙΝ ΑΠΟ ΤΗΝ ΠΡΩΤΗ ΧΡΗΣΗ.....	28	9. ΕΝΕΡΓΕΙΑΚΗ ΑΠΟΔΟΣΗ.....	39
5. ΚΑΘΗΜΕΡΙΝΗ ΧΡΗΣΗ.....	29	10. ΠΕΡΙΒΑΛΛΟΝΤΙΚΑ ΘΕΜΑΤΑ.....	40

1. ⚠ ΠΛΗΡΟΦΟΡΙΕΣ ΑΣΦΑΛΕΙΑΣ

Πριν από την εγκατάσταση και τη χρήση της συσκευής, διαβάστε προσεκτικά τις παρεχόμενες οδηγίες. Ο κατασκευαστής δεν είναι υπεύθυνος για τυχόν τραυματισμούς ή ζημιές που είναι αποτέλεσμα λανθασμένης εγκατάστασης ή χρήσης. Να φυλάσσετε πάντα αυτές τις οδηγίες σε ένα ασφαλές μέρος με εύκολη πρόσβαση για μελλοντική αναφορά.

1.1 Ασφάλεια παιδιών και ευπαθών ατόμων

- Η συσκευή αυτή μπορεί να χρησιμοποιηθεί από παιδιά ηλικίας 8 ετών και άνω και από άτομα με μειωμένες σωματικές, αισθητηριακές ή πνευματικές δυνατότητες ή έλλειψη εμπειρίας και γνώσης, εάν επιβλέπονται ή έχουν λάβει οδηγίες σχετικά με τη χρήση της συσκευής με ασφαλή τρόπο και κατανοούν τους κινδύνους που

ενέχονται. Παιδιά ηλικίας μικρότερης των 8 ετών και άτομα με εκτενείς και περίπλοκες αναπηρίες πρέπει να παραμένουν μακριά από τη συσκευή, εκτός εάν επιβλέπονται συνεχώς.

- Τα παιδιά πρέπει να επιβλέπονται ώστε να διασφαλίζεται ότι δεν παίζουν με τη συσκευή και τις κινητές συσκευές με την εφαρμογή.
- Φυλάσσετε όλα τα υλικά συσκευασίας μακριά από τα παιδιά και απορρίψτε τα ορθά.
- ΠΡΟΕΙΔΟΠΟΙΗΣΗ: Η συσκευή και τα προσβάσιμα μέρη της θερμαίνονται κατά τη χρήση. Κρατάτε τα παιδιά και τα κατοικίδια ζώα μακριά κατά τη διάρκεια της χρήσης και της ψύξης.
- Ενεργοποιήστε τη διάταξη ασφαλείας για παιδιά, εάν διατίθεται.
- Τα παιδιά δεν πρέπει να καθαρίζουν ή να συντηρούν

τη συσκευή χωρίς επίβλεψη.

1.2 Γενικές πληροφορίες για την ασφάλεια

- Αυτή η συσκευή προορίζεται μόνο για μαγειρική χρήση.
- Η συσκευή αυτή έχει σχεδιαστεί μόνο για οικιακή χρήση σε εσωτερικό χώρο.
- Η συσκευή μπορεί να χρησιμοποιείται σε γραφεία, δωμάτια ξενοδοχείων, καταλύματα τύπου bed & breakfast, αγροτουριστικά καταλύματα και άλλα παρόμοια καταλύματα, εφόσον η χρήση δεν υπερβαίνει τα συνήθη επίπεδα οικιακής χρήσης.
- Μην χρησιμοποιείτε τη συσκευή πριν την εγκαταστήσετε στην ενσωματωμένη δομή.
- Πριν από οποιαδήποτε εργασία συντήρησης, αποσυνδέετε τη συσκευή από την πρίζα.
- Εάν το καλώδιο τροφοδοσίας έχει υποστεί φθορές, θα πρέπει να αντικατασταθεί από τον κατασκευαστή, το Εξουσιοδοτημένο Κέντρο Σέρβις ή ένα κατάλληλα καταρτισμένο άτομο, ώστε να αποφευχθεί τυχόν κίνδυνος από το ηλεκτρικό ρεύμα.

- ΠΡΟΕΙΔΟΠΟΙΗΣΗ: Βεβαιωθείτε ότι η συσκευή είναι απενεργοποιημένη προτού αντικαταστήσετε τον λαμπτήρα για την αποφυγή πιθανότητας ηλεκτροπληξίας.
- ΠΡΟΕΙΔΟΠΟΙΗΣΗ: Η συσκευή και τα προσβάσιμα μέρη της θερμαίνονται κατά τη χρήση. Πρέπει να προσέχετε ώστε να μην αγγίζετε τις αντιστάσεις ή την επιφάνεια του εσωτερικού της συσκευής.
- Χρησιμοποιείτε πάντα γάντια φούρνου όταν αφαιρείτε ή βάζετε εξαρτήματα ή σκεύη.
- Χρησιμοποιείτε μόνο τον αισθητήρα φαγητού (αισθητήρα θερμοκρασίας πυρήνα) που συνιστάται για αυτήν τη συσκευή.
- Για να αφαιρέσετε τα στηρίγματα σαρώων, τραβήξτε πρώτα το μπροστινό τμήμα του στηρίγματος σαρώων και, στη συνέχεια, το πίσω τμήμα για να το αποσπάσετε από τα πλαϊνά τοιχώματα. Τοποθετήστε τα στηρίγματα σαρώων, ακολουθώντας την παραπάνω διαδικασία με την αντίστροφη σειρά.

- Μη χρησιμοποιείτε ατμοκαθαριστή για τον καθαρισμό της συσκευής.
- Μη χρησιμοποιείτε ισχυρά λειαντικά καθαριστικά ή αιχμηρές μεταλλικές ξύστρες για να καθαρίσετε τη γυάλινη πόρτα, καθώς μπορεί να χαράξουν την επιφάνεια και

αυτό μπορεί να προκαλέσει θραύση του γυαλιού.

- Πριν από τον πυρολυτικό καθαρισμό, αφαιρέστε όλα τα εξαρτήματα και τις υπερβολικές επικαθίσεις/πιτσιλιές από το εσωτερικό της συσκευής.

2. ΟΔΗΓΙΕΣ ΑΣΦΑΛΕΙΑΣ

2.1 Εγκατάσταση

ΠΡΟΕΙΔΟΠΟΙΗΣΗ!

Μόνο ένα εξειδικευμένο άτομο πρέπει να εγκαταστήσει αυτήν τη συσκευή.

- Αφαιρέστε όλα τα υλικά της συσκευασίας.
- Εάν η συσκευή έχει υποστεί ζημιά, μην προβείτε σε εγκατάσταση ή χρήση της.
- Ακολουθήστε τις οδηγίες εγκατάστασης που διατίθενται στον ιστότοπό μας.
- Να είστε προσεκτικοί όταν μετακινείτε τη συσκευή, καθώς είναι βαριά. Φοράτε πάντα γάντια ασφαλείας και κλειστά παπούτσια.
- Μην τραβάτε τη συσκευή από τη λαβή.
- Τοποθετήστε τη συσκευή σε κατάλληλο και ασφαλές μέρος που πληρεί τις απαιτήσεις εγκατάστασης.
- Τηρείτε την ελάχιστη απόσταση από άλλες συσκευές και μονάδες.
- Πριν από την εγκατάσταση της συσκευής, βεβαιωθείτε ότι είναι οριζοντιωμένη και ότι η πόρτα ανοίγει χωρίς κανένα εμπόδιο.
- Η συσκευή είναι εξοπλισμένη με ηλεκτρικό σύστημα ψύξης. Πρέπει να λειτουργεί με την ηλεκτρική παροχή.

2.2 Ηλεκτρική σύνδεση

ΠΡΟΕΙΔΟΠΟΙΗΣΗ!

Κίνδυνος πυρκαγιάς και ηλεκτροπληξίας.

- Όλες οι ηλεκτρικές συνδέσεις πρέπει να έχουν πραγματοποιηθεί από επαγγελματία ηλεκτρολόγο.
- Βεβαιωθείτε ότι οι παράμετροι στην πινακίδα τεχνικών χαρακτηριστικών είναι συμβατές με τις ηλεκτρικές προδιαγραφές της παροχής ρεύματος.

- Η συσκευή πρέπει να είναι γειωμένη. Χρησιμοποιείτε πάντα μια σωστά εγκατεστημένη αντικραδασική πρίζα.
- Μην χρησιμοποιείτε προσαρμογείς πολλαπλών βυσμάτων και καλώδια επέκτασης.
- Αποφύγετε την πρόκληση ζημιάς στο φως και το καλώδιο τροφοδοσίας. Εάν απαιτείται αντικατάσταση, πρέπει να γίνει από το Εξουσιοδοτημένο Κέντρο Σέρβις.
- Μην αφήνετε τα καλώδια τροφοδοσίας να αγγίζουν ή να πλησιάζουν την πόρτα της συσκευής ή την εσοχή κάτω από αυτήν, ειδικά όταν η συσκευή λειτουργεί ή η πόρτα είναι ζεστή.
- Η προστασία από ηλεκτροπληξία των υπό τάση και μονωμένων εξαρτημάτων πρέπει να σφραγίζεται με ασφάλεια και δεν πρέπει να αφαιρείται χωρίς εργασία.
- Συνδέστε το φως στην πρίζα μόνο αφού ολοκληρωθεί η διαδικασία εγκατάστασης. Βεβαιωθείτε ότι έχετε πρόσβαση στο φως μετά την εγκατάσταση.
- Εάν η πρίζα είναι χαλαρή, μην συνδέετε το φως.
- Μην αποσυνδέετε τη συσκευή τραβώντας το καλώδιο τροφοδοσίας. Τραβάτε πάντα από το φως τροφοδοσίας.
- Χρησιμοποιείτε μόνο σωστές μονωτικές διατάξεις: ασφαλειοδιακόπτες, ασφάλειες (βιδωτές ασφάλειες αφαιρούμενες από την υποδοχή), διακόπτες διαφυγής ρεύματος και ρελέ.
- Η ηλεκτρική εγκατάσταση πρέπει να διαθέτει μονωτική διάταξη που αποσυνδέει τη συσκευή από το δίκτυο σε όλους τους πόλους, με πλάτος ανοίγματος επαφής τουλάχιστον 3 mm.
- Κλείστε καλά την πόρτα της συσκευής πριν συνδέσετε το φως τροφοδοσίας στην πρίζα.

- Αυτή η συσκευή παρέχεται με φως και καλώδιο τροφοδοσίας.

Κατάλληλοι τύποι καλωδίου για εγκατάσταση ή αντικατάσταση για την Ευρώπη:

H07 RN-F, H05 RN-F, H05 RRF, H05 VV-F, H05 V2V2-F (T90), H05 BB-F

Για το τμήμα του καλωδίου ανατρέξτε στη συνολική ισχύ της πινακίδας. Μπορείτε επίσης να ανατρέξετε στον πίνακα:

Συνολική ισχύς (W)	Τμήμα καλωδίου (mm ²)
μέγιστο 1,380	3x0.75
μέγιστο 2,300	3x1
μέγιστο 3,680	3x1.5

Το καλώδιο γείωσης (πράσινο / κίτρινο καλώδιο) πρέπει να είναι κατά 2 cm μακρύτερο από το καφέ καλώδιο φάσης και το μπλε ουδέτερο καλώδιο.

2.3 Χρήση

ΠΡΟΕΙΔΟΠΟΙΗΣΗ!

Κίνδυνος τραυματισμού, εγκαυμάτων και ηλεκτροπληξίας ή έκρηξης.

- Μην αλλάζετε τις προδιαγραφές αυτής της συσκευής.
- Βεβαιωθείτε ότι τα ανοίγματα εξαερισμού δεν εμποδίζονται.
- Μην αφήνετε τη συσκευή χωρίς επιτήρηση κατά τη λειτουργία.
- Απενεργοποιήστε τη συσκευή μετά από κάθε χρήση.
- Προσέξτε όταν ανοίγετε την πόρτα της συσκευής κατά τη λειτουργία, καθώς μπορεί να απελευθερωθεί ζεστός αέρας και εύφλεκτα μείγματα από συστατικά αλκοόλης.
- Μην λειτουργείτε τη συσκευή με βρεγμένα χέρια ή όταν έρχεται σε επαφή με το νερό.
- Μην ασκείτε πίεση στην ανοιχτή πόρτα.
- Μη χρησιμοποιείτε τη συσκευή ως επιφάνεια εργασίας ή ως επιφάνεια αποθήκευσης αντικειμένων.
- Κρατήστε τους σπινθήρες και τις φλόγες μακριά από τη συσκευή όταν η πόρτα είναι ανοιχτή.
- Να χρησιμοποιείτε μόνο εγκεκριμένο γυαλί και βάζα συντήρησης.
- Μην τοποθετείτε εύφλεκτα προϊόντα κοντά στην συσκευή.
- Μη μοιράζετε τον κωδικό πρόσβασης Wi-Fi με άλλους.

ΠΡΟΕΙΔΟΠΟΙΗΣΗ!

Κίνδυνος πρόκλησης ζημιάς στη συσκευή.

- Για την αποφυγή βλάβης ή αποχρωματισμού στο σμάλτο:
 - μην τοποθετείτε σκεύη ή αντικείμενα απευθείας στον πυθμένα της κοιλότητας.
 - μην τοποθετείτε αλουμινόχαρτο απευθείας στον πυθμένα της κοιλότητας.
 - μην τοποθετείτε νερό απευθείας μέσα στη ζεστή συσκευή.
 - μην αφήνετε υγρά πιάτα και τρόφιμα στη συσκευή μετά το μαγείρεμα.
 - να είστε προσεκτικοί κατά την αφαίρεση ή την εγκατάσταση εξαρτημάτων.
- Ο αποχρωματισμός του σμάλτου ή του ανοξείδωτου χάλυβα δεν επηρεάζει την απόδοση της συσκευής.
- Χρησιμοποιήστε ένα βαθύ τηγάνι για υγρά κέικ, καθώς οι χυμοί φρούτων μπορούν να προκαλέσουν μόνιμους λεκέδες.
- Να μαγειρεύετε πάντα με την πόρτα της συσκευής κλειστή.
- Εάν η συσκευή είναι εγκατεστημένη πίσω από πάνελ επίπλου επίπλων, μην κλείνετε το πάνελ κατά τη χρήση ή μέχρι να κρυώσει πλήρως η συσκευή για να αποφύγετε ζημίες από θερμότητα και υγρασία.
- Σχετικά με τους λαμπτήρες εντός αυτού του προϊόντος και τους ανταλλακτικούς λαμπτήρες που πωλούνται ξεχωριστά: Αυτοί οι λαμπτήρες προορίζονται ώστε να αντέχουν σε εξαιρετικά δύσκολες συνθήκες σε οικιακές συσκευές, όπως σε θερμοκρασίες, δονήσεις, υγρασία ή προορίζονται να σηματοδοτούν πληροφορίες σχετικά με τη λειτουργική κατάσταση της συσκευής. Δεν προορίζονται για χρήση σε άλλες εφαρμογές και δεν είναι κατάλληλοι για τον φωτισμό οικιακών χώρων.
- Το προϊόν αυτό περιέχει φωτεινή πηγή της τάξης ενεργειακής απόδοσης G.
- Χρησιμοποιείτε μόνο λαμπτήρες με τις ίδιες προδιαγραφές.
- Για την επισκευή της συσκευής, επικινυνηώστε με το Εξουσιοδοτημένο Κέντρο Σέρβις. Χρησιμοποιείτε μόνο γνήσια ανταλλακτικά.

2.4 Φροντίδα και καθαρισμός

ΠΡΟΕΙΔΟΠΟΙΗΣΗ!

Κίνδυνος τραυματισμού, φωτιάς, ή βλάβης στη συσκευή.

- Απενεργοποιήστε και αποσυνδέστε τη συσκευή πριν από την εργασία συντήρησης.
- Βεβαιωθείτε ότι η συσκευή είναι κρύα για να αποφύγετε το σπάσιμο του γυαλιού. Αν τα τζάμια της πόρτας υποστούν ζημιά, επικινηλώστε με το Εξουσιοδοτημένο Κέντρο Σέρβις για να αντικαταστήσετε.
- Προσέχετε όταν αφαιρείτε την πόρτα από τη συσκευή.
- Να καθαρίζετε και να στεγνώνετε τη συσκευή, τον εσωτερικό χώρο και τα εξαρτήματά της μετά από κάθε χρήση, για να αποτρέψετε τη συμπύκνωση υδρατμών, τη διάβρωση και τη φθορά της επιφάνειας.
- Ελέγχετε τακτικά το προϊόν για σημάδια φθοράς που μπορεί να το καταστήσουν ακατάλληλο για επαφή με τρόφιμα, όπως ραγμές, φουσαλίδες, αποκόλληση στρώσεων, συρρικνωση, κολλώδη υφή, διάβρωση ή άλλες ορατές μεταβολές στην υφή ή την εμφάνιση. Ακολουθείτε τις οδηγίες καθαρισμού και φροντίδας για να αποτρέψετε τη φθορά.
- Χρησιμοποιήστε ένα ύφασμα μικροκυμάτων, ζεστό νερό και ουδέτερα απορρυπαντικά για τον καθαρισμό της συσκευής και των εξαρτημάτων. Μη χρησιμοποιείτε αρωματικά προϊόντα, συρματόκρια, διαλύτες, αιχμηρά αντικείμενα ή μέταλλα.
- Ακολουθήστε τις οδηγίες ασφαλείας στη συσκευασία, όταν χρησιμοποιείτε σπρέι φούρνου.

Πυρολυτικός καθαρισμός

- Διαβάστε όλες τις οδηγίες πυρολυτικού καθαρισμού
- Πριν από την εκτέλεση του πυρολυτικού καθαρισμού και την αρχική προθέρμανση, αφαιρέστε από το εσωτερικό του φούρνου:
 - τυχόν υπολείμματα τροφών, χυμένες ποσότητες / αποθέσεις λαδιού ή λίπους.
 - τυχόν αφαιρούμενα αντικείμενα (συμπεριλαμβανομένων σαχάρων, πλευρικών σαχάρων κ.λπ., που παρέχονται με τη συσκευή), ειδικά τυχόν αντικολλητικά μαγειρικά σκεύη, ταψιά, σκεύη κ.λπ.

- Κρατήστε τα παιδιά μακριά κατά τη διάρκεια του πυρολυτικού καθαρισμού, καθώς η συσκευή γίνεται πολύ ζεστή και απελευθερώνει ζεστό αέρα από τους μπροστινούς αεραγωγούς.
- Πυρολυτικός καθαρισμός απελευθερώνει τους ατμούς από τα κατάλοιπα μαγειρικής και τα δομικά υλικά. Διασφάλιση καλού εξαερισμού κατά τη διάρκεια και μετά την αρχική προθέρμανση και τον πυρολυτικό καθαρισμό.
- Μη χύνετε και μη βάζετε νερό στην πόρτα του φούρνου κατά τη διάρκεια και μετά από τον πυρολυτικό καθαρισμό, για την αποφυγή πρόκλησης ζημιάς στα τζάμια.
- Οι αναθυμιάσεις από πυρολυτικούς φούρνους / υπολείμματα μαγειρέματος δεν είναι επιβλαβείς για τον άνθρωπο, συμπεριλαμβανομένων των ανήλικων ή των ατόμων με ιατρικές παθήσεις.
- Κρατήστε τα κατοικίδια μακριά από τη συσκευή κατά τη διάρκεια και ύστερα από τον πυρολυτικό καθαρισμό και την αρχική φάση προθέρμανσης. Τα μικρά κατοικίδια (ιδιαίτερα τα πουλιά και τα ερπετά) μπορεί να είναι πολύ ευαίσθητα στις μεταβολές της θερμοκρασίας και στις εκπεμπόμενες αναθυμιάσεις.
- Οι αντικολλητικές επιφάνειες σε καταρρόλες, τηγάνια, δίσκους και σκεύη μπορεί να υποστούν ζημιά από τον πυρολυτικό καθαρισμό σε υψηλή θερμοκρασία και να εκλύουν επιβλαβείς αναθυμιάσεις χαμηλής συγκέντρωσης.

Μαγείρεμα με ατμό

- Ο ατμός που απελευθερώνεται μπορεί να προκαλέσει εγκαύματα:
 - Μην ανοίγετε την πόρτα της συσκευής κατά τη διάρκεια της λειτουργίας μαγειρέματος με ατμό.
 - Ανοίξτε προσεκτικά την πόρτα της συσκευής μετά το μαγείρεμα με ατμό.

2.5 Απόρριψη

ΠΡΟΕΙΔΟΠΟΙΗΣΗ!

Κίνδυνος τραυματισμού ή ασφυξίας.

- Επικοινωνήστε με τις δημοτικές αρχές της περιοχής σας για πληροφορίες σχετικά με τον τρόπο απόρριψης της συσκευής.
- Αποσυνδέστε τη συσκευή από την ηλεκτρική τροφοδοσία, έπειτα κόψτε και απορρίψτε το ηλεκτρικό καλώδιο.

3. ΠΕΡΙΓΡΑΦΗ ΠΡΟΪΟΝΤΟΣ

3.1 Γενική επισκόπηση

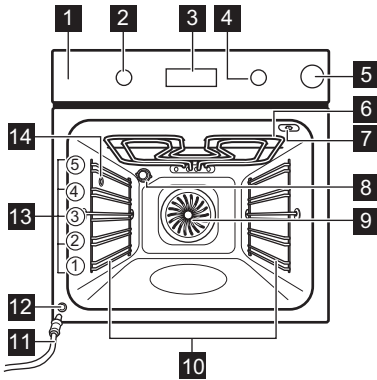

- 1 Πίνακας ελέγχου
- 2 Διακόπτης για τις λειτουργίες μαγειρέματος
- 3 Οθόνη
- 4 Διακόπτης λειτουργίας
- 5 Δοχείο νερού
- 6 Εξάρτημα ζεστάματος
- 7 Υποδοχή αισθητήρα φαγητού
- 8 Λαμπτήρας
- 9 Ανεμιστήρας
- 10 Στήριξη σχάρας, αφαιρούμενη
- 11 Σωλήνας αποχέτευσης
- 12 Βαλβίδα εξαγωγής νερού
- 13 Θέσεις σχάρας
- 14 Έξοδος ατμού

3.2 Πίνακας ελέγχου

	Πιέστε το για να ρυθμίσετε τις λειτουργίες του χρονοδιακόπτη.
	Πιέστε παρατεταμένα το για να ρυθμίσετε τη λειτουργία: Ταχεία προθέρμανση.
	Πιέστε το για να ενεργοποιήσετε και να απενεργοποιήσετε τον λαμπτήρα της συσκευής.
	Πιέστε το για να ρυθμίσετε τη θερμοκρασία πηρήνα φαγητού με: Αισθ. Φαγητού

OK Πιέστε το για να επιβεβαιώσετε την επιλογή σας.

Ενδείξεις οθόνης

	Η συσκευή είναι κλειδωμένη.
	Υπομενού: Μαγείρεμα με βοήθεια.
	Υπομενού: Καθαρισμός.
	Υπομενού: Ρυθμίσεις
	η επιλογή Ταχεία προθέρμανση είναι ενεργοποιημένη.
	Η θήκη νερού είναι άδεια. Γεμίστε ξανά το δοχείο.
	Το δοχείο νερού είναι γεμάτο μέχρι τη μέση.
	Το δοχείο νερού είναι γεμάτο.
	Το μαγείρεμα στον ατμό είναι ενεργοποιημένο.
	η επιλογή Αισθητήρας φαγητού είναι ενεργοποιημένη.
	η επιλογή Χρονομετρητής είναι ενεργοποιημένη.
	η επιλογή Χρόνος μαγειρέματος είναι ενεργοποιημένη.
	η επιλογή Χρονοκαυστήρηση έναρξης είναι ενεργοποιημένη.
	η επιλογή Χρονοδιακόπτης λειτουργίας είναι ενεργοποιημένη.
	η επιλογή Wi-Fi είναι ενεργοποιημένη.
	η επιλογή Απομακρυσμένη λειτουργία είναι ενεργοποιημένη.
	Μπάρα προόδου - υποδεικνύει οπτικά τότε η συσκευή φτάνει στην καθορισμένη θερμοκρασία ή τότε ολοκληρώνεται ο χρόνος μαγειρέματος.

Για να ενεργοποιήσετε τη συσκευή:

1. Πιέστε τους διακόπτες. Οι διακόπτες βγαίνουν (μόνο σε επιλεγμένα μοντέλα).
2. Στρέψτε τον διακόπτη προγραμμάτων για να επιλέξετε τη λειτουργία.

3. Στρέψτε τον διακόπτη ελέγχου για να προσαρμόσετε τις ρυθμίσεις.

Για να απενεργοποιήσετε τη συσκευή: στρέψτε τον διακόπτη για τις λειτουργίες θέρμανσης στη θέση Off 0.

4. ΠΡΙΝ ΑΠΟ ΤΗΝ ΠΡΩΤΗ ΧΡΗΣΗ

4.1 Ρύθμιση της ώρας

Μετά από την πρώτη σύνδεση στην ηλεκτρική παροχή, περιμένετε έως ότου στην οθόνη να εμφανιστούν οι ενδείξεις: "00:00" ή "12:00" (ανάλογα με το μοντέλο).

1. Γυρίστε τον διακόπτη ελέγχου για να ορίσετε την ώρα.
2. Πιέστε το κουμπί OK.

4.2 Αρχική προθέρμανση και καθαρισμός

1. Προθερμάνετε την άδεια συσκευή για να απομακρυνθούν τυχόν οσμές. Αερίστε το δωμάτιο.
2. Αφαιρέστε τα αξεσουάρ και τα στηρίγματα ραφιών.
3. Ρυθμίστε κάθε λειτουργία στη μέγιστη θερμοκρασία και αφήστε τη συσκευή να λειτουργήσει για συγκεκριμένες διάρκειες: ☐ 1 ώ, ☺ 15 λεπ, ☐ 15 λεπ. Ανατρέξτε στην ενότητα Καθημερινή χρήση.
4. Απενεργοποιήστε τη συσκευή και αφήστε τη να κρυώσει.
5. Καθαρίστε με ένα πανί μικροϊνών, ζεστό νερό και ήπιο απορρυπαντικό. Αντικαταστήστε τα αξεσουάρ και τα στηρίγματα ραφιών.

4.3 Ασύρματη σύνδεση

Για να συνδέσετε τον φούρνο, χρειάζεστε:

- Ασύρματο δίκτυο με σύνδεση στο διαδίκτυο.
 - Φορητή συσκευή συνδεδεμένη στο ίδιο ασύρματο δίκτυο.
1. Για να κατεβάσετε την εφαρμογή, σαρώστε τον κωδικό QR που βρίσκεται στο οπισθόφυλλο των οδηγιών χρήσης. Μπορείτε επίσης να κάνετε λήψη της εφαρμογής απευθείας από το App Store.
 2. Ακολουθήστε τις οδηγίες αρχικής ρύθμισης της εφαρμογής.

3. Στρέψτε τον επιλογέα λειτουργιών μαγειρέματος για να επιλέξετε το ☐.
4. Στρέψτε τον διακόπτη χειρισμού για να επιλέξετε ☐ / Wi-Fi. Ενεργοποιήστε ή απενεργοποιήστε το. Ανατρέξτε στην ενότητα Καθημερινή χρήση, Αλλαγή: Ρυθμίσεις.

Το Wi-Fi είναι ενεργοποιημένο από προεπιλογή. Ανατρέξτε στην ενότητα Ενεργειακή απόδοση/Συμβουλές εξοικονόμησης ενέργειας.

❗ Για λόγους ασφαλείας, η απομακρυσμένη λειτουργία απενεργοποιείται αυτόματα μετά από 24 ώ. Επαναλάβετε τη διαδικασία εισαγωγής, εάν απαιτείται.

Συχνότητα	2.4 GHz WLAN 2400 - 2483.5 MHz
Πρωτόκολλο	IEEE 802.11b DSSS, 802.11g/n OFDM
Μέγιστη Ισχύς	EIRP < 20 dBm (100 mW)
Μονάδα Wi-Fi	NIUS-50









4.4 Άδειες χρήσης λογισμικού

Το λογισμικό αυτού του προϊόντος περιέχει στοιχεία που βασίζονται σε ελεύθερο λογισμικό και λογισμικό ανοιχτού κώδικα. Το AEG αναγνωρίζει τη συμβολή των κοινοτήτων ανοιχτού λογισμικού και ρομποτικής στο έργο ανάπτυξης.

Για να αποκτήσετε πρόσβαση στον πηγαίο κώδικα αυτών των στοιχείων ελεύθερου λογισμικού και λογισμικού ανοιχτού κώδικα των οποίων οι όροι άδειας χρήσης απαιτούν δημοσίευση, καθώς και για να δείτε τις πλήρεις πληροφορίες πνευματικών δικαιωμάτων και τους ισχύοντες όρους άδειας χρήσης, επισκεφθείτε: <http://aeg.opensoftwarerepository.com> (φάκελος NIUS).

5. ΚΑΘΗΜΕΡΙΝΉ ΧΡΉΣΗ

5.1 Λειτουργίες μαγειρέματος

	Θερμός Αέρας: Ομοιόμορφο ψήσιμο, τρυφεράδα, ξήρανση
	Πάνω/Κάτω Θέρμανση: Παραδοσιακό ψήσιμο
	Χαμηλή Υγρασία (λειτουργία ατμού): Κρέας, πουλερικά, φαγητά φούρνου, γάστρα
	Καταψυγμένα τρόφιμα: Τηγανιτές πατάτες, πατάτες κυδωνάτες, σπρινγκ ρολς
	Λειτουργία Πίτσα (λειτουργία ατμού έως 230°C): Ψήσιμο πίτσας
	Κάτω θέρμανση: Ψήσιμο κέικ
	Υγρός Θερμός Αέρας: Ψήσιμο
	Γκριλ: Φρυγάνισμα, γκριλ
	Γκριλ με Θερμό Αέρα: Ψήσιμο κρέατος, ρόδισμα

Ο λαμπτήρας μπορεί να σβήσει αυτόματα σε θερμοκρασία κάτω από 80°C κατά τη διάρκεια ορισμένων λειτουργιών φούρνου.

5.2 Ρύθμιση: Προγράμματα Ζεστάματος

1. Στρέψτε τον διακόπτη προγραμμάτων για να επιλέξετε ένα πρόγραμμα.
2. Περιστρέψτε τον διακόπτη λειτουργίας για να ρυθμίσετε τη θερμοκρασία.

» Ταχεία προθέρμανση - πιέστε παρατεταμένα για να μειώσετε τον χρόνο ζεστάματος. Διατίθεται για μερικά προγράμματα. Ο ανεμιστήρας μπορεί να ενεργοποιηθεί αυτόματα.

5.3 Χρονοδιακόπτης

1. Στρέψτε τους διακόπτες για να επιλέξετε τη λειτουργία θέρμανσης και να ρυθμίσετε τη θερμοκρασία, εάν απαιτείται.
2. Πιέστε  μέχρι να εμφανιστεί στην οθόνη η επιθυμητή λειτουργία χρονοδιακόπτη:

 **Χρονομετρητής:** Ρυθμίστε την αντίστροφη μέτρηση. Όταν ο χρονοδιακόπτης σταματήσει, ακούγεται ένα ηχητικό σήμα.

 **Χρόνος μαγειρέματος:** Ρυθμίστε την αντίστροφη μέτρηση. Όταν ο χρονοδιακόπτης τε-

λειώσει, ακούγεται ένα ηχητικό σήμα και το μαγείρεμα σταματά.

 **Χρονοκαυστήρηση έναρξης:** Για αναβολή της έναρξης ή / και του τέλους του ψησίματος. Όταν ο χρονοδιακόπτης τελειώσει, ακούγεται ένα ηχητικό σήμα και το μαγείρεμα σταματά.

3. Γυρίστε τον διακόπτη ελέγχου για να ορίσετε την ώρα.

4. Πιέστε **OK**.

5. Όταν τελειώσει ο χρόνος, πατήστε **OK** και γυρίστε τους διακόπτες στη θέση απενεργοποίησης, εάν χρειάζεται.

5.4 Μαγείρεμα με ατμό

1. Πιέστε το δοχείου νερού για να το ανοίξετε.



2. Γεμίστε το δοχείο νερού με κρύο νερό μέχρι τη μέγιστη στάθμη. Μη χρησιμοποιείτε άλλα υγρά.

Φροντίστε να μην υπερβείτε τη μέγιστη χωρητικότητα του συστήματος ατμού (περίπου 350 ml όταν είναι άδειο). Αν το δοχείο είναι γεμάτο, στην οθόνη εμφανίζεται ένα σύμβολο  και ακούγεται το σήμα.

3. Στρέψτε το δοχείο νερού στην αρχική του θέση.

4. Μπορείτε να ρυθμίσετε το μαγείρεμα με ατμό με δύο τρόπους:

- Στρέψτε τον διακόπτη λειτουργιών μαγειρέματος για να επιλέξετε το  και στρέψτε τον διακόπτη λειτουργίας για να ρυθμίσετε τη θερμοκρασία.

- Στρέψτε τον διακόπτη για τις λειτουργίες μαγειρέματος στη θέση  και στρέψτε τον διακόπτη λειτουργίας για να επιλέξετε . Πιέστε **OK**. Στρέψτε τον διακόπτη λειτουργίας για να επιλέξετε μια λειτουργία (S1 - S...) και, αν χρειαστεί, ρυθμίστε τη θερμοκρασία. Πιέστε το **OK** δύο φορές.

5. Προθερμάνετε τη συσκευή πριν τοποθετήσετε το φαγητό. Γεμίστε ξανά το δοχείο νερού κατά τη διάρκεια του μαγειρέματος, εάν η ένδειξη δοχείου νερού υποδεικνύει ότι το δοχείο είναι άδειο.



- Όταν ολοκληρωθεί το μαγείρεμα, στρέψτε τον διακόπτη για τις λειτουργίες μαγειρέματος στη θέση απενεργοποίησης για να απενεργοποιήσετε τη συσκευή. Ανοίξτε προσεκτικά την πόρτα. Η υγρασία που απελευθερώνεται μπορεί να προκαλέσει εγκαύματα.
- Αδειάζετε πάντα το δοχείο νερού μετά από κάθε μαγείρεμα με ατμό για την αποφυγή συσσώρευσης αλάτων και για την αποφυγή δυσλειτουργιών, όπως διαρροή νερού από την έξοδο ατμού. Περιμένετε τουλάχιστον 60 λεπ πριν το αδειάσετε.

Υπομενού: Μαγείρεμα με ατμό

	Λειτουργία	Περιγραφή
S1	AirFry Plus	Συνδυάζει ατμό και τηγάνισμα στον αέρα για τραγανά, ζουμερά και πιο υγιεινά γεύματα.
S2	Ζέσταμα με ατμό	Αυτή η λειτουργία αναθερμαίνει απαλά τα υπολείμματα φαγητού με ατμό (110–130°C – αναθέρμανση με διατήρηση της υγρασίας, 130–200°C – αναθέρμανση για πιο τραγανό αποτέλεσμα).
S3	Ψήσιμο ψωμιού	Για ψήσιμο ψωμιού.

5.5 Άδειασμα του δοχείου νερού

Ενδειξη δοχείου νερού

	Το δοχείο είναι γεμάτο.
	Αν το δοχείο ήταν γεμάτο μέχρι τη μέση.
	Το δοχείο είναι άδειο. Γεμίστε ξανά το δοχείο.

- Απενεργοποιήστε τη συσκευή και βεβαιωθείτε ότι είναι κρύα.
- Συνδέστε τον σωλήνα αποστράγγισης C στη βαλβίδα εξόδου A μέσω του συνδέσμου B.

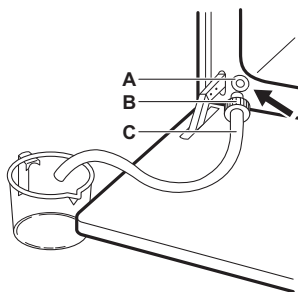

- Κρατάτε το άκρο του σωλήνα κάτω από το επίπεδο του A και πατήστε επανειλημμένα το B για να συλλέξετε το υπόλοιπο νερό.
- Αφαιρέστε το C και το B και στεγνώστε το εσωτερικό του φούρνου με ένα μαλακό σφουγγάρι.

5.6 Μενού ☰

Ανοίξτε το Μενού για να αποκτήσετε πρόσβαση σε πιάτα και ρυθμίσεις για Μαγείρεμα με βοήθεια.

- Στρέψτε το κουμπί για τις λειτουργίες μαγειρέματος σε ☰.

Στην οθόνη εμφανίζεται το .





- Στρέψτε τον διακόπτη λειτουργίας και επιλέξτε το εικονίδιο για να μεταβείτε στο υπομενού. Πιέστε OK.

5.7 Ρύθμιση: Μαγείρεμα με βοήθεια









Μαγείρεμα με βοήθεια Το υπομενού αποτελείται από προγράμματα που έχουν σχεδιαστεί για συγκεκριμένα πιάτα. Τα προγράμματα ξεκινούν με μια κατάλληλη ρύθμιση. Μπορείτε να ρυθμίσετε τον χρόνο και τη θερμοκρασία κατά τη διάρκεια του μαγειρέματος.















- Στρέψτε το κουμπί για τις λειτουργίες θέρμανσης σε ☰.
- Στρέψτε τον διακόπτη λειτουργίας για να επιλέξετε . Πιέστε OK.
- Στρέψτε τον διακόπτη λειτουργίας για να επιλέξετε ένα πιάτο (P1 - P...). Πιέστε OK.
- Τοποθετήστε το φαγητό μέσα στη συσκευή. Πιέστε OK.
- Όταν τελειώσει το πρόγραμμα, ελέγξτε αν το φαγητό είναι έτοιμο. Παρατείνετε τον χρόνο μαγειρέματος, αν χρειαστεί.























Υπομενού: Μαγείρεμα με βοήθεια



















Λεξάντα	
	Για να χρησιμοποιήσετε τη λειτουργία, πρέπει να είναι συνδεδεμένος ο αισθητήρας φαγητού. Ανατρέξτε στην ενότητα Αισθητήρας φαγητού.
	Γεμίστε τη θήκη νερού με νερό για μαγείρεμα στον ατμό.
	Προθερμάνετε τη συσκευή πριν ξεκινήσετε το μαγείρεμα.
	Επίπεδο σχάρας. Ανατρέξτε στην ενότητα Περιγραφή προϊόντος.



Στην οθόνη εμφανίζεται η ένδειξη **P** και ένας αριθμός από το φαγητό που μπορείτε να ελέγξετε στον πίνακα.



P1	Ψητό βοδινό, λίγο ψημένο	1 - 1,5 kg, πάχους 4 - 5 cm
P2	Ψητό βοδινό, μέτρια ψημένο	  2, ταψί ψησίματος Σοτάρετε το κρέας για λίγα λεπτά σε καυτό τηγάνι. Τοποθετήστε το στη συσκευή.
P3	Ψητό βοδινό, καλοψημένο	Σοτάρετε το κρέας για λίγα λεπτά σε καυτό τηγάνι. Τοποθετήστε το στη συσκευή.
P4	Μπριζόλα, μέτρια, 180 - 220 g το τεμάχιο, πάχος 3 cm	  3, σκεύος ψησίματος στη μεταλλική σχάρα Σοτάρετε το κρέας για λίγα λεπτά σε καυτό τηγάνι. Τοποθετήστε το στη συσκευή.
P5	Ψητό βοδινό / σιγοψημένο (σπαλομπριζόλα, χοντρή πλευρά) 1,5 - 2 kg	  2, σκεύος ψησίματος στη μεταλλική σχάρα Σοτάρετε το κρέας για λίγα λεπτά σε καυτό τηγάνι. Προσθέστε υγρά. Τοποθετήστε το στη συσκευή.
P6	Ψητό βοδινό, λίγο ψημένο¹⁾	1 - 1,5 kg, πάχους 4 - 5 cm
P7	Ψητό βοδινό, μέτρια ψημένο¹⁾	  2, ταψί ψησίματος Σοτάρετε το κρέας για λίγα λεπτά σε καυτό τηγάνι. Τοποθετήστε το στη συσκευή.
P8	Ψητό βοδινό, καλοψημένο¹⁾	Σοτάρετε το κρέας για λίγα λεπτά σε καυτό τηγάνι. Τοποθετήστε το στη συσκευή.

P9	Βοδινό φιλέτο, λίγο ψημένο¹⁾	0.5 - 1,5 kg, πάχους 5 - 6 cm
P10	Βοδινό φιλέτο, μέτρια ψημένο¹⁾	  2, ταψί ψησίματος Σοτάρετε το κρέας για λίγα λεπτά σε καυτό τηγάνι. Τοποθετήστε το στη συσκευή.
P11	Βοδινό φιλέτο, καλοψημένο¹⁾	Σοτάρετε το κρέας για λίγα λεπτά σε καυτό τηγάνι. Τοποθετήστε το στη συσκευή.
P12	Ψητό μοσχάρι (π.χ. ωμοπλάτη), πάχους 0,8 - 1,5 kg, 4 cm	  2, σκεύος ψησίματος στη μεταλλική σχάρα Προσθέστε υγρά. Ψητό σκεπαστό.
P13	Ψητός χοιρινός λαιμός ή ωμοπλάτη, 1,5 - 2 kg	  1; σκεύος ψησίματος στη μεταλλική σχάρα Γυρίστε το κρέας μόλις περάσει ο μισός χρόνος μαγειρέματος.
P14	Ψιλοκομμένο χοιρινό 1,5 - 2 kg¹⁾	  2, ταψί ψησίματος Γυρίστε το κρέας μόλις περάσει ο μισός χρόνος μαγειρέματος για να έχετε ένα ομοιόμορφο ρόδισμα.
P15	Χοιρινό καρέ, φρέσκο, πάχους 1 - 1,5 kg, 5 - 6 cm	  2, σκεύος ψησίματος στη μεταλλική σχάρα Σοτάρετε το κρέας για λίγα λεπτά σε καυτό τηγάνι. Τοποθετήστε το στη συσκευή.
P16	Χοιρινά παιδάκια, 2 - 3 kg, χρησιμοποιήστε ωπτά, πάχους 2 - 3 cm	 3, βαθύ ταψί Προσθέστε υγρά για να καλύψετε τον πάτο ενός σκεύους. Γυρίστε το κρέας μόλις περάσει ο μισός χρόνος μαγειρέματος.
P17	Αρνίσιο μπουτί με κόκκαλα, 1,5 - 2 kg, πάχους 7 - 9 cm	  2, σκεύος ψησίματος στο ταψί ψησίματος Προσθέστε υγρά. Γυρίστε το κρέας μόλις περάσει ο μισός χρόνος μαγειρέματος.
P18	Ολόκληρο κοτόπουλο, 1 - 1,5 kg, φρέσκο	  2, σκεύος καθαρόλας σε ταψί ψησίματος Γυρίστε το κοτόπουλο μόλις περάσει ο μισός χρόνος μαγειρέματος, για να ροδίσει ομοιόμορφα.

P19	  3, ταψί ψησίματος	Μισό κοτόπουλο , 0,5 - 0,8 kg
P20	  2, σκεύος κατασρόλας στη μεταλλική σχάρα	Στήθος κοτόπουλου , 180 - 200 g το τεμάχιο
P21	  3, ταψί ψησίματος	Κοτόπουλο μπούτια, φρέσκα Αν μαρινάρετε πρώτα τα μπούτια, ρυθμίστε τη χαμηλότερη θερμοκρασία και μαγειρέψτε τα περισσότερη ώρα.
P22	  2, σκεύος ψησίματος στη μεταλλική σχάρα	Πάπια, ολόκληρη , 2 - 3 kg Τοποθετήστε το κρέας στο σκεύος ψησίματος. Γυρίστε την πάπια μόλις περάσει ο μισός χρόνος μαγειρέματος.
P23	  2; βαθύ ταψί	Χήνα, ολόκληρη , 4 - 5 kg Τοποθετήστε το κρέας σε βαθύ ταψί ψησίματος. Γυρίστε τη χήνα μόλις περάσει ο μισός χρόνος μαγειρέματος.
P24	  2, μεταλλική σχάρα	Ρολό κιμάς , 1 kg
P25	  2, ταψί ψησίματος	Ψάρι ολόκληρο, στο γκριλ , 0,5 - 1 kg ανά ψάρι Γεμίστε το ψάρι με βούτυρο, μπαχαρικά και μυρωδικά.
P26	  3, σκεύος στη γάστρα στη μεταλλική σχάρα	Ψάρι φιλέτο
P27	 2, Ø 28 cm ανοιγόμενη φόρμα στη μεταλλική σχάρα	Cheesecake
P28	 3, ταψί ψησίματος	Κέικ μήλου
P29	  2, φόρμα πίτας στη μεταλλική σχάρα	Τάρτα μήλου
P30	  1; Ø 22 cm φόρμα πίτας στη μεταλλική σχάρα	Μηλόπιτα
P31	 3, βαθύ ταψί	Κέικ Brownies , 2 kg ζύμη



P32	 3, ταψί για muffin πάνω στη μεταλλική σχάρα	Μάφιν
P33	 2, φόρμα για ψωμί στη μεταλλική σχάρα	Κέικ φρατζόλας
P34	 2, ταψί ψησίματος	Ψητές πατάτες , 1 kg Χρησιμοποιήστε ολόκληρες πατάτες με τη φλούδα.
P35	 3, ταψί στρωμένο με χαρτί ψησίματος	Φέτες , 1 kg Κόψτε τις πατάτες σε κομμάτια.
P36	 3, ταψί ψησίματος στρωμένο με χαρτί ψησίματος	Ψητά ανάμικτα λαχανικά , 1 - 1,5 kg Κόψτε τα λαχανικά σε κομμάτια.
P37	 3, ταψί ψησίματος	Κροκέτες κατεψυγμένες , 0,5 kg
P38	 3, ταψί ψησίματος	Πατάτες, κατεψυγμένες , 0,75 kg
P39	  1, σκεύος στη γάστρα στη μεταλλική σχάρα	Λαζάνια με κρέας / λαχανικά με στεγνά φύλλα ζυμαρικών , 1 - 1,5 kg
P40	  1, σκεύος στη γάστρα στη μεταλλική σχάρα	Πατάτες ογκρατέν (ωμές πατάτες) 1-1,5 kg Περιστρέψτε το πιάτο μόλις περάσει ο μισός χρόνος μαγειρέματος.
P41	  2, ταψί ψησίματος στρωμένο με χαρτί ψησίματος	Φρέσκια πίτσα, λεπτή ζύμη
P42	   2; ταψί ψησίματος στρωμένο με χαρτί ψησίματος	Πίτσα φρέσκια, χοντρή ζύμη
P43	  2, φόρμα ψησίματος σε μεταλλική σχάρα	Κις

P44 **Μπαγκέτα / Τσιαμπάτα / Λευκό ψωμί, 0,8 kg**
  **2, ταψί ψησίματος** στρωμένο με χαρτί ψησίματος
 Χρειάζεται περισσότερος χρόνος για το λευκό ψωμί.

P45 **Ψωμί ολικής άλεσης / σίκαλης / μαύρο ψωμί, 1 kg**
  **2, ταψί ψησίματος** στρωμένο με χαρτί ψησίματος / φόρμα για ψωμί στη **μεταλλική σχάρα**

1) Μαγειρέμα σε χαμηλή θερμοκρασία.

5.8 Αλλαγή: Ρυθμίσεις

1. Στρέψτε το κουμπί για τις λειτουργίες θέρμανσης σε .
2. Στρέψτε τον διακόπτη χειρισμού για να επιλέξετε . Πατήστε το **OK**.
3. Στρέψτε τον διακόπτη λειτουργίας για να επιλέξετε τη ρύθμιση. Πατήστε το **OK**.
4. Στρέψτε τον διακόπτη λειτουργίας για να ρυθμίσετε την τιμή. Πατήστε το **OK**.
5. Στρέψτε τον διακόπτη προγραμμάτων στη θέση απενεργοποίησης για να εξέλθετε από το Μενού.

Υπομενού: Ρυθμίσεις

Ρύθμιση	Τιμή
01 Ωρα	Αλλαγή
02 Φωτεινότητα οθόνης	1 - 5
03 Ήχοι πλήκτρων	1 - Ηχητικό σήμα, 2 - Κλικ, 3 - Σίγαση
04 Ένταση Βομβητή	1 - 4
05 Αισθητήρας φαγητού Ενέργεια	1 - Συναγεμός και διακοπή, 2 - Συναγεμός
06 Χρονοδιακόπτης λειτουργίας	ενεργοποίηση / απενεργοποίηση
07 Φωτισμός Φούρνου	ενεργοποίηση / απενεργοποίηση
08 Ταχεία προθέρμανση	ενεργοποίηση / απενεργοποίηση
09 Υπενθύμιση Καθαρισμού	ενεργοποίηση / απενεργοποίηση
10 Wi-Fi	ενεργοποίηση / απενεργοποίηση

Ρύθμιση	Τιμή
11 Λειτουργία με τηλεχειρισμό	ενεργοποίηση / απενεργοποίηση
12 Απόρριψη δικτύου	Ναι / Όχι
13 Λειτουργία Demo	Κωδικός ενεργοποίησης: 2468
14 Έκδοση λογισμικού	Έλεγχος
15 Επαναφορά όλων των ρυθμίσεων	Ναι / Όχι

5.9 Κλειδωμα

Η λειτουργία αυτή αποτρέπει την ακούσια αλλαγή της λειτουργίας της συσκευής.

Όταν ενεργοποιείται ενώ η συσκευή χρησιμοποιείται, κλειδώνει τον πίνακα ελέγχου εξασφαλίζοντας ότι οι τρέχουσες ρυθμίσεις μαγειρέματος θα συνεχίσουν χωρίς διακοπή.

Όταν ενεργοποιείται ενώ η συσκευή είναι απενεργοποιημένη, διατηρεί τον πίνακα χειρισμού κλειδωμένο, αποτρέποντας την ακούσια ενεργοποίηση της συσκευής.

 **OK** - πατήστε παρατεταμένα για να ενεργοποιήσετε και να απενεργοποιήσετε τη λειτουργία.

Ακούγεται ένα ηχητικό σήμα.  - αναβοσβήνει 3 φορές όταν ενεργοποιείται το κλειδωμα. Η πόρτα της συσκευής είναι κλειδωμένη.

5.10 Αξεσουάρ



Διατίθενται αξεσουάρ ανάλογα με το μοντέλο. Σαρώστε τον κωδικό QR για να ελέγξετε τον τρόπο χρήσης των αξεσουάρ που παρέχονται με τη συσκευή σας. Μπορείτε να παραγγείλετε τα προαιρετικά αξεσουάρ ξεχωριστά. Για περισσότερες πληροφορίες, επικοινωνήστε με τον τοπικό σας προμηθευτή.

Τοποθετήστε το αξεσουάρ (μεταλλική σχάρα / δίσκο) ανάμεσα στις ράβδους οδηγούς της βάσης στήριξης της σχάρας. Βεβαιωθείτε ότι η σχάρα εφάπτεται στο πίσω μέρος του εσωτερικού του φούρνου και τα πόδια είναι στραμμένα προς τα κάτω. Μια μικρή εσοχή στο πάνω μέρος αυξάνει την ασφάλεια και παρέχει προστασία από ανατροπή. Το χείλος γύρω από τη σχάρα εμποδίζει τα μαγειρικά σκεύη να γλιστρήσουν από τη σχάρα.

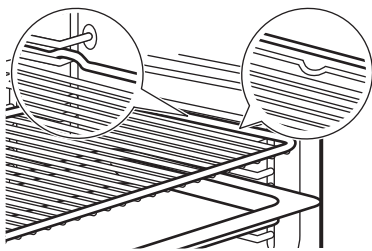

Αν το ταψί σας έχει κλίση, τοποθετήστε το προς το πίσω μέρος του εσωτερικού του φούρνου.

Εάν υπάρχει επιγραφή στο αξεσουάρ, βεβαιωθείτε ότι είναι στραμμένο προς το μέρος σας.

Αν χρησιμοποιείτε ταψί με οπές, τοποθετήστε το από κάτω για να συλλέξετε υγρά που στάζουν.

5.11 Αισθητήρας φαγητού

Μετράει τη θερμοκρασία στο εσωτερικό του φαγητού.

Υπάρχουν δύο θερμοκρασίες που πρέπει να ρυθμιστούν:

- $^{\circ}\text{C}$ - η θερμοκρασία φούρνου. Πρέπει να είναι τουλάχιστον 25°C υψηλότερη από τη θερμοκρασία του αισθητήρα φαγητού.

-  - η θερμοκρασία του αισθητήρα φαγητού.

1. Ρυθμίστε μια λειτουργία μαγειρέματος και τη θερμοκρασία φούρνου.
2. Τοποθετήστε την άκρη του αισθητήρα φαγητού στο κέντρο του παχύτερου τμήματος του κρέατος ή του ψαριού. Για

τα φαγητά, τοποθετήστε το άκρο του αισθητήρα φαγητού ακριβώς στο κέντρο, σταθεροποιημένο σε ένα στερεό συστατικό. Βεβαιωθείτε ότι η άκρη δεν αγγίζει τον πυθμένα του πιάτου.

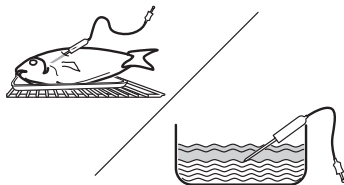

3. Τοποθετήστε το βύσμα του αισθητήρα φαγητού στην υποδοχή που βρίσκεται μέσα στη συσκευή. Ανατρέξτε στην ενότητα Περιγραφή προϊόντος. Το Σύμβολο Η οθόνη δείχνει την τρέχουσα θερμοκρασία του αισθητήρα φαγητού.
4. Γυρίστε το κουμπί ρύθμισης για να ρυθμίσετε τη θερμοκρασία του αισθητήρα φαγητού. Πιέστε OK.
5. Όταν το φαγητό φτάσει στη θερμοκρασία που έχετε ρυθμίσει, ακούγεται το σήμα. Πιέστε οποιοδήποτε σύμβολο για να διακόψετε το σήμα. Ελέγξτε αν το φαγητό είναι έτοιμο. Παρατείνετε τον χρόνο μαγειρέματος, αν χρειαστεί.

Μπορείτε να επιλέξετε την επιθυμητή ενέργεια του αισθητήρα φαγητού στο υπομενού: Ρυθμίσεις.

6. Απενεργοποιήστε τη συσκευή.
7. Αφαιρέστε το βύσμα του αισθητήρα φαγητού από την υποδοχή και βγάλτε το σκεύος από τη συσκευή.





6. ΥΠΟΔΕΪΞΕΙΣ ΚΑΙ ΣΥΜΒΟΛΕΣ

6.1 Συστάσεις μαγειρέματος

Οι τιμές θερμοκρασίας και χρόνου ψησίματος στους πίνακες είναι μόνο ενδεικτικές. Εξαρτώνται από τις συνταγές, καθώς και από την ποιότητα και ποσότητα των υλικών που χρησιμοποιούνται. Αν δεν μπορείτε να βρείτε τις ρυθμίσεις για μια συγκεκριμένη συνταγή, αναζητήστε μια παρόμοια.

Μετρήστε τις θέσεις σχάρας αρχίζοντας από το κάτω μέρος του φούρνου.

Σύμβολα που χρησιμοποιούνται στους πίνακες:

	Τύπος φαγητού
	Λειτουργία μαγειρέματος
$^{\circ}\text{C}$	Θερμοκρασία
	Θέση σχάρας
	Χρόνος μαγειρέματος (λεπ)
	Πρόσθετες πληροφορίες

6.2 Υγρός Θερμός Αέρας

Για καλύτερα αποτελέσματα, ακολουθήστε τις προτάσεις που αναγράφονται στον παρακάτω πίνακα.

















	°C			
Γλυκά ψωμάκια, 16 τεμάχια	180	2	20 - 30	1)
Ψωμάκια, 9 τεμάχια	180	2	30 - 40	1)
Πίτσα, κατεψυγμένη, 0,35 kg	220	2	10 - 15	2)
Κέικ ΚορμόςΚέικ ΚορμόςΚέικ Κορμός	170	2	25 - 35	1)
Κέικ brownie	175	3	25 - 30	1)
Σουφλέ, 6 τεμάχια	200	3	25 - 30	3)
Βάση τάρτας από αφράτη ζύμη	180	2	15 - 25	4)
Κέικ «σάντουιτς»	170	2	40 - 50	5)
Ψάρι ποσέ, 0,3 kg	180	3	20 - 25	1)
Ψάρι ολόκληρο, 0,2 kg	180	3	25 - 35	1)
Ψάρι φιλέτο, 0,3 kg	180	3	25 - 30	6)
Κρέας ποσέ, 0,25 kg	200	3	35 - 45	1)
Σουβλάκια, 0,5 kg	200	3	25 - 30	1)
Μπισκότα, 16 τεμάχια	180	2	20 - 30	1)
Μακαρόν, 24 τεμάχια	180	2	25 - 35	1)
Κέικ Muffins, 12 τεμάχια	170	2	30 - 40	1)
Αλμυρά αρτοσκευάσματα, 20 τεμάχια	180	2	25 - 30	1)
Μπισκότα βουτύρου, 20 τεμάχια	150	2	25 - 35	1)
Ταρτάκια, 8 τεμάχια	170	2	20 - 30	1)
Λαχανικά, ποσέ, 0,4 kg	180	3	35 - 45	1)
Χορτοφαγική ομελέτα	200	3	25 - 30	6)

	°C			
Μεσογειακά λαχανικά, 0,7 kg	180	4	25 - 30	1)

- 1) Χρησιμοποιήστε ταψί ψησίματος ή ταψί υγρών.
- 2) Χρησιμοποιήστε μεταλλική σχάρα.
- 3) Χρησιμοποιήστε έξι μικρές κεραμικές φόρμες σε μεταλλική σχάρα.
- 4) Χρησιμοποιήστε βάσης τάρτας σε μεταλλική σχάρα.
- 5) Χρησιμοποιήστε σκεύος ψησίματος σε μεταλλική σχάρα.
- 6) Χρησιμοποιήστε ταψί πίτσας σε μεταλλική σχάρα.

6.3 Πληροφορίες για ινστιτούτα δοκιμών

Δοκιμές σύμφωνα με το IEC 60350-1.

		°C		
Μικρά γλυκά (20 ανά ταψί)				
	3	150 - 170	35 - 40	1)2)
	3	140 - 160	35 - 40	1)2)
	2 και 4	130 - 150	45 - 50	1)2)
Μηλόπιττα, 2 φόρμες Ø20 cm				
	2	180	70 - 90	3)
	2	160	70 - 90	3)
Αφράτο κέικ χωρίς λιπαρά, φόρμα για κέικ Ø26 cm				
	2	170	40 - 50	3)
	2	170	45 - 50	3)2)
	1 και 3	170	50 - 60	3)2)
Μπισκ. Ζύμ. Κουρού				
	3	140 - 150	20 - 40	1)
	2 και 4	140 - 150	25 - 45	1)
	3	140 - 150	25 - 45	1)
Τοστ				
	4	μέγ.	1 - 5	3)2)

- 1) Χρήση Ταψί ψησίματος.
- 2) Προθερμάνετε τη συσκευή για 10 λεπτά.
- 3) Χρήση Μεταλλική σχάρα.

7. ΦΡΟΝΤΙΔΑ ΚΑΙ ΚΑΘΑΡΙΣΜΑ

7.1 Σημειώσεις για τον καθαρισμό

- Χρησιμοποιήστε ένα καθαριστικό διάλυμα για μεταλλικές επιφάνειες.
- Χρησιμοποιήστε το υγρό αφαίρεσης αλάτων που συνιστά ο κατασκευαστής για να αφαιρέσετε τα υπολείμματα αλάτων.
- Η υγρασία μπορεί να συμπυκνωθεί στη συσκευή ή στα γυάλινα πλαίσια της πόρτας. Για να μειώσετε τη συμπύκνωση, αφήστε τη συσκευή να λειτουργήσει για 10 λεπτά πριν το μαγείρεμα. Μην αποθηκεύετε τρόφιμα στη συσκευή για περισσότερο από 20 λεπτά.
- Μην πλένετε τα αξεσουάρ σε πλυντήριο πιάτων.

7.2 Αφαίρεση των στηριγμάτων σχαρών

1. Βεβαιωθείτε ότι ο φούρνος είναι κρύος.
2. Τραβήξτε το μπροστινό τμήμα του στηρίγματος σχαρών για να το αποσπάσετε από το πλαϊνό τοίχωμα.
3. Τραβήξτε το πίσω άκρο του στηρίγματος σχαρών από το πλαϊνό τοίχωμα και αφαιρέστε το.
4. Τοποθετήστε τα στηρίγματα σχαράς στην αρχική τους θέση. Επαναλάβετε τα βήματα με την αντίστροφη σειρά.



Αν παρέχονται τηλεσκοπικοί οδηγοί, οι πείροι συγκράτησής τους πρέπει να είναι στραμμένοι προς τα εμπρός.

7.3 Πυρολυτικός Καθαρισμός

Αυτό το πρόγραμμα καίει τα υπολείμματα σκόνης στη συσκευή. Χρησιμοποιήστε το όποτε η συσκευή σας χρειάζεται βαθύ καθαρισμό.

Αν άλλες συσκευές έχουν εγκατασταθεί στο ίδιο ντουλάπι, μην τις χρησιμοποιείτε ταυτόχρονα με αυτήν τη λειτουργία. Μπορεί να προκαλέσει ζημιά στον φούρνο ή στο ντουλάπι.

1. Βεβαιωθείτε ότι η συσκευή είναι κρύα.
2. Αφαιρέστε όλα τα αξεσουάρ.
3. Καθαρίστε το εσωτερικό του φούρνου και το εσωτερικό τζάμι της πόρτας με ζεστό νερό, μαλακό πανί και ήπιο απορρυπαντικό.

4. Γυρίστε τον διακόπτη για τις λειτουργίες θέρμανσης στο Σύμβολο  για να εισέλθετε Μενού.
5. Γυρίστε τον διακόπτη ελέγχου για να επιλέξετε  και πατήστε OK

Πρόγραμμα καθαρισμού	Διάρκεια
C1 - Ελαφρύς καθαρισμός	1 h
C2 - Κανονικός καθαρισμός	1 h 30 min
C3 - Σχολαστικός καθαρισμός	2 h 30 min

6. Στρέψτε τον διακόπτη ελέγχου για να επιλέξετε το πρόγραμμα καθαρισμού και πιάστε το OK.
7. Πατήστε OK για να ξεκινήσετε τον καθαρισμό.

Όταν αρχίζει ο καθαρισμός, κλειδώνει η πόρτα της συσκευής και ο λαμπτήρας είναι απενεργοποιημένος. Μην ξεκινάτε τη λειτουργία αν δεν έχετε κλείσει εντελώς την πόρτα του φούρνου. Μέχρι να ξεκλειδώσει η πόρτα, η οθόνη εμφανίζει το .

8. Μετά τον καθαρισμό, στρέψτε τον διακόπτη προγραμμάτων στη θέση απενεργοποίησης.
9. Περιμένετε μέχρι η συσκευή να κρυώσει και η πόρτα να ξεκλειδώσει. Καθαρίστε το εσωτερικό του φούρνου με ένα μαλακό πανί και νερό.

7.4 Υπενθύμιση Καθαρισμού

Όταν η ένδειξη  αναβοσβήνει στην οθόνη μετά την περίοδο μαγειρέματος, η συσκευή σας υπενθυμίζει να την καθαρίσετε με πυρολυτικό καθαρισμό. Μπορείτε να απενεργοποιήσετε την υπενθύμιση στο υπομενού: Ρυθμίσεις. Ανατρέξτε στην ενότητα Καθημερινή χρήση, Αλλαγή: Ρυθμίσεις.

7.5 Καθάρισμα με ατμό

Αυτή η διαδικασία καθαρισμού χρησιμοποιεί υγρασία για την αφαίρεση υπολειμμάτων λίπους και τροφών από τη συσκευή.

1. Βεβαιωθείτε ότι η συσκευή είναι κρύα.

2. Αφαιρέστε όλα τα αξεσουάρ.
3. Καθαρίστε το εσωτερικό του φούρνου και το εσωτερικό τζάμι της πόρτας με ένα στεγνό μαλακό πανί.
4. Γυρίστε τον διακόπτη για τις λειτουργίες θέρμανσης σε ∞ για να εισέλθετεΜενού.
5. Γυρίστε τον διακόπτη λειτουργίας για να επιλέξετε ∞ και πατήστε OK.
6. Γυρίστε τον διακόπτη λειτουργίας σε C4.
7. Γεμίστε το δοχείο νερού με κρύο νερό βρύσης μέχρι τη μέγιστη στάθμη (περίπου 350 ml).
8. Πιέστε OK. Όταν ξεκινήσει ο καθαρισμός, ο λαμπτήρας είναι σβηστός.

Διάρκεια: 30 λεπτ

Όταν τελειώσει ο καθαρισμός, ακούγεται το σήμα. Απενεργοποιεί τη συσκευή.

9. Περιμένετε μέχρι να κρυώσει η συσκευή. Σκουπίστε το εσωτερικό του φούρνου με ένα μαλακό πανί.

7.6 Καθαρισμός του δοχείου νερού

Αυτή η διαδικασία καθαρισμού αφαιρεί και αποτρέπει τη συσσώρευση αλάτων στο σύστημα ατμού.

1. Άδειασμα του δοχείου νερού. Ανατρέξτε στην ενότητα Καθημερινή χρήση «Άδειασμα του δοχείου νερού».
2. Ρίξτε ml 250 από το συνιστώμενο υγρό αφαίρεσης αλάτων του κατασκευαστή στο δοχείο νερού.
3. Περιμένετε για 60 λεπτ. Άδειασμα του δοχείου νερού.
4. Ρίξτε 350 ml νερού στο δοχείο νερού για να ξεπλύνετε το δοχείο. Άδειασμα του δοχείου νερού.
5. Καθαρίστε τον σωλήνα αποστράγγισης με ζεστό νερό και ήπιο απορρυπαντικό.

Η συχνότητα αφαίρεσης αλάτων εξαρτάται από τη σκληρότητα του νερού και τη συχνότητα μαγειρέματος με ατμό.

Επικοινωνήστε με την εταιρεία ύδρευσης της περιοχής σας για να ελέγξετε το επίπεδο σκληρότητας του νερού.

Σκληρότητα νερού (°fH)	Χρήση ατμού	Καθαρίζετε το δοχείο νερού κάθε (μήνες):
0 - 15 (μαλακό έως μέτριο)	Συχνά (≥1 φορά/εβδομάδα)	12
	Σπάνια (≤1 φορά/μήνα)	24
≥16 (σκληρό έως πολύ σκληρό)	Συχνά (≥1 φορά/εβδομάδα)	6
	Σπάνια (≤1 φορά/μήνα)	12

7.7 Αφαίρεση και τοποθέτηση πόρτας

Μπορείτε να αφαιρέσετε την πόρτα του φούρνου και τα εσωτερικά τζάμια, για να τα καθαρίσετε. Μη χρησιμοποιείτε τη συσκευή χωρίς τα γυάλινα πάνελ.

1. Ανοίξτε εντελώς την πόρτα και κρατήστε και τους δύο μεντεσέδες.
2. Ανασηκώστε και τραβήξτε τα μάνδαλα μέχρι να κουμπώσουν με κλικ.

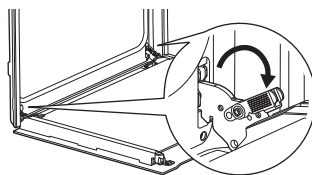

3. Κλείστε την πόρτα του φούρνου μέχρι τη μέση στην πρώτη θέση ανοίγματος. Στη συνέχεια, ανασηκώστε και τραβήξτε την πόρτα για να την αφαιρέσετε από την υποδοχή της.

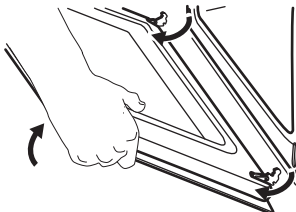

4. Τοποθετήστε την πόρτα επάνω σε ένα απαλό πανί και σε σταθερή επιφάνεια.
5. Κρατήστε το πλαίσιο της πόρτας **A** στο πάνω άκρο της πόρτας στις δύο πλευρές και σπρώξτε προς τα μέσα για να απελευθερώσετε το κλιπ στερέωσης.

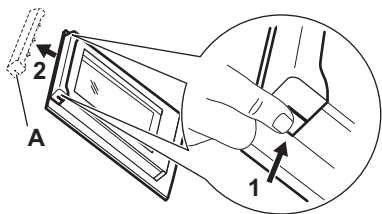

6. Τραβήξτε το πλαίσιο της πόρτας προς τα εμπρός για να το αφαιρέσετε.
7. Κρατήστε τα γυάλινα πάνελ από το επάνω άκρο τους, ένα-ένα, και τραβήξτε τα προς τα πάνω έξω από τον οδηγό. Βεβαιωθείτε ότι το τζάμι ολισθαίνει εντελώς εκτός των στηριγμάτων.

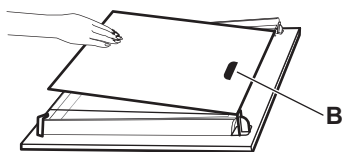

8. Καθαρίστε τα γυάλινα πάνελ με νερό και σαπούνι. Σκουπίστε προσεκτικά τα

γυάλινα πάνελ. Μην καθαρίζετε τα γυάλινα πάνελ στο πλυντήριο πιάτων.

9. Μετά τον καθαρισμό, τοποθετήστε τα τζάμια και την πόρτα του φούρνου.

Βεβαιωθείτε ότι τοποθετήσατε τα τζάμια με τη σωστή σειρά. Ελέγξτε για το σύμβολο / την εκτύπωση στην πλευρά του γυάλινου πάνελ. Η ζώνη εκτύπωσης **B** (εάν υπάρχει) πρέπει να βλέπει προς το εσωτερικό του φούρνου. Εάν η πόρτα έχει τοποθετηθεί σωστά, θα ακούσετε ένα χαρακτηριστικό κλικ όταν κλείνετε τα μάνδαλα.

7.8 Αντικατάσταση του λαμπτήρα

Αποσυνδέστε τη συσκευή από το δίκτυο και περιμένετε μέχρι να κρυώσει.

Αντικαταστήστε τον λαμπτήρα με άλλον, ανθεκτικό σε θερμοκρασίες έως 300 °C.

Πίσω λαμπτήρας

1. Στρέψτε το γυάλινο κάλυμμα, για να το αφαιρέσετε.
2. Καθαρίστε το γυάλινο κάλυμμα.
3. Αντικαταστήστε τον λαμπτήρα.
4. Τοποθετήστε το γυάλινο κάλυμμα.

8. ΑΝΤΙΜΕΤΩΠΙΣΗ ΠΡΟΒΛΗΜΑΤΩΝ

Εάν δεν μπορείτε να αντιμετωπίσετε το πρόβλημα μόνοι σας, επικοινωνήστε με τον αντιπρόσωπό μας ή το Εξουσιοδοτημένο Κέντρο Σέρβις. Οι λεπτομέρειες του σέρβις αναγράφονται στην πινακίδα τεχνικών χαρακτηριστικών, που βρίσκεται στο μπροστινό πλαίσιο. Φαίνεται όταν ανοίγετε την πόρτα. Μην αφαιρείτε την πινακίδα τεχνικών χαρακτηριστικών.

Αν η οθόνη εμφανίζει έναν κωδικό σφάλματος που δεν βρίσκεται σε αυτόν τον πίνακα, σβήστε και ανάψτε την ασφάλεια του σπιτιού για να κάνετε επανεκκίνηση στη συσκευή. Αν ο κωδικός σφάλματος επαναληφθεί, επικοινωνήστε με ένα Εξουσιοδοτημένο Κέντρο Σέρβις.

Δεν μπορείτε να ενεργοποιήσετε ή να χειριστείτε τη συσκευή. - Η συσκευή δεν είναι συνδεδεμένη στο ηλεκτρικό ρεύμα ή είναι συνδεδεμένη λανθασμένα.

Η συσκευή δεν προθερμαίνεται.

- Η πόρτα δεν έχει κλείσει σωστά.
- η επιλογή Κλειδώμα είναι ενεργοποιημένη.
- Έχει ενεργοποιηθεί η αυτόματη απενεργοποίηση.

Η λάμπα δεν λειτουργεί. - Η λάμπα έχει καεί. Αντικαταστήστε τον λαμπτήρα.

Η λάμπα είναι απενεργοποιημένη. - Υγρός Θερμός Αέρας - ενεργοποιημένη.

Το Αισθητήρας φαγητού δεν λειτουργεί. - Το βύσμα Αισθητήρας φαγητού δεν έχει εισαχθεί πλήρως στην υποδοχή.

Υπάρχουν διαρροές νερού από την έξοδο του ατμού. - Υπάρχει πολύ νερό στο δοχείο νερού. Ανατρέξτε στην ενότητα Καθημερινή χρήση «Αδειασμα του δοχείου νερού».

Σύμβολο  **Ο δείκτης αδειου δοχείου νερού είναι ενεργοποιημένος.** - Δεν υπάρχει νερό στο δοχείο. Γεμίστε το δοχείο νερού. Εάν ο δείκτης είναι ακόμα ενεργοποιημένος, ανατρέξτε στην ενότητα Φροντίδα και καθαρισμα Καθαρισμός του δοχείου νερού.

Το μαγείρεμα με ατμό δεν λειτουργεί. - Υπάρχει επικάλυψη αλάτων στην έξοδο ατμού - Καθαρισμός του δοχείου νερού (ανατρέξτε στο Φροντίδα και καθαρισμα) ή, εάν δεν υπάρχει νερό στο δοχείο, γεμίστε το δοχείο νερού.

Χρειάζονται περισσότερα από τρία λεπτά για να αδειάσει το δοχείο νερού ή το νερό διαρρέει από το άνοιγμα εξόδου ατμού. - Υπάρχει επικάλυψη αλάτων στο δοχείο νερού.

Ανατρέξτε στην ενότητα Φροντίδα και καθαρίσματος Καθαρισμός του δοχείου νερού.

H οθόνη εμφανίζει "00:00". - Υπήρξε διακοπή ρεύματος. Ρυθμίστε την ώρα.

Err C2 - Εισαγάγετε πλήρως τον Αισθητήρας φαγητού μέσα στην υποδοχή.

Err C3 - Κλείστε την πόρτα. Απενεργοποιήστε και ενεργοποιήστε τη συσκευή. Ελέγξτε αν το κλείδωμα πόρτας έχει χαλάσει.

Err F102 - Κλείστε την πόρτα. Ελέγξτε αν το κλείδωμα πόρτας έχει χαλάσει.

9. ΕΝΕΡΓΕΙΑΚΉ ΑΠΟΔΟΣΗ

9.1 Δελτίο πληροφοριών σχετικά με το προϊόν και πληροφορίες σχετικά με το προϊόν σύμφωνα με τους κανονισμούς (ΕΕ) αριθ. 65/2014 και (ΕΕ) αριθ. 66/2014

Όνομα προμηθευτή	AEG
Ταυτότητα μοντέλου	NBR6P511SB 949494923 NBR6P531SB 949494870 NBR6P531SB 949494946 OR6PB51WSB 949494949 TR6PB511SB 949494924 TR6PB52XSB 949494947 TR6PB531SB 949494948 TR6PB531SB 949494951 TR6PB531SB 949494916 V7PBR521SB 949494943
Δείκτης ενεργειακής απόδοσης	61.2
Τάξη ενεργειακής απόδοσης	A++
Κατανάλωση ενέργειας με βασικό φορτίο, συμβατική λειτουργία	0.93 kWh/κύκλο
Κατανάλωση ενέργειας με βασικό φορτίο, λειτουργία με υποβοήθηση ανεμιστήρα	0.52 kWh/κύκλο
Αριθμός κοιλοτήτων	1
Πηγή θερμότητας	Ηλεκτρική ενέργεια
Ένταση	72 l
Τύπος φούρνου	Εντοιχιζόμενος φούρνος

Μάζα	NBR6P511SB	32,9 kg
	NBR6P531SB	34,2 kg
	NBR6P531SB	33,8 kg
	OR6PB51WSB	33,1 kg
	TR6PB511SB	32,6 kg
	TR6PB52XSB	34,2 kg
	TR6PB531SB	33,9 kg
	TR6PB531SB	33,0 kg
	TR6PB531SB	33,0 kg
	V7PBR521SB	32,9 kg

Η συσκευή έχει υποβληθεί σε δοκιμές σύμφωνα με το: EN IEC 60350-1.

9.2 Απαιτήσεις πληροφοριών σύμφωνα με τον κανονισμό (ΕΕ) 2023/826

Κατανάλωση ισχύος σε κατάσταση αναμονής	0,8 W
Κατανάλωση ισχύος σε κατάσταση αναμονής δικτύου (W)	2,0 W
Μέγιστος χρόνος που απαιτείται ώστε ο εξοπλισμός να επιτύχει αυτόματα την κατάλληλη λειτουργία χαμηλής ισχύος	20 λεπτά

Η συσκευή έχει υποβληθεί σε δοκιμές σύμφωνα με τα: EN 50564, EN 63474.

Για οδηγίες σχετικά με τον τρόπο ενεργοποίησης και απενεργοποίησης της σύνδεσης ασύρματου δικτύου, ανατρέξτε στο κεφάλαιο «Πριν από την πρώτη χρήση».

9.3 Συμβουλές εξοικονόμησης ενέργειας

- Κρατήστε την πόρτα κλειστή κατά τη διάρκεια του μαγειρέματος και αποφύγετε να την ανοίγετε συχνά.

- Διατηρείτε καθαρό το λάστιχο της πόρτας και βεβαιωθείτε ότι είναι καλά στερεωμένο στη θέση του.
- Χρησιμοποιήστε μεταλλικά ή σκούρα, μη ανακλαστικά σκεύη.
- Παραλείψτε την προθέρμανση εκτός αν είναι απαραίτητη.
- Ελαχιστοποιήστε τις διακοπές μεταξύ του ψησίματος πολλών φαγητών.
- Όποτε είναι εφικτό, χρησιμοποιήστε τις λειτουργίες μαγειρέματος με αέρα για να εξοικονομήσετε ενέργεια.
- Χρησιμοποιήστε την υπολειπόμενη θερμότητα για να διατηρήσετε το φαγητό ζεστό. Μειώστε τη θερμοκρασία της συσκευής στο ελάχιστο 3 - 10 λεπτά πριν από το τέλος του μαγειρέματος.
- Απενεργοποιήστε τη λάμπα κατά τη διάρκεια του μαγειρέματος, εκτός εάν χρειάζεται. .
- Υγρός Θερμός Αέρας (μόνο για επιλεγμένα μοντέλα) - αυτή η λειτουργία χρησιμοποιήθηκε για συμμόρφωση με την τάξη ενεργειακής απόδοσης και τις απαιτήσεις για τον οικολογικό σχεδιασμό (σύμφωνα με τα EU 65/2014 και EU 66/2014). Δοκιμές σύμφωνα με το: IEC/EN 60350-1. Η πόρτα του φούρνου θα πρέπει να είναι κλειστή κατά τη διάρκεια του μαγειρέματος, έτσι ώστε η λειτουργία να μη διακόπτεται και ο φούρνος να λειτουργεί με την υψηλότερη δυνατή ενεργειακή απόδοση. Όταν χρησιμοποιείτε αυτήν τη λειτουργία, ο λαμπτήρας απενεργοποιείται αυτόματα. Σε μερικά μοντέλα απαιτούνται 30 δευτ.
- Όποτε είναι δυνατό, απενεργοποιήστε το Wi-Fi για να εξοικονομήσετε ενέργεια. Ανατρέξτε στην ενότητα Πριν από την πρώτη χρήση.
- Αυτόματη απενεργοποίηση: για λόγους ασφαλείας, αν η λειτουργία μαγειρέματος είναι ενεργό και δεν αλλαχθούν οι ρυθμίσεις, η συσκευή απενεργοποιείται αυτόματα μετά από ορισμένο χρονικό διάστημα. Για να λειτουργήσει μια λειτουργία μαγειρέματος περισσότερο, ορίστε τον χρόνο μαγειρέματος. Η αυτόματη απενεργοποίηση δεν ισχύει με τη λειτουργία Χρονοκαθυστέρηση έναρξης ή όταν το φως είναι ενεργοποιημένο.
 - 12,5 ώ: 30-115 °C
 - 8,5 ώ: 120-195°C
 - 5,5 ώ: 200-245 °C
 - 3ώ: 250-μέγιστο °C

10. ΠΕΡΙΒΑΛΛΟΝΤΙΚΑ ΘΈΜΑΤΑ

Ανακυκλώστε τα υλικά με το σύμβολο . Τοποθετήστε τα υλικά της συσκευασίας στους κατάλληλους κάδους ανακύκλωσης. Συμβάλετε στην προστασία του περιβάλλοντος και της ανθρώπινης υγείας μέσω της ανακύκλωσης αποβλήτων ηλεκτρικών και ηλεκτρονικών συ-

σκευών. Μην απορρίπτετε συσκευές που φέρουν σήμανση με το σύμβολο  μαζί με τα οικιακά απορρίματα. Επιστρέψτε το προϊόν στην τοπική εγκατάσταση ανακύκλωσης ή επικοινωνήστε με την αρμόδια δημοτική υπηρεσία.

1. BIZTONSÁGI INFORMÁCIÓK.....	41	6. TANÁCSOK ÉS TIPPEK.....	52
2. BIZTONSÁGI UTASÍTÁSOK.....	43	7. ÁPOLÁS ÉS TISZTÍTÁS.....	53
3. TERMÉKLEÍRÁS.....	45	8. HIBAELHÁRÍTÁS.....	55
4. AZ ELSŐ HASZNÁLAT ELŐTT.....	46	9. ENERGIAHATÉKONYSÁG.....	56
5. MINDENNAPI HASZNÁLAT.....	47	10. KÖRNYEZETVÉDELMI TUDNIVALÓK.....	57

1. ⚠ BIZTONSÁGI INFORMÁCIÓK

A készülék üzembe helyezése és használata előtt gondosan olvassa el a mellékelt útmutatót. A gyártó nem vállal felelősséget a helytelen beszerelés vagy használat miatt keletkezett sérülésekért és károkért. Az útmutatót tartsa biztonságos és elérhető helyen, hogy szükség esetén mindig a rendelkezésére álljon.

1.1 Gyermek és fogyatékkal élő személyek biztonsága

- Ezt a készüléket 8 év feletti gyermekek, csökkent fizikai, érzékelési vagy szellemi képességekkel rendelkező felnőttek, illetve megfelelő tudással vagy gyakorlattal nem rendelkező személyek csak felügyelet mellett, vagy abban az esetben használhatják, ha megfelelő oktatást kaptak a készülék biztonságos hasz-

nálatára, és megértik az esetleges veszélyeket. A 8 évesnél fiatalabb gyermekek, illetve a súlyos, komplex fogyatékkal élő személyek állandó felügyelet nélkül nem tartózkodhatnak a készülék közelében.

- Gondoskodni kell a gyermekek felügyeletéről, hogy ne játsszanak a készülékkel és annak mobil eszközeivel, valamint azok alkalmazásával.
- Minden csomagolóanyagot tartson távol a gyermekektől, és megfelelően ártalmatlanítsa azokat.
- FIGYELMEZTETÉS: Használat közben a készülék és hozzáférhető részei nagyon felforrósodhatnak. Tartsd távol a gyerekeket és háziállatokat használat és hűtés közben.
- Aktiválja a gyermekbiztonsági eszközt, ha elérhető.

- A gyerekek nem takaríthatják vagy karbantarthatják a készüléket felügyelet nélkül.

1.2 Általános biztonság

- A készülék kizárólag ételkészítési célra szolgál.
- Ezt a készüléket háztartási célú, beltérben történő használatra tervezték.
- Ez a készülék használható irodákban, szállodai vendégszobákban, panziókban, vendégházakban és más hasonló szálláshelyeken, ahol a használat nem haladja meg a háztartási használat (átlagos) szintjét.
- A bútorba való beépítés előtt ne használja a készüléket.
- Bármilyen karbantartás megkezdése előtt válassza le a készüléket az elektromos hálózatról.
- Ha a tápkábel megsérül, azt a gyártónak vagy a márkaszerviznek vagy más hasonlóan képzett személynek kell kicserélnie, nehogy elektromos veszélyhelyzet álljon elő.
- FIGYELMEZTETÉS: Az izzó cseréje előtt győződjön meg arról, hogy a készülék ki van kapcsolva, hogy megelőzze áramütést.

- FIGYELMEZTETÉS: Használat közben a készülék és hozzáférhető részei nagyon felforrósodhatnak. Ügyeljen arra, hogy ne érintse meg a fűtőelemeket vagy a sütőtér felületét.
- Amikor a sütőből kiveszi vagy behelyezi a tartozékokat vagy edényeket, mindig használjon konyhai edényfogó kesztyűt.
- Kizárólag a készülékhez ajánlott ételérzékelőt (mághőmérő szenzort) használja.
- A polctartók eltávolításához először a polctartó elejét, majd a hátulját húzza el az oldalfaltól. A polctartókat a kiszereeléssel ellentétes sorrendben helyezze vissza.
- A készülék tisztításához ne használjon nagy nyomású gőzt.
- Ne használjon súrolószert vagy éles fém kaparóeszközt a sütőajtó üvegének tisztítására, mivel ezek megkarcolhatják a felületet, ami az üveg megrepedését eredményezheti.
- A pirolitikus tisztítás megkezdése előtt vegyen ki minden tartozékot a készülék sütőtéréből, és távolítsa el onnan a lerakódásokat/kiömlött anyagot.

2. BIZTONSÁGI UTASÍTÁSOK

2.1 Installation

FIGYELMEZTETÉS!

A készüléket csak képezett személy helyezheti üzembe.

- Távolítsa el az összes csomagolóanyagot.
- Ne helyezzen üzembe, és ne is használjon sérült készüléket.
- Kövesse a weboldalunkon elérhető telepítési utasításokat.
- Legyen óvatos a készülék mozgatásakor, mivel nehéz. Mindig használjon munkavédelmi kesztyűt és zárt lábbelit.
- Soha ne húzza a készüléket a fogantyújánál fogva.
- A készüléket az üzembe helyezési követelményeknek megfelelő, biztonságos helyre telepítse.
- Tartsa meg a minimális távolságot a többi készüléktől és egységtől.
- A készülék felszerelése előtt győződjön meg arról, hogy az vízszintes, és az ajtó akadálytalanul nyílik.
- A készülék elektromos hűtőrendszerrel van felszerelve. Ezt az elektromos tápellátással kell működtetni.

2.2 Elektromos csatlakozás

FIGYELMEZTETÉS!

Tűz- és áramütésveszély.

- Az összes elektromos kapcsolódást képzett villanszerelőnek kell kialakítania.
- Ellenőrizze, hogy az adattáblán szereplő adatok megfelelnek-e a helyi elektromos hálózati feszültség paramétereinek.
- A készüléket földelni kell. Mindig használjon megfelelően felszerelt ütészáló aljzatot.
- Ne használjon többdugós adaptert és hosszabbító kábelt.
- Kerülje a hálózati csatlakozódugó és kábel sérülését. Ha cserére van szükség, azt hivatalos szervizközpontunknak kell elvégeznie.
- Ügyeljen arra, hogy a hálózati kábelek ne kerüljenek közel, illetve ne érjenek hozzá a készülék ajtajához vagy a készülék alatti rekeszhez, különösen akkor, ha a készülék működik, vagy ajtaja forró.
- A feszültség alatt álló és szigetelt alkatrészek érintésvédelmi részeit úgy kell

rögzíteni, hogy szerszám nélkül ne lehessen eltávolítani azokat.

- Csak az üzembe helyezés befejezése után csatlakoztassa a hálózati csatlakozódugót a hálózati aljzatba. A telepítés után biztosítsa a hálózati csatlakozóhoz való hozzáférést.
- Ha a hálózati aljzat meglazult, ne csatlakoztassa a hálózati csatlakozódugót.
- A hálózati kábel meghúzásával ne válassza le a készüléket. Ehhez a csatlakozódugót fogja meg.
- Csak megfelelő szigetelőberendezéseket használjon: vezetékvédő megszakítókat, biztosítékokat (a tartóból kivett csavaros típusú biztosítékokat), földszivárgásgátlókat és kontaktorokat.
- A villamos hálózatnak rendelkeznie kell egy leválasztó eszközzel, amely minden póluson leválasztja a készüléket a hálózatról, legalább 3 mm érintkezénytávolsággal.
- Teljesen csukja be a készülék ajtaját, mielőtt csatlakoztatja a dugaszt a hálózati aljzatba.
- Ez a készülék hálózati kábellel és dugasszal kerül szállításra.

Az üzembe helyezéshez vagy cseréhez használható vezeték típusok Európa számára:

H07 RN-F, H05 RN-F, H05 RRF, H05 VV-F, H05 V2V2-F (T90), H05 BB-F

A kábel keresztmetszetéhez nézze meg az adattáblán szereplő összteljesítményt. Hivatkozhat a táblára is:

Összteljesítmény (W)	Vezeték keresztmetszet (mm ²)
maximum 1,380	3x0.75
maximum 2,300	3x1
maximum 3,680	3x1.5

A földelővezetéknek (zöld/sárga) 2 cm-rel hosszabbnak kell lennie a barna fázisnál és a kék semleges vezetéknel

2.3 Használat

FIGYELMEZTETÉS!

Sérülés-, égés-, áramütés- és robbanásveszély.

- Ne változtassa meg a készülék műszaki jellemzőit.
- Ügyeljen arra, hogy a szellőzőnyílásokat ne zárja el semmi.
- Működés közben ne hagyja felügyelet nélkül a készüléket.
- Minden használat után kapcsolja ki a készüléket.
- Legyen óvatos a készülék ajtajának kinyitásakor működés közben, mivel forró levegő és alkoholtartalmú összetevőkből származó gyúlékony keverékek szabadulhatnak fel.
- Ne müködtesse a készüléket nedves kézzel, vagy amikor az vízzel érintkezik.
- Ne gyakoroljon nyomást a nyitott ajtóra.
- Ne használja a készüléket munka- vagy tárolófelületként.
- Tartsa távol a szikrákat és a nyílt lángokat a készüléktől, amikor az ajtó nyitva van.
- Csak jóváhagyott üveget és befőttesüveget használjon a tartósításhoz.
- Ne helyezze gyúlékony termékeket a készülék közelében.
- Wi-Fi-jelszavát bizalmasan kezelje, ne ossza meg másokkal.

FIGYELMEZTETÉS!

A készülék károsodásának veszélye áll fenn!

- A zománc károsodásának vagy elszíneződésének megelőzéséhez:
 - Ne helyezze az edényeket vagy tárgyakat közvetlenül a sütőtér aljára.
 - Ne helyezze az alumínium fóliát közvetlenül a sütőtér aljára.
 - ne engedjen vizet a forró készülékbe.
 - Főzés után ne hagyjon nedves edényeket és ételeket a készülékben.
 - Legyen óvatos a kiegészítők eltávolításakor vagy beszerelésekor.
- A zománc vagy rozsdamentes acél elszíneződése nem befolyásolja a készülék teljesítményét.
- Használjon mély serpenyőt nedves süteményekhez, mivel a gyümölcslevek tartós foltokat okozhatnak.
- Főzés közben a készülék ajtaját mindig tartsa csukva.
- Ha a készüléket bútorlap mögé szerelik, ne csukja be a panelt használat közben, vagy amíg a készülék teljesen le nem hűlt, hogy elkerülje a hő és a nedvesség okozta károkat.
- A termékben található izzó(k)ra és a külön kapható pótizzókra vonatkozó tudnivalók: Ezek az izzók arra készültek, hogy

megfeleljenek a háztartási készülékekben fennálló szélsőséges fizikai feltételeknek, mint például hőmérséklet, rezgés, magas páratartalom, illetve arra használatosak, hogy jelezzék a készülék működési állapotát. Nem alkalmasak egyéb felhasználásra, valamint helyiségek megvilágítására.

- Ez a termék egy G energiahatékonysági osztályú fényforrást tartalmaz.
- Csak az azonos műszaki jellemzőkkel rendelkező lámpákat használjon .
- A készülék javítását bízza a márkaszervizre. Mindig eredeti pótalkatrészt használjon.

2.4 Ápolás és tisztítás

FIGYELMEZTETÉS!

Személyi sérülés, tűz vagy a készülék károsodásának veszélye áll fenn!

- Karbantartás előtt kapcsolja ki és húzza ki a készüléket a konnektorból.
- Biztosítsa, hogy a készülék hideg legyen, hogy elkerülje az üveg törését. Ha az ajtó üvegpaineljei sérültek, forduljon a hivatalos szervizhez a csere érdekében.
- Legyen óvatos, amikor az ajtót leszereli a készülékről.
- Minden használat után tisztítsa meg és szárítsa meg a készüléket, a sütőtérét és a tartozékokat, hogy megakadályozza a gőzkondenzációt, a korróziót és a felületi romlást.
- Rendszeresen ellenőrizze a terméket olyan romlási jelek után kutatva, amelyek miatt alkalmatlanná válhat élelmiszerral való érintkezésre, például repedések, hólyagok, rétegelválás, zsugorodás, ragadosság, korrózió vagy egyéb látható változások a textúrában vagy a megjelenésben. A károsodások elkerülése érdekében kövesse a tisztítási és ápolási utasításokat.
- A készülék és a tartozékok tisztításához használjon mikroszálás kendőt, meleg vizet és semleges tisztítószeret. Ne használjon súrolószereket, tisztítószivacsokat, oldószereket, éles szélű vagy fém tárgyakat.
- Sütőtisztító spray használatakor kövesse a csomagoláson található biztonsági utasításokat.

Pirolitikus tisztítás

- Olvassa el a pirolitikus tisztításra vonatkozó összes utasítást.

- Pirolitikus tisztítás és kezdeti előmelegítés előtt távolítsa el a sütőtérből az alábbiakat:
 - minden ételmaradványt, olaj- vagy zsírcseppet/lerakódást.
 - minden eltávolítható tárgyat (beleértve a készülékhez mellékelte polcokat, oldalsíneket stb.), különösen a tapadásmentes felületű lábasokat, fazekakat, edényeket, tepsiket, tálcaikat, konyhai eszközöket stb.
- Tartsa távol a gyermekeket a pirolitikus tisztítás során, mivel a készülék nagyon forróvá válik, és forró levegőt bocsát ki az előlő szellőzőkből.
- A pirolitikus tisztítás a főzési maradványokból és a szerkezeti anyagokból származó gőzöket bocsát ki. Biztosítson jó szellőzést a kezdeti előmelegítés és a pirolitikus tisztítás során és után.
- A pirolitikus tisztítás során és után ne öntsön vizet a sütőajtóra, nehogy megsérüljenek az üvegelemek.
- A pirolitikus sütőkből származó füstök/ sütési maradványok nem károsak az emberekre, beleértve a gyermekeket vagy a betegségben szenvedőket.
- Tartsa távol a kistestű háziállatokat a készüléktől a pirolitikus tisztítás és a

kezdeti előmelegítés során és után. A kistestű háziállatok (különösen a madarak és a hüllők) nagyon érzékenyek lehetnek a hőmérsékletváltozásra és a kibocsátott gőzökre.

- A magas hőmérsékletű pirolitikus tisztítás károsíthatja az edények, serpenyők, tálcaák és eszközök tapadásmentes felületeit, és alacsony szintű káros gőzöket szabadíthatnak fel.

Gőzöléses főzés

- A kiszabaduló gőz égési sérülést okozhat:
 - Gőzzel főzés közben ne nyissa ki a készülék ajtaját.
 - Óvatosan nyissa ki a készülék ajtaját gőzölés után.

2.5 Ártalmatlanítás

⚠ FIGYELMEZTETÉS!

Sérülés- vagy fulladásveszély áll fenn.

- A készülék ártalmatlanítására vonatkozó tájékoztatásért lépjen kapcsolatba a helyi hatóságokkal.
- Húzza ki a készüléket a hálózathoz, majd vágja le és dobja ki az elektromos kábelt.

3. TERMÉKLEÍRÁS

3.1 Általános áttekintés

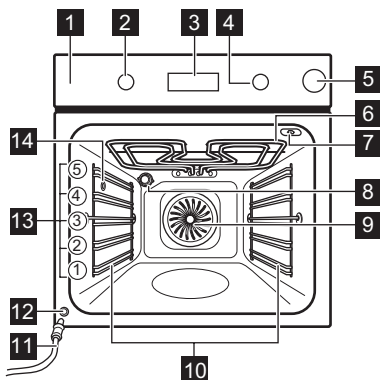

- 1 Kezelőpanel
- 2 Főzési funkciók gombja
- 3 Kijelző
- 4 Szabályozó gomb
- 5 Víztartály

- 6 Fűtőelem
- 7 Hűshőmérő szenzor csatlakozója
- 8 Lámpa
- 9 Ventilátor
- 10 Kivehető polctartó
- 11 Lefolyócső
- 12 Vízeleesztő szelep
- 13 Polcpozíciók
- 14 Gőzkimenet







3.2 Kezelőpanel

- | | |
|--|--|
| | Nyomja meg az időzítő funkciók beállításához. |
| | Nyomja meg és tartsa lenyomva az alábbi funkció beállításához: Gyors felfűtés. |
| | Nyomja meg a gombot a készüléklámpa be- és kikapcsolásához. |

	Nyomja meg a gombot az étel maghőmérsékletének beállításához, ezzel: Hűhőmérő szenzor
OK	Nyomja meg a választás megerősítéséhez.

Kijelző visszajelzői

	A készülék zárolva van.
	Almenü: Előre programozott sütés.
	Almenü: Tisztítás.
	Almenü: Beállítások
	Gyors felfűtés bekapcsolva.
	A víztartály üres. Töltse fel a tartályt.
	A víztartály félig van tele.
	A víztartály tele.
	A gőzsütés be van kapcsolva.
	Ételérzékelő bekapcsolva.

	Percszámláló bekapcsolva.
	Főzési idő bekapcsolva.
	Késleltetett indítás ideje bekapcsolva.
	Működésidőzítő bekapcsolva.
	Wi-Fi bekapcsolva.
	Távírányítás bekapcsolva.
	Folyamatjelző sáv – vizuálisan jelzi, amikor a készülék eléri a beállított hőmérsékletet, vagy amikor a sütési idő véget ér.

A készülék bekapcsolása:

1. Nyomja meg a választógombokat. A gombok kihúzhatók (csak bizonyos modelleknél).
2. Forgassa a sütőfunkció választógombot funkció kiválasztásához.
3. A beállítások módosításához forgassa el a szabályozógombot.

A készülék kikapcsolásához fordítsa a sütőfunkciók gombját kikapcsolt 0 helyzetbe.



4. AZ ELSŐ HASZNÁLAT ELŐTT

4.1 Az idő beállítása

A hálózati feszültséghez való első csatlakoztatás után várja meg, amíg megjelenik a kijelzőn: "00:00" vagy "12:00" (modelltől függően).

1. Forgassa el a szabályozógombot az idő beállításához.
2. Nyomja meg a OK gombot.

4.2 Kezdeti előmelegítés és tisztítás

1. Melegítse elő az üres készüléket, hogy eltávolítsa a szagokat. Szellőztesse ki a helyiséget.
2. Vegyen ki minden tartozékot és a kivehető polctartókat
3. Állítsa az egyes funkciókat maximális hőmérsékletre, és hagyja a készüléket meghatározott ideig működni:  1 ó,  15 perc,  15 perc. Tekintse meg a Mindennapi használat.

4. Kapcsolja ki a készüléket, és hagyja lehűlni.
5. Tisztítsa meg mikroszálal ruhával, meleg vízzel és lágy tisztítószerrel. Tegye vissza a tartozékokat és a polctartókat.

4.3 Vezeték nélküli kapcsolat

A készülék csatlakoztatásához a következőkre van szüksége:

- Vezeték nélküli hálózat internet kapcsolattal.
 - Ugyanahhoz a vezeték nélküli hálózathoz csatlakoztatott mobil eszköz.
1. Az alkalmazás letöltéséhez olvassa be a használati útmutató hátoldalán található QR-kódot. Az alkalmazást közvetlenül az alkalmazásruhából is letöltheti.
 2. Kövesse az alkalmazás csatlakoztatási utasításait.
 3. Forgassa el a főzőfunkciók gombját a következők kiválasztásához: .

4. Forgassa el a szabályozógombot a következő kiválasztásához:  / Wi-Fi. Kapcsolja be vagy ki. Lásd: Mindennapi használat, Módosítás: Beállítások.

Wi-Fi alapértelmezés szerint be van kapcsolva. Lásd: Energiahatékonyság, Energiatakarékosságra vonatkozó javaslatok.

 Biztonsági okokból a távoli működés 24 ó elteltével automatikusan kikapcsol. Szükség esetén ismétlje meg a kezdő lépéseket.

Frekvencia	2.4 GHz WLAN
	2400 - 2483.5 MHz
Protokoll	IEEE 802.11b DSSS, 802.11g/n OFDM

Max teljesítmény	EIRP < 20 dBm (100 mW)
------------------	------------------------

Wi-Fi-modul	NIUS-50
-------------	---------









4.4 Szoftver licenck

A termék szoftvere olyan összetevőket tartalmaz, amelyek ingyenes és nyílt forráskódú szoftveren alapulnak. AEGelismeri a nyílt szoftver- és robotikai közösségek hozzájárulását a fejlesztési projekthez.

Ahhoz, hogy hozzáférjen ezen ingyenes és nyílt forrású szoftverkomponensek forráskódjához (melyek licenccfeltételei megkövetelik a közzétételt), és hogy megtekintse ezek teljes körű szerzői jogi adatait és vonatkozó licenccfeltételeit, kérjük, látogasson el a következő oldalra: <http://aeg.opensource-repository.com> (mappa NIUS).

5. MINDENNAPI HASZNÁLAT

5.1 Fűtési funkciók

	Hőlégbefűvés, nagy hőfok: Egyenletes sütés, omlósság, aszalás
	Alsó + felső sütés: Hagyományos sütés
	Páratartalom, alacsony Gőz funkció: Hús, szárnyasok, tepsiben sülték és zöldség/hús felfújtak
	Fagyasztott ételek: Sült burgonya, burgonyás zöldségek/kroketek, tavaszi tekercek
	Pizza funkció (gőzölő funkció akár 230 °C-ig) : Pizzasütés
	Alsó sütés: Sütemény sütése
	Konvekciós levegő (nedves): Sütés
	Grill: Pirítás, grillezés
	Infrasütés: Hús sütése, pirítás

Egyes sütőfunkciók során a sütőlámpa automatikusan kikapcsolhat 80°C alatt.

5.2 Beállítás: Sütőfunkciók

1. A sütőfunkciók gombját forgassa el a sütőfunkció kiválasztásához.
2. A vezérlőgombbal állítsa be a kívánt hőmérsékletet.

» Gyors felfűtés – nyomja meg és tartsa lenyomva a fűtési idő lerövidítéséhez. Ez bizonyos sütőfunkcióknál áll rendelkezésre. A ventilátor automatikusan bekapcsolhat.

5.3 Timer

1. Forgassa el a gombokat a főzőfunkció kiválasztásához és a hőmérséklet beállításához.
2. Nyomja meg:  a kívánt időzítő funkció megjelenéséig:

 **Percszámoló:** Visszaszámlálás beállítása. Amikor az időzítés véget ér, hangjelzés hallható.

 **Főzési idő:** Visszaszámlálás beállítása. Ha az időmérő lejár, a jelzés megszólal, és a főzés leáll.

 **Késleltetett indítás ideje:** Sütés elindításának és / vagy befejezésének késleltetése. Ha az időmérő lejár, a jelzés megszólal, és a főzés leáll.



3. Forgassa el a szabályozógombot az idő beállításához.
4. Nyomja meg: OK.

5. Amikor az idő letelt, nyomja meg: OK és forgassa el a sütőfunkciók gombját kikapcsolt állásba ha szükséges.

5.4 Gőzöléses főzés

1. Nyomja meg a víztartályt a nyitására.
2. Töltse fel hideg vízzel a víztartályt a maximális szintig. Ne használjon egyéb folyadékokat.

Ügyeljen arra, hogy ne lépje túl a gőzrendszer maximális kapacitását (körülbelül 350ml amikor üres). Ha a tartály tele van, a kijelzőn egy  jelenik meg, és hangjelzés hallható.



3. Tolja a víztartályt az eredeti helyzetébe.
4. A gőzöléses főzést kétféleképpen állíthatja be:
 - Forgassa el a főzési funkciók gombját  majd forgassa el a vezérlőgombot a hőmérséklet beállításához.
 - Forgassa a főzési funkciók gombját  állásba, majd a vezérlőgomb elforgatásával válassza ki:  Nyomja meg: OK. A kezelőgomb elforgatásával válasszon ki egy funkciót (S1 - S...), és ha szükséges, állítsa be a hőmérsékletet. Nyomja meg kétszer: OK.
5. Melegítse elő a készüléket, mielőtt behelyezi az ételt. Főzés közben töltse fel a víztartályt, ha a víztartály-jelző azt mutatja, hogy a tartály üres.
6. Amikor a sütés véget ér, a sütő kikapcsolásához fordítsa a főzőfunkciók gombját kikapcsolt helyzetbe. Óvatosan nyissa ki az ajtót. A kiszabaduló pára égési sérülést eredményezhet.
7. Minden gőzölés után ürítse ki a víztartályt, hogy megakadályozza a vízkőlerakódást és a meghibásodásokat, például a víz kiömlését a gőzkivezető nyílásból. Várjon legalább 60perc ideig kiürítés előtt.

Almenü: Gőzöléses főzés

	Funkció	Leírás
S1	AirFry Plus	Gőzt és forró levegős sütést ötvözi a ropogós, szafotos, egészséges ételéért.
S2	Regenerálódás	Ez a funkció finoman újramelegíti a maradékot gőzzel (110–130°C - Nedves újramelegítés, 130–200°C - ropogósabb újramelegítés).
S3	Kenyér	Kenyér sütéséhez.

5.5 A víztartály ürítése

Víztartály jelzőfénye

	A tartály megtelt.
	A tartály félig megtelt.
	A tartály üres. Töltse fel a tartályt.

1. Kapcsolja ki a készüléket, és ellenőrizze, hogy hideg-e.
2. Csatlakoztassa a leeresztő csövet **C** a kimeneti szelephez **A** a csatlakozón keresztül. **B**

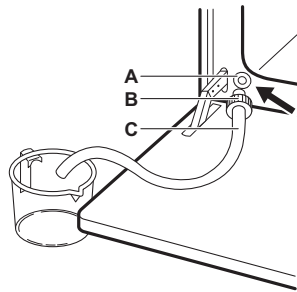

3. A cső végét tartsa **A** szint alatt, majd nyomja meg a **B** gombot többször, hogy összegyűjtse a maradék vizet.
4. Válassza le a **C** és **B**alkatrészeket és egy puha szivaccsal törölje szárazra a sütő belsejét.

5.6 Menü

Nyissa meg a Menüt az Előre programozott sütési ételek és beállítások eléréséhez.



1. Forgassa el a főzőfunkciók gombját a következők kiválasztásához: .

A kijelzőn látható: , , , .

2. Az almenübe való belépéshez forgassa el a vezérlőgombot, és válassza ki az ikont. Nyomja meg: OK.

5.7 Beállítás: Előre programozott sütés

Előre programozott sütés Az almenü olyan programokból áll, amelyeket különleges ételekhez terveztek. A programok megfelelő beállítással kezdődnek. Sütés közben beállíthatja az időt és a hőmérsékletet.

1. Forgassa el a melegítési funkciók gombját a következők kiválasztásához: .
2. Forgassa el a szabályozógombot a következő kiválasztásához: . Nyomja meg: OK.
3. Egy étel kiválasztásához forgassa el a szabályozógombot (P1 - P...):. Nyomja meg: OK.
4. Helyezze az ételt a készülékbe. Nyomja meg: OK.
5. Amikor a funkció véget ért, ellenőrizze, hogy elkészült-e az étel. Szükség szerint növelje az elkészítési időt.

Almenü: Előre programozott sütés

Magyarázat



A funkció használatához az ételérzékelőt csatlakoztatni kell. Tekintse meg a Ételérzékelőt.



Gőzsütéshez tölts fel vízzel a vízartályt.









A sütés megkezdése előtt melegítse elő a készüléket.























Polcszint. Tekintse meg a Termékleírás.

A kijelzőn **P** megjelenik egy **sor** étel, amelyet a táblázatban ellenőrizhet.

P1	Marhasült, véresen	1 - 1.5 kg; 4 - 5 cm vastag
P2	Marhasült, közepesen	  2; tepsi A húst néhány percig süsse elő serpenyőben.
P3	Marhasült, jól átsütve	Helyezze be a készülékbe.
P4	Steak, közepes, 180 - 220 g darabonként; 3 cm vastag	  3; sütőtál rácsos polcon A húst néhány percig süsse elő serpenyőben. Helyezze be a készülékbe.
P5	Marhasült / párolt (minőségi karaj, vastag fartő) 1.5 - 2 kg	  2; sütőtál rácsos polcon A húst néhány percig süsse elő serpenyőben. Öntsön hozzá folyadékot. Helyezze be a készülékbe.



P6	Marhasült, véresen ¹⁾	1 - 1.5 kg; 4 - 5 cm vastag
P7	Marhasült, közepes ¹⁾	  2; tepsi A húst néhány percig süsse elő serpenyőben.
P8	Marhasült, jól átsütve ¹⁾	Helyezze be a készülékbe.
P9	Marhahús filé, véres ¹⁾	0.5 - 1.5 kg; 5 - 6 cm vastag
P10	Marhahús filé, közepes ¹⁾	  2; tepsi A húst néhány percig süsse elő serpenyőben.
P11	Marhahús filé, kész ¹⁾	Helyezze be a készülékbe.
P12	Borjú sült (e.g. lapocka), 0.8 - 1.5 kg; 4 cm vastag	  2; sütőtál rácsos polcon Öntsön hozzá folyadékot. Lefedve süsse.
P13	Sült sertésnyak vagy váll, 1.5 - 2 kg	  1; sütőtál rácsos polcon A sütés félidejében fordítsa meg a húst.
P14	Tépett sertés, 1.5 - 2 kg ¹⁾	  2; tepsi A sütés félidejében fordítsa meg a húst, hogy egyenletesen piruljon.
P15	Sertéskaraj, friss, 1 - 1.5 kg; 5 - 6 cm vastag	  2; sütőtál rácsos polcon A húst néhány percig süsse elő serpenyőben. Helyezze be a készülékbe.
P16	Sertés karaj, 2 - 3 kg; nyers, 2 - 3 cm vékony	 3; mély tepsi Adjon hozzá annyi folyadékot, hogy befedje az edény alját. A sütés félidejében fordítsa meg a húst.
P17	Bárány comb csontokkal, 1,5 - 2 kg; 7 - 9 cm vastag	  2; sütőtál tepsin Adjon hozzá folyadékot. A sütés félidejében fordítsa meg a húst.
P18	Egész csirke, 1 - 1,5 kg; friss	  2; fedele sütőtál tepsin A sütés félidejében fordítsa meg a csirke-t, hogy egyenletesen piruljon.
P19	Fél csirke, 0.5 - 0.8 kg	  3; tepsi

P20	Csirke mell , 180 - 200 g darabonként   2; fedeles sütőtál rácsos polcon A húst néhány percig süsse elő serpenyőben.
P21	Csirkecomb, friss   3; tepsi Ha a csirkecombokat marinálta először, csökkentse a hőmérsékletet, és hosszabb ideig főzze őket.
P22	Kacsa, egész , 2 - 3 kg   2; sütőtál rácsos polcon Helyezze a húst a sütőedénybe. A sütés félidejében fordítsa meg a kacsát.
P23	Liba, egész , 4 - 5 kg   2; mély teps Helyezze a húst a mély hússütő tepsibe. A sütés félidejében fordítsa meg a libát.
P24	Fasírt , 1 kg   2; rácsos polc
P25	Egész hal, grillezve , 0.5 - 1 kg halan-ként   2; tepsi Töltse meg a halat vajjal, fűszerekkel és fűszernövényekkel.
P26	Halfilé   3; fedeles sütőtál rácsos polcon
P27	Sajttorta  2; Ø 28 cm kapcsos tortaforma rácsos polcon
P28	Almás sütemény  3; tepsi
P29	Almás lepény   2; pite forma a rácsos polcon
P30	Almáspite   1; Ø 22 cm pite forma a rácsos polcon
P31	Brownie , 2 kg adag tészta  3; mély teps
P32	Muffin  3; muffin teps a rácsos polcon
P33	Özgerinc sütemény  2; kenyérsütő forma a rácsos polcon

P34	Sült burgonya , 1 kg  2; tepsi Használjon egész burgonyát héjjal.
P35	Cikkburgonya , 1 kg  3; tepsi sütőpapírral béleelve Darabolja fel a burgonyákat.
P36	Grillezett vegyes zöldségek , 1 - 1.5 kg  3; tepsi sütőpapírral béleelve Darabolja fel a zöldségeket.
P37	Krokettek, fagyasztott , 0.5 kg  3; tepsi
P38	Hasábburgonya, gyorsfagyasztott , 0.75 kg  3; tepsi
P39	Húsos / zöldséges lasagna szárított tésztalapokkal , 1 - 1,5 kg   1; fedeles sütőtál rácsos polcon
P40	Csöben sült burgonya (nyers burgonya) 1 - 1.5 kg   1; fedeles sütőtál rácsos polcon A főzés félidejében fordítsa meg az ételt.
P41	Friss pizza, vékony   2; tepsi sütőpapírral béleelve
P42	Friss pizza, vastag    2; tepsi sütőpapírral béleelve
P43	Quiche   2; sütőforma rácsos polcon
P44	Bagett / Ciabatta / Fehér kenyér , 0.8 kg   2; tepsi sütőpapírral kibéleelve A fehér kenyérhez több idő szükséges.
P45	Teljes kiörlésű / Rozs / Barna kenyér , 1 kg   2; tepsi sütőpapírral béleelve / kenyérforma a rácsos polcon

1) Alacsony hőmérsékletű főzés.

5.8 Módosítás: Beállítások

1. Forgassa el a sütőfunkciók gombját a következők kiválasztásához: .
2. Forgassa el a szabályozógombot a következők kiválasztásához: . Nyomja meg az **OK**.
3. Fordítsa el a választógombot a beállítás kiválasztásához. Nyomja meg az **OK**.

- Az érték beállításához forgassa el a szabályozógombot. Nyomja meg az **OK**.
- Forgassa a sütőfunkciók szabályozógombját kikapcsolt helyzetbe, és lépjen ki innen: Menü.

Almenü: Beállítások

Beállítás	Érték
01 Napszak	Módosítás
02 Kijelző fényerő	1 - 5
03 Nyomógomb Hang	1 - Sípolás, 2 - Kattanás, 3 - Hang kikapcsolva
04 Figyelmeztető hang-erő	1 - 4
05 Étélérzékelő Művelet	1 - Riasztás és leállítás, 2 - Riasztás
06 Működésidőzítő	Be/Ki
07 Sütő világítás	Be/Ki
08 Gyors felfűtés	Be/Ki
09 Tisztítás emlékeztető	Be/Ki
10 Wi-Fi	Be/Ki
11 Automatikus távműködtetés	Be/Ki
12 Hálózat elejtése	Igen / Nem
13 Demo üzemmód	Aktivációs kód: 2468
14 Szoftver verzió	Ellenőrzés
15 Összes beállítás törlése	Igen / Nem

5.9 Funkciózár

Ez a funkció megakadályozza a készülék véletlen funkcióváltását.

Ha a készülék használata közben aktiválódik, lezárja a kezelőpanelt, így biztosítva, hogy az aktuális főzési beállítások zavartalanul folytatódjának.

Ha a készülék kikapcsolt állapotban aktiválódik, a kezelőpanelt zárolva tartja, megakadályozva a készülék véletlen bekapcsolását.

 **OK** - Nyomja meg a funkció be- és kikapcsolásához.

Hangjelzés hallható.  - három felvillanás jelzi a lezárás bekapcsolását. A készülék ajtaja le van zárva.

5.10 Tartozékok



Modelltől függően kapható tartozékok. Olvassa be a QR-kódot a készülékhez mellékelt tartozékok használatának megtekintéséhez. Külön megrendelheti az opcionális tartozékokat. További

tudnivalókért vegye fel a kapcsolatot a helyi forgalmazóval.

Helyezze be a kiegészítőt (drótpolc / tálca) a polctartó vezetőcsinei közé. Győződjön meg arról, hogy a polc érinti a sütő belsejének hátulját és a lábak lefelé mutatnak. A tetején lévő kis bemélyedés növeli a biztonságot és dőlést védelmet nyújt. A polc körüli perem megakadályozza, hogy az edények lecsúszszanak a polcról.

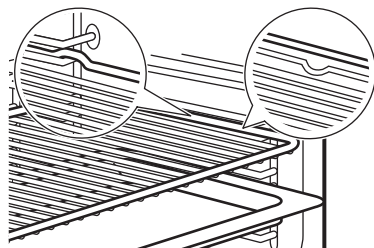

Ha a tálca lejtős, helyezze a sütőtér hátsó része felé.

Ha van felirat a tartozékon, győződjön meg arról, hogy az Ön felé néz.

Ha lyukas tálcát használ, helyezzen alá tálcát/edényt a lecsepegő folyadékok összegyűjtéséhez.

5.11 Étélérzékelő

Méri a hőmérsékletet az étel belsejében.

Két hőmérsékletet kell beállítani:

- $^{\circ}\text{C}$ - a sütő hőmérséklete. Legalább 25°C értékkel magasabbnak kell lennie, mint az étélérzékelő hőmérséklete.

-  - a maghőmérő hőmérséklete.

- Válassza ki a sütőfunkciót és a sütő hőmérsékletét.
- Szúrja az ételhőmérő hegyét a hús vagy hal legvastagabb részének közepébe. Rakott ételeknél az étélérzékelő csúcsát pontosan a közepébe szúrja, úgy, hogy egy szilárd összetevő stabilan tartsa. Ügyeljen arra, hogy a hegye ne érjen a sütőtál aljához.

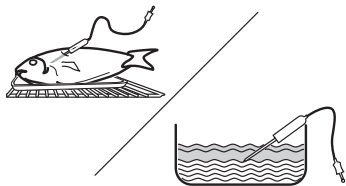

- Csatlakoztassa a maghőmérő szenzort a készülék belsejében található aljzatba. Tekintse meg a Termékleírás. A A kijelző az ételérzékelő aktuális hőmérsékletét mutatja.
- Forgassa el a szabályozógombot az ételérzékelő hőmérsékletének beállításához. Nyomja meg: OK.

- Amikor az étel eléri a beállított hőmérsékletet, hangjelzés hallható. A jelzés kikapcsolásához nyomja meg bármelyik szimbólumot. Ellenőrizze, hogy az étel elkészült-e. Szükség szerint növelje az elkészítési időt.

Az ételérzékelő kívánt befejezési műveletét az almenüben választhatja ki: Beállítások.

- Kapcsolja ki a készüléket.
- Húzza ki az ételhőmérő dugóját az aljzatból, és vegye ki az ételt a készülékből.

6. TANÁCSOK ÉS TIPPEK

6.1 Sütési javaslatok

A táblázatban szereplő hőmérsékleti értékek és sütési időtartamok csak tájékoztatásként szolgálnak. A receptektől, valamint a felhasznált összetevők minőségétől és mennyiségétől függenek. Ha nem találja a beállításokat egy adott recepthez, akkor keressen hasonló ételt.

A polcszintek számozása a sütő aljától felfelé történik.

A táblázatokban használt szimbólumok:





	Étel típusa
	Fűzési funkció
°C	Hőmérséklet
	Polcpozíció
	Fűzési idő (perc)
	További információ

6.2 Konvekciós levegő (nedves)

A legjobb eredmény érdekében használja az alábbi táblázatban szereplő ajánlásokat.

	°C			
Édes roládok, 16 db	180	2	20 - 30	1)
Péksütemény, 9 db	180	2	30 - 40	1)







	°C			
Pizza, gyorsfagyasztott, 0,35 kg	220	2	10 - 15	2)
Kecsztekerecs	170	2	25 - 35	1)
Csokoládés sütemény	175	3	25 - 30	1)
Szufflé, 6 db	200	3	25 - 30	3)
Piskóta tortaalap	180	2	15 - 25	4)
Piskótatorta	170	2	40 - 50	5)
Párolt hal, 0,3 kg	180	3	20 - 25	1)
Hal egészben, 0,2 kg	180	3	25 - 35	1)
Halfilé, 0,3 kg	180	3	25 - 30	6)
Párolt hús, 0,25 kg	200	3	35 - 45	1)
Saslik, 0,5 kg	200	3	25 - 30	1)
Cookie (amerikai csokis keksz), 16 db	180	2	20 - 30	1)
Puszedli, 24 db	180	2	25 - 35	1)
Muffin, 12 db	170	2	30 - 40	1)
Sós aprósütemény, 20 db	180	2	25 - 30	1)
Teasütemény omlós tésztából, 20 db	150	2	25 - 35	1)
Kosárka, 8 db	170	2	20 - 30	1)

	°C			
Párolt zöldségek, 0,4 kg	180	3	35 - 45	1)
Vegetáriánus omlott	200	3	25 - 30	6)
Mediterrán zöldségek, 0,7 kg	180	4	25 - 30	1)

- 1) Használjon sütőlapot vagy zsírfogó tálat.
- 2) Használjon huzalpolcot.
- 3) Használja a kerámia formákat a rácson.
- 4) A pitealap-formát a sütőrácsra használja.
- 5) Használja a sütőtálat rácson.
- 6) Pizzaserpenyő rácson

6.3 Információ a bevizsgáló intézetek számára

Vizsgálati módszerek az alábbi szabványoknak megfelelően: IEC 60350-1.

		°C		
Aprósütemény, 20 db/tepszi				
	3	150 - 170	35 - 40	1)2)
	3	140 - 160	35 - 40	1)2)
	2 és 4	130 - 150	45 - 50	1)2)

		°C		
Almásbite, 2 forma, átmérő: 20 cm				

	2	180	70 - 90	3)
---	---	-----	---------	----

	2	160	70 - 90	3)
---	---	-----	---------	----

Zsírtalan piskótateszta, 26 cm átmérőjű tortaforma				
	2	170	40 - 50	3)
	2	170	45 - 50	3)2)
	1 és 3	170	50 - 60	3)2)

	2	170	40 - 50	3)
---	---	-----	---------	----

	2	170	45 - 50	3)2)
---	---	-----	---------	------

	1 és 3	170	50 - 60	3)2)
---	--------	-----	---------	------

Aprósüt. omlós tész.				
	3	140 - 150	20 - 40	1)
	2 és 4	140 - 150	25 - 45	1)
	3	140 - 150	25 - 45	1)

	3	140 - 150	20 - 40	1)
---	---	-----------	---------	----

	2 és 4	140 - 150	25 - 45	1)
---	--------	-----------	---------	----

	3	140 - 150	25 - 45	1)
---	---	-----------	---------	----

Toast kenyér				
	4	max.	1 - 5	3)2)

	4	max.	1 - 5	3)2)
---	---	------	-------	------

- 1) Használat Sütő tálcá.
- 2) Melegítse elő a készüléket 10 perccig.
- 3) Használat Huzalpolc.

7. ÁPOLÁS ÉS TISZTÍTÁS

7.1 Megjegyzések a tisztítással kapcsolatban

- Használjon tisztítószeret fémfelületekhez.
- A mészkómaradványok eltávolításához használja a gyártó által ajánlott folyékony vízkőmentesítőt.
- A nedvesség lecsapódhat a készülékben vagy az ajtó üvegpaneljein. A lecsapódás csökkentése érdekében hagyja, hogy a készülék 10 percig működjön a főzés előtt. Ne tároljon élelmiszert a készülékben 20 percnél hosszabb ideig.
- A tartozékokat tilos mosogatógépben tisztítani!

7.2 A polctartók

1. Ellenőrizze, hogy lehűlt-e már a készülék.
2. Húzza el a polctartó elülső részét az oldalfaltól.
3. Húzza el a polctartó hátulját az oldalfaltól, majd vegye ki a polctartót.

4. Helyezze vissza a polctartókat az eredeti helyzetükbe. Ismételje meg a lépéseket fordított sorrendben.



Ha teleszkópos sütősínek vannak mellékelve, a rögzítőcsapoknak előre kell mutatniuk.

7.3 Pirolitikus tisztítás

Ez a program leégeti a készülékben maradt szennyeződéseket. Használja, amikor a készülék mélytisztítást igényel.

Amennyiben a készülék konyhaszekerényébe egyéb berendezés is be van építve, ne használja azt, amikor ez a funkció működik. Ez károsíthatja a sütőt vagy a szekrényt.

1. Ellenőrizze, hogy lehűlt-e már a készülék.
2. Távolítson el minden tartozékot.
3. Puha ruhával, langyos vízzel és enyhe mosogatószerrel tisztítsa meg a sütő belsejét és a sütőajtó üvegének belső oldalát.

4. Forgassa el a sütőfunkciók gombját a következők kiválasztásához:  a belépéshez Menü.
5. Forgassa el a vezérlőgombot a kiválasztáshoz:  és nyomja meg: OK.

Tisztítóprogram	Időtartam
C1 - Enyhe tisztítás	1 h
C2 - Normál tisztítás	1 h 30 min
C3 - Alapos tisztítás	2 h 30 min

6. Forgassa el a szabályozógombot a tisztítóprogram kiválasztásához, majd nyomja meg: OK.
7. Nyomja meg: OK a tisztítás elindításához.

Amikor megkezdődik a tisztítás, a készülék ajtaja reteszeli, és a sütővilágítás kikapcsol. A funkció nem indítható el, ha nem csukja be teljesen a sütőajtót. Az ajtózárs kioldásáig a kijelzőn a következő látható: .



8. Tisztítás után forgassa a sütőfunkciók szabályozógombját kikapcsolt helyzetbe.
9. Várjon, amíg a készülék lehűl, és az ajtózárs kiold. Puha törőruhával és vízzel tisztítsa meg a sütő belsejét.

7.4 Tisztítás emlékeztető

Amikor a kijelzőn a sütés után  villog, a készülék emlékezteti a tisztításra pirolitikus tisztítással. Az emlékeztetőt kikapcsolhatja az almenüben: Beállítások. Lásd: Mindennapi használat, Módosítás: Beállítások.

7.5 Gőz tisztítás

Ez a tisztítási eljárás gőz segítségével könnyíti meg a zsír- és ételmaradékok eltávolítását a készülékből.

1. Ellenőrizze, hogy lehűlt-e már a készülék.
2. Távolítsa el az összes tartozékot.
3. Tisztítsa meg a sütő belsejét és az ajtó belső üvegét egy száraz, puha ruhával.
4. Forgassa el a sütőfunkciók gombját a következők kiválasztásához:  a belépéshez Menü.
5. Forgassa el a vezérlőgombot a kiválasztáshoz:  és nyomja meg: OK.
6. Forgassa el a szabályozógombot a következők kiválasztásához: C4.

7. Töltse fel hideg vízzel a víztartályt a maximális szintig (körülbelül 350 ml).
8. Nyomja meg: OK. Amikor a tisztítás megkezdődik, a lámpa kialszik.

Időtartam: 30 perc

A tisztítás végén hangjelzés hallható. Kikapcsol a készüléket.

9. Várja meg, hogy a készülék lehűljön. Puha törőruhával törölje szárazra a sütőteret.

7.6 Tisztítsa meg a víztartályt.

Ez a tisztítási eljárás eltávolítja és megakadályozza a vízkő felhalmozódását a gőzrendszerben.

1. Ürítse ki a víztartályt. Lásd: Mindennapi használat, Víztartály ürítése.
2. Öntsön a gyártó által ajánlott 250 ml folyékony vízköoldót a víztartályba.
3. Várjon 60 perc ideig. Ürítse ki a víztartályt.
4. Öntsön 350 ml vizet a víztartályba a tartály öblítéséhez. Ürítse ki a víztartályt.
5. Tisztítsa meg a leeresztő csövet kímélő mosogatószeres langyos vízzel.

A vízköoldás gyakorisága a víz keménységétől és a gőzzel történő főzés gyakoriságától függ.

A vízkeménység meghatározásához forduljon a helyi vízműhöz.

Vízkeménység (°fH)	Gőzhasználat	Tisztítsa meg a víztartályt a következő gyakorisággal: havonta
0 - 15 (enyhe-közepes)	Gyakran (≥ 1 alkalom/hét)	12
	Ritkán (≤ 1 alkalom/hónap)	24
≥ 16 (nehéz - nagyon nehéz)	Gyakran (≥ 1 alkalom/hét)	6
	Ritkán (≤ 1 alkalom/hónap)	12

7.7 Az ajtó eltávolítása és visszaszerelése

A sütőajtó és belső üveglapjai a tisztításhoz kivehetőek. Ne használja a készüléket az üveglapok nélkül.

1. Nyissa ki teljesen az ajtót, és fogja meg mindkét zsanért.
2. Emelje fel és húzza a reteszeket, amíg bekattannak.

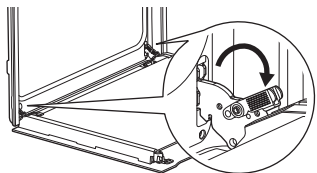

3. Csukja vissza a sütő ajtaját az első nyitási pozícióig (félig). Ezután emelje fel és húzza meg, majd vegye ki az ajtót a helyéről.

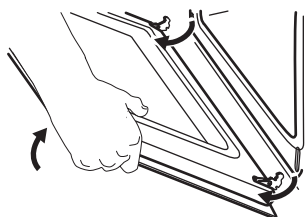

4. Helyezze a sütőajtót egy puha ruhával letakart egyenletes felületre.
5. Tartsa az **A** ajtó szegőléccét az ajtó felső szélénél a két oldalán, és nyomja befelé, hogy leválassza a zárószínt.

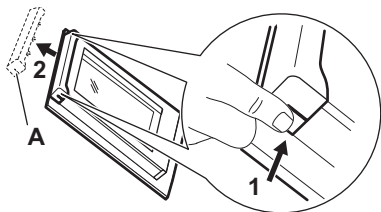

6. Húzza előre a díszléceket az eltávolításhoz.
7. Egyenként fogja meg az ajtó üveglapjait a felső szélüknél, és felfele húzva vegye ki őket az oldalsó vezetősínből. Ügyeljen arra, hogy az üveglap teljesen kicsússzon a sínből.

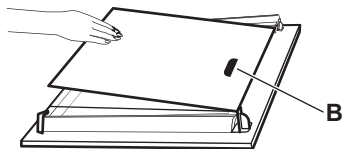

8. Tisztítsa meg az üveglapokat mosogatószeres vízzel. Óvatosan törölje szárazra az üveglapokat. Az üveglapokat tilos mosogatógépben tisztítani.
9. Tisztítás után helyezze vissza az üveglapokat és a sütőajtót.

Ügyeljen arra, hogy az üveglapokat a megfelelő sorrendben tegye vissza. Ellenőrizze a szimbólumot/nyomatot az üveglap oldalán. A nyomtatózónának **B** (ha van) a sütő belseje felé kell néznie. Ha az ajtó helyesen van beszerelve, a reteszek zárásakor kattanás hallható.

7.8 A lámpa cseréje

Húzza ki a készüléket a hálózathoz, és várjon, amíg lehűl.

Cserélje ki az izzót egy megfelelő, 300 °C-ig hőálló izzóra.

Hátsó lámpa

1. Az üvegburát fordítsa el az eltávolításához.
2. Tisztítsa meg az üvegburát.
3. Cserélje ki az izzót.
4. Szerelje fel az üvegburát.

8. HIBAELHÁRÍTÁS

Ha nem talál megoldást egyedül a problémára, forduljon a márkakereskedőhöz vagy a hivatalos márkaszervizhez. A szerviz részletei az előlő kereten található besorolási táblán található. Az ajtó kinyitásakor látható. Ne távolítsa el az adattáblát.

Ha a kijelzőn olyan hibakód látható, amely nem szerepel ebben a táblázatban, kapcsolja le és vissza a lakásban lévő kismegszakítót a készülék újraindításához. Ha a hibakód ismét megjelenik, forduljon a márkaszervizhez.

A készüléket nem lehet bekapcsolni vagy működtetni. - A készülék nincs csatlakoztatva az elektromos hálózathoz, vagy helytelenül van csatlakoztatva.

A készülék nem melegszik fel.

- Az ajtó nem csukódik rendesen.
- Funkciózár bekapcsolva.
- Az automatikus kikapcsolás aktiválva van.

Az izzó nem működik. - Az izzó kiégett. Cserélje ki a lámpát.

A lámpa ki van kapcsolva. - Konvekciós levezető (nedves) - aktiválva van.

A Étélérzékelő nem működik. - A Étélérzékelő dugója nincs teljesen behelyezve az aljzatba.

Víz szivárog a gőzkivezetőből. - Túl sok víz van a víztartályban. Lásd: Mindennapi használat, Víztartály üritése.

☐ **A víztartály üres jelzője világít.** - Nincs víz a tartályban. Töltse fel a víztartályt. Ha a jelző még mindig világít, nézze meg Ápolás és tisztítás, a víztartály tisztítását.

A gőzöléses főzés nem működik. - Vízkőlerakódás van a gőzbemeneti nyílásban - tisztítsa meg a vízbemeneti nyílást (lásd Ápolás és tisztítás), vagy ha nincs víz a tartályban - töltse fel a víztartályt.

Több mint három percet vesz igénybe a víztartály kiürítése, vagy a víz kiszivárog a gőzbemeneti nyílásból. - A víztartályban vízkőmaradvány van. Lásd Ápolás és tisztítás "Tisztítsa meg a víztartályt" című fejezetet.

A kijelzőn megjelenik: "00:00". - Áramszünet történt. Állítsa be a pontos időt.

Err C2 - Teljesen dugja be az alábbi: Étélérzékelő az aljzatba.

Err C3 - Csukja be az ajtót. Kapcsolja ki és be a készüléket. Ellenőrizze, hogy az ajtózár nincs-e feloldva.

Err F102 - Csukja be az ajtót. Ellenőrizze, hogy az ajtózár nincs-e feloldva.

9. ENERGIAHATÉKONYSÁG

9.1 Termékinformációs lap és termékinformációk a 65/2014/EU és a 66/2014/EU sz. szerint

Gyártó neve	AEG
Modellazonosító	NBR6P511SB 949494923 NBR6P531SB 949494870 NBR6P531SB 949494946 OR6PB51WSB 949494949 TR6PB511SB 949494924 TR6PB52XSB 949494947 TR6PB531SB 949494948 TR6PB531SB 949494951 TR6PB531SB 949494916 V7PBR521SB 949494943
Energiatahatékonyági szám	61.2
Energiatahatékonyági osztály	A++
Villamosenergia-fogyasztás normál terhelés, alsó + felső sütés mellett	0.93 kWh/ciklus
Energiatafogyasztás normál terhelésnél, légkeveréses üzemmód mellett	0.52 kWh/ciklus
Sütőterek száma	1
Hőforrás	Elektromosság
Hangerő	72 l
A sütő fajtája	Beépíthető sütő

Tömeg	NBR6P511SB	32.9 kg
	NBR6P531SB	34.2 kg
	NBR6P531SB	33.8 kg
	OR6PB51WSB	33.1 kg
	TR6PB511SB	32.6 kg
	TR6PB52XSB	34.2 kg
	TR6PB531SB	33.9 kg
	TR6PB531SB	33.0 kg
	TR6PB531SB	33.0 kg
	V7PBR521SB	32.9 kg

A készülék vizsgálata az alábbi szabványok szerint történt: EN IEC 60350-1.

9.2 Információkövetelmények az (EU) 2023/826 rendelet szerint

Energiatafogyasztás készenléti üzemmódban	0.8 W
Energiatafogyasztás hálózati készenléti üzemmódban	2.0 W
A készülék automatikus alacsony energiatafogyasztású üzemmódjának eléréséhez szükséges maximális idő	20 perc

A készülék vizsgálata az alábbi szabványok szerint történt: EN 50564, EN 63474.

A vezeték nélküli hálózati kapcsolat be- és ki-kapcsolásával kapcsolatos útmutatásért olvassa el a következőt Az első használat előtt.

9.3 Energiatakarékosságra vonatkozó javaslatok

- Főzés közben tartsa zárva az ajtót, és kerülje a gyakori kinyitást.
- Tartsa tisztán az ajtótomítést, és ügyeljen rá, hogy megfelelően legyen a helyére rögzítve.
- Használjon fém vagy sötét, nem tükröző edényeket .
- Hagyja ki az előmelegítést, hacsak nem szükséges.
- Minimalizálja a szüneteket több étel egymás utáni sütése között.
- Amikor csak lehetséges, használja a légkeveréses főzési funkciókat az energiatakarékosság érdekében (csak bizonyos modelleknél).
- Használjon maradék hőt, hogy melegen tartsa az ételt. Csökkentse a készülék hőmérsékletét legalább 3-10 perc értékre a főzés vége előtt.
- A főzés során kapcsolja ki a lámpát, hacsak nincs rá szükség.
- Konvekciós levegő (nedves) (csak kiválasztott modellek) - ez a funkció

megfelel a szabványok szerinti energiahatékonysági besorolásnak és az ökológiai kialakításra vonatkozó követelményeknek (EU 65/2014 és EU 66/2014 szerint). Tesztek a következő szerint: IEC/EN 60350-1. A sütőajtót sütés közben be kell csukni, hogy a funkció ne legyen megszakítva, és hogy a sütő a lehető legnagyobb energiahatékonysággal működjön. Amikor ez a funkció aktív, a lámpa automatikusan kikapcsol. Egyes modelleknél ez 30 mp időt vesz igénybe.

- Ha lehetséges, energiamegtakarítás céljából, kapcsolja ki a Wi-Fi-t.. Tekintse meg a Az első használat előtt.
- Biztonsági okokból, ha a főzőfunkció aktív, és nem módosítanak a beállításokon, a készülék bizonyos idő elteltével automatikusan kikapcsol. Ha hosszabb ideig akarsz működni egy főzési funkciót, állítsd be a főzési időt. Az automatikus kikapcsolás nem érvényes Késleltetett indítás ideje funkcióval vagy amikor a lámpa be van kapcsolva.
 - 12.5 ó: 30-115 °C
 - 8.5 ó: 120-195 °C
 - 5.5 ó: 200-245 °C
 - 3 ó: 250-maximum °C

10. KÖRNYEZETVÉDELMI TUDNIVALÓK

Hasznosítsa újra a szimbólummal ellátott anyagokat . A csomagolást az újrahasznosítás érdekében tegye a megfelelő konténerbe. Segítsen a környezet és az emberi egészség védelmében az elektromos és elektronikus készülékek hulladékának újra-

hasznosításával. Ne dobja ki a szimbólummal ellátott készülékeket  a háztartási hulladék-kal. Juttassa el a terméket a helyi újrahasznosító létesítménybe, vagy vegye fel a kapcsolatot a helyi önkormányzati szervvel.

1. INFORMAȚII PRIVIND SIGURANȚA.....	58	6. SFATURI UTILE.....	69
2. INSTRUCȚIUNI DE SIGURANȚĂ.....	60	7. ÎNGRIJIREA ȘI CURĂȚAREA.....	70
3. DESCRIEREA PRODUSULUI.....	62	8. DEPANARE.....	73
4. ÎNAINTE DE PRIMA UTILIZARE.....	63	9. CLASA DE EFICIENȚĂ ENERGETICĂ...	73
5. UTILIZARE ZILNICĂ.....	64	10. INFORMAȚII PRIVIND MEDIUL.....	74

1. ⚠️ INFORMAȚII PRIVIND SIGURANȚA

Înainte de instalarea și de utilizarea aparatului, citiți cu atenție instrucțiunile furnizate. Producătorul nu este responsabil pentru eventuale vătămări sau pagube rezultate din instalarea sau utilizarea incorectă. Păstrați permanent instrucțiunile într-un loc sigur și accesibil pentru consultare ulterioară.

1.1 Siguranța copiilor și a persoanelor vulnerabile

- Acest aparat poate fi utilizat de copiii cu vârsta mai mare de 8 ani, de persoanele cu capacități fizice, senzoriale sau mentale reduse sau de persoanele ne-experimentate doar sub supraveghere sau după o scurtă instruire care să le ofere informațiile necesare despre utilizarea sigură a aparatului și să le permită să înțeleagă pericolele la care se expun. Copiii cu

vârsta mai mică de 8 ani și persoanele cu dizabilități profunde și complexe nu trebuie lăsate să se apropie de aparat dacă nu sunt supravegheate permanent.

- Copiii trebuie supravegheați pentru a vă asigura că nu se joacă cu aparatul și dispozitivele mobile pe care este instalată aplicația.
- Nu lăsați ambalajele la îndemâna copiilor și eliminați-le în mod corespunzător.
- **AVERTISMENT:** Aparatul și piesele accesibile ale acestuia devin fierbinți pe durata utilizării. Păstrați copiii și animalele de companie la distanță în timpul utilizării și răcirii.
- Activați dispozitivul de siguranță pentru copii, dacă este disponibil.

- Copiii nu trebuie să curețe sau să întrețină aparatul fără supraveghere.

1.2 Informații generale despre siguranță

- Acest aparat poate fi utilizat numai pentru gătit.
- Acest aparat este proiectat pentru utilizarea în locuințe individuale la interior
- Acest aparat electrocasnic poate fi utilizat în birouri, camere de oaspeți, camere de oaspeți cu paturi și mic dejun, case de oaspeți în cadrul fermelor și alte spații de cazare similare, în care această utilizare nu depășește (media) nivelurile de utilizare domestică.
- Nu folosiți aparatul înainte de a-l instala în structura încastrată.
- Aparatul trebuie deconectat de la sursa de alimentare înainte de a efectua orice operațiune de întreținere.
- În cazul în care cablul de alimentare este deteriorat, acesta trebuie înlocuit de producător, de centrul de service autorizat al acestuia sau de persoane cu o calificare similară pentru a se evita electrocutarea.
- AVERTISMENT: Asigurați-vă că aparatul este oprit

înainte de a înlocui becul pentru a evita o posibilă electrocutare.

- AVERTISMENT: Aparatul și piesele accesibile ale acestuia devin fierbinți pe durata utilizării. Se recomandă ca elementele de încălzire sau suprafața aparatului să nu fie atinse.
- Utilizați întotdeauna mănuși de cuptor pentru a scoate sau a pune în aparat vase sau accesorii.
- Utilizați doar senzorul alimentar (senzorul) recomandat pentru acest aparat.
- Pentru a scoate suporturile pentru raft trebuie să trageți mai întâi de partea din față a suportului, după care să îndepărtați capătul din spate de pereții laterali. Instalați suporturile pentru raft în ordine inversă.
- Nu folosiți un aparat de curățat cu abur pentru a curăța aparatul.
- Nu folosiți substanțe abrazive dure sau raclete ascuțite de metal pentru a curăța sticla ușii deoarece acestea pot zgâria suprafața, ceea ce poate avea drept consecință spargerea sticlei.
- Înainte de curățarea pirolitică, scoateți toate accesorii-

le și depunerile/deversările excesive din cavitatea aparatului.

2. INSTRUCȚIUNI DE SIGURANȚĂ

2.1 Installation

AVERTISMENT!

Doar o persoană calificată trebuie să instaleze acest aparat.

- Îndepărtați toate ambalajele.
- Dacă aparatul este deteriorat, nu îl instalați sau utilizați.
- Urmați instrucțiunile de instalare disponibile pe site-ul nostru web.
- Aveți grijă când mutați aparatul, deoarece este greu. Folosiți întotdeauna încălțăminte și mănuși de protecție.
- Nu trageți aparatul de mâner.
- Instalați aparatul într-un loc sigur și adecvat care satisface cerințele privind instalarea.
- Respectați distanțele minime față de alte aparate și corpuri de mobilier.
- Înainte de a monta aparatul, asigurați-vă că este la nivel și că ușa se deschide fără nicio restricție.
- Aparatul este prevăzut cu un sistem de răcire electrică. Pentru a funcționa, acesta necesită curent electric.

2.2 Conexiunea la rețeaua electrică

AVERTISMENT!

Pericol de incendiu și electrocutare.

- Toate conexiunile electrice trebuie realizate de către un electrician calificat.
- Asigurați-vă că parametrii de pe plăcuța cu date tehnice sunt compatibili cu valorile nominale ale sursei de alimentare.
- Aparatul trebuie legat la pământ. Utilizați întotdeauna o priză cu protecție la electrocutare corect instalată.
- Nu utilizați adaptoare multiple și cabluri prelungitoare.
- Evită să deteriorați priza și cablul. Dacă este nevoie de înlocuire, aceasta trebuie realizată de Centrul nostru de Servicii Autorizate.
- Nu lăsați cablurile de alimentare electrică să atingă sau să se aple în apropierea ușii aparatului sau a nișei de sub aparat, în

special atunci când acesta funcționează sau ușa este fierbinte.

- Protecția împotriva șocurilor pentru piesele vii și izolate trebuie fixată bine și nu trebuie detașată fără unelte.
- Introduceți fișa în priză numai după încheierea instalării. Asigurați-vă că aveți acces la priza de rețea după instalare.
- Dacă priza este slăbită, nu conectați ștecherul.
- Nu deconectați aparatul trăgând de cablul de alimentare. Scoateți întotdeauna ștecherul din priză.
- Folosiți doar dispozitive de izolare adecvate: întrerupătoare pentru protecția liniei, siguranțe (siguranțe cu șurub scoase din suport), mecanisme de declanșare pentru scurgeri de curent și contactoare.
- Instalația electrică trebuie să aibă un dispozitiv de izolare care să deconecteze aparatul de la rețeaua electrică la toți poli, cu o lățime a deschiderii de contact de cel puțin 3 mm.
- Închideți complet ușa aparatului înainte de a conecta ștecherul la priză.
- Acest aparat este livrat cu un ștecăr și un cablu de alimentare electrică.

Tipurile de cabluri adecvate pentru instalare sau înlocuire pentru Europa:

H07 RN-F, H05 RN-F, H05 RRF, H05 VV-F, H05 V2V2-F (T90), H05 BB-F

Pentru secțiunea cablului consultați puterea totală consumată de pe plăcuța cu date tehnice. De asemenea, puteți consulta tabelul:

Putere totală (W)	Secțiunea cablului (mm ²)
maxim 1,380	3x0.75
maxim 2,300	3x1
maxim 3,680	3x1.5

Cablul de împământare (cablu verde/galben) trebuie să fie cu 2 cm mai lung decât cablurile neutre din faza maro și albastre

2.3 Utilizarea

AVERTISMENT!

Pericol de rănire, arsuri și electrocutare sau explozie.

- Nu modificați specificațiile acestui aparat.
- Asigurați-vă că deschiderile de ventilație nu sunt blocate.
- Nu lăsați aparatul nesupravegheat în timpul funcționării.
- Dezactivați aparatul după fiecare întrebuințare.
- Aveți grijă când deschideți ușa aparatului în timpul funcționării, deoarece pot fi eliberate aer cald și amestecuri inflamabile din ingredientele pe bază de alcool.
- Nu acționați aparatul având mâinile umede sau când acesta este în contact cu apa.
- Nu aplicați presiune asupra ușii deschise.
- Nu utilizați aparatul ca suprafață de lucru sau ca loc de depozitare.
- Păstrați scânteile și flăcările deschise departe de aparat când ușa este deschisă.
- Utilizați numai sticlă și borcane aprobate pentru conservare.
- Nu așezați produse inflamabile lângă aparat.
- Nu faceți publică parola dvs. de Wi-Fi.

AVERTISMENT!

Pericol de deteriorare a aparatului.

- Pentru a preveni deteriorarea sau decolorarea emailului:
 - nu așezați vase pentru cuptor sau obiecte direct pe fundul cavității.
 - nu așezați folie de aluminiu direct pe fundul cavității.
 - nu puneți apă direct în aparatul fierbinte.
 - nu lăsați preparate și alimente umede în aparat după gătit.
 - aveți grijă când scoateți sau instalați accesoriile.
- Decolorarea smaltului sau a oțelului inoxidabil nu afectează performanța aparatului.
- Utilizați o tigaie adâncă pentru prăjituri umede, deoarece sucurile de fructe pot provoca pete permanente.
- Gătiți întotdeauna cu ușa închisă a aparatului.
- Dacă aparatul este instalat în spatele unui panou de mobilier, nu închideți panoul în timpul utilizării sau până când aparatul s-a

răcit complet pentru a preveni deteriorarea cauzată de căldură și umiditate.

- În ceea ce privește becul (becurile) din acest produs și becurile ca piese de schimb vândute separat: Aceste becuri sunt destinate să reziste la condițiile fizice extreme din aparatele electrocasnice, cum ar fi temperatura, vibrațiile, umiditatea sau au scopul de a oferi informații despre starea de funcționare a aparatului. Acestea nu sunt destinate utilizării în alte aplicații și nu sunt adecvate pentru iluminarea camerelor din locuință.
- Acest produs conține o sursă de lumină cu clasa de eficiență energetică G.
- Utilizați numai lămpi cu aceleași specificații.
- Pentru a repara aparatul contactați Centrul de service autorizat. Utilizați doar piese de schimb originale.

2.4 Îngrijire și curățare

AVERTISMENT!

Pericol de vătămare personală, incendiu sau deteriorare a aparatului!

- Opriti și deconectați aparatul de la priză înainte de întreținere.
- Asigurați-vă că aparatul este rece pentru a evita spargerea sticlei. Dacă panourile din sticlă ale ușii sunt deteriorate, contactați centrul de service autorizat pentru înlocuire.
- Procedați cu atenție când scoateți ușa din aparat, este grea.
- Folosiți procedura de curățare cavitate și uscare cavitate pentru aparatul, cavitatea acestuia și accesoriile după fiecare utilizare pentru a preveni condensarea aburului, coroziunea și deteriorarea suprafeței.
- Verificați produsul în mod regulat pentru a depista semne de deteriorare care îl pot face impropriu pentru contactul cu alimentele, cum ar fi crăpături, bășici, delaminare, contracție, aderență, coroziune sau alte modificări vizibile ale texturii sau aspectului. Urmați instrucțiunile de curățare și îngrijire pentru a preveni deteriorarea.
- Pentru curățarea aparatului și a accesoriilor, utilizați o cârpă din microfibră, apă caldă și detergenți neutri. Nu utilizați produse abrazive, tampoane, solvenți, obiecte ascuțite sau metalice.
- Respectați instrucțiunile de siguranță de pe ambalaj atunci când utilizați un spray pentru cuptor.

Curățare pirolitică

- Citiți toate instrucțiunile pentru curățare pirolitică
- Înainte de a efectua curățarea pirolitică și preîncălzirea inițială, scoateți din interiorul cuptorului:
 - toate reziduurile de alimente, petele/depunerile de ulei sau grăsimi.
 - orice obiecte detașabile (inclusiv rafturi, șine laterale etc., furnizate împreună cu aparatul), în special orice oale, cratițe, tăvi, ustensile neaderente, etc.
- Țineți copiii la distanță în timpul curățării pirolitice, deoarece aparatul se încălzește foarte tare și eliberează aer fierbinte prin orificiile de ventilație din față.
- Curățarea pirolitică eliberează fum din reziduurile de gătit și materialele de construcție. Asigurați o bună ventilație în timpul și după preîncălzirea inițială și curățarea pirolitică.
- Nu vărsați și nu puneți apă pe ușa cuptorului în timpul și după curățarea pirolitică pentru a evita deteriorarea panourilor de sticlă.
- Fumurile eliberate de toate cuptoarele pirolitice / reziduurile de la gătit conform celor prezentate anterior nu sunt periculoase pentru oameni, inclusiv pentru copii sau persoane cu probleme medicale.

- Nu le permiteți animalelor de companie accesul în apropierea aparatului în timpul și după curățarea pirolitică și preîncălzirea inițială. Animalele de companie mici (în special păsările și reptilele) pot fi foarte sensibile la schimbările de temperatură și la fumul emis.
- Suprafețele neaderente ale oalelor, tigăilor, tavelor și ustensilelor pot fi deteriorate de curățare pirolitică la temperaturi ridicate și pot elibera vapori nocivi în cantități mici.

Gătire la abur

- Aburul degajat poate provoca arsuri:
 - Nu deschideți ușa aparatului în timpul utilizării gătirii cu abur.
 - Deschideți cu atenție ușa aparatului după gătitul cu abur.

2.5 Eliminare

⚠ AVERTISMENT!

Pericol de rănire sau sufocare.

- Contactați autoritatea locală pentru informații privind eliminarea aparatului.
- Deconectați aparatul de la sursa de alimentare, apoi tăiați și aruncați cablul electric.

3. DESCRIEREA PRODUSULUI

3.1 Prezentare generală

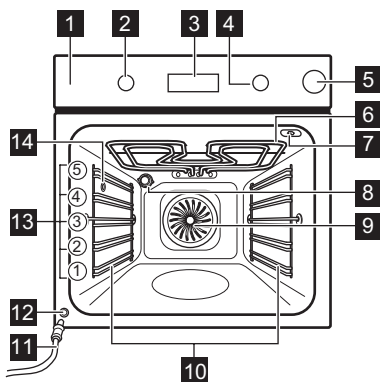



- 1 Panou de comandă
- 2 Buton pentru funcțiile de gătit
- 3 Afișajul









- 4 Buton de comandă
- 5 Rezervorul de apă
- 6 Element de încălzire
- 7 Priză pentru senzorul de gătit
- 8 Bec
- 9 Ventilator
- 10 Suport raft, detașabil
- 11 Țeavă de evacuare
- 12 Supapă de evacuare a apei
- 13 Poziții raft
- 14 Orificiu pentru abur









3.2 Panou de comandă

- Apasă pentru a seta funcțiile cronometrului.
- Apăsați lung pentru a seta funcția: Încălzire rapidă.

	Apasă pentru a porni și opri becul aparatului.
	Apasă pentru a seta temperatura zonei de mijloc a mâncării cu: Senzor de gătire
OK	Apăsați pentru a confirma selecția.

Indicatorii afișajului

	Aparatul este blocat.
	Submeniu: Gătire asistată.
	Submeniu: Curățare.
	Submeniu: Setări
	Încălzire rapidă este activat.
	Rezervorul de apă este gol. Reumpleți rezervorul.
	Rezervorul de apă este pe jumătate plin.
	Rezervorul de apă este plin.
	Gătirea la abur este activată.

	Senzor de gătire este activat.
	Cronometru este activat.
	Durată gătire este activat.
	Pornire cu întârziere este activat.
	Cronometru numărătoare directă este activat.
	Wi-Fi este activat.
	Operatii de la distanta este activat.
	Bara de progres - indică vizual momentul în care aparatul atinge temperatura setată sau durata de gătire se încheie.

Pentru a porni aparatul:

1. Apăsați butoanele. Butoanele ies (numai modelele selectate).
2. Rotiți butonul de selectare pentru funcțiile de gătire pentru a selecta o funcție.
3. Rotiți butonul de comandă pentru a regla setările.

Pentru a opri cuptorul: rotiți butonul de selectare pentru funcțiile de gătire la poziția oprit 0.



4. ÎNAINTE DE PRIMA UTILIZARE

4.1 Setarea orei

După prima conectare la sursa de curent, așteptați până când afișajul indică: "00:00" sau "12:00" (în funcție de model).

1. Rotiți butonul de comandă pentru a seta timpul.
2. Apăsați OK.

4.2 Preîncălzirea și curățarea inițială

1. Preîncălziți aparatul gol pentru a elimina orice miros. Aerisiți încăperea.
2. Scoateți toate accesoriile și suporturile rafturilor.
3. Setăți fiecare funcție la temperatura maximă și lăsați aparatul să funcționeze pentru duratele specificate:  1h,  15min,  15min. Consultați secțiunea Utilizare zilnică.

4. Opriți aparatul și lăsați-l să se răcească.
5. Curățați cu o lavetă din microfibră, apă caldă și detergent delicat. Înlocuiți accesoriile și suporturile raftului.

4.3 Conexiune wireless

Pentru a conecta aparatul electrocasnic aveți nevoie de:

- Rețea wireless cu conexiune la Internet.
 - Dispozitiv mobil conectat la aceeași rețea wireless.
1. Pentru a descărca aplicația, scanați codul QR de pe coperta din spate a manualului de utilizare. De asemenea, puteți descărca aplicația direct din app store.
 2. Urmați instrucțiunile de instalare a aplicației.
 3. Rotiți butonul de selectare a funcțiilor de gătire pentru a selecta .

4. Rotiți butonul de comandă pentru a selecta  / Wi-Fi. Porniți-l sau opriți-l. Consultați Utilizare zilnică, Modificarea: Setări.

Wi-Fi este pornit în mod implicit. Consultați Clasa de eficiență energetică, Sfaturi pentru economisirea energiei.

 Din motive de siguranță, operațiunile la distanță se opresc automat după 24 h. Repetați procesul de inițiere, dacă este necesar.

Frecvența	2.4 GHz WLAN 2400 - 2483.5 MHz
Protocol	IEEE 802.11b DSSS, 802.11g/n OFDM

Putere maximă	EIRP < 20 dBm (100 mW)
---------------	------------------------

Modul Wi-Fi	NIUS-50
-------------	---------









4.4 Licențele software

Software-ul din acest produs conține componente care se bazează pe software gratuit și open source. AEG recunoaște contribuțiile comunităților de software deschis și robotică la proiectul de dezvoltare.

Pentru a accesa codul sursă al acestor componente software open source, gratuite ale căror condiții de licență necesită publicare și pentru a vedea informațiile complete privind drepturile de autor și termenii de licență aplicabili, vizitați: <http://aeg.opensoftwarerepository.com> (dosar NIUS).

5. UTILIZARE ZILNICĂ

5.1 Funcții de gătire

	Aer cald cu ventilație: Coacere uniformă, frăgezime, uscare
	Încălzire sus și jos: Coacere tradițională
	Umiditate scăzută (funcția abur): Carne, pasăre, meniu la cuptor, tocănițe
	Preparate congelate: Cartofi prăjiți, cartofi wedges, rulouri de primăvară
	Funcție Pizza (funcția de abur până la 230°C):Coacere pizza
	Încălzire jos: Coacere prăjituri
	Aer cald umed: Coacere
	Grill: Pâine prăjită, grătar
	Gătire intensivă: Frigerea cărnii, rumenire

Becul se poate opri automat la temperaturi de sub 80°C, în timpul anumitor funcții ale cuptorului.

5.2 Setarea: Funcții de gătire

1. Rotiți butonul de selectare pentru funcțiile de gătire pentru a selecta o funcție de gătire.
2. Rotiți butonul de selectare pentru a seta temperatura.

» Încălzire rapidă - apăsați și mențineți apăsat pentru a scurta durata de încălzire. Acest lucru este valabil doar pentru anumite funcții de gătire. Ventilatorul poate porni automat.

5.3 Timer

1. Rotiți butoanele pentru a selecta o funcție de gătire și a seta temperatura, la nevoie.
2. Apăsați  până când afișajul afișează funcția dorită a temporizatorului:

 **Cronometru:** Pentru a seta o numărătoare inversă. La încheierea duratei este emis semnalul sonor.

 **Durată gătire:** Pentru a seta o numărătoare inversă. Când se termină timer-ul, sună semnalul și gătitul se oprește.



 **Pornire cu întârziere:** Pentru a amâna pornirea și/sau terminarea gătirii. Când se termină timer-ul, sună semnalul și gătitul se oprește.

3. Rotiți butonul de comandă pentru a seta timpul.
4. Apăsați OK .
5. Când timpul se termină, apăsați OK și rotiți butoanele în poziția oprit, dacă este necesar.

5.4 Gătire la abur

1. Apăsăți rezervorul de apă pentru a-l deschide.
2. Umpleți rezervorul de apă cu apă rece până la nivelul maxim. Nu utilizați alte lichide.

Asigurați-vă că nu depășiți capacitatea maximă a sistemului de abur (aproximativ 350ml când este gol). Dacă rezervorul este plin, pe ecran apare simbolul  și se aude un semnal sonor.

3. Împinge rezervorul de apă la loc în poziția sa inițială.
4. Puteți seta gătutul cu abur în două moduri:
 - Rotiți butonul pentru funcțiile de gătit pentru a selecta  și rotiți butonul de control pentru a seta temperatura.
 - Rotiți butonul pentru funcțiile de gătit la  și rotiți butonul de comandă pentru a selecta . Apăsăți OK. Rotiți butonul de comandă pentru a selecta o funcție (S1 - S...) și, dacă este necesar, setați temperatura. Apăsăți de două ori pe OK
5. Încălziți aparatul înainte de a introduce alimentele. Umpleți rezervorul de apă în timpul gătirii dacă indicatorul rezervorului de apă arată că acesta este gol.
6. Rotiți butonul de selectare pentru funcțiile de gătire la poziția oprit pentru a opri aparatul. Deschide ușa cu atenție. Umiditatea eliberată poate produce arsuri.
7. Goliți întotdeauna rezervorul de apă după fiecare proces de gătit cu abur pentru a preveni formarea depunerilor de calcar și pentru a evita defecțiunile, cum ar fi scurgerea apei din orificiul de ieșire a aburului. Așteptați cel puțin 60 min înainte de a goli recipientul.



Submeniu: Gătire la abur

Funcție	Descriere
S1 AirFry Plus	Combină gătirea cu abur și prăjirea cu aer pentru preparate crocante, suculente și mai sănătoase.

Funcție	Descriere
S2 Regenerare cu abur	Această funcție reîncălzește ușor resturile la abur (110–130°C - reîncălzire umedă, 130–200°C - reîncălzire mai crocantă).
S3 Coacere pâine	Pentru a coace pâine.

5.5 Goliți rezervorul de apă

Indicator pentru rezervorul de apă

	Rezervorul este plin.
	Rezervorul este pe jumătate plin.
	Rezervorul este gol. Reumpleți rezervorul.

1. Opriti dispozitivul și asigurați-vă că s-a răcit.
2. Conectați țeava de evacuare C la supapa de evacuare Aprin conectorul B.

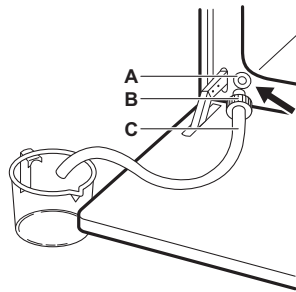

3. Țineți capătul țevii sub nivelul de A și împingeți în mod repetat B pentru a colecta apa rămasă.
4. Detașați C și B ștergeți interiorul cuptorului cu un burete moale.

5.6 Meniu

Deschide Meniul pentru a accesa Gătire asistată și setările.



1. Rotiți butonul pentru funcțiile de încălzire la .

Afișajul indică , , , .

2. Rotește butonul de comandă și selectează pictograma pentru a intra în submeniu. Apăsăți OK.

5.7 Setarea: Gătire asistată

Gătire asistată submeniu cuprinde programe concepute pentru preparate dedicate. Programele încep cu o setare adecvată. Poți regla durata și temperatura pe durata gătirii.

1. Rotiți butonul pentru funcțiile de încălzire la .
2. Rotiți butonul de comandă pentru a selecta . Apăsăți OK.
3. Rotește butonul de control pentru a selecta un preparat (P1 - P...). Apăsăți OK.
4. Puneți produsele în interiorul aparatului. Apăsăți OK.
5. Când funcția se termină, verificați dacă mâncarea este gata. Prolungați durata de gătire dacă este nevoie.

Submeniu: Gătire asistată

Legendă



Senzorul alimentară trebuie conectat pentru a utiliza funcția. Consultați secțiunea Senzor de gătire.



Umple sertarul pentru apă cu apă pentru gătitul la abur.



















Preîncălziți aparatul înainte de a începe să gătiți.

















































Nivel raft. Consultați secțiunea Descrierea produsului.

Afișajul indică **P** și un număr al preparatului pe care îl puteți verifica în tabel.

P1	Friptură de vită, în sânge	1 - 1.5 kg; 4 - 5 cm grosime
P2	Friptură de vită, gătită mediu	  2; tavă de copt Prăjește carnea timp de câteva minute într-o cratiță fierbinte. Introduceți în aparat.
P3	Friptură de vită, bine făcută	
	Friptură, medie , 180 - 220 g per bucată; 3 cm gros	
P4	   3; vas de friptură pe raftul metalic	
	Prăjește carnea timp de câteva minute într-o cratiță fierbinte. Introduceți în aparat.	

P5	Friptură de vită / fiartă (coasta de vită, flanc gros), 1,5 - 2 kg	  2; vas de copt pe raftul de sârmă Prăjește carnea timp de câteva minute într-o cratiță fierbinte. Adăugați lichid. Introduceți în aparat.
P6	Friptură de vită, în sânge ¹⁾	1 - 1.5 kg; 4 - 5 cm grosime
P7	Friptură de vită, mediu gătită ¹⁾	  2; tavă de copt Prăjește carnea timp de câteva minute într-o cratiță fierbinte. Introduceți în aparat.
P8	Friptură de vită, bine făcută ¹⁾	
P9	File de vită, în sânge ¹⁾	0.5 - 1.5 kg; 5 - 6 cm grosime
P10	File de vită, mediu ¹⁾	  2; tavă de copt Prăjește carnea timp de câteva minute într-o cratiță fierbinte. Introduceți în aparat.
P11	File de vită, făcut ¹⁾	
	Friptură de vițel (de exemplu, spată), 0,8 - 1,5 kg; 4 cm gros	
P12	  2; vas de copt pe raftul de sârmă	Adăugați lichid. Friptură acoperită.
	Friptură de ceafă de porc sau pulpă , 1,5 - 2 kg	
P13	  1; vas de copt pe raftul metalic	La jumătatea duratei de gătire, întoarceți carnea.
	Porc gătit la foc mic , 1,5 - 2 kg ¹⁾	
P14	  2; tavă de copt	Pentru a obține o rumenire uniformă, întoarceți carnea după jumătate din durata de gătit.
	Mușchiuleț de porc, proaspăt , 1 - 1,5 kg; 5 - 6 cm grosime	
P15	  2; vas de friptură pe raftul de sârmă	Prăjește carnea timp de câteva minute într-o cratiță fierbinte. Introduceți în aparat.
	Coaste de porc , 2 - 3 kg; folosiți crud, 2 - 3 cm subțire	
P16	 3; tavă adâncă	Adăugați lichid pentru a acoperi baza unui preparat. La jumătatea duratei de gătire, întoarceți carnea.

P17	  2; vas de copt pe tava de copt Adăugați lichid. La jumătatea duratei de gătire, întoarceți carnea.
P18	  2; caserolă pe tavă de copt Întoarceți piul după jumătate din durata de gătit pentru a rumeni uniform.
P19	  3; tavă de copt
P20	   2; caserolă pe raftul de sârmă Prăjește carnea timp de câteva minute într-o cratiță fierbinte.
P21	  3; tavă de copt Dacă ați marinat mai întâi pulpele de pui, setați o temperatură mai redusă și gătiți-le mai mult timp.
P22	  2; vas de copt pe raftul de sârmă Puneți carnea pe friptură. Întoarceți rața la jumătatea duratei de gătire.
P23	  2; tavă adâncă Puneți carnea în tava de gătit. Întoarceți găscă după jumătate din durata de gătire.
P24	  2; raft metalic
P25	  2; tavă de copt Umple peștele cu unt, condimente și ierburi.
P26	 3; caserolă pe raftul de sârmă
P27	 2;  28 cm tavă cu arc pe raft de sârmă
P28	 3; tavă de copt
P29	  2; formă plăcintă pe grătar metalic



P30	  1;  22 cm Formă de plăcintă pe grătar metalic
P31	Brownies , 2 kg de aluat  3; tavă adâncă
P32	Brioșe  3; tavă pentru brioșe pe raftul de sârmă
P33	Chec  2; tavă pentru pâine pe raftul de sârmă
P34	Cartofi coptți , 1 kg  2; tavă de copt Folosește cartofi întregi cu coajă.
P35	Cartofi wedges , 1 kg  3; tavă de copt căptușită cu hârtie de copt Tăiați cartofii în bucăți.
P36	Legume mixte la grătar , 1 - 1.5 kg  3; tavă de copt căptușită cu hârtie de copt Tăiați legumele în bucăți.
P37	Crochete, congelate , 0.5 kg  3; tavă de copt
P38	Cartofi, congelați , 0.75 kg  3; tavă de copt
P39	Lasagna cu carne / legume cu foi uscate de paste , 1 - 1.5 kg   1; caserolă pe raftul de sârmă
P40	Cartofi gratinați (cartofii cruzi), 1 - 1.5 kg   1; caserolă pe raftul de sârmă Rotiți preparatul la jumătatea duratei de gătire.
P41	Pizza proaspătă, subțire   2; tavă de copt căptușită cu hârtie de copt
P42	Pizza proaspătă, groasă    2; tavă de copt tapetat cu hârtie de copt
P43	Quiche   2; tavă de copt pe grătar metalic

P44	Baghetă / Ciabatta / Pâine albă, 0.8 kg
	 2; tavă de copt căptușită cu hârtie de copt Mai mult timp necesar pentru pâinea albă.

P45	Cereale integrale / secară / pâine neagră, 1 kg
	 2; tavă de copt căptușită cu hârtie de copt / tavă de chec pe raftul de sârmă

1) Gătire la temperatură joasă.

5.8 Modificare: Setări

1. Rotiți butonul pentru funcțiile de încălzire la .
2. Rotiți butonul de comandă pentru a selecta . Apăsați OK.
3. Rotiți butonul de comandă pentru a selecta setarea. Apăsați OK.
4. Rotiți butonul de comandă pentru a regla valoarea. Apăsați OK.
5. Rotiți butonul pentru funcțiile de gătire la poziția oprit pentru a ieși din Meniu.

Submeniu: Setări

	Setare	Valoare
01	Timpul	Modificare
02	Luminozitate display	1 - 5
03	Tonul de la taste	1 - Bip, 2 - Click, 3 - Sunet oprit
04	Volum la apăsare taste	1 - 4
05	Acțiunea Senzor de gătire	1 - Alarmă și stop, 2 - Alarmă
06	Cronometru numărătoare directă	Pornit / Oprit
07	Iluminare	Pornit / Oprit
08	Încălzire rapidă	Pornit / Oprit
09	Semnal De Reamintire La Curățare	Pornit / Oprit
10	Wi-Fi	Pornit / Oprit
11	Operațiune de telecomandă automată	Pornit / Oprit
12	Dezactiveaza retea	Da / Nu

	Setare	Valoare
13	Modul demo	Cod de activare: 2468
14	Versiunea software	Verificare
15	Resetati toate optiunile	Da / Nu

5.9 Blocare

Această funcție previne o schimbare accidentală a funcției aparatului.

Atunci când este activată în timp ce aparatul este în funcțiune, funcția blochează panoul de comandă, astfel încât setările curente de gătire să continue fără întrerupere.

Atunci când este activată în timp ce aparatul este oprit, funcția menține panoul de comandă blocat, împiedicând pornirea accidentală a aparatului.

 OK - apasă și menține pentru a activa și dezactiva funcția.

Va fi emis un semnal sonor.  - va lumina intermitent de 3 ori atunci când funcția de blocare este activată. Ușa aparatului este blocată.

5.10 Accesorii



Accesorii disponibile în funcție de model. Scanați codul QR pentru a vedea cum să utilizați accesoriile furnizate împreună cu aparatul. Puteți comanda accesoriile opționale separat. Pentru mai multe informații, contactați furnizorul dvs. local.

Introduceți accesoriul (grătar metalic/tava) între barele de ghidare ale suportului raftului. Asigurați-vă că raftul atinge partea din spate a interiorului cuptorului și că picioarele sunt îndreptate în jos. O mică adâncitură în partea de sus crește siguranța și oferă protecție împotriva înclinării. Marginea din jurul raftului previne alunecarea vaselor de gătit de pe raft.

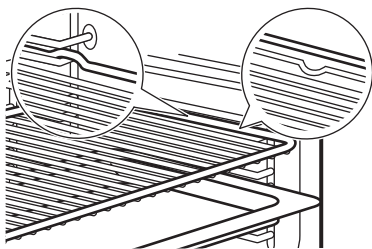

Dacă tava dvs. are o pantă, poziționați-o spre partea din spate a interiorului cuptorului.

Dacă pe accesoriu există o inscripție, asigurați-vă că aceasta este orientată spre dvs.

Dacă utilizați o tavă cu orificii, așezați tava / tigaia dedesubt, pentru a colecta lichidele care picură.

5.11 Senzor de gătire

Acesta măsoară temperatura din interiorul alimentului.

Există două temperaturi care trebuie setate:

- °C - temperatura cuptorului. Ar trebui să fie cu cel puțin 25°C mai mare decât temperatura sensorului alimentar.
- - temperatura sensorului de gătire.

1. Setati o funcție de gătire și temperatura cuptorului.
2. Introduceți vârful sensorului pentru alimente în mijlocul bucății de carne sau de pește, în cea mai grosă parte, dacă

este posibil. Pentru caserole, așezați vârful sensorului alimentar exact în centru, stabilizat într-un ingredient solid. Asigurați-vă că vârful nu atinge fundul vasului de copt.

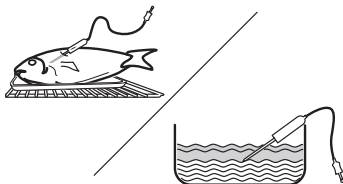

3. Introduceți senzorul de gătire în priză aflată în interiorul cuptorului. Consultați secțiunea Descrierea produsului. Afișajul arată temperatura curentă a sensorului de gătire.
4. Rotiți butonul de control pentru a seta temperatura sensorului de gătire. Apăsati OK.
5. Când alimentul atinge temperatura setată, este emis semnalul sonor. Pentru a opri semnalul, apăsați orice simbol. Verificați dacă mâncarea este gata. Prolungiți durata de gătire dacă este nevoie.

Puteți selecta acțiunea dorită de sfârșit a sensorului alimentar în submeniu: Setări.

6. Opriti aparatul.
7. Scoateți conectorul sensorului de gătire din priză și preparatul din aparat.

6. SFATURI UTILE

6.1 Recomandări pentru gătit

Temperatura și duratele de gătire din tabele sunt doar orientative. Acestea depind de rețetele și de calitatea și cantitatea ingredientelor utilizate. Dacă nu puteți găsi setările pentru o rețetă specială, căutați alta similară.

Numărați pozițiile rafturilor începând din partea de jos a podelei cuptorului.

Simboluri utilizate în tabele:

	Tipul de preparat
	Funcția de gătit
°C	Temperatură
	Poziție raft





Durată gătire (min)

Informații suplimentare

6.2 Aer cald umed

Pentru cele mai bune rezultate, respectați sugestiile din tabelul de mai jos.

	°C			
Rulouri dulci, 16 bucăți	180	2	20 - 30	1)
Rulouri, 9 bucăți	180	2	30 - 40	1)
Pizza congelată, 0,35 kg	220	2	10 - 15	2)
Ruladă	170	2	25 - 35	1)

	°C			
Negresă	175	3	25 - 30	1)
Soufflè, 6 bucăți	200	3	25 - 30	3)
Blat de pandișpan	180	2	15 - 25	4)
Sandviș Victoria	170	2	40 - 50	5)
Pește fierț, 0,3 kg	180	3	20 - 25	1)
Pește întreg, 0,2 kg	180	3	25 - 35	1)
File de pește, 0,3 kg	180	3	25 - 30	6)
Carne fiartă, 0,25 kg	200	3	35 - 45	1)
Șașlăc, 0,5 kg	200	3	25 - 30	1)
Prăjituri, 16 bucăți	180	2	20 - 30	1)
Pricomigdale, 24 de bucăți	180	2	25 - 35	1)
Brioșe, 12 bucăți	170	2	30 - 40	1)
Pateuri sărate, 20 de bucăți	180	2	25 - 30	1)
Fursecuri, 20 de bucăți	150	2	25 - 35	1)
Mini tarte, 8 bucăți	170	2	20 - 30	1)
Legume, fierte, 0,4 kg	180	3	35 - 45	1)
Omletă vegetariană	200	3	25 - 30	6)
Legume mediteranee- ne, 0,7 kg	180	4	25 - 30	1)

1) Folosiți o tavă de gătit sau o tavă de colectare.

2) Folosiți raftul de sârmă.

3) Folosiți vase ceramice ramekin pe raft de sârmă.

















4) Folosiți o formă pentru aluat fraged pe raft de sârmă.

5) Folosiți vas de copt pe raft de sârmă.

6) Folosiți tavă de pizza pe raft de sârmă.

6.3 Informații pentru institutele de testare

Teste conforme cu IEC 60350-1.

		°C		
Prăjituri mici, 20 bucăți pe tavă				
	3	150 - 170	35 - 40	1)2)
	3	140 - 160	35 - 40	1)2)
	2 și 4	130 - 150	45 - 50	1)2)
Plăcintă cu mere, 2 forme Ø20 cm				
	2	180	70 - 90	3)
	2	160	70 - 90	3)
Pandișpan fără grăsimi, formă pentru tort Ø26 cm				
	2	170	40 - 50	3)
	2	170	45 - 50	3)2)
	1 și 3	170	50 - 60	3)2)
-Prăjitură sfărâmicioasă				
	3	140 - 150	20 - 40	1)
	2 și 4	140 - 150	25 - 45	1)
	3	140 - 150	25 - 45	1)
Pâine prăjită				
	4	maxim	1 - 5	3)2)

1) Utilizare Tavă de gătit.

2) Preîncălziți aparatul timp de 10 minute.

3) Utilizare Raft sârmă.

7. ÎNGRIJIREA ȘI CURĂȚAREA

7.1 Observații privind curățarea

- Folosiți o soluție de curățare pentru suprafețe metalice.
- Utilizați degresantul lichid recomandat de producător pentru a elimina reziduurile de calcar.
- Umiditatea se poate condensa în interiorul aparatului sau pe panourile de sticlă ale ușii. Pentru a reduce condensul, lăsați

aparatură să funcționeze timp de 10 minute înainte de gătit. Nu depozitați alimente în aparat pentru mai mult de 20 de minute.

- Nu curățați accesoriile în mașina de spălat vase.

7.2 Scoaterea suporturilor raftului

- Verificați dacă aparatul s-a răcit.
- Trageți partea din față a suportului pentru rafturi și îndepărtați-o de peretele lateral.



3. Trageți partea din spate a suportului pentru raft și îndepărtați-o de peretele lateral și îndepărtați.
4. Puneți suporturile raftului înapoi în poziția inițială. Repetați pașii în ordine inversă.

Dacă sunt furnizate ghidaje telescopice, știfturile sale de fixare trebuie să fie îndreptate spre față.

7.3 Curățare pirolitică

Acest program arde murdăria reziduală din aparat. Utilizați-l ori de câte ori aparatul are nevoie de o curățare profundă.

Dacă sunt instalate alte aparate în același compartiment, nu le utilizați simultan cu această funcție. Poate provoca deteriorarea cuptorului sau a dulapului.

1. Verificați dacă aparatul s-a răcit.
2. Scoateți toate accesoriile.
3. Curățați interiorul cuptorului și ușa de sticlă de la interior cu apă caldă, o lavetă moale și detergent neutru.
4. Rotiți butonul pentru funcțiile de gătire la  pentru a intra în modul de încălzire rapidă (Meniu).
5. Rotiți butonul de control pentru a selecta  și apăsați OK.

Programul de curățare	Durata
C1 - Curățare ușoară	1 h
C2 - Curățare normală	1 h 30 min
C3 - Curățare profundă	2 h 30 min

6. Rotiți butonul de comandă pentru a selecta programul de curățare și apăsați OK

7. Apăsați  pentru a începe curățarea.

Când începe curățarea, ușa aparatului se blochează și becul se stinge. Nu porniți funcția dacă nu ați închis complet ușa cuptorului. Până la deblocarea ușii, afișajul indică 



8. După curățare, rotiți butonul de selectare pentru funcțiile de gătire la poziția oprit.
9. Așteptați până când aparatul se răcește și ușa se deblochează. Curățați interiorul cuptorului cu o lavetă moale și apă.

7.4 Semnal De Reamintire La Curățare

Când  clipește pe afișaj după sesiunea de gătit, aparatul vă reamintește să îl curățați cu o curățare pirolitică. Puteți dezactiva memento-ul din submeniu: Setări. Consultați Utilizare zilnică, Modificarea: Setări.

7.5 Curățare cu abur

Această procedură de curățare folosește umiditatea pentru a elimina grăsimile și resturile de mâncare rămase în aparat.

1. Verificați dacă aparatul s-a răcit.
2. Scoateți toate accesoriile.
3. Curățați interiorul cuptorului și geamul ușii interioare cu o lavetă moale și uscată.
4. Rotiți butonul pentru funcțiile de gătire la  pentru a intra în modul de încălzire rapidă (Meniu).
5. Rotiți butonul de control pentru a selecta  și apăsați OK.
6. Rotiți butonul de comandă pentru a selecta C4.
7. Umpleți rezervorul de apă cu apă rece până la nivelul maxim (aproximativ 350 ml).
8. Apăsați . Când începe curățarea, becul se stinge.

Durata: 30 min

La încheierea curățării este emis semnalul sonor. Aparatul se oprește.

9. Așteptați până când aparatul s-a răcit. Uscați cavitatea cu o lavetă moale.

7.6 Curățarea rezervorului de apă

Această procedură de curățare elimină și previne acumularea de calcar în sistemul de abur.

1. Goliți rezervorul de apă. Consultați Utilizare zilnică, Golirea rezervorului de apă.
2. Turnați 250 ml o cantitate din detartrant lichid recomandat de producător în rezervorul de apă.
3. Așteptați 60min. Goliți rezervorul de apă.
4. Turnați 350 ml de apă în rezervorul de apă pentru a clăti rezervorul. Goliți rezervorul de apă.
5. Curățați țeava de evacuare cu apă caldă și un detergent neutru.

Frecvența de decalcifiere depinde de duritatea apei și de frecvența gătutului la abur.

Contactați furnizorul de apă pentru a verifica nivelul de duritate a apei.

Duritate apă (°FH)	Utilizarea aburului	Curățați rezervorul de apă la fiecare (luni):
0 - 15 (blând până la mediu)	Frecvent (≥1 dată/săptămână)	12
	Rar (≤1 dată/lună)	24
≥16 (dură până la foarte dură)	Frecvent (≥1 dată/săptămână)	6
	Rar (≤1 dată/lună)	12

7.7 Scoaterea și montarea ușii

Puteți să scoateți ușa cuptorului și panourile de sticlă de la interior pentru a le curăța. Nu utilizați aparatul fără panourile de sticlă.

1. Deschideți ușa complet și țineți ambele balamale.
2. Ridicați și trageți încuietorile până când se aude un clic.

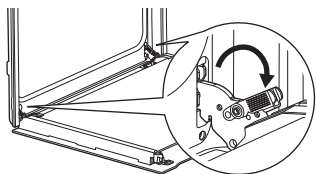

3. Închideți ușa cuptorului până la jumătate în prima poziție de deschidere. După aceea, ridicați și trageți pentru a scoate ușa din locaș.

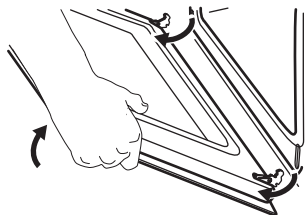

4. Puneți ușa pe o lavetă moale pe o suprafață stabilă.

5. Țineți garnitura ușii **A** pe partea superioară a ușii de ambele părți și apăsați-o către interior pentru a elibera clema.

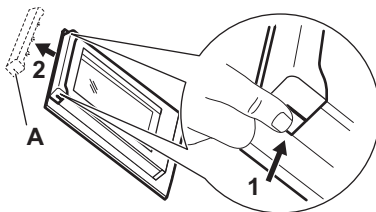

6. Trageți garnitura ușii spre față pentru a o scoate.
7. Țineți panourile de sticlă ale ușii de marginea superioară unul câte unul și trageți-le în sus din ghidaj. Asigurați-vă că sticla iese complet din suporturi.

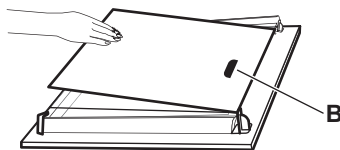

8. Curățați panourile de sticlă cu apă caldă și săpun. Uscăți cu atenție panourile de sticlă. Nu curățați panourile de sticlă în mașina de spălat vase.
9. După curățare, instalați panourile de sticlă și ușa cuptorului.

Verificați dacă ați pus la loc panourile de sticlă în ordinea corectă. Verificați simbolul / imprimarea de pe partea laterală a panoului de sticlă. Zona de imprimare **B** (dacă există) trebuie orientată spre interiorul cuptorului. Dacă ușa este instalată corect, veți auzi un clic la închiderea clemelor.

7.8 Înlocuirea becului

Deconectați aparatul de la rețeaua electrică și așteptați până se răcește.

Înlocuiți becul cu un bec adecvat rezistent la o temperatură de 300 °C.

Becul din spate

1. Rotiți capacul de sticlă și scoateți-l.
2. Curățați capacul de sticlă.
3. Înlocuiți becul.
4. Montați capacul de sticlă.

8. DEPANARE

Dacă nu puteți găsi singur o soluție la problema, adresați-vă comerciantului sau unui Centru de service autorizat. Detaliile de service sunt pe plăcuța de identificare, situată pe cadrul frontal. Este vizibilă atunci când deschi-deți ușa. Nu scoateți plăcuța de identificare.

Dacă afișajul prezintă un cod de eroare care nu se regăsește în acest tabel, opriți și porniți siguranța pentru a reporni aparatul. În cazul în care codul de eroare apare din nou, contactați un Centru de service autorizat.

Nu poți activa sau opera aparatul. - Aparatul nu este conectat la o sursă electrică sau este conectat incorect.

Aparatul nu se încălzește.

- Ușa nu este închisă corect.
- Blocare este activat.
- Oprirea funcționată este activă.

Lampa nu funcționează. - Lampa este arsă. Schimbă lampa.

Lampa este stinsă. - Aer cald umed - este activat.

Senzor de gătit nu funcționează. - Ștecherul nu Senzor de gătit este introdus complet în priză.

Se observă scurgeri de apă la ieșirea de abur. - Rezervorul de apă este prea plin.

Consultați Utilizare zilnică, Golirea rezervorului de apă.

↳ **Indicatorul de rezervor gol este aprins.** - Nu există apă în rezervor. Uple rezervorul cu apă. Dacă indicatorul rămâne aprins, consultați secțiunea „Curățarea Îngrijirea și curățarearezervorului de apă”.

Gătitul cu abur nu funcționează. - Există un reziduu de var în orificiul de admisie a aburului - curățați orificiul de admisie a aburului (consultați Îngrijirea și curățarea) sau dacă nu există apă în rezervor - umpleți rezervorul de apă.

Este nevoie de mai mult de trei minute pentru a goli rezervorul de apă sau scurgerea apei din orificiul de admisie a aburului. - Există un reziduu de var în rezervorul de apă. Consultați Îngrijirea și curățareaCurățarea rezervorului de apă.

Afișajul arată "00:00". - A avut loc o întrerupere a curentului electric. Setati timpul.

Err C2-Introdu complet Senzor de gătit în priză.

Err C3- Închideți ușa. Oprește și pornește aparatul. Încuietarea ușii nu este stricată.

Err F102 - Închideți ușa. Încuietarea ușii nu este stricată.

9. CLASA DE EFICIENȚĂ ENERGETICĂ

9.1 Fișa cu informații despre produs și informațiile despre produs conform Regulamentului (UE) nr. 65/2014 și Regulamentului (UE) nr. 66/2014

Denumirea furnizorului	AEG
Identificarea modelului	NBR6P511SB 949494923 NBR6P531SB 949494870 NBR6P531SB 949494946 OR6PB51WSB 949494949 TR6PB511SB 949494924 TR6PB52XSB 949494947 TR6PB531SB 949494948 TR6PB531SB 949494951 TR6PB531SB 949494916 V7PBR521SB 949494943
Index de eficiență energetică	61.2

Clasă de eficiență energetică	A++
Consum de energie cu o încărcătură standard, modulul convențional	0.93 kWh/ciclu
Consum de energie cu o încărcare standard, în modulul ventilație	0.52 kWh/ciclu
Număr de cavități	1
Sursă de căldură	Energie electrică
Volumul	72 l
Tip cuptor	Cuptor încorporabil

Masă	NBR6P511SB	32.9 kg
	NBR6P531SB	34.2 kg
	NBR6P531SB	33.8 kg
	OR6PB51WSB	33.1 kg
	TR6PB511SB	32.6 kg
	TR6PB52XSB	34.2 kg
	TR6PB531SB	33.9 kg
	TR6PB531SB	33.0 kg
	TR6PB531SB	33.0 kg
	V7PBR521SB	32.9 kg

Aparatul a fost testat în conformitate cu: EN IEC 60350-1.

9.2 Cerințe de informare conform (UE) nr. 2023/826

Consumul de putere în standby	0.8 W
Consumul de putere în modul repaus conectat la rețea	2.0 W
Timpul maxim necesar pentru ca echipamentul să atingă automat modul de putere scăzută aplicabil	20 min

Aparatul a fost testat în conformitate cu: EN 50564, EN 63474.

Pentru îndrumări privind modul de activare și dezactivare a conexiunii la rețeaua wireless, consultați înainte de prima utilizare.

9.3 Sfaturi pentru economisirea energiei

- Țineți ușa închisă în timpul gătitului și evitați să o deschideți des.
- Menține garnitura ușii curată și asigură-te că este bine fixată în poziție.
- Folosiți vase metalice sau de culoare închisă, non-reflectorizante.

- Sari peste preîncălzire dacă nu este nevoie.
- Reduceți la minimum pauzele dintre coacerea mai multor feluri de mâncare.
- Atunci când este posibil, folosește funcțiile de gătit cu ventilator pentru a economisi energie.
- Folosiți căldura reziduală pentru a menține mâncarea caldă. Reduceți temperatura aparatului la minimum 3 - 10 min înainte de sfârșitul gătirii.
- Opriti lampa în timpul gătitului, cu excepția cazului în care este necesar.
- Aer cald umed Această funcție a fost folosită pentru conformarea cu clasa de eficiență energetică și cerințele de ecodesign (în conformitate cu EU 65/2014 și EU 66/2014). Teste realizate conform cu: IEC/EN 60350-1. Ușa cuptorului trebuie închisă pe durata gătirii pentru a nu întrerupe funcția astfel încât cuptorul să funcționeze cu cea mai ridicată eficiență energetică posibilă. Atunci când folosești această funcție, lumina se stinge automat. La unele modele durează 30 sec.
- Atunci când este posibil, opriți Wi-Fi-ul pentru a economisi energie. Consultați secțiunea înainte de prima utilizare.
- Oprire automată - din motive de siguranță, dacă funcția de gătire este activă și nu se modifică nicio setare, aparatul se va opri automat după o anumită perioadă de timp. Pentru a opera o funcție de gătit mai mult timp, setați timpul de gătire. Oprirea automată nu se aplică cu funcția Pornire cu întârziere sau când lampa este aprinsă.
 - 12.5 h: 30-115 °C
 - 8.5 h: 120-195 °C
 - 5.5 h: 200-245 °C
 - 3 h: 250 - maxim °C

10. INFORMAȚII PRIVIND MEDIUL

Reciclați materialele marcate cu simbolul . Pentru a recicla ambalajele, acestea trebuie puse în containerele corespunzătoare. Ajuțați la protejarea mediului înconjurător și a sănătății umane reciclând deșeurile de aparate

electrice și electronice. Nu aruncați aparatele marcate cu simbolul  împreună cu deșeurile menajere. Returnați produsul la unitatea locală de reciclare sau contactați administrația locală.

