



TR959M6SE

EL Οδηγίες Χρήσης | Στεγνωτήριο



Καλωσορίσατε στην AEG! Ευχαριστούμε που επιλέξατε τη συσκευή μας.



Στην προσπάθειά μας για αειφορία, μειώνουμε τα χαρτόγραφα μέσα και παρέχουμε τα πλήρη εγχειρίδια χρήστη σε ηλεκτρονική μορφή. Μπορείτε να έχετε πρόσβαση στο πλήρες εγχειρίδιο χρήστη στον ιστότοπο aeg.com/manuals



Βρείτε υποδείξεις χρήσης, φυλλάδια, συμβουλές για την επίλυση προβλημάτων, πληροφορίες συντήρησης και επισκευής στον ιστότοπο aeg.com/support



Αγοράστε αξεσουάρ, αναλώσιμα και γνήσια ανταλλακτικά για τη συσκευή σας στον ιστότοπο aeg.com/shop

Υπόκειται σε αλλαγές χωρίς προειδοποίηση.

ΠΕΡΙΕΧΟΜΕΝΑ

1. ΠΛΗΡΟΦΟΡΙΕΣ ΑΣΦΑΛΕΙΑΣ.....	2
2. ΟΔΗΓΙΕΣ ΓΙΑ ΤΗΝ ΑΣΦΑΛΕΙΑ.....	6
3. ΠΕΡΙΓΡΑΦΗ ΠΡΟΪΟΝΤΟΣ.....	9
4. ΤΕΧΝΙΚΑ ΧΑΡΑΚΤΗΡΙΣΤΙΚΑ.....	11
5. ΠΙΝΑΚΑΣ ΧΕΙΡΙΣΤΗΡΙΩΝ.....	11
6.  ΡΥΘΜΙΣΗ ΣΥΝΔΕΣΙΜΟΤΗΤΑΣ - WI-FI.....	13
7. ΠΡΟΓΡΑΜΜΑΤΑ.....	16
8. ΕΠΙΛΟΓΕΣ.....	19
9. ΡΥΘΜΙΣΕΙΣ.....	22
10. ΛΕΙΤΟΥΡΓΙΑ ΑΤΜΟΥ.....	23
11. ΠΡΙΝ ΑΠΟ ΤΗΝ ΠΡΩΤΗ ΧΡΗΣΗ.....	25
12. ΚΑΘΗΜΕΡΙΝΗ ΧΡΗΣΗ.....	27
13. ΥΠΟΔΕΙΞΕΙΣ ΚΑΙ ΣΥΜΒΟΥΛΕΣ.....	31
14. ΦΡΟΝΤΙΔΑ ΚΑΙ ΚΑΘΑΡΙΣΜΑ.....	32
15. ΑΝΤΙΜΕΤΩΠΙΣΗ ΠΡΟΒΛΗΜΑΤΩΝ.....	37
16. ΤΙΜΕΣ ΚΑΤΑΝΑΛΩΣΗΣ.....	40
17. ΠΕΡΙΒΑΛΛΟΝΤΙΚΑ ΘΕΜΑΤΑ.....	42

1. ΠΛΗΡΟΦΟΡΪΕΣ ΑΣΦΑΛΕΙΑΣ



Πριν ξεκινήσετε την εγκατάσταση και τη χρήση αυτής της συσκευής, διαβάστε προσεκτικά τις παρεχόμενες οδηγίες.

Ο κατασκευαστής δεν είναι υπεύθυνος για τυχόν τραυματισμούς ή ζημίες που είναι αποτέλεσμα λανθασμένης εγκατάστασης ή χρήσης. Να φυλάσσετε πάντα αυτές τις οδηγίες σε ένα ασφαλές μέρος με εύκολη πρόσβαση για μελλοντική αναφορά.



Προειδοποίηση: Κίνδυνος πυρκαγιάς / Εύφλεκτα υλικά. Η συσκευή περιέχει εύφλεκτο αέριο, προπάνιο (R290), ένα αέριο με υψηλό επίπεδο περιβαλλοντικής συμβατότητας. Να κρατάτε τις πηγές πυρκαγιάς και ανάφλεξης μακριά από τη συσκευή. Προσέχετε να μην προκληθεί ζημιά στο κύκλωμα ψυκτικού υγρού που περιέχει προπάνιο.

1.1 Ασφάλεια παιδιών και ευπαθών ατόμων

ΠΡΟΕΙΔΟΠΟΙΗΣΗ!

Κίνδυνος ασφυξίας, τραυματισμού ή μόνιμης αναπηρίας.

- Η συσκευή αυτή μπορεί να χρησιμοποιηθεί από παιδιά ηλικίας 8 ετών και άνω και από άτομα με μειωμένες σωματικές, αισθητηριακές ή πνευματικές δυνατότητες ή έλλειψη εμπειρίας και γνώσης, εάν επιβλέπονται ή έχουν λάβει οδηγίες σχετικά με τη χρήση της συσκευής με ασφαλή τρόπο και κατανοούν τους κινδύνους που ενέχονται.
- Παιδιά ηλικίας μεταξύ 3 και 8 ετών και άτομα με εκτενείς και περίπλοκες αναπηρίες πρέπει να παραμένουν μακριά από τη συσκευή, εκτός αν επιβλέπονται συνεχώς.
- Παιδιά ηλικίας μικρότερης των 3 ετών πρέπει να παραμένουν μακριά από τη συσκευή εκτός αν επιβλέπονται συνεχώς.
- Τα παιδιά δεν πρέπει να παίζουν με την συσκευή.
- Φυλάσσετε όλα τα υλικά συσκευασίας μακριά από τα παιδιά και απορρίψτε τα κατάλληλα.
- Φυλάσσετε τα απορρυπαντικά μακριά από παιδιά.
- Κρατάτε τα παιδιά και τα κατοικίδια ζώα μακριά από τη συσκευή όταν η πόρτα είναι ανοιχτή.
- Εάν η συσκευή διαθέτει διάταξη ασφαλείας για παιδιά, θα πρέπει να είναι ενεργοποιημένη.
- Τα παιδιά δεν πρέπει να εκτελούν τον καθαρισμό και τη συντήρηση που εκτελεί ο χρήστης στη συσκευή χωρίς επίβλεψη.

1.2 Γενικές πληροφορίες για την ασφάλεια

- Αυτή η συσκευή προορίζεται μόνο για στέγνωμα ρούχων οικιακού τύπου, που στεγνώνονται στο πλυντήριο.
- Μη χρησιμοποιείτε τη λειτουργία στεγνωτηρίου εάν τα ρούχα έχουν λερωθεί με βιομηχανικά χημικά.
- Η συσκευή αυτή έχει σχεδιαστεί μόνο για οικιακή χρήση σε εσωτερικό περιβάλλον.
- Η συσκευή αυτή μπορεί να χρησιμοποιηθεί σε γραφεία, δωμάτια ξενοδοχείων, ξενώνες, αγροικίες και άλλα παρόμοια καταλύματα όπου τέτοια χρήση δεν υπερβαίνει τα επίπεδα της (μέσης) οικιακής χρήσης.
- Μην αλλάζετε τις προδιαγραφές αυτής της συσκευής.
- Αν το στεγνωτήριο έχει τοποθετηθεί επάνω από πλυντήριο ρούχων, χρησιμοποιήστε το σετ στοίβαξης. Το σετ στοίβαξης, διαθέσιμο από τον εξουσιοδοτημένο προμηθευτή της περιοχής σας, μπορεί να χρησιμοποιηθεί μόνο με τη συσκευή που καθορίζεται στις οδηγίες που παρέχονται με το εξάρτημα. Διαβάστε τις προσεκτικά πριν από την εγκατάσταση (ανατρέξτε στο φυλλάδιο Εγκατάστασης).
- Η συσκευή μπορεί να εγκατασταθεί είτε ως ανεξάρτητη μονάδα είτε κάτω από πάγκο κουζίνας που διαθέτει τον κατάλληλο χώρο (ανατρέξτε στο φυλλάδιο Εγκατάστασης).
- Μην εγκαθιστάτε τη συσκευή πίσω από πόρτα που κλειδώνει, πίσω από συρόμενη πόρτα ή πίσω από πόρτα με μεντεσέ στην αντίθετη πλευρά, καθώς αυτό δεν θα επιτρέπει στην πόρτα της συσκευής να ανοίγει πλήρως.
- Το άνοιγμα αερισμού που βρίσκεται στη βάση της συσκευής δεν πρέπει να καλύπτεται από χαλί, μοκέτα ή οποιοδήποτε άλλο κάλυμμα δαπέδου.
- ΠΡΟΕΙΔΟΠΟΙΗΣΗ: Η συσκευή δεν πρέπει να τροφοδοτείται μέσω μιας εξωτερικής διάταξης μεταγωγής, όπως ένας χρονοδιακόπτης, ή να είναι συνδεδεμένη σε κύκλωμα το οποίο ενεργοποιείται και απενεργοποιείται συχνά από μια διάταξη.
- Συνδέστε το φως τροφοδοσίας στην πρίζα μόνο αφού ολοκληρωθεί η διαδικασία εγκατάστασης. Βεβαιωθείτε ότι

υπάρχει εύκολη πρόσβαση στο φως τροφοδοσίας μετά την εγκατάσταση.

- Βεβαιωθείτε ότι ο χώρος εγκατάστασης της συσκευής αερίζεται επαρκώς ώστε να αποφευχθεί η επιστροφή ανεπιθύμητων αερίων στον χώρο από συσκευές που χρησιμοποιούν αέριο ή άλλα καύσιμα, συμπεριλαμβανομένης γυμνής φλόγας.
- ΠΡΟΕΙΔΟΠΟΙΗΣΗ: Μην εγκαθιστάτε τη συσκευή σε περιβάλλον χωρίς εξαερισμό.
Η συσκευή περιέχει εύφλεκτο αέριο, προπάνιο (R290), ένα αέριο με υψηλό επίπεδο περιβαλλοντικής συμβατότητας. Να κρατάτε τις πηγές πυρκαγιάς και ανάφλεξης μακριά από τη συσκευή. Προσέχετε να μην προκληθεί ζημιά στο κύκλωμα ψυκτικού υγρού που περιέχει προπάνιο.
- ΠΡΟΕΙΔΟΠΟΙΗΣΗ: Στο περίβλημα της συσκευής ή την εντοιχισμένη κατασκευή, διατηρείτε ελεύθερα από εμπόδια όλα τα ανοίγματα αερισμού.
- ΠΡΟΕΙΔΟΠΟΙΗΣΗ: Μην προκαλείτε ζημιά στο κύκλωμα ψυκτικού μέσου.
- ΠΡΟΕΙΔΟΠΟΙΗΣΗ: Μην αγγίζετε τα προσβάσιμα μεταλλικά πτερύγια του συμπυκνωτή με γυμνά χέρια. Κίνδυνος τραυματισμού. Φορέστε προστατευτικά γάντια.
- ΠΡΟΕΙΔΟΠΟΙΗΣΗ: Γεμίζετε το δοχείο νερού για επεξεργασία με ατμό μόνο με αποσταγμένο νερό. Μη χρησιμοποιείτε νερό βρύσης ή πρόσθετα. Μπορεί να προκληθεί ζημιά στη συσκευή.
- Εάν το καλώδιο τροφοδοσίας έχει υποστεί φθορές, θα πρέπει να αντικατασταθεί από τον κατασκευαστή, το Εξουσιοδοτημένο Κέντρο Σέρβις ή ένα κατάλληλα καταρτισμένο άτομο, ώστε να αποφευχθεί τυχόν κίνδυνος από το ηλεκτρικό ρεύμα.
- Μην υπερβαίνετε το μέγιστο φορτίο των 9,0 kg (ανατρέξτε στο κεφάλαιο «Πίνακας προγραμμάτων»).
- Σκουπίστε χνούδια ή υπολείμματα συσκευασίας που έχουν συσσωρευτεί γύρω από τη συσκευή.

- Μη λειτουργείτε τη συσκευή χωρίς φίλτρο. Καθαρίζετε το φίλτρο που συλλέγει το χνούδι των ρούχων πριν ή μετά από κάθε χρήση.
- Μη στεγνώνετε άπλυτα ρούχα στο στεγνωτήριο.
- Ρούχα τα οποία έχουν λερωθεί με ουσίες όπως μαγειρικό λάδι, ασετόν, οινόπνευμα, πετρέλαιο, κηροζίνη, καθαριστικά λεκέδων, νέφτι, κεριά και καθαριστικά κεριού πρέπει να πλένονται ξεχωριστά με επιπρόσθετη ποσότητα απορρυπαντικού πριν τοποθετηθούν για στέγνωμα στο πλυντήριο στεγνωτήριο.
- Αντικείμενα όπως αφρώδες ελαστικό (αφρός λάτεξ), σκουφάκια μπάνιου, αδιάβροχα υφάσματα, αντικείμενα με αντιολισθητική βάση από ελαστικό και ρούχα ή μαξιλάρια που περιέχουν επένδυση με αφρώδες ελαστικό δεν πρέπει να στεγνώνουν στο στεγνωτήριο.
- Τα μαλακτικά ή παρόμοια προϊόντα πρέπει να χρησιμοποιούνται αποκλειστικά βάσει των οδηγιών του κατασκευαστή τους.
- Αφαιρέστε όλα τα αντικείμενα από τα ρούχα τα οποία μπορούν να είναι πηγή ανάφλεξης όπως αναπτήρες ή σπύρα.
- ΠΡΟΕΙΔΟΠΟΙΗΣΗ: Ποτέ μη διακόπτετε ένα στεγνωτήριο πριν από το τέλος του κύκλου στεγνώματος, εκτός εάν αφαιρέσετε αμέσως όλα τα ρούχα και τα απλώσετε ώστε να διασκορπιστεί η θερμότητα.
- Πριν από την εκτέλεση εργασιών συντήρησης, απενεργοποιήστε τη συσκευή και αποσυνδέστε το φισ τροφοδοσίας από την πρίζα.

2. ΟΔΗΓΙΕΣ ΓΙΑ ΤΗΝ ΑΣΦΑΛΕΙΑ

2.1 Εγκατάσταση



Προειδοποίηση: Κίνδυνος πυρκαγιάς / Εύφλεκτα υλικά.

- Αφαιρέστε όλα τα υλικά της συσκευασίας.

- Εάν η συσκευή έχει υποστεί ζημιά, μην προβείτε σε εγκατάσταση ή χρήση της.
- Ακολουθείτε τις οδηγίες εγκατάστασης που παρέχονται με τη συσκευή.
- Μην εγκαθιστάτε τη συσκευή σε περιβάλλον χωρίς εξαερισμό
Η συσκευή περιέχει εύφλεκτο αέριο, προπάνιο (R290), ένα αέριο με υψηλό

επίπεδο περιβαλλοντικής συμβατότητας. Να κρατάτε τις πηγές πυρκαϊγιάς και ανάφλεξης μακριά από τη συσκευή. Προσέχετε να μην προκληθεί ζημιά στο κύκλωμα ψυκτικού υγρού που περιέχει προπάνιο.

- Πάντα να προσέχετε όταν μετακινείτε τη συσκευή καθώς είναι βαριά. Να χρησιμοποιείτε πάντα γάντια ασφαλείας και κλειστά παπούτσια.
- Μην εγκαθιστάτε και μη χρησιμοποιείτε τη συσκευή σε χώρο όπου η θερμοκρασία μπορεί να είναι χαμηλότερη από 5°C ή υψηλότερη από 35°C.
- Το δάπεδο επάνω στο οποίο εγκαθιστάτε τη συσκευή πρέπει να είναι επίπεδο, σταθερό, ανθεκτικό στη θερμότητα και καθαρό.
- Βεβαιωθείτε ότι υπάρχει κυκλοφορία αέρα μεταξύ της συσκευής και του δαπέδου.
- Διατηρείτε πάντα τη συσκευή όρθια ενώ την μετακινείτε.
- Η πίσω επιφάνεια της συσκευής πρέπει να τοποθετηθεί προς τον τοίχο.
- Μόλις η συσκευή τοποθετηθεί στη μόνιμη θέση της, ελέγξτε ότι είναι πλήρως οριζοντιωμένη με ένα αλφάδι. Εάν δεν είναι, ρυθμίστε κατάλληλα τα πόδια.

2.2 Ηλεκτρική σύνδεση

ΠΡΟΕΙΔΟΠΟΙΗΣΗ!

Κίνδυνος πυρκαϊγιάς και ηλεκτροπληξίας.

- ΠΡΟΕΙΔΟΠΟΙΗΣΗ: Αυτή η συσκευή έχει σχεδιαστεί για εγκατάσταση / σύνδεση σε σύνδεση γείωσης στο κτίριο.
- Βεβαιωθείτε ότι οι παράμετροι στην πινακίδα τεχνικών χαρακτηριστικών είναι συμβατές με τις ονομαστικές τιμές ηλεκτρικού ρεύματος της παραχής ρεύματος.
- Χρησιμοποιείτε πάντα σωστά εγκατεστημένη πρίζα με προστασία κατά της ηλεκτροπληξίας.
- Μη χρησιμοποιείτε πολύπριζα και μπαλαντζές.
- Μην τραβάτε το καλώδιο τροφοδοσίας για να αποσυνδέσετε τη συσκευή. Τραβάτε πάντα το φως τροφοδοσίας.
- Μην αγγίζετε το καλώδιο ρεύματος ή το φως τροφοδοσίας με βρεγμένα χέρια.

2.3 Χρήση

ΠΡΟΕΙΔΟΠΟΙΗΣΗ!

Κίνδυνος τραυματισμού, ηλεκτροπληξίας, πυρκαϊγιάς, εγκαυμάτων ή βλάβης της συσκευής.



Προειδοποίηση: Κίνδυνος πυρκαϊγιάς / Εύφλεκτα υλικά. Η συσκευή περιέχει εύφλεκτο αέριο, προπάνιο (R290), ένα αέριο με υψηλό επίπεδο περιβαλλοντικής συμβατότητας. Να κρατάτε τις πηγές πυρκαϊγιάς και ανάφλεξης μακριά από τη συσκευή. Προσέχετε να μην προκληθεί ζημιά στο κύκλωμα ψυκτικού υγρού που περιέχει προπάνιο.

- Αυτή η συσκευή προορίζεται μόνο για οικιακή χρήση (εσωτερικοί χώροι).
- Μη στεγνώνετε φθαρμένα ρούχα (σκισμένα, ξεφτισμένα) τα οποία περιέχουν πληρωτικά υλικά.
- Αν τα ρούχα έχουν πλυθεί με προϊόν αφαίρεσης λεκέδων, εκτελέστε έναν επιπλέον κύκλο ξεβγάλματος προτού εκκινήσετε έναν κύκλο στεγνώματος.
- Ενδεικνύται μόνο για υφάσματα που είναι κατάλληλα για στέγνωμα στη συσκευή. Ακολουθείτε τις οδηγίες καθαρισμού στην ετικέτα του ρούχου.
- Μην πίνετε το συμπυκνωμένο/ αποσταγμένο νερό και μη μαγειρεύετε φαγητό με αυτό. Μπορεί να προκαλέσει προβλήματα υγείας στον άνθρωπο και στα κατοικίδια ζώα.
- Μην κάθεστε ή στέκεστε πάνω στην ανοιχτή πόρτα της συσκευής.
- Μη στεγνώνετε στη συσκευή ρούχα που στάζουν.

ΠΡΟΕΙΔΟΠΟΙΗΣΗ!

Γεμίζετε το δοχείο νερού για επεξεργασία με ατμό μόνο με αποσταγμένο νερό. Μη χρησιμοποιείτε νερό βρύσης ή πρόσθετα. Μπορεί να προκληθεί ζημιά στη συσκευή.

- Το συμπυκνωμένο νερό από το δοχείο συμπυκνωμένου νερού της συσκευής μπορεί να χρησιμοποιηθεί, εάν πρώτα το φιλτράρετε (π.χ. με ένα φίλτρο του καφέ).
- Χρησιμοποιήστε τα προγράμματα ατμού μόνο με αποσταγμένο νερό.

- Όταν διακοπεί ο κύκλος στεγνώματος, ή το πρόγραμμα ατμού, ο κάδος και τα ρούχα μπορεί να είναι ζεστά. Κίνδυνος εγκαυμάτων! Προσέξτε όταν αφαιρείτε τα ρούχα.
- Προσέχετε όταν διακόπτετε το πρόγραμμα ατμού: Μην ανοίγετε την πόρτα της συσκευής κατά τη φάση του ατμού. Ο καυτός ατμός μπορεί να προκαλέσει εγκαύματα. Η οθόνη εμφανίζει ένα μήνυμα που υποδεικνύει τη φάση του ατμού.

2.4 Εσωτερικός φωτισμός



ΠΡΟΕΙΔΟΠΟΙΗΣΗ!

Κίνδυνος τραυματισμού.

- Ορατή ακτινοβολία φωτοδιόδου (LED). Μην κοιτάτε απευθείας τη δέσμη φωτός.
- Για την αντικατάσταση του εσωτερικού φωτισμού, επικοινωνήστε με το Εξουσιοδοτημένο Κέντρο Σέρβις.

2.5 Φροντίδα και καθαρίσμα



ΠΡΟΕΙΔΟΠΟΙΗΣΗ!

Κίνδυνος τραυματισμού ή βλάβης στη συσκευή.



Προειδοποίηση: Κίνδυνος πυρκαγιάς / Εύφλεκτα υλικά. Η συσκευή περιέχει εύφλεκτο αέριο, προπάνιο (R290), ένα αέριο με υψηλό επίπεδο περιβαλλοντικής συμβατότητας. Να κρατάτε τις πηγές πυρκαγιάς και ανάφλεξης μακριά από τη συσκευή. Προσέχετε να μην προκληθεί ζημιά στο κύκλωμα ψυκτικού υγρού που περιέχει προπάνιο.

- Μη χρησιμοποιείτε ψεκασμό με νερό και ατμό για τον καθαρισμό της συσκευής.
- Καθαρίστε τη συσκευή με υγρό μαλακό πανί. Χρησιμοποιείτε μόνο ουδέτερα απορρυπαντικά. Μη χρησιμοποιείτε λειαντικά προϊόντα, σφουγγαράκια που χαράσσουν, διαλύτες ή μεταλλικά αντικείμενα.

2.6 Συμπιεστής



ΠΡΟΕΙΔΟΠΟΙΗΣΗ!

Κίνδυνος πρόκλησης ζημιάς στη συσκευή.

- Ο συμπιεστής και το σύστημά του στο στεγνωτήριο έχουν πληρωθεί με έναν ειδικό παράγοντα ο οποίος δεν περιέχει φθορο-χλωρο-υδρογονάνθρακες. Αυτό το σύστημα πρέπει να παραμείνει στεγανό. Η βλάβη του συστήματος μπορεί να προκαλέσει διαρροή.

2.7 Σέρβις

- Για την επισκευή της συσκευής, επικοινωνήστε με το Εξουσιοδοτημένο Κέντρο Σέρβις. Χρησιμοποιείτε μόνο γνήσια ανταλλακτικά.
- Έχετε υπόψη σας ότι αν εκτελεστεί επισκευή από εσάς ή από μη επαγγελματία τεχνικό, μπορεί να υπάρξουν συνέπειες ως προς την ασφάλεια και ενδέχεται να ακυρωθεί η εγγύηση.
- Τα ακόλουθα ανταλλακτικά είναι διαθέσιμα για τουλάχιστον 10 έτη μετά τη διακοπή της κυκλοφορίας του μοντέλου: παρεμβύσματα και τσιμούχες, διακόπτες και κουμπιά, αντλία συμπυκνώματος, ασφάλειες πόρτας, μοτέρ και ψήκτρες μοτέρ, μεταδόσεις ανάμεσα στο μοτέρ και τον κάδο, ανεμιστήρας και τροχό ανεμιστήρα, κάδοι και ρουλεμάν, σωληνώσεις νερού και σχετικός εξοπλισμός, συμπεριλαμβανομένων των εύκαμπτων σωλήνων, βαλβίδων και φίλτρων, καλώδια και πρίζες, πλακέτες τυπωμένων κυκλωμάτων, ηλεκτρονικές οθόνες, θερμοστάτες και αισθητήρες θερμοκρασίας, ενημερώσεις λογισμικού (συμπεριλαμβανομένου του λογισμικού επαναφοράς), ελατήρια, θερμοαντικά στοιχεία και αντιστάσεις, ηλεκτρικές ασφάλειες (ξεχωριστά ή σε δεσμίδες), τροχαλία τάσης, κύλινδρος στήριξης, πόρτες, λάστιχα πόρτας, λαβές πόρτας, συγκροτήματα κλειδώματος πόρτας και μεντεσέδες, φίλτρα χνουδιών, φίλτρα αέρα, πλαστικά περιφερειακά, δοχείο συμπυκνώματος. Η διάρκεια μπορεί να είναι μεγαλύτερη στη χώρα σας. Για περισσότερες πληροφορίες, επισκεφτείτε τον ιστότοπό μας.

- Έχετε υπόψη σας ότι μερικά από αυτά τα ανταλλακτικά είναι διαθέσιμα μόνο σε επαγγελματίες τεχνικούς και ότι δεν είναι όλα τα ανταλλακτικά κατάλληλα για όλα τα μοντέλα.
- Σχετικά με τον/τους λαμπτήρα/λαμπτήρες εντός αυτού του προϊόντος και τους ανταλλακτικούς λαμπτήρες που πωλούνται ξεχωριστά: Αυτοί οι λαμπτήρες προορίζονται ώστε να αντέχουν σε εξαιρετικά δύσκολες συνθήκες σε οικιακές συσκευές, όπως σε θερμοκρασίες, δονήσεις, υγρασία ή προορίζονται να σηματοδοτούν πληροφορίες σχετικά με τη λειτουργική κατάσταση της συσκευής. Δεν προορίζονται για χρήση σε άλλες εφαρμογές και δεν είναι κατάλληλοι για τον φωτισμό οικιακών χώρων.

2.8 Απόρριψη



ΠΡΟΕΙΔΟΠΟΙΗΣΗ!

Κίνδυνος τραυματισμού ή ασφυξίας.



Προειδοποίηση: Κίνδυνος πυρκαγιάς / Κίνδυνος υλικής ζημιάς και πρόκλησης ζημιάς στη συσκευή.

- Αποσυνδέστε τη συσκευή από την παροχή ρεύματος και νερού.
- Κόψτε το καλώδιο τροφοδοσίας κοντά στη συσκευή και απορρίψτε το.
- Η συσκευή περιέχει εύφλεκτο αέριο (R290). Επικοινωνήστε με τις δημοτικές αρχές για πληροφορίες σχετικά με τη σωστή απόρριψη της συσκευής.
- Αφαιρέστε το μάνταλο της πόρτας για να αποτραπεί ο εγκλεισμός παιδιών ή ζώων μέσα στον κάδο.
- Απορρίψτε τη συσκευή σύμφωνα με τις τοπικές διατάξεις για την απόρριψη αποβλήτων ηλεκτρικού και ηλεκτρονικού εξοπλισμού (ΑΗΗΕ).

3. ΠΕΡΙΓΡΑΦΗ ΠΡΟΪΟΝΤΟΣ

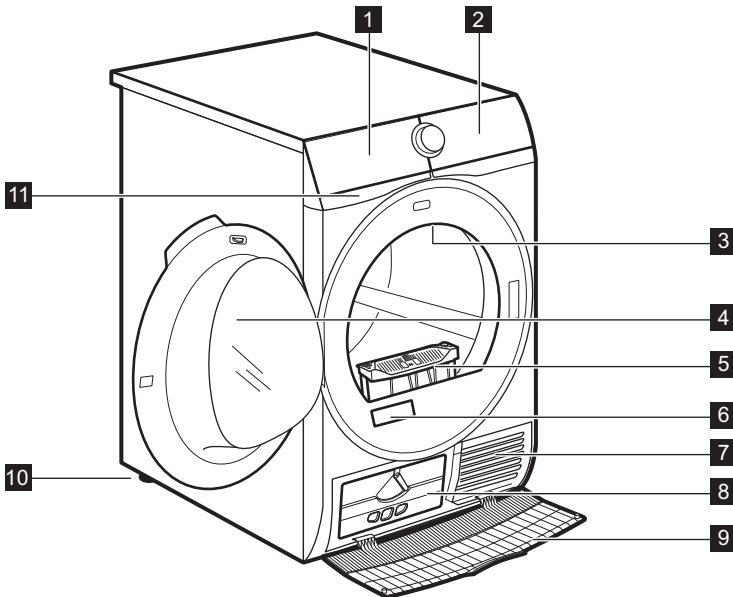

- 1 Δοχείο νερού
- 2 Πίνακας χειριστηρίων
- 3 Εσωτερικός φωτισμός
- 4 Πόρτα συσκευής
- 5 Φίλτρο
- 6 Πινακίδα τεχνικών χαρακτηριστικών και κωδικός QR
- 7 Σχισμές αερισμού
- 8 Καπάκι συμπυκνωτή

- 9 Κάλυμμα συμπυκνωτή
- 10 Ρυθμιζόμενα πόδια
- 11 Φίλτρο επανακυκλοφορίας νερού



Για ευκολία φορτώματος των ρούχων ή για ευκολία στην εγκατάσταση, η πόρτα είναι αναστρέψιμη (βλ. ξεχωριστό φυλλάδιο).

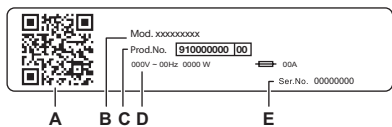

Η πινακίδα τεχνικών χαρακτηριστικών αναφέρει:

- A. κωδικός QR
- B. όνομα μοντέλου
- C. αριθμός προϊόντος
- D. ηλεκτρικές ονομαστικές τιμές
- E. αριθμός σειράς

Σαρώστε τον **κωδικό QR** με την κάμερα για να κατεβάσετε την εφαρμογή από το App store στην έξυπνη συσκευή σας και ακολουθήστε τα απαιτούμενα βήματα. Καταχωρίστε το προϊόν σας και επωφεληθείτε όσο το δυνατόν περισσότερο από αυτό.

- Αποκτήστε πρόσβαση στα στοιχεία της συσκευής σας, έγγραφα και άρθρα σχετικά με τον τρόπο χρήσης των καλύτερων δυνατοτήτων (το Εγχειρίδιο χρήστη είναι επίσης διαθέσιμο στη διεύθυνση aeg.com/manuals)
- Λάβετε συμβουλές χρήσης, επίλυση προβλημάτων, πληροφορίες σέρβις και επισκευής (διατίθενται επίσης στη διεύθυνση aeg.com/support)
- Αγοράστε αξεσουάρ, αναλώσιμα και γνήσια ανταλλακτικά για τη συσκευή σας (διατίθενται επίσης στη διεύθυνση aeg.com/shop)

3.1 Ηλεκτρική σύνδεση

Στο τέλος της εγκατάστασης, μπορείτε να συνδέσετε το φις τροφοδοσίας στην πρίζα.

Η πινακίδα τεχνικών χαρακτηριστικών και το κεφάλαιο «Τεχνικά Χαρακτηριστικά» υποδεικνύουν τις ονομαστικές τιμές ηλεκτρικού ρεύματος. Βεβαιωθείτε ότι οι παράμετροι στην πινακίδα τεχνικών χαρακτηριστικών είναι συμβατές με την παροχή ρεύματος.

Ελέγξτε ότι η οικιακή σας ηλεκτρολογική εγκατάσταση μπορεί να αντέξει το μέγιστο απαιτούμενο φορτίο, λαμβάνοντας υπόψη και τις άλλες συσκευές που μπορεί να χρησιμοποιούνται.

Συνδέστε τη συσκευή σε πρίζα με γείωση.

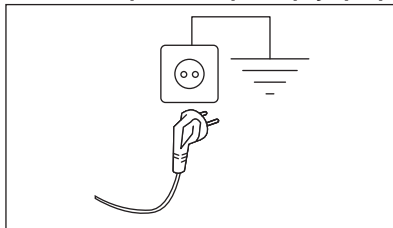

Μετά την εγκατάσταση της συσκευής πρέπει να υπάρχει εύκολη πρόσβαση στο καλώδιο τροφοδοσίας.

Για ηλεκτρολογικές εργασίες που απαιτούνται για την εγκατάσταση αυτής της συσκευής, επικοινωνήστε με το Εξουσιοδοτημένο Κέντρο Σέρβις.

Ο κατασκευαστής δεν αποδέχεται καμία ευθύνη για ζημιές ή τραυματισμούς που



οφείλονται σε μη συμμόρφωση με τις παραπάνω προφυλάξεις ασφαλείας.

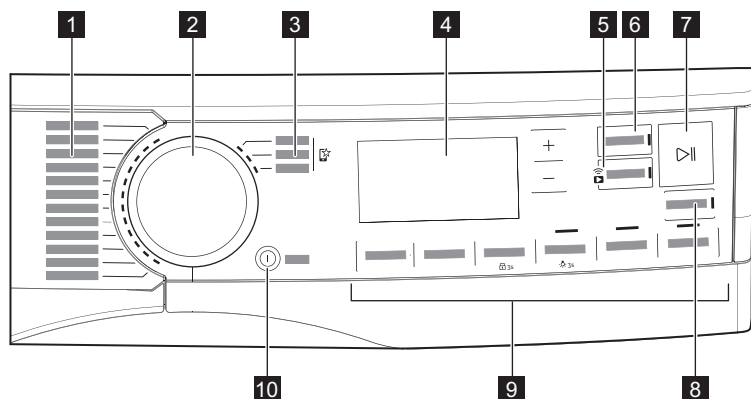

4. ΤΕΧΝΙΚΑ ΧΑΡΑΚΤΗΡΙΣΤΙΚΑ

Ύψος x Πλάτος x Βάθος	85,0 x 59,6 x 66,3 cm
Μέγ. βάθος με την πόρτα της συσκευής ανοιχτή	110,8 cm
Μέγ. πλάτος με την πόρτα της συσκευής ανοιχτή	95,8 cm
Ρυθμιζόμενο ύψος	85,0 cm (+ 1,5 cm - ρύθμιση ποδιών)
Όγκος κάδου	118 l
Μέγιστο φορτίο	9,0 kg
Τάση	230 V
Συχνότητα	50 Hz
Εκπομπή αερομεταφερόμενου ακουστικού θορύβου για τον κύκλο στεγνώματος του προγράμματος Eco με το μέγιστο φορτίο	63 dB(A)
Συνολική ισχύς	1600 W
Τύπος χρήσης	Οικιακή
Επιτρεπόμενη θερμοκρασία περιβάλλοντος	+ 5°C έως + 35°C
Το προστατευτικό κάλυμμα εξασφαλίζει το επίπεδο προστασίας από την εισροή στερεών σωματιδίων και υγρασίας, με την εξαίρεση εξοπλισμού χαμηλής τάσης που δεν διαθέτει προστασία από την υγρασία	IPX4
Προσδιορισμός ψυκτικού αερίου	R290
Βάρος	0,149 kg

5. ΠΙΝΑΚΑΣ ΧΕΙΡΙΣΤΗΡΙΩΝ









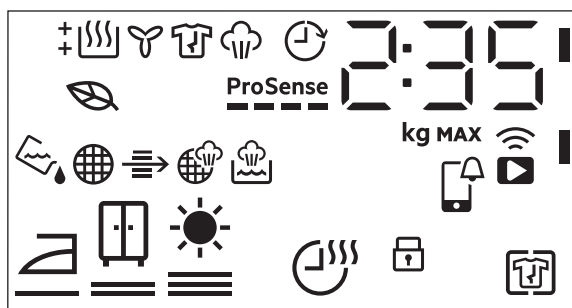











- 1 Προγράμματα
- 2 Διακόπτης επιλογής προγράμματος
- 3 Αγαπημένα προγράμματα 
- 4 Οθόνη
- 5 Κουμπί  Απομακρ. Εκκίνηση
- 6 Κουμπί Τελειώνει στις

- 7 Κουμπί  Έναρξη/Παύση
- 8 Κουμπί  SyncDry
- 9 Επιλογές
- 10 κουμπί με λειτουργία χαμηλής ισχύος  On/Off

5.1 Οθόνη



Σύμβολο στην οθόνη	Περιγραφή συμβόλου
2 : 35	ένδειξη χρόνου κύκλου
8.0 kg MAX	μέγιστο φορτίο
0h.24h	ολοκλήρωση στην επιλογή (έως 24 ώρες)
	ασύρματη σύνδεση
	απομακρυσμένος έλεγχος
	Ειδοποίηση ελέγχου APP
	Εξτρα προστασία κατά του τσαλακώματος επιλογή ενεργοποιημένη
	κλειδ. ασφ. για παιδ. ενεργοποιημένο
	επιπλέον στέγνωμα ρούχων: στεγνά για σιδέρωμα, στεγνά για τβουλάπι, επιπλέον στεγνά
	Χρόνος Στεγνώματος επιλογή ενεργοποιημένη
	ένδειξη: <i>αδειάστε το δοχείο νερού</i>

Σύμβολο στην οθόνη	Περιγραφή συμβόλου
	ένδειξη: <i>καθαρίστε το φίλτρο</i>
	ένδειξη: <i>ελέγξτε τον συμπτυκτωτή</i>
	ένδειξη: <i>γεμίστε το δοχείο νερού για το σύστημα ατμού</i>
	ένδειξη: <i>καθαρίστε το φίλτρο του συστήματος ατμού</i>
	Ανάβει για να υποδείξει πότε οι επιλεγμένοι κύκλοι και επιλογές έχουν προφίλ χαμηλής κατανάλωσης ενέργειας
	ένδειξη: <i>φάση στεγνώματος</i>
	ένδειξη: <i>φάση ψύξης</i>
	ένδειξη: <i>φάση προστασίας από το τσαλάκωμα</i>
	ένδειξη: <i>φάση δράσης ατμού</i>
	Τελειώνει στις επιλογή ενεργοποιημένη
ProSense 	Ένδειξη ProSense
MAX	ένδειξη: <i>υπέρβαση μέγιστου φορτίου</i>

6. ΡΥΘΜΙΣΗ ΣΥΝΔΕΣΙΜΟΤΗΤΑΣ - WI-FI

Αυτό το κεφάλαιο περιγράφει πώς να συνδέσετε την έξυπνη συσκευή στο δίκτυο Wi-Fi και πώς να τη συνδέσετε σε μια κινητή συσκευή.

Με αυτή τη λειτουργικότητα μπορείτε να λαμβάνετε ειδοποιήσεις καθώς και να παρακολουθείτε και να ελέγχετε το στεγνωτήριό σας από τις κινητές σας συσκευές.

Η λειτουργία Wi-Fi είναι απενεργοποιημένη ως εργοστασιακή προεπιλεγμένη ρύθμιση.

Για να συνδέσετε τη συσκευή και να απολαμβάνετε όλα τα χαρακτηριστικά και τις υπηρεσίες, χρειάζεστε:

- Ασύρματο δίκτυο στο σπίτι με ενεργοποιημένη σύνδεση στο διαδίκτυο.
- Κινητή συσκευή συνδεδεμένη στο ασύρματο δίκτυο.

Συχνότητα	2.412 - 2.472 GHz για την Ευρωπαϊκή αγορά
Πρωτόκολλο	IEEE 802.11b/g/n
Μέγιστη ισχύς	< 20dBm
Κρυπτογράφηση	WPA, WPA2, WPA3

6.1 Κωδικός QR στην πινακίδα τεχνικών χαρακτηριστικών

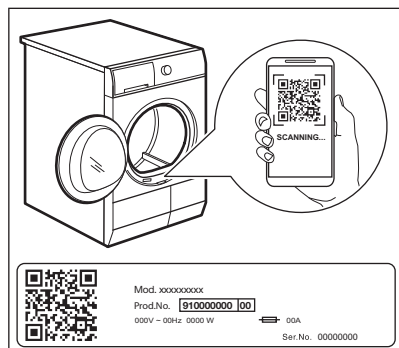

Ο κωδικός QR μπορεί να χρησιμοποιηθεί με δύο τρόπους:

- Σαρώστε τον κωδικό QR με την ενσωματωμένη εφαρμογή κάμερας για να κατεβάσετε την εφαρμογή μας από το App store στην έξυπνη συσκευή σας και ακολουθήστε τα απαιτούμενα βήματα.
- Σύζευξη της έξυπνης συσκευής σας με τη συσκευή για απλοποίηση της διαδικασίας. Σαρώστε τον κωδικό QR με την ενσωματωμένη εφαρμογή σαρωτή κωδικών QR.

6.2 Εγκατάσταση της εφαρμογής μας

Όταν συνδέετε το στεγνωτήριο στην εφαρμογή, σταθείτε δίπλα του με την έξυπνη συσκευή σας.

Βεβαιωθείτε ότι η έξυπνη συσκευή σας είναι συνδεδεμένη στο ασύρματο δίκτυο.

1. Μεταβείτε στο App Store στην έξυπνη συσκευή σας ή σαρώστε τον κωδικό QR (δείτε το κεφάλαιο «Κωδικός QR στην πινακίδα τεχνικών χαρακτηριστικών»).
2. Κάντε λήψη και εγκαταστήστε την εφαρμογή μας.
3. Βεβαιωθείτε ότι έχετε ξεκινήσει μια σύνδεση Wi-fi στο στεγνωτήριο. Διαφορετικά, μεταβείτε στην παρακάτω ενότητα.
4. Ξεκινήστε την εφαρμογή. Επιλέξτε την χώρα και τη γλώσσα και συνδεθείτε με την διεύθυνση email σας και τον κωδικό σας πρόσβασης. Αν δε διαθέτετε λογαριασμό, δημιουργήστε έναν καινούριο

ακολουθώντας τις οδηγίες στην εφαρμογή μας.

6.3 Ρυθμίσεις ασύρματης σύνδεσης

Προτού ξεκινήσετε τη ρύθμιση, κατεβάστε και εγκαταστήστε την εφαρμογή μας στην έξυπνη συσκευή σας.

1. Πιέστε το κουμπί On/Off για να ενεργοποιήσετε τη συσκευή.
2. Περιμένετε για περίπου 8 δευτερόλεπτα.
3. Πιέστε παρατεταμένα το κουμπί Απομακρ. Εκκίνηση για περίπου 3 δευτερόλεπτα μέχρι να ακούσετε έναν ήχο «κλικ».

Τα σύμβολα: Στην οθόνη εμφανίζονται οι ενδείξεις και . Μετά από μερικά δευτερόλεπτα, εμφανίζεται να αναβοσβήνει

μόνο το σύμβολο: παραμένει. Η συσκευή εκκινεί τη σύνδεση, χρειάζεται περίπου 10 δευτερόλεπτα για να ενεργοποιηθεί η ασύρματη μονάδα. Όταν είναι έτοιμη, το σύμβολο: Η ένδειξη (Access Point) εμφανίζεται στην οθόνη. Access Point είναι ανοιχτή για περίπου 5 λεπτά.

4. Διαμορφώστε την εφαρμογή στην έξυπνη συσκευή σας και ακολουθήστε τις οδηγίες για να συνδέσετε τη συσκευή σας στο δίκτυο Wi-Fi.
5. Αν η σύνδεση είναι εγκατεστημένη, το σύμβολο είναι απενεργοποιημένο και το εικονίδιο WiFi παραμένει σταθερά αναμμένο.



Κάθε φορά που ενεργοποιείτε τη συσκευή, η συσκευή προσπαθεί να συνδεθεί αυτόματα στο δίκτυο. Όταν η σύνδεση πραγματοποιηθεί, το σύμβολο: σταματά να αναβοσβήνει.

Για να απενεργοποιήσετε την ασύρματη σύνδεση, αγγίξτε παρατεταμένα το Απομακρ. Εκκίνηση κουμπί μέχρι να ακούσετε έναν ήχο «κλικ». Το σύμβολο: Η ένδειξη **OFF** εμφανίζεται στην οθόνη.



Η συσκευή αποθηκεύει την τελευταία διαμόρφωση της σύνδεσης. Για να χρησιμοποιήσετε τις ασύρματες λειτουργίες της συσκευής, η ασύρματη σύνδεση πρέπει να βρίσκεται στη λειτουργία **ON**.

Για να καταργήσετε τα διαπιστευτήρια ασύρματης σύνδεσης, αγγίξτε

παρατεταμένα το κουμπί **Απομακρ.** Εκκίνηση για περίπου 10 δευτερόλεπτα μέχρι να ακούσετε 2 ήχους «μπιπ». Το σύμβολο:

— — — εμφανίζεται στην οθόνη.

6.4 **Απομακρυσμένη Έναρξη**



Η εφαρμογή μας σας επιτρέπει να ελέγχετε το πλύσιμο των ρούχων σας μέσω κινητής συσκευής. Περιλαμβάνει έναν μεγάλο αριθμό προγραμμάτων, λειτουργιών και πληροφοριών προϊόντων απόλυτα προσαρμοσμένα στη συσκευή. Μέσω της εφαρμογής μπορείτε να επιλέξετε τα προγράμματα που είναι ήδη διαθέσιμα από τον πίνακα ελέγχου της συσκευής, καθώς και να ξεκλειδώσετε επιπρόσθετα προγράμματα που είναι διαθέσιμα μόνο από μια κινητή συσκευή. Επιπλέον προγράμματα είναι δυνατό να αλλάξουν με την πάροδο του χρόνου μαζί με τις νέες εκδόσεις της εφαρμογής. Πρόκειται για εξατομικευμένη φροντίδα της πλύσης - όλα από την κινητή συσκευή σας.

Η Απομακρυσμένη Έναρξη σας δίνει τη δυνατότητα να ξεκινήσετε έναν κύκλο με απομακρυσμένο έλεγχο.



Ο Απομακρυσμένος Έλεγχος ενεργοποιείται αυτόματα όταν πιέζετε το κουμπί **▶||Έναρξη/Παύση** για να ξεκινήσετε το πρόγραμμα, είναι, όμως, επίσης δυνατό να ξεκινήσετε ένα πρόγραμμα στεγνώματος απομακρυσμένα.

Απομακρυσμένη Έναρξη

Με ένα γρήγορο άγγιγμα αυτού του κουμπιού ενεργοποιείται η λειτουργία Απομακρ. εκκίνησης, η οποία σας επιτρέπει να ξεκινήσετε, να θέσετε σε παύση και να απενεργοποιήσετε τη συσκευή απομακρυσμένα.

Ανάβει η σχετική λυχνία LED και εμφανίζεται το σχετικό εικονίδιο στην οθόνη.



Εάν επιλέξετε ένα πρόγραμμα μέσω της Εφαρμογής και αυτό δεν ταιριάζει με τη θέση του διακόπτη, το **Wi-Fi** κείμενο εμφανίζεται εναλλάξ με τη διάρκεια του προγράμματος.

Πιέστε παρατεταμένα αυτό το κουμπί για μεγαλύτερο χρονικό διάστημα ώστε να παρασχεθούν δύο άλλες λειτουργίες:

- πιέστε το πατημένο για 3 δευτερόλεπτα όσο ακούγεται ένα κλικ: το Wi-Fi ενεργοποιείται και απενεργοποιείται.
- κρατήστε το πατημένο για 10 δευτερόλεπτα ώσπου να ακουστεί ένα διπλό ηχητικό σήμα και **---** εμφανιστεί στην οθόνη: για επαναφορά διαπιστευτηρίων δικτύου.

6.5 Ασύρματη μετάδοση

ΠΡΟΕΙΔΟΠΟΙΗΣΗ!

Κατά τη διάρκεια της ενημέρωσης, συνιστάται να μην απενεργοποιήσετε ή μην αποσυνδέσετε τη συσκευή από την πρίζα.

Η Εφαρμογή μπορεί να προτείνει μια ενημέρωση για τη λήψη νέων λειτουργιών.

Η ενημέρωση γίνεται δεκτή μόνο μέσω της Εφαρμογής.

Αν εκτελείται ένα πρόγραμμα, η Εφαρμογή ειδοποιεί ότι η ενημέρωση θα ξεκινήσει στο τέλος του προγράμματος.

Κατά τη διάρκεια της ενημέρωσης, η συσκευή εμφανίζει την ένδειξη **Wi-Fi** στην οθόνη.

Η συσκευή θα είναι πάλι έτοιμη για χρήση στο τέλος της ενημέρωσης, χωρίς κάποια

ειδοποίηση σχετικά με την επιτυχία της ενήμερωσης.

Αν παρουσιαστεί κάποιο σφάλμα, η συσκευή εμφανίζει την ένδειξη  στην οθόνη: απλώς πατήστε οποιοδήποτε κουμπί ή στρέψτε τον διακόπτη για να επιστρέψετε σε κανονική χρήση.

6.6 Πάντα ενεργοποιημένο Wi-Fi

Η λειτουργία Πάντα ενεργοποιημένο Wi-Fi μπορεί να ενεργοποιηθεί μόνο μέσω της εφαρμογής μας.

Αυτή η λειτουργία διατηρεί τη συσκευή συνδεδεμένη στο δίκτυο ακόμα και όταν η συσκευή είναι απενεργοποιημένη, έτσι ώστε να μπορεί πάντα να ακούγεται και να τη

διαχειρίζεται απομακρυσμένα από τη συσκευή σας.

Η ένδειξη  ανάβει και σβήνει διακοπτόμενα (1 δευτερόλεπτο ενεργοποίηση, 5 δευτερόλεπτα απενεργοποίηση).

Μπορείτε να ενεργοποιήσετε τη συσκευή πιέζοντας το κουμπί  On/Off ή μέσω της Εφαρμογής.



Η λειτουργία Πάντα ενεργοποιημένο Wi-Fi μπορεί να επηρεάσει την κατανάλωση ενέργειας.



Η λειτουργία Πάντα ενεργοποιημένο Wi-Fi είναι απενεργοποιημένη από προεπιλογή.

7. ΠΡΟΓΡΑΜΜΑΤΑ

7.1 Εφαρμογή και πρόσθετα κρυφά προγράμματα

Η εφαρμογή μας σας παρέχει **μια ευρεία επιλογή πρόσθετων κρυφών προγραμμάτων**. Συνδέστε τη συσκευή στην εφαρμογή και θα μπορείτε να επιλέξετε το πρόγραμμα στεγνώματος που ταιριάζει περισσότερο στις ανάγκες σας.

Μπορείτε επίσης να αποθηκεύσετε οποιονδήποτε από τους κρυφούς κύκλους

στις θέσεις  για τα Αγαπημένα προγράμματα. Για να επιλέξετε το πρόγραμμα από τη συσκευή, ανατρέξτε απευθείας στην παράγραφο «Αγαπημένα προγράμματα » στην ενότητα «Επιλογές».



Τα ονόματα των προγραμμάτων υπόκεινται σε αλλαγές ανάλογα με τις απαιτήσεις της αγοράς χωρίς προειδοποίηση.











Η εφαρμογή μας θα σας δώσει μια πλήρη περιγραφή κάθε προγράμματος.









Αθλητικά ρούχα
Ρούχα προπόνησης (1kg)
Μπουφάν με πούπουλα
Ρούχα ποδοσφαίρου
Εξοπλισμός σκι
Αθλητικά υποδήματα

Κουρτίνες
Μαξιλάρι
Πετσέτες
Τρίχες κατοικίδιων ζώων
Εύκολο Σιδέρωμα
Αντιαλλεργικό Ατμός

Τζήν
Μεταξωτά
Βρεφικά
Λινό
Σχάρα στεγνώματος

7.2 Πρόγραμμα

Πρόγραμμα	Φορτίο ¹⁾	Ιδιότητες / Σύμβολο υφάσματος ²⁾
MixDry	5,0 kg	Σχεδιασμένο για να στεγνώνει τακτικά ό,τι πλένετε χωρίς διαχωρισμό των ρούχων. Στεγνώνει ομοιόμορφα βαμβακερά ρούχα, μείγματα από βαμβακερά-συνθετικά και συνθετικά. / 
Eco ^{3) 4)}	9,0 kg	Πρόγραμμα κατάλληλο για το στέγνωμα βρεγμένων βαμβακερών ρούχων και είναι το πιο αποδοτικό πρόγραμμα όσον αφορά την κατανάλωση ενέργειας για το στέγνωμα βρεγμένων βαμβακερών ρούχων. Το επίπεδο στεγνώματος δεν είναι ρυθμιζόμενο και ορίζεται από προεπιλογή στο Στεγνό για ντουλάπι / έτοιμο για αποθήκευση. / 
 Βαμβακερά (Cottons)	9,0 kg	Πρόγραμμα για λευκά και χρωματιστά βαμβακερά. Η προεπιλεγμένη ρύθμιση είναι για επίπεδο στεγνώματος έτοιμο για αποθήκευση. / 
 Συνθετικά (Synthetics)	4,0 kg	Ανάμεικτα ρούχα που περιέχουν κυρίως συνθετικές ίνες, όπως πολυεστέρας, πολυαμίδιο, κ.λπ. / 
Ευαίσθητα (Delicates)	2,0 kg	Συνιστάται για γενικά ευαίσθητα υφάσματα όπως βισκόζη, ρεγίον, ακρυλικά και μείγματά τους. / 
  Μάλλινα (Wool)	1,0 kg	<div style="text-align: center;">  <p>WOOLMARK WOOL CARE</p> <p>WOOL HAND WASH SAFE</p> </div> <p>Ο κύκλος στεγνώματος για μάλλινα αυτής της συσκευής έχει δοκιμαστεί και εγκριθεί από την The Woolmark Company. Ο κύκλος είναι κατάλληλος για το στέγνωμα μάλλινων ρούχων που φέρουν τη σήμανση «πλύσιμο στο χέρι», υπό την προϋπόθεση ότι τα ρούχα πλένονται σε επικυρωμένο από τη Woolmark κύκλο για ρούχα που πλένονται στο χέρι και στεγνώνουν σύμφωνα με τις οδηγίες που παρέχονται από τον κατασκευαστή. M2140 Το σύμβολο Woolmark είναι σήμα πιστοποίησης σε πολλές χώρες.</p>
Γρήγορο 3 kg (Quick 3kg)	3,0 kg	Γρήγορος κύκλος για καθημερινά βαμβακερά ρούχα, μείγματα από βαμβακερά-συνθετικά και συνθετικά. Ιδανικό για ελαφριά ρούχα. / 

Πρόγραμμα	Φορτίο ¹⁾	Ιδιότητες / Σύμβολο υφάσματος ²⁾
Σεντόνια (Bedlinen) XL	4,5 kg	Στεγνώνει έως και τρία σετ κλινοσκεπασμάτων ταυτόχρονα. Ελαχιστοποιεί τις συστροφές και τα μπερδέματα των μεγάλων αντικειμένων, διασφαλίζοντας ότι κάθε κλινοσκέπασμα φτάνει σε ένα ομοιόμορφο στέγνωμα χωρίς υγρά σημεία. / 
 Ρούχα Εξωτ Δραστηριοτήτων (Outdoor)	2,0 kg	Διατηρεί τη λειτουργικότητα των υφασμάτων υπαίθριων δραστηριοτήτων από τεχνικό ύφασμα και επαναφέρει την υδατοαπωθητικότητα στα αδιάβροχα μπουφάν και μπουφάν με αφαιρούμενη επένδυση (κατάλληλο για στέγνωμα σε στεγνωτήριο). / 
 Υγιεινή (Hygiene)	5,0 kg	Στεγνώνει και απολυμαίνει τα ρούχα σας και άλλα αντικείμενα διατηρώντας τη θερμοκρασία πάνω από 60°C με την πάροδο του χρόνου, αφαιρώντας το 99,9% των βακτηρίων και ιών ⁵⁾ . Σημείωση: Αυτός ο κύκλος πρέπει να χρησιμοποιείται μόνο για υγρά αντικείμενα. Δεν είναι κατάλληλος για ευαίσθητα αντικείμενα. / 
Πάπλωμα (Duvet)	3,0 kg	Διασφαλίζει το σωστό στέγνωμα των εσωτερικών τμημάτων μέσω μονών ή διπλών παπλωμάτων, μαξιλαριών και κουβερτών με επένδυση. / 
 Φρεσκάρισμα (Refresh)	2,0 kg	Μόνο για στεγνά ρούχα Σύντομος κύκλος σε χαμηλή θερμοκρασία που βοηθά στην απομάκρυνση οσμών από μια μικρή ποσότητα ρούχων. Ενδεικνύεται επίσης για στεγνά ρούχα που ήταν αποθηκευμένα για μεγάλο χρονικό διάστημα. / 

1) Το μέγιστο βάρος αναφέρεται σε ξηρά στοιχεία.

2) Για τη σημασία των συμβόλων υφασμάτων, ανατρέξτε στο κεφάλαιο *ΚΑΘΗΜΕΡΙΝΗ ΧΡΗΣΗ: Προετοιμασία των ρούχων*.

3) Αυτό είναι το πρόγραμμα αναφοράς που χρησιμοποιείται για την αξιολόγηση της συμμόρφωσης με τους κανονισμούς της ΕΕ για τον οικολογικό σχεδιασμό και την ενεργειακή ετικέτα, Καν. (ΕΕ) 2023/2533 και Καν. (ΕΕ) 2023/2534. Αυτό το πρόγραμμα μπορεί να στεγνώσει βαμβακερά ρούχα από μια αρχική περιεκτικότητα σε υγρασία του φορτίου κάτω του 60% μέχρι να επιτευχθεί μια τελική υγρασία-στόχος του φορτίου 0%.

4) Το πρόγραμμα Eco είναι ισοδύναμο του « Βαμβακερά (Cottons) Eco», που είναι το «Βασικό πρόγραμμα για βαμβακερά» σύμφωνα με τον κανονισμό υπ' αρ. 392/2012 της Επιτροπής της ΕΕ. Είναι κατάλληλο για το στέγνωμα κανονικά βρεγμένων βαμβακερών ρούχων.

5) Δοκιμασμένο για τα Escherichia coli, Candida albicans και MS2 Bacteriophage. Η δοκιμή που διεξήχθη από την Ελβετική εταιρεία Testmaterialien AG το 2021 (Αρ. έκθεσης δοκιμής 20212038).

Ρύθμιση της τελικής υγρασίας-στόχου



Αυτό μπορεί να είναι απαραίτητο επειδή τα αποτελέσματα στεγνώματος επηρεάζονται από πολλές συνθήκες, π.χ. τον τύπο νερού, την τάση της παροχής ή τη θερμοκρασία του περιβάλλοντος κ.λπ.

ΠΩΣ ΝΑ ΕΠΙΤΥΧΕΤΕ ΤΕΛΕΙΟ ΣΤΕΓΝΩΜΑ:

1. Προσπαθήστε να ρυθμίσετε τις επιλογές επιπέδου στεγνώματος (βλ. την επιλογή *Επίπεδο στεγνώματος* παραπάνω).
2. Εάν θέλετε να αυξήσετε περαιτέρω τα αποτελέσματα στεγνώματος των ρούχων, μπορείτε να τροποποιήσετε την προεπιλεγμένη ρύθμιση στεγνώματος (βλ. παρακάτω). Αυτή η ρύθμιση θα ενεργήσει στα περισσότερα προγράμματα, εκτός από τα προγράμματα **Eco**, Μάλλινα (Wool), Πάπλωμα (Duvet), Μπουφάν με πούπουλα (Down Jackets), Φρεσκάρισμα (Refresh) εάν είναι διαθέσιμα στη συσκευή.

Για να αλλάξετε τον προεπιλεγμένο βαθμό της τελικής υγρασίας-στόχου:

1. Ενεργοποιήστε τη συσκευή.
 2. Επιλέξτε 1 από τα διαθέσιμα προγράμματα.
 3. Αγγίξτε ταυτόχρονα και πιέστε παρατεταμένα τα κουμπιά **Χρόνος Στεγνώματος** και **Έξτρα προστασία κατά του τσαλακώματος**.
- Ένα από τα σύμβολα εμφανίζεται στην οθόνη:
- Μέγιστο στέγνωμα
 - Επιπλέον στέγνωμα
 - Βασικό στέγνωμα
4. Αγγίξτε το κουμπί **Εναρξη/Παύση** επανειλημμένα μέχρι να φτάσετε στην επιθυμητή τελική υγρασία.

Βαθμός στεγνώματος	Σύμβολο οθόνης
Μέγιστο στέγνωμα	+
Πιο στεγνά ρούχα	+

Βαθμός στεγνώματος	Σύμβολο οθόνης
--------------------	----------------

Τυπικά στεγνά ρούχα



5. Για την αποθήκευση της ρύθμισης, αγγίξτε και πιέστε παρατεταμένα τα κουμπιά

Χρόνος Στεγνώματος και **Έξτρα προστασία κατά του τσαλακώματος** ταυτόχρονα για περίπου 2 δευτερόλεπτα.



Σε περίπτωση συσκευών συνδεδεμένων σε δίκτυο Wi-Fi, εκτελείται μια κίνηση ράβδων **ProSense** για μερικά δευτερόλεπτα ως ένδειξη ότι η συσκευή σας ενημερώνει τα δεδομένα στο Cloud. Εάν, αντίθετα, αλλάξει η λειτουργία με την περιστροφή του διακόπτη ή απενεργοποιηθεί η συσκευή, ο συγχρονισμός των δεδομένων θα πραγματοποιηθεί κατά την πρώτη επανασύνδεση στο Wi-Fi.

8.2 Χρόνος Στεγνώματος

Για: Βαμβακερά (Cottons), Σεντόνια (Bedlinen) **XL**, Συνθετικά (Synthetics) και MixDry προγράμματα. Επιτρέπεται στον χρήστη να ορίσει χρόνο στεγνώματος από τουλάχιστον 10 λεπτά έως 2 ώρες το μέγιστο (σε βήματα των 10 λεπτών). Όταν αυτή η επιλογή είναι στο μέγιστο, η ένδειξη φορτίου εξαφανίζεται.



Ο κύκλος διαρκεί για όσο έχει ρυθμιστεί ο χρόνος στεγνώματος, ανεξάρτητα από το μέγεθος του φορτίου και το στέγνωμά του.

ΣΥΣΤΑΣΗ ΧΡΟΝΟΥ ΣΤΕΓΝΩΜΑΤΟΣ

έως 10 λεπτ.	λειτουργία μόνο κρύου αέρα (χωρίς θερμαντικό).
10 - 40 λεπτ.	επιπλέον στέγνωμα για καλύτερο στέγνωμα μετά τον προηγούμενο κύκλο στεγνώματος.
> 40 λεπτ.	πλήρες στέγνωμα του μικρού φορτίου ρούχων έως 4 kg, καλά στυμμένα (>1.200 στροφές/λεπτό).

Χρόνος Στεγνώματος στο πρόγραμμα Μάλλινα (Wool)

Η επιλογή εφαρμόζεται στο πρόγραμμα Μάλλινα (Wool) για να ρυθμίσει τον τελικό βαθμό στεγνώματος σε περισσότερο ή λιγότερο στεγνό.

8.3 Έξτρα προστασία κατά του τσαλακώματος

Παρατείνει τη φάση προστασίας κατά του τσαλακώματος (30 λεπτά) στο τέλος του κύκλου στεγνώματος σε 120 λεπτά. Μετά τη φάση στεγνώματος, ο κάδος περιστρέφεται κατά διαστήματα για να αποφεύγεται το τσαλάκωμα. Κατά τη φάση προστασίας κατά του τσαλακώματος, μπορείτε να αφαιρέσετε ρούχα από το στεγνωτήριο.

8.4 Αθόρυβο

Η συσκευή λειτουργεί με χαμηλό θόρυβο χωρίς να επηρεάζεται η ποιότητα στεγνώματος. Η συσκευή λειτουργεί αργά με τον μεγαλύτερο χρόνο κύκλου.

8.5 Ήχος λήξης

Το ηχητικό σήμα ενεργοποιείται ως εξής:

- τέλος κύκλου
- εκκίν και τέλος της φάσης προστασίας από το τσαλάκωμα

Το ηχητικό σήμα είναι πάντα ενεργοποιημένο από προεπιλογή. Μπορείτε να χρησιμοποιήσετε αυτή την επιλογή για να ενεργοποιήσετε ή να απενεργοποιήσετε τον ήχο.

8.6 Τελειώνει στις



Αυτή η επιλογή επιτρέπει την επιλογή του χρόνου κατά τον οποίο θα τερματιστεί ένα πρόγραμμα. Μόλις ενεργοποιηθεί, το μηχάνημα περιμένει την κατάλληλη στιγμή για να ξεκινήσει τη διαδικασία στεγνώματος.

Τελειώνει στις χρόνος είναι το άθροισμα του χρόνου αναμονής και του χρόνου στεγνώματος.

8.7 Αγαπημένα προγράμματα

Αυτές οι θέσεις του επιλογέα είναι διαθέσιμες μετά τη σύνδεση της συσκευής στο Wi-Fi.

Τα αγαπημένα προγράμματα μπορούν να ρυθμιστούν και να αποθηκευτούν μέσω της εφαρμογής, επιλέγοντας μόνο από τα διαθέσιμα προγράμματα τα οποία χωρίζονται στις τρεις κατηγορίες που υποδεικνύονται στον πίνακα χειριστηρίων.

Από τη στιγμή που θα οριστούν τα αγαπημένα σας προγράμματα, μπορείτε να επιλέξετε ένα από αυτά μέσω της Εφαρμογής ή στρέφοντας το διακόπτη προγράμματος στη σχετική θέση: ανάβει η αντίστοιχη λυχνία LED και οι πληροφορίες στην οθόνη ενημερώνονται ανάλογα.



Τα αγαπημένα προγράμματα μπορούν να ακυρωθούν μέσω της σχετικής εντολής Εφαρμογής ή πιέζοντας το συνδυασμό πλήκτρων Εργοστασιακής προεπιλογής.

8.8 Λειτουργία SyncDry

Αυτή η λειτουργία επιτρέπει στο στεγνωτήριο σας να επιλέγει αυτόματα το καταλληλότερο πρόγραμμα που αντιστοιχεί στο τελευταίο πρόγραμμα πλύσης που εκτελέστηκε πρόσφατα. Το μόνο που χρειάζεται να κάνετε είναι να ξεκινήσετε το πρόγραμμα στεγνώματος αφού φορτώσετε το στεγνωτήριό σας. Δεν απαιτούνται άλλες ρυθμίσεις ή επιλογές προγράμματος στο στεγνωτήριο.

Μόλις ολοκληρωθεί το πρόγραμμα πλύσης, το πλυντήριο ρούχων μεταφέρει τα δεδομένα του προγράμματος μέσω του οικιακού δρομολογητή Wi-Fi στο AEG Cloud, καθώς και στο στεγνωτήριό σας.



Για να χρησιμοποιήσετε τη SyncDry λειτουργία, το AEG στεγνωτήριο και το πλυντήριο ρούχων πρέπει να συνδεθούν στο ίδιο οικιακό δίκτυο και να συζευχθούν με την εφαρμογή.

Για να ενεργοποιήσετε τη λειτουργία :

1. Όταν ολοκληρωθεί ο κύκλος πλήσης, τοποθετήστε τα καθαρά ρούχα στο στεγνωτήριο.
2. Αγγίξτε το κουμπί **SyncDry**.
3. Όλα τα σύμβολα της οθόνης θα παραμείνουν αναμμένα εκτός από το εικονίδιο **Wi-Fi** και τις **ProSense** μπάρες που εκτελούν μια κινούμενη ένδειξη για μερικά δευτερόλεπτα καθώς η συσκευή ανακτά δεδομένα από το cloud.
4. Η οθόνη θα ενημερωθεί αυτόματα με το προτεινόμενο πρόγραμμα. Μετά από 10 δευτερόλεπτα, αν η ανάκτηση δεδομένων δεν είναι επιτυχής, η λυχνία LED του πλήκτρου σβήνει και το πλυντήριο εκπέμπει ένα ηχητικό σήμα σφάλματος. Στη συνέχεια, επαναφέρεται το πρόγραμμα που επιλέξατε προηγουμένως.
5. Αγγίξτε το  **Έναρξη/Παύση** κουμπί για να ξεκινήσει η διαδικασία στεγνώματος.





Όταν ρυθμιστεί το πρόγραμμα **SyncDry**, ο χρήστης εξακολουθεί να μπορεί να αλλάξει τις επιλογές ή να επιλέξει ένα άλλο πρόγραμμα περιστρέφοντας τον διακόπτη ή χρησιμοποιώντας την εφαρμογή. Σε αυτές τις περιπτώσεις, η λυχνία LED του **SyncDry** κουμπιού θα σβήσει για να υποδείξει ότι το πρόγραμμα δεν είναι πλέον το προτεινόμενο. Μπορείτε να επιλέξετε ξανά το **SyncDry** αυτόματο πρόγραμμα πιέζοντας το σχετικό πλήκτρο, μέχρι τα δεδομένα να είναι διαθέσιμα στο Cloud.



9. ΡΥΘΜΙΣΕΙΣ

9.1 Απενεργοποίηση της ένδειξης του δοχείου νερού



Η ένδειξη δεξαμενής νερού είναι ενεργοποιημένη από προεπιλογή. Ανάβει στο τέλος του κύκλου στεγνώματος ή κατά τη διάρκεια του κύκλου αν το δοχείο νερού είναι γεμάτο. Εάν έχει εγκατασταθεί το σετ αποστράγγισης, η συσκευή αποστραγγίζει αυτόματα το νερό της δεξαμενής νερού και η ένδειξη μπορεί να απενεργοποιηθεί.

Για να απενεργοποιήσετε την ένδειξη:

1. Ενεργοποιήστε τη συσκευή.
2. Επιλέξτε 1 από τα διαθέσιμα προγράμματα.
3. Αγγίξτε ταυτόχρονα και πιέστε παρατεταμένα τα κουμπιά  **Αθόρυβο** και  **Ατμός**.

Ένδειξη δοχείου νερού  είναι σβηστή αν εμφανιστεί το σύμβολο  -  - η ένδειξη δεξαμενής νερού είναι μόνιμα απενεργοποιημένη





Για να επανενεργοποιήσετε την ένδειξη του δοχείου νερού, ακολουθήστε την παραπάνω διαδικασία ξανά. Ένδειξη δοχείου νερού  είναι αναμμένη αν εμφανιστεί το σύμβολο  -  - η ένδειξη δεξαμενής νερού είναι μόνιμα ενεργοποιημένη

9.2 Μετρητής ωρών λειτουργίας

Αυτή η λειτουργία παρέχει τη δυνατότητα εμφάνισης του συνολικού χρόνου λειτουργίας της συσκευής σε ώρες, το οποίο υπολογίζεται από τη στιγμή που ενεργοποιείται για πρώτη φορά. Εμφανίζεται ο πραγματικός χρόνος λειτουργίας των κύκλων (δεν περιλαμβάνει παύσεις ή χρονοκαθυστέρηση έναρξης).

Για να δείτε αυτή την τιμή, ακολουθήστε την παρακάτω διαδικασία:

1. Ενεργοποιήστε τη συσκευή πιέζοντας το κουμπί  **On/Off**.
2. Πιέστε παρατεταμένα τα κουμπιά  **Χρόνος Στεγνώματος** και  **Βαθμός Στεγνώματος** για μερικά δευτερόλεπτα.

3. Μετά από 3 δευτερόλεπτα οι συνολικές ώρες λειτουργίας της συσκευής εμφανίζονται στην οθόνη: π.χ. εάν ο χρόνος λειτουργίας είναι **1276** ώρες, η οθόνη εμφανίζει το κείμενο **Hr** για 2 δευτερόλεπτα και στη συνέχεια **12** για 2 δευτερόλεπτα και ακολούθως από **76**. Αυτή η τιμή εμφανίζεται με μια ακολουθία δύο ψηφίων κάθε φορά: τα πρώτα δύο ψηφία υποδεικνύουν χιλιάδες και εκατοντάδες, τα δεύτερα δύο ψηφία υποδεικνύουν δέκατα και μονάδες.



Για έξοδο από αυτή τη λειτουργία, είτε πιάστε οποιοδήποτε κουμπί, στρέψτε τον διακόπτη επιλογής ή απενεργοποιήστε τη συσκευή.

9.3 Εργοστασιακές προεπιλογές

Αυτή η λειτουργία επιτρέπει την επαναφορά των εργοστασιακών ρυθμίσεων. Θα γίνει επαναφορά των αποθηκευμένων επιλογών και λειτουργιών εργασίας. Επίσης, θα αφαιρέσει τα διαπιστευτήρια δικτύου WiFi από τη μνήμη της συσκευής και θα κάνει

επαναφορά των εξατομικευμένων ρυθμίσεων του προγράμματος.

Για να **ενεργοποιήσετε** αυτή την επιλογή, ακολουθήστε τα παρακάτω βήματα:

1. Ενεργοποιήστε τη συσκευή πιέζοντας το κουμπί  **On/Off**.
2. Περιμένετε για περίπου 8 δευτερόλεπτα.
3. Πιάστε παρατεταμένα τα κουμπιά  **Ατμός και  Έξτρα προστασία κατά του τσαλακώματος** για μερικά δευτερόλεπτα.
4. Η συσκευή θα αναγνωρίσει τη λειτουργία εμφανίζοντας το — — —.



Εάν η διαδικασία δεν λειτουργεί (λόγω λήξης χρόνου ή λανθασμένου συνδυασμού πλήκτρων), απενεργοποιήστε τη συσκευή και επαναλάβετε την ακολουθία από την αρχή.

10. ΛΕΙΤΟΥΡΓΙΑ ΑΤΜΟΥ

Ο ατμός βοηθά στην απομάκρυνση οσμών όπως ο εξωτερικός αέρας.

Μειώνει ή αφαιρεί το τσαλάκωμα. Κάνει τα ρούχα πιο ευέλικτα.

Τα ρούχα μετά το πρόγραμμα ατμού είναι εύκολα στο σιδέρωμα.

Στο τέλος των κύκλων ατμού, τα ρούχα βγαίνουν με υπολειπόμενη υγρασία και είναι κατάλληλα για σιδέρωμα.

Αν το ρούχα δεν πρόκειται να σιδερωθούν αμέσως, κρεμάστε τα μέχρι να στεγνώσουν εντελώς.



Στην αρχή, εξαιτίας των πολλών τύπων υφασμάτων, χρησιμοποιήστε μικρά επίπεδα ατμού. Θα αποκτήσετε εύκολα την εμπειρία που θα σας βοηθήσει να χρησιμοποιείτε τα κατάλληλα επίπεδα ατμού.

10.1 Πώς να γεμίσετε το δοχείο νερού για το σύστημα ατμού

ΠΡΟΣΟΧΗ!

Χρησιμοποιείτε μόνο αποσταγμένο ή απιονισμένο νερό. Πάντα όταν το δοχείο είναι άδειο, η ένδειξη  είναι αναμμένη και δεν μπορείτε να ξεκινήσετε τα προγράμματα ατμού.



Αν στεγνώσετε με βασικά προγράμματα και προγράμματα ατμού, το δοχείο νερού για το σύστημα ατμού γεμίζει αυτόματα. Αν το δοχείο νερού είναι άδειο μπορείτε να το γεμίσετε χειροκίνητα. Το συμπυκνωμένο νερό είναι επίσης κατάλληλο για το σύστημα ατμού. Το συμπυκνωμένο νερό πρέπει να φιλτραριστεί π.χ. χρησιμοποιώντας ένα φίλτρο καφέ για να αφαιρέσετε τυχόν μικρά υπολείμματα χνουδιού.

Για την πλήρωση του δοχείου νερού:

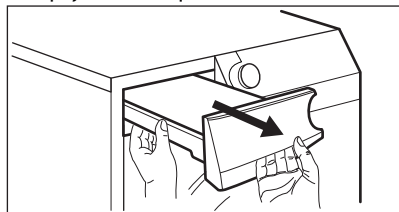

1. Ενεργοποιήστε τη συσκευή.
2. Επιλέξτε 1 από τα προγράμματα ατμού με επιλογή ατμού για να ελέγξετε το επίπεδο νερού.
3. Τραβήξτε το δοχείο νερού. Διατηρήστε το σε οριζόντια θέση.

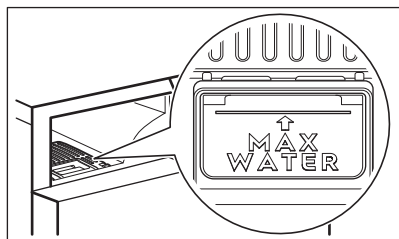
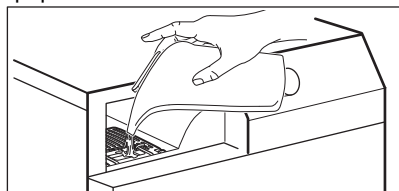

4. Γεμίστε το νερό μέχρι να φτάσει στο "μέγιστο" επίπεδο.



10.3 Προγράμματα ατμού

Πρόγραμμα	Φορτίο 1)	Ιδιότητες
 Βαμβακερά (Cottons)	2,0 kg	Βοηθά στην αφαίρεση του τσαλακώματος από τα βαμβακερά ρούχα. Η διάρκεια του προγράμματος ρυθμίζεται αυτόματα για το στέγνωμα του φορτίου μέχρι το βέλτιστο επίπεδο υγρασίας για δράση με ατμό. Πολλές φορές, δεν είναι απαραίτητο το σιδέρωμα μετά από ένα πρόγραμμα ατμού. Σε αυτή την περίπτωση, τα ρούχα θα πρέπει να κρεμαστούν σε κρεμάστρες ή να διπλωθούν.
 Συνθετικά (Synthetics)	2,0 kg	Βοηθά στην αφαίρεση του τσαλακώματος από τα συνθετικά ρούχα. Η διάρκεια του προγράμματος ρυθμίζεται αυτόματα για το στέγνωμα του φορτίου μέχρι το βέλτιστο επίπεδο υγρασίας για δράση με ατμό. Πολλές φορές, δεν είναι απαραίτητο το σιδέρωμα μετά από ένα πρόγραμμα ατμού. Σε αυτή την περίπτωση, τα ρούχα θα πρέπει να κρεμαστούν σε κρεμάστρες ή να διπλωθούν.

5. Τοποθετήστε το δοχείο νερού.







Το εικονίδιο  σας ειδοποιεί όταν το δοχείο ατμού είναι άδειο. Σε αυτή την περίπτωση, οι λειτουργίες ατμού δεν μπορούν να ενεργοποιηθούν.

10.2 Ατμός

Αυτή η επιλογή είναι για τη ρύθμιση του απαιτούμενου επιπέδου ατμού. Εξαρτάται από: τον τύπο, το βάρος και τον όγκο των ρούχων.







Υπάρχουν 3 πιθανές επιλογές:

- + 1  ελάχιστο φορτίο
- + 2  μέτριο φορτίο
- + 3  μέγιστο φορτίο

Πρόγραμμα	Φορτίο 1)	Ιδιότητες
 Φρεσκάρισμα (Refresh)	2,0 kg	Μόνο για στεγνά ρούχα. Σύντομος κύκλος σε χαμηλή θερμοκρασία που βοηθά στην απομάκρυνση οσμών από μια μικρή ποσότητα ρούχων. Ενδείκνυται επίσης για στεγνά ρούχα που ήταν αποθηκευμένα για μεγάλο χρονικό διάστημα.

1) Το μέγιστο βάρος αναφέρεται σε ξηρά στοιχεία.

10.4 Ατμός πίνακας

Προγράμματα / τύποι ρούχων	 Ατμός	Φορτίο 1)
Βαμβακερά (Cottons) 	— ελάχιστο επίπεδο	0,5 - 1 kg
	— — — — μεσαίο επίπεδο	1 - 1,5 kg
	— — — — μέγιστο επίπεδο	1,5 - 2kg
Βαμβακερά (Cottons)  / πουκάμισα	— ελάχιστο επίπεδο	1 - 2 ρούχα
	— — — — μεσαίο επίπεδο	3 - 4 ρούχα
	— — — — μέγιστο επίπεδο	5 ρούχα
Συνθετικά (Synthetics) 	— ελάχιστο επίπεδο	0,5 - 1 kg
	— — — — μεσαίο επίπεδο	1 - 1,5 kg
	— — — — μέγιστο επίπεδο	1,5 - 2kg
Συνθετικά (Synthetics)  / πουκάμισα	— ελάχιστο επίπεδο	1 - 2 ρούχα
	— — — — μεσαίο επίπεδο	3 - 4 ρούχα
	— — — — μέγιστο επίπεδο	5 ρούχα
Φρεσκάρισμα (Refresh) 	— ελάχιστο επίπεδο	0,5 kg
	— — — — μεσαίο επίπεδο	1 kg
	— — — — μέγιστο επίπεδο	2 kg

1) Το μέγιστο βάρος αναφέρεται σε ξηρά στοιχεία.

11. ΠΡΙΝ ΑΠΟ ΤΗΝ ΠΡΩΤΗ ΧΡΗΣΗ



Οι πίσω ασφάλειες του κάδου αφαιρούνται αυτόματα όταν το στεγνωτήριο ενεργοποιείται για πρώτη φορά. Είναι πιθανό να ακούσετε κάποιο θόρυβο.

Για να απασφαλίσετε τις πίσω ασφάλειες του κάδου:

1. Ενεργοποιήστε τη συσκευή.
2. Ρυθμίστε ένα οποιοδήποτε πρόγραμμα.
3. Πιέστε το κουμπί Έναρξη/Παύση. Ο κάδος αρχίζει να περιστρέφεται. Οι πίσω ασφάλειες του κάδου απενεργοποιούνται αυτόματα.

Πριν χρησιμοποιήσετε τη συσκευή για να στεγνώσετε ρούχα:

- Καθαρίστε τον κάδο του στεγνωτηρίου με ένα υγρό πανί.

- Ξεκινήστε ένα πρόγραμμα 1 ώρας με υγρά ρούχα.
- Γεμίστε το δοχείο νερού ατμού προτού χρησιμοποιήσετε ένα πρόγραμμα ατμού για πρώτη φορά (ανατρέξτε στο κεφάλαιο «Λειτουργία ατμού - Πώς να γεμίσετε το δοχείο νερού για το σύστημα ατμού»).



Στην αρχή του κύκλου στεγνώματος (στα πρώτα 3–5 λεπτά) ενδέχεται να υπάρξει ένα ελαφρά υψηλότερο επίπεδο ήχου. Αυτό οφείλεται στην εκκίνηση του συμπιεστή. Αυτό είναι φυσιολογικό για συσκευές που διαθέτουν συμπιεστή, όπως ψυγεία και καταψύκτες.

11.1 Ασυνήθιστη οσμή

Η συσκευή είναι πολύ φορτωμένη.

Μετά την αφαίρεση του προϊόντος από τη συσκευασία μυρίζετε μια ασυνήθιστη οσμή. Αυτό είναι φυσιολογικό για καινούρια προϊόντα.

Η συσκευή είναι κατασκευασμένη από πολλούς διαφορετικούς τύπους υλικών και όλοι μαζί μπορούν να δημιουργήσουν ασυνήθιστες οσμές.

Με τον καιρό και τη χρήση, μετά από μερικούς κύκλους στεγνώματος, η ασυνήθιστη οσμή εξαφανίζεται σταδιακά.

11.2 Θόρυβοι



Μπορεί να ακουστούν διαφορετικοί θόρυβοι σε διαφορετικές στιγμές κατά τη διάρκεια του κύκλου στεγνώματος. Αυτοί είναι απόλυτα φυσιολογικοί ήχοι λειτουργίας.

Συμπιεστής που λειτουργεί.

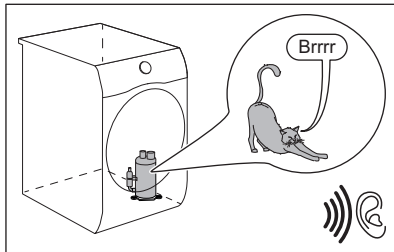

Περιστρεφόμενος κάδος.

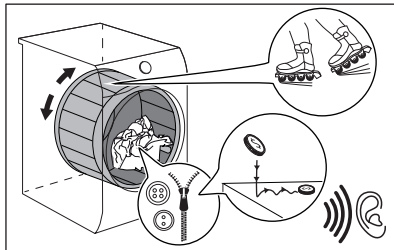

Ανεμιστήρες σε λειτουργία.

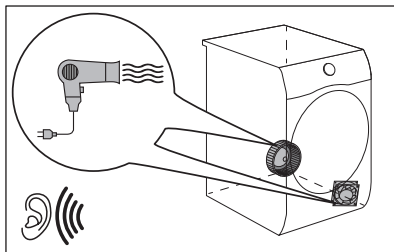

Αντλία σε λειτουργία και μεταφορά συμπύκνωσης στο δοχείο.

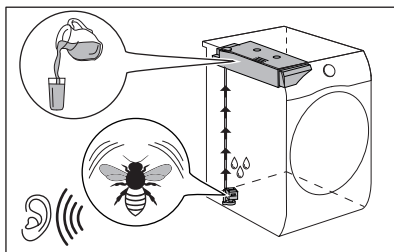

12. ΚΑΘΗΜΕΡΙΝΉ ΧΡΉΣΗ

12.1 Προετοιμασία των ρούχων



Η φόρτωση του κάδου μέχρι τη μέγιστη χωρητικότητα που υποδεικνύεται για τα αντίστοιχα προγράμματα θα συμβάλλει στην εξοικονόμηση ενέργειας.



Συχνά τα ρούχα μετά από τον κύκλο πλήσης είναι μπλεγμένα μεταξύ τους. Το στέγνωμα μπλεγμένων ρούχων δεν είναι αποδοτικό.

Για τη διασφάλιση σωστής ροής αέρα και ομοιόμορφου στεγνώματος, συνιστάται να τινάζετε και να φορτώνετε τα ρούχα ένα ένα στο στεγνωτήριο.

Για τη διασφάλιση της σωστής διαδικασίας στεγνώματος:





- Κλείνετε τα φερμουάρ.
- Κουμπώνετε τα κλιπ από τις παπλωματοθήκες.
- Μη στεγνώνετε λυτές υφασμάτινες ζώνες ή κορδέλες (π.χ. από ποδιές). Δένετε τα πριν ξεκινήσετε ένα πρόγραμμα.
- Αφαιρείτε όλα τα αντικείμενα από τις τσέπες.
- Γυρίστε μέσα έξω τα ρούχα που διαθέτουν εσωτερική βαμβακερή επένδυση. Η βαμβακερή επένδυση πρέπει να είναι προς τα έξω.
- Να ρυθμίζετε πάντα το κατάλληλο πρόγραμμα για τον τύπο των ρούχων.
- Μην τοποθετείτε σκούρα υφάσματα μαζί με ανοιχτόχρωμα.
- Χρησιμοποιήστε ένα κατάλληλο πρόγραμμα για βαμβακερά, ζέρσεϊ και πλεκτά ώστε να μη μαζέψουν.
- Μην υπερβαίνετε το μέγιστο φορτίο που αναφέρεται στο κεφάλαιο προγραμμάτων ή που εμφανίζεται στην οθόνη.

- Στεγνώνετε μόνο ρούχα που είναι κατάλληλα για στεγνωτήριο. Ανατρέξτε στην ετικέτα υφάσματος πάνω στα ρούχα.
- Μη στεγνώνετε μεγάλα και μικρά ρούχα μαζί. Τα μικρά ρούχα μπορούν να μπερδευτούν μέσα στα μεγάλα και να μη στεγνώσουν.
- Τινάζετε τα μεγάλα ρούχα και υφάσματα προτού τα τοποθετήσετε στο στεγνωτήριο. Αυτό αποτρέπει τη συγκέντρωση υγρασίας εντός του υφάσματος μετά τον κύκλο στεγνώματος.

Συμβουλές λειτουργίας ατμού

- Μη χρησιμοποιείτε προγράμματα για: μάλλινα που δεν είναι κατάλληλα για στέγνωμα σε στεγνωτήριο, δέρμα, υφάσματα με μεγάλα μεταλλικά, ξύλινα ή πλαστικά εξαρτήματα, υφάσματα με μεταλλικά μέρη που σκουριάζουν, ντισεράδες ή ρούχα από κερωμένο βαμβάκι.
- Χωρίστε και στεγνώστε μαζί υφάσματα παρόμοιου μεγέθους, βάρους, υλικού και χρώματος.
- Μη στεγνώνετε καινούργια, χρωματιστά υφάσματα μαζί με ανοιχτόχρωμα ρούχα. Τα χρώματα μπορεί να ξεθωριάσουν (ελέγξτε την αντοχή των χρωμάτων όταν το ύφασμα είναι νωπό σε μια μη εμφανή περιοχή).
- Μη χρησιμοποιείτε προϊόντα για στεγνό καθάρισμα σε συνδυασμό με προγράμματα ατμού.
- Αφαιρέστε τους λεκέδες με πλύσιμο ή χρησιμοποιώντας τοπικά αφαιρετικό λεκέδων πριν από τη χρήση προγράμματος ατμού.
- Για καλύτερα αποτελέσματα στεγνώματος, γυρνάτε τα ρούχα με υφάσματα διπλής στρώσης μέσα έξω (π.χ. σε μπουφάν με βαμβακερή επένδυση, η βαμβακερή στρώση πρέπει να είναι από έξω).

Ετικέτα υφάσμα- Περιγραφή τος

	Τα ρούχα είναι κατάλληλα για στέγνωμα στο στεγνωτήριο.
	Τα ρούχα είναι κατάλληλα για στέγνωμα στο στεγνωτήριο σε υψηλότερες θερμοκρασίες.
	Τα ρούχα είναι κατάλληλα για στέγνωμα στο στεγνωτήριο μόνο σε χαμηλές θερμοκρασίες.
	Τα ρούχα δεν είναι κατάλληλα για στέγνωμα στο στεγνωτήριο.

12.2 Φόρτωση των ρούχων

⚠ ΠΡΟΣΟΧΗ!

Φροντίστε να μην πιαστούν ρούχα μεταξύ της πόρτας της συσκευής και του στεγανοποιητικού λάστιχου.

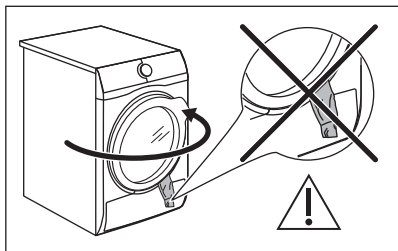

1. Ανοίξτε την πόρτα της συσκευής.
2. Φορτώστε ένα-ένα τα ρούχα.
3. Κλείστε την πόρτα της συσκευής.

12.3 Ενεργοποίηση της συσκευής

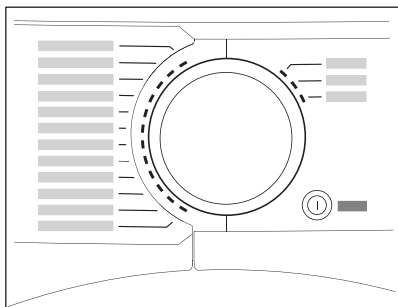

Για να ενεργοποιήσετε τη συσκευή:

Πιέστε το κουμπί  On/Off.

Αν η συσκευή είναι ενεργοποιημένη, εμφανίζονται ορισμένες ενδείξεις στην οθόνη.

12.4 Λειτουργία χαμηλής ισχύος

Για να μειωθεί η κατανάλωση ενέργειας, αυτή η λειτουργία απενεργοποιεί αυτόματα τη συσκευή:

- Μετά από 5 λεπτά εάν δεν ξεκινήσετε το πρόγραμμα.
- Μετά από 5 λεπτά από το τέλος του προγράμματος ή της φάσης προστασίας κατά του σαλακώματος.



Όταν η συσκευή μεταβεί σε κατάσταση χαμηλής ισχύος, η οθόνη και τα εικονίδια απενεργοποιούνται. Μπορείτε να την ενεργοποιήσετε ξανά, πατώντας το κουμπί On/Off



Εάν είναι ενεργοποιημένο το Wi-Fi και το τηλεχειριστήριο, το εικονίδιο  Απομακρ. εκκίνηση παραμένει επίσης όταν η συσκευή βρίσκεται σε λειτουργία χαμηλής ισχύος.

12.5 Επιλογή προγράμματος

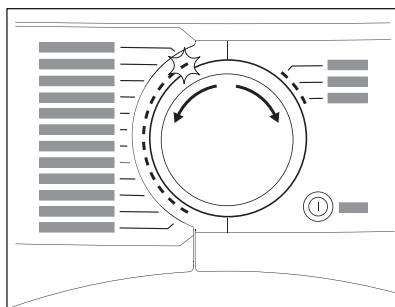

Χρησιμοποιήστε τον διακόπτη επιλογής προγράμματος για να ορίσετε το πρόγραμμα. Στην οθόνη εμφανίζεται η διάρκεια του προγράμματος κατ' εκτίμηση.



Ο πραγματικός χρόνος στεγνώματος εξαρτάται από τον τύπο του φορτίου (ποσότητα και σύνθεση), τη θερμοκρασία δωματίου και την αρχική υγρασία των ρούχων σας μετά το στύψιμο.

12.6 Επιλογές

Μαζί με το πρόγραμμα μπορείτε να ορίσετε 1 ή περισσότερες επιλογές.

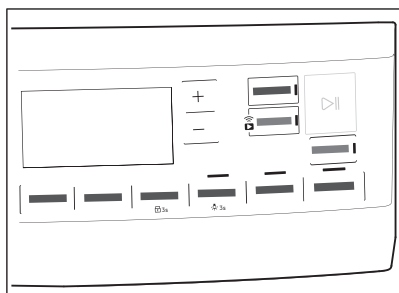

Για να ενεργοποιήσετε ή να απενεργοποιήσετε μια επιλογή, αγγίξτε το αντίστοιχο κουμπί.

το σύμβολό της εμφανίζεται στην οθόνη ή ανάβει η λυχνία πάνω από το αντίστοιχο κουμπί.

12.7 Επιλογή κλειδώματος ασφαλείας για παιδιά

Μπορείτε να ενεργοποιήσετε το κλειδώμα ασφαλείας για παιδιά, ώστε να μην μπορούν τα παιδιά να παίξουν με τη συσκευή. Η επιλογή κλειδώματος ασφαλείας για παιδιά κλειδώνει όλα τα κουμπιά αφής και τον διακόπτη επιλογής προγράμματος (η επιλογή αυτή δεν κλειδώνει το κουμπί **On/Off**).

Μπορείτε να ενεργοποιήσετε την επιλογή κλειδώματος ασφαλείας για παιδιά:

- πριν πιάσετε το κουμπί **▶▶ Έναρξη/Παύση** - η συσκευή δεν μπορεί να ενεργοποιηθεί

- αφού πιάσετε το κουμπί **▶▶ Έναρξη/Παύση** - δεν είναι διαθέσιμη η δυνατότητα επιλογής προγράμματος και επιλογών.

Ενεργοποίηση επιλογής κλειδ. ασφ. για παιδ.:



1. Ενεργοποιήστε το στεγνωτήριο.
2. Επιλέξτε 1 από τα διαθέσιμα προγράμματα.
3. Αγγίξτε και πιάστε παρατεταμένα το **🔒** **Έξτρα προστασία κατά του τσαλακώματος** κουμπί για περίπου 3 δευτερόλεπτα.

Το σύμβολο **🔒** εμφανίζεται στην οθόνη.

4. Για να απενεργοποιήσετε το κλειδ. ασφ. για παιδ., αγγίξτε ξανά το παραπάνω κουμπί μέχρι να εξαφανιστεί το σύμβολο.

12.8 Έναρξη ενός προγράμματος

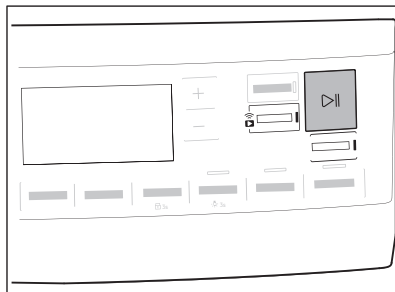

Για να ξεκινήσει το πρόγραμμα:

Αγγίξτε το κουμπί **▶▶ Έναρξη/Παύση**. Η συσκευή τίθεται σε λειτουργία και η λυχνία LED πάνω από το κουμπί σταματά να αναβοσβήνει και παραμένει αναμμένη.

12.9 Έναρξη προγράμματος Τελειώνει στις





Αυτή η επιλογή επιτρέπει την επιλογή του χρόνου κατά τον οποίο θα τερματιστεί ένα πρόγραμμα. Μόλις ενεργοποιηθεί, το μηχάνημα περιμένει την κατάλληλη στιγμή για να ξεκινήσει τη διαδικασία στεγνώματος.

Τελειώνει στις χρόνος είναι το άθροισμα του χρόνου αναμονής και του χρόνου στεγνώματος.

Για να ρυθμίσετε την Τελειώνει στις επιλογή:

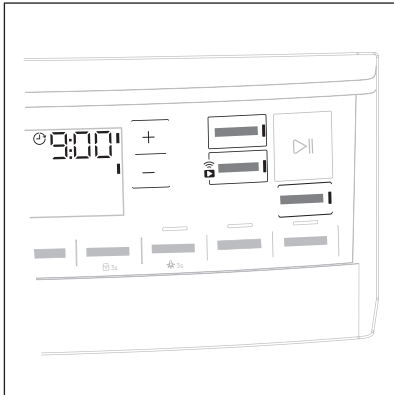
1. Ρυθμίστε το πρόγραμμα στεγνώματος και τις επιλογές.
2. Αγγίξτε το κουμπί  Τελειώνει στις
3. Αγγίξτε το κουμπί + ή - μέχρι να εμφανιστεί στην οθόνη ο επιθυμητός χρόνος εντός του προγράμματος που θα πρέπει να ολοκληρωθεί (π.χ. 12h αν το πρόγραμμα πρέπει να ολοκληρωθεί εντός 12 ωρών.)



4. Αγγίξτε το κουμπί  Έναρξη/Παύση. Ο κάδος αρχίζει να περιστρέφεται για να κάνει την **ProSense** εκτίμηση, εάν προβλέπεται στο επιλεγμένο πρόγραμμα.
5. Η συσκευή ξεκινά την αντίστροφη μέτρηση μέχρι το τέλος του προγράμματος και το πρόγραμμα θα ξεκινήσει τη σωστή στιγμή για το τέλος.

12.10 Ανίχνευση φορτίου ProSense



Η τεχνολογία **ProSense** ανιχνεύει το μέγεθος του φορτίου, ορίζοντας τη διάρκεια του προγράμματος. Λειτουργεί με τα περισσότερα προγράμματα.

Μετά τη ρύθμιση ενός προγράμματος στεγνώματος, το **ProSense** εικονίδιο ανάβει, εάν υπάρχει ανίχνευση φορτίου ρούχων.

Αφού αγγίξετε το κουμπί  Έναρξη/Παύση, το **ProSense** αρχίζει την ανίχνευση του φορτίου ρούχων:

1. Η συσκευή ανιχνεύει το φορτίο στο πρώτο λεπτό: η ένδειξη αναβοσβήνει, οι ράβδοι κάτω από το εικονίδιο μετακινούνται προς-πίσω  και ο κάδος περιστρέφεται για λίγο.
2. Όταν ο κάδος σταματήσει να περιστρέφεται, η οθόνη εμφανίζει τη νέα διάρκεια του προγράμματος, ρυθμισμένη σύμφωνα με το φορτίο που ανιχνεύθηκε. Ο αριθμός των ράβδων, από 1 έως 4, αντιπροσωπεύει την εκτιμώμενη ποσότητα φορτίου. 4 μπάρες αντιστοιχούν στη μέγιστη ποσότητα φορτίου για το επιλεγμένο πρόγραμμα.





Σε περίπτωση **υπερφορτωμένου κάδου**, η ένδειξη του μέγιστου φορτίου

ανάβει και πάλι, με την ένδειξη **MAX** να αναβοσβήνει. Σε αυτή την περίπτωση, κατά τη διάρκεια αυτών των 30 δευτερολέπτων, μπορείτε να ανοίξετε τη πόρτα του κάδου και να αφαιρέσετε τα παραπάνω ρούχα. Αφού τα αφαιρέσετε, πατήστε το κουμπί  Έναρξη/Παύση για να ξεκινήσετε εκ νέου το πρόγραμμα. Εάν η ποσότητα των ρούχων δεν μειωθεί, το πρόγραμμα ξεκινά ούτως ή άλλως. Σε αυτή την περίπτωση, δεν θα είναι δυνατό να διασφαλιστούν τα καλύτερα αποτελέσματα πλύσης.

12.11 Αλλαγή προγράμματος



Για να αλλάξετε ένα πρόγραμμα:

1. Πιέστε το κουμπί  On/Off για να απενεργοποιήσετε τη συσκευή.
2. Πιέστε πάλι το κουμπί  On/Off για να ενεργοποιήσετε τη συσκευή.
3. Ρυθμίστε ένα νέο πρόγραμμα.

12.12 Τέλος προγράμματος



Καθαρίζετε το φίλτρο και αδειάζετε το δοχείο νερού μετά από κάθε κύκλο στεγνώματος. (Δείτε το κεφάλαιο ΦΡΟΝΤΙΔΑ ΚΑΙ ΚΑΘΑΡΙΣΜΑ.)

Αν έχει ολοκληρωθεί ο κύκλος στεγνώματος, στην οθόνη εμφανίζεται το σύμβολο . Αν η επιλογή  Ήχος λήξης είναι ενεργοποιημένη, το ηχητικό σήμα ηχεί διακοπτόμενα για 1 λεπτό.



Αν δεν απενεργοποιήσετε τη συσκευή, ξεκινάει η φάση προστασίας κατά του τσαλακώματος (δεν ισχύει για όλα τα προγράμματα). Το σύμβολο  που αναβοσβήνει σηματοδοτεί την εκτέλεση της φάσης προστασίας κατά του τσαλακώματος. Κατά τη διάρκεια αυτής της φάσης, τα ρούχα μπορούν να αφαιρεθούν.

Για να αφαιρέσετε τα ρούχα:

1. Πιέστε το κουμπί  On/Off για 2 δευτερόλεπτα για να απενεργοποιήσετε τη συσκευή.
2. Ανοίξτε την πόρτα της συσκευής.
3. Αφαιρέστε τα ρούχα.
4. Κλείστε την πόρτα της συσκευής.

Πιθανές αιτίες μη ικανοποιητικών αποτελεσμάτων στεγνώματος:

- Ακατάλληλες προεπιλεγμένες ρυθμίσεις βαθμού στεγνώματος. Βλ. κεφάλαιο *Ρύθμιση της τελικής υγρασίας-στόχου*



Αφήστε την πόρτα ελαφρώς ανοιχτή μετά από κάθε κύκλο για να αποφύγετε την υγρασία.

12.13 Αναμμένος φωτισμός κάδου

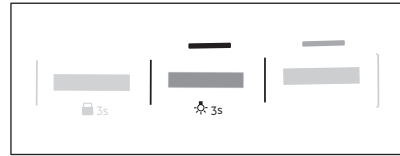

Αγγίξτε και πιέστε παρατεταμένα το  **Ατμός** κουμπί για περίπου 3 δευτερόλεπτα. Ο φωτισμός στο εσωτερικό του κάδου είναι αναμμένος.

12.14 Πιθανές αιτίες μη ικανοποιητικών αποτελεσμάτων στεγνώματος:

- Το φίλτρο είναι φραγμένο. Το φραγμένο φίλτρο κάνει το στέγνωμα μη αποτελεσματικό.
- Οι σχισμές αερισμού είναι φραγμένες.
- Ο κάδος είναι βρόμικος.
- Ακατάλληλες προεπιλεγμένες ρυθμίσεις βαθμού στεγνώματος. Βλ. κεφάλαιο *Ρύθμιση της τελικής υγρασίας-στόχου*
- Η θερμοκρασία δωματίου είναι πολύ χαμηλή ή πολύ υψηλή. Η ιδανική θερμοκρασία δωματίου είναι μεταξύ 18°-25°C.

13. ΥΠΟΔΕΪΞΕΙΣ ΚΑΙ ΣΥΜΒΟΥΛΕΣ

13.1 Οικολογικές συμβουλές



Η φόρτωση του κάδου μέχρι τη μέγιστη χωρητικότητα που υποδεικνύεται για τα αντίστοιχα προγράμματα θα συμβάλλει στην εξοικονόμηση ενέργειας.

- Στύβετε τα ρούχα πριν από το στέγνωμα.
- Μην υπερβαίνετε τα μεγέθη φορτίων που προσδιορίζονται στο κεφάλαιο προγραμμάτων.
- Καθαρίζετε το φίλτρο μετά από κάθε κύκλο στεγνώματος.

- Μη χρησιμοποιείτε μαλακτικό για πλύσιμο και στέγνωμα. Στο στεγνωτήριο, τα ρούχα μαλακώνουν αυτόματα.
- Το νερό από το δοχείο νερού μπορεί να χρησιμοποιηθεί για το σιδέρωμα των ρούχων. Πρέπει πρώτα να φιλτράρετε το νερό για να αφαιρεθούν οι εναπομένουσες ίνες υφασμάτων (ένα απλό φίλτρο καφέ είναι κατάλληλο).

- Φροντίστε να είναι πάντα ελεύθερες οι σχισμές αερισμού στο κάτω μέρος της συσκευής.
- Φροντίστε να υπάρχει καλή κυκλοφορία αέρα στο σημείο εγκατάστασης της συσκευής.





14. ΦΡΟΝΤΙΔΑ ΚΑΙ ΚΑΘΑΡΙΣΜΑ

14.1 Περιοδικό πρόγραμμα καθαρισμού

Το περιοδικό καθάρισμα βοηθά να παρατείνετε τη διάρκεια ζωής της συσκευής σας.

Εάν η συσκευή δεν χρησιμοποιείται για μεγάλο χρονικό διάστημα, αποσυνδέστε την από την πρίζα.

Ενδεικτικό περιοδικό πρόγραμμα καθαρισμού:

Καθαρισμός του φίλτρου	Όταν αναβοσβήνει η ένδειξη 
Αδειάστε το δοχείο νερού	Όταν αναβοσβήνει η ένδειξη 
Καθαρισμός συμπυκνωτή	Όταν αναβοσβήνει η ένδειξη 
Καθαρίστε το φίλτρο του συστήματος ατμού	Όταν αναβοσβήνει η ένδειξη 
Καθάρισμα του κάδο	Κάθε δύο μήνες
Καθαρισμός του πίνακα ελέγχου και του περιβλήματος	Κάθε δύο μήνες
Καθαρίστε τις εγκοπές ροής αέρα	Κάθε δύο μήνες

Οι παρακάτω παράγραφοι εξηγούν πώς πρέπει να καθαρίζετε το κάθε εξάρτημα.

14.2 Αφαίρεση των ξένων αντικειμένων



Βεβαιωθείτε ότι οι τσέπες είναι άδειες και ότι όλα τα λυτά αντικείμενα είναι δεμένα προτού εκτελέσετε τον κύκλο στεγνωμάτος. Ανατρέξτε στην ενότητα «Προετοιμασία των ρούχων».

Αφαιρέστε τυχόν ξένα αντικείμενα που μπορεί να βρείτε στον κάδο μετά τον κύκλο στεγνωμάτος (π.χ. μεταλλικά κλιπ, κουμπιά, νομίσματα κ.λπ.).

14.3 Καθάρισμα του φίλτρου

Στο τέλος κάθε κύκλου, το σύμβολο  *Φίλτρο* εμφανίζεται στην οθόνη και πρέπει να καθαρίσετε το φίλτρο.



Το φίλτρο συλλέγει το χνούδι των ρούχων κατά τη διάρκεια του κύκλου στεγνωμάτος.



Για να επιτύχετε την καλύτερη δυνατή απόδοση στεγνώματος, καθαρίζετε συχνά το φίλτρο. Το βουλωμένο φίλτρο προκαλεί μεγαλύτερο κύκλο στεγνώματος και κατά συνέπεια αύξηση της κατανάλωσης ενέργειας. Καθαρίστε το φίλτρο με το χέρι. Χρησιμοποιήστε ηλεκτρική σκούπα, αν χρειάζεται.

ΠΡΟΣΟΧΗ!

Κατά τον καθαρισμό των φίλτρων, το χνούδι πρέπει να πετιέται στον κάδο απορριμμάτων και να μην ξεπλένεται μέσω της αποχέτευσης ώστε να αποφευχθεί η εξάπλωση μικροπλαστικών στο σύστημα χρησιμοποιημένων υδάτων.

1. Ανοίξτε την πόρτα. Τραβήξτε προς τα πάνω το φίλτρο.

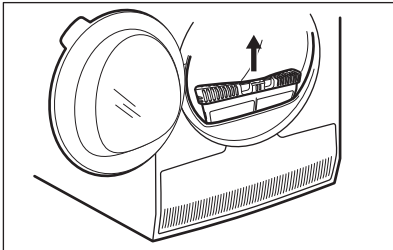

2. Σπρώξτε το άγκιστρο για να ανοίξετε το φίλτρο.

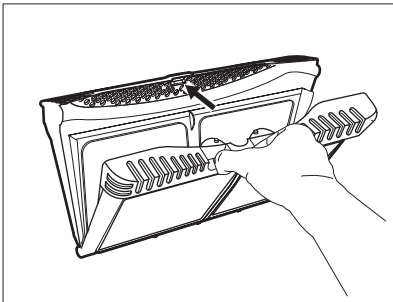

3. Μαζέψτε το χνούδι με το χέρι και από τα δύο εσωτερικά μέρη του φίλτρου.

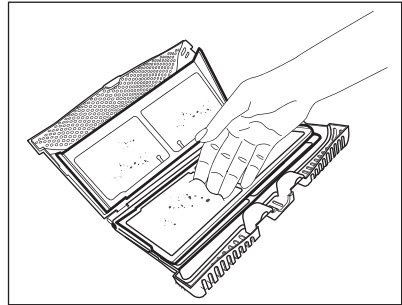
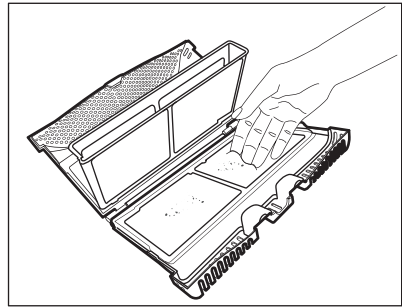

Πετάξτε το χνούδι στον κάδο απορριμμάτων.

4. Εάν χρειάζεται, καθαρίστε το φίλτρο με ηλεκτρική σκούπα. Κλείστε το φίλτρο.
5. Εάν είναι απαραίτητο, αφαιρέστε το χνούδι από την υποδοχή του φίλτρου και το λάστιχο. Μπορείτε να χρησιμοποιήσετε ηλεκτρική σκούπα. Τοποθετήστε το φίλτρο ξανά στην υποδοχή του.

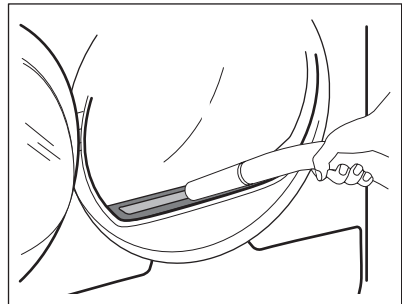

14.4 Αδειασμα του δοχείου νερού

Αδειάζετε το δοχείο συμπυκνωμένου νερού μετά από κάθε κύκλο στεγνώματος.

Αν το δοχείο συμπυκνωμένου νερού είναι γεμάτο, το πρόγραμμα σταματά αυτόματα. Το

σύμβολο  η δεξαμενή νερού ανάβει και πρέπει να αδειάσετε το δοχείο νερού.

Για να αδειάσετε το δοχείο νερού:

1. Τραβήξτε το δοχείο νερού κρατώντας το σε οριζόντια θέση.

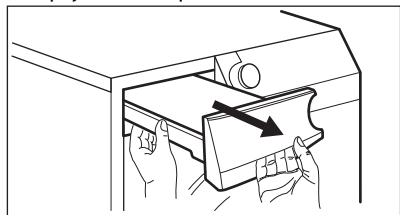

2. Τραβήξτε το πλαστικό πώμα προς τα έξω και αδειάστε το δοχείο νερού σε λεκάνη ή σε άλλο κατάλληλο δοχείο.

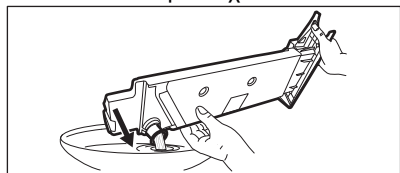

3. Επανατοποθετήστε το πλαστικό πώμα και τοποθετήστε το δοχείο νερού στη θέση του.
4. Για να συνεχίσετε το πρόγραμμα, πιάστε το κουμπί  Έναρξη/Παύση.

14.5 Καθαρισμός συμπυκνωτή

Αν το σύμβολο  συμπυκνωτής αναβοσβήνει στην οθόνη, ελέγξτε τον συμπυκνωτή και την υποδοχή του. Αν υπάρχει βρομιά, καθαρίστε την. Πραγματοποιείτε τον έλεγχο τουλάχιστον μία φορά κάθε 6 μήνες.

ΠΡΟΕΙΔΟΠΟΙΗΣΗ!

Μην αγγίζετε τη μεταλλική επιφάνεια με γυμνά χέρια. Κίνδυνος τραυματισμού. Φορέστε προστατευτικά γάντια. Καθαρίζετε με προσοχή ώστε να μην προκαλέσετε ζημιά στη μεταλλική επιφάνεια.

ΠΡΟΣΟΧΗ!

Μη χρησιμοποιείτε σκληρό εξάρτημα σε ηλεκτρική σκούπα για να αφαιρέσετε τα χνούδια από τον συμπυκνωτή. Αυτό μπορεί να προκαλέσει ζημιά στις πλευρές του συμπυκνωτή, γεγονός που οδηγεί σε χαμηλότερη απόδοση της συσκευής και μεγαλύτερο χρόνο στεγνώματος.

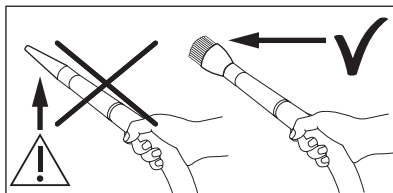

Για να κάνετε τον έλεγχο:

1. Ανοίξτε την πόρτα. Τραβήξτε προς τα πάνω το φίλτρο.

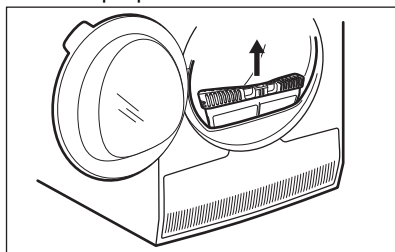

2. Ανοίξτε το κάλυμμα του συμπυκνωτή.

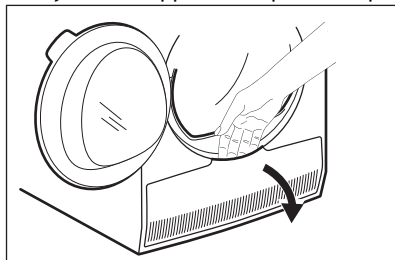

3. Στρέψτε τον μοχλό για να ξεκλειδώσετε το καπάκι του συμπυκνωτή.

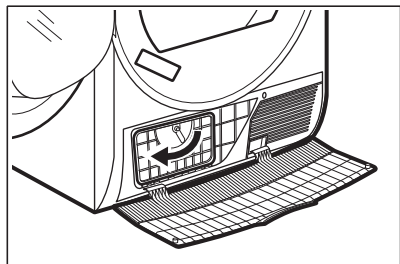

4. Κατεβάστε το καπάκι του συμπυκνωτή.

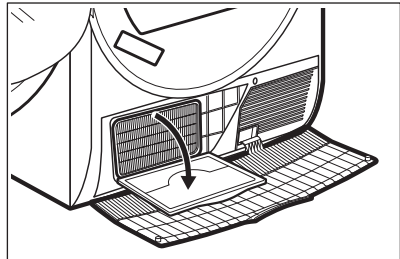

5. Εάν χρειάζεται, αφαιρέστε τα χνοΐδια από τον συμπυκνωτή και τον θάλαμό του. Μπορείτε να χρησιμοποιήσετε ηλεκτρική σκούπα με εξάρτημα βούρτσας.

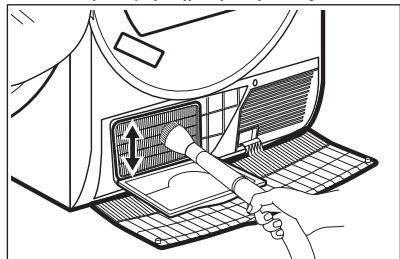

6. Κλείστε το καπάκι του συμπυκνωτή.
7. Στρέψτε τον μοχλό έως ότου κουμπώσει στη θέση του.
8. Τοποθετήστε το φίλτρο πίσω.

14.6 Καθαρισμός του φίλτρου του συστήματος ατμού

⚠ ΠΡΟΣΟΧΗ!

Μη χρησιμοποιείτε τα προγράμματα ατμού χωρίς το φίλτρο του συστήματος ατμού ή με φθαρμένο ή φραγμένο φίλτρο.

Αν το σύμβολο  (καθαρίστε το φίλτρο του συστήματος ατμού) αναμμένο στην οθόνη, πρέπει να καθαρίσετε το φίλτρο.

Για τον καθαρισμό του φίλτρου του συστήματος ατμού:

1. Τραβήξτε το δοχείο νερού. Διατηρήστε το σε οριζόντια θέση.

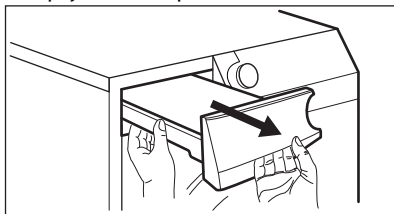

2. Τραβήξτε το φίλτρο.

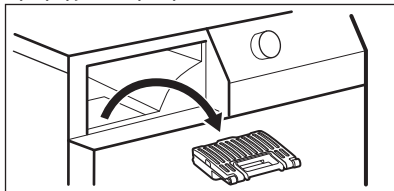

3. Ανοίξτε το φίλτρο.

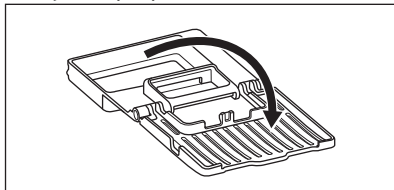

4. Χρησιμοποιήστε ένα βρεγμένο χέρι για να καθαρίσετε το φίλτρο.

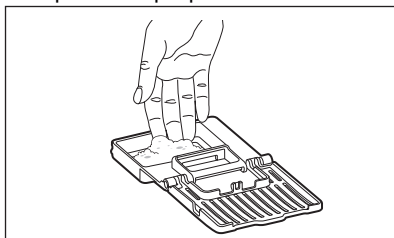

5. Τοποθετήστε το φίλτρο μέσα στην υποδοχή φίλτρου.
6. Τοποθετήστε το δοχείο νερού.

14.7 Πώς να αδειάσετε το νερό από το δοχείο του συστήματος ατμού



Η ποιότητα του νερού στο δοχείο μπορεί να χειροτερέψει.
Αν δεν σκοπεύετε να χρησιμοποιήσετε τη συσκευή για μεγάλο χρονικό διάστημα, αδειάστε το νερό από το δοχείο.

Για να αδειάσετε το νερό:

1. Ανοίξτε την πόρτα.
2. Ανοίξτε το κάλυμμα του συμπυκνωτή.

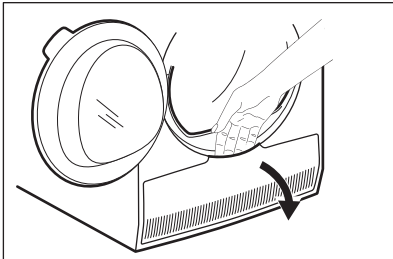

3. Στρέψτε τον μοχλό για να ξεκλειδώσετε το καπάκι του συμπυκνωτή και κατεβάστε το.

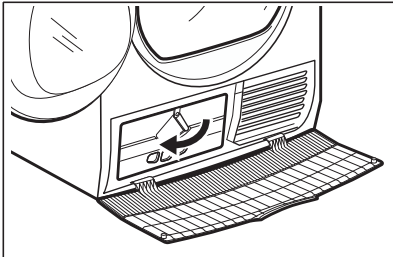

4. Πάρτε τον σωλήνα που βρίσκεται στο αριστερό τοίχωμα του θαλάμου. Ανοίξτε το καπάκι για να αδειάσετε το νερό.

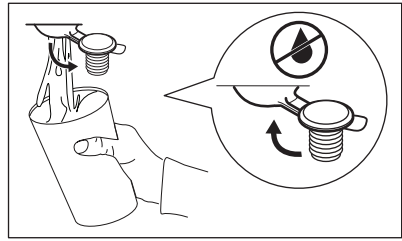
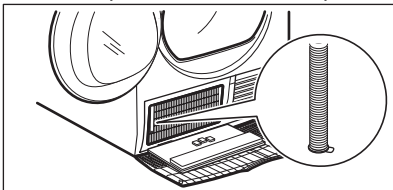

5. Κλείστε το πώμα.
6. Τοποθετήστε τον σωλήνα στη θέση του.
7. Κλείστε το καπάκι του συμπυκνωτή.
8. Στρέψτε τον μοχλό για να κλειδώσετε το καπάκι του συμπυκνωτή.
9. Κλείστε το καπάκι του συμπυκνωτή.

14.8 Καθάρισμα του κάδου

⚠ ΠΡΟΕΙΔΟΠΟΙΗΣΗ!

Αποσυνδέστε τη συσκευή από το ρεύμα πριν από τον καθαρισμό.

Χρησιμοποιήστε ένα κοινό ουδέτερο απορρυπαντικό για να καθαρίσετε την εσωτερική επιφάνεια και τους ανυψωτήρες του κάδου. Σκουπίστε τις επιφάνειες με ένα μαλακό πανί.

⚠ ΠΡΟΣΟΧΗ!

Μη χρησιμοποιείτε υλικά που χαράζουν ή ατσαλόσυρμα για τον καθαρισμό του κάδου.

14.9 Καθάρισμα του χειριστηρίου και του περιβλήματος της συσκευής

Χρησιμοποιήστε ένα κοινό ουδέτερο απορρυπαντικό για να καθαρίσετε το χειριστήριο και το περίβλημα της συσκευής.

Χρησιμοποιήστε ένα υγρό πανί για τον καθαρισμό. Σκουπίστε τις επιφάνειες με ένα μαλακό πανί.

⚠ ΠΡΟΣΟΧΗ!

Μη χρησιμοποιείτε καθαριστικά επίπλων ή προϊόντα που μπορούν να προκαλέσουν διάβρωση.

14.10 Καθάρισμα των σχισμών αερισμού

Χρησιμοποιήστε ηλεκτρική σκούπα για να αφαιρέσετε τα χνούδια από τις σχισμές αερισμού.

15. ΑΝΤΙΜΕΤΩΠΙΣΗ ΠΡΟΒΛΗΜΑΤΩΝ

ΠΡΟΕΙΔΟΠΟΙΗΣΗ!

Ανατρέξτε στα κεφάλαια σχετικά με την Ασφάλεια.

15.1 Κωδικοί σφάλματος

Η συσκευή δεν ξεκινά ή σταματά κατά τη λειτουργία.

Αρχικά προσπαθήστε να βρείτε τρόπο να αντιμετωπίσετε το πρόβλημα (ανατρέξτε στον πίνακα). Εάν το πρόβλημα παραμένει, επικοινωνήστε με το Εξουσιοδοτημένο Κέντρο Σέρβις.

ΠΡΟΕΙΔΟΠΟΙΗΣΗ!

Πριν από την εκτέλεση οποιοδήποτε ελέγχου, απενεργοποιείτε τη συσκευή.

Σε περίπτωση σοβαρών προβλημάτων, τα ηχητικά σήματα ενεργοποιούνται, στην οθόνη εμφανίζεται ένας κωδικός σφάλματος και το κουμπί ►|| Έναρξη/Παύσημπορεί να αναβοσβήνει συνεχώς:

Κωδικοί σφάλματος	Πιθανή αιτία	Αντιμετώπιση
E50	Το μοτέρ της συσκευής έχει υπερφορτωθεί. Πάρα πολλά ρούχα ή εγκλωβισμένα ρούχα μέσα στον κάδο.	Το πρόγραμμα δεν έχει ολοκληρωθεί. Βγάλτε τα ρούχα από τον κάδο, ρυθμίστε το πρόγραμμα και αρχίστε πάλι τον κύκλο.
E90 ή E91	Εσωτερικό σφάλμα. Δεν υπάρχει επικοινωνία μεταξύ των ηλεκτρονικών στοιχείων της συσκευής.	Το πρόγραμμα δεν ολοκληρώθηκε κανονικά ή η συσκευή σταμάτησε πολύ νωρίς. Απενεργοποιήστε τη συσκευή και ενεργοποιήστε την ξανά. Εάν ο κωδικός σφάλματος εμφανιστεί ξανά, επικοινωνήστε με το Εξουσιοδοτημένο Κέντρο Σέρβις.
EH0	Η ηλεκτρική τροφοδοσία δεν είναι σταθερή.	Όταν η συσκευή εμφανίζει την ένδειξη EH0 , περιμένετε μέχρι να σταθεροποιηθεί η ηλεκτρική τροφοδοσία και μετά πατήστε το κουμπί έναρξης. Εάν η συσκευή σταμάτησε τον κύκλο χωρίς ένδειξη, τότε πατήστε την έναρξη κύκλου. Εάν εμφανιστεί η προειδοποίηση ξανά, ελέγξτε την ακεραιότητα του καλωδίου τροφοδοσίας / της πρίζας ή την παροχή ρεύματος.

Αν στην οθόνη εμφανίζονται άλλοι κωδικοί σφάλματος, απενεργοποιήστε και ενεργοποιήστε τη συσκευή. Εάν το πρόβλημα παραμένει, επικοινωνήστε με το Εξουσιοδοτημένο Κέντρο Σέρβις.

Σε περίπτωση διαφορετικού προβλήματος με το στεγνωτήριο, ελέγξτε τον παρακάτω πίνακα για πιθανές λύσεις.

15.2 Αντιμετώπιση προβλημάτων

Πρόβλημα	Πιθανή λύση
Δεν μπορείτε να ενεργοποιήσετε τη συσκευή.	Βεβαιωθείτε ότι το φινς τροφοδοσίας είναι συνδεδεμένο στην πρίζα. Ελέγξτε την ασφάλεια στον πίνακα ασφαλειών (οικιακή εγκατάσταση).
Το πρόγραμμα δεν ξεκινά.	Πιέστε το Έναρξη/Παύση. Βεβαιωθείτε ότι το καπάκι της συσκευής και η πόρτα του κάδου έχει κλείσει.
Το πρόγραμμα Ατμός δεν ξεκινά. Ανάβει η ένδειξη του δοχείου νερού ατμού.	Γεμίστε το δοχείο νερού. Καθαρίστε το φίλτρο νερού ατμού
Μετά από ένα πρόγραμμα ατμού, τα ρούχα δεν είναι αρκετά απαλά.	Σημειώστε τη σύνθεση του υφάσματος. Ορίστε ένα υψηλότερο επίπεδο ατμού. Φορτώστε τη συσκευή με λιγότερα ρούχα ή μόνο με αντίστοιχα. Αφαιρέστε γρήγορα τα ρούχα ένα τη φορά από τη συσκευή όσο το δυνατόν πιο γρήγορα μετά την έναρξη της φάσης κατά του σαλακώματος. Κρεμάστε τα ρούχα σε κρεμάστρες, κουμπώστε και τεντώστε τα για να διαμορφώσετε το σχήμα τους.
Μετά από ένα πρόγραμμα ατμού, υπάρχουν υγρά σημάδια στα ρούχα.	Διαμορφώστε ρούχα πολλών στρώσεων σιδερώνοντάς τα μόλις βγούνε από τη συσκευή. Εσφαλμένη επιλογή επιπέδου ατμού. Ρυθμίστε το κατάλληλο επίπεδο ατμού (βλ. οδηγό ατμού για αναφορά). Καθαρίστε το φίλτρο (βλ. κεφάλαιο <i>ΦΡΟΝΤΙΔΑ ΚΑΙ ΚΑΘΑΡΙΣΜΟΣ</i>) πριν από την εκτέλεση του κύκλου ατμού.
Ακόμα και μετά από πολλούς κύκλους στεγνώματος, το δοχείο νερού ατμού είναι άδειο.	Καθαρίστε το φίλτρο νερού ατμού.
Η πόρτα της συσκευής δεν κλείνει.	Βεβαιωθείτε ότι το φίλτρο έχει τοποθετηθεί σωστά. Βεβαιωθείτε ότι τα ρούχα δεν έχουν πιαστεί ανάμεσα στην πόρτα της συσκευής και το στεγανοποιητικό λάστιχο.
Η συσκευή σταματά κατά τη διάρκεια της λειτουργίας.	Βεβαιωθείτε ότι το δοχείο νερού είναι άδειο. Πιέστε το Έναρξη/Παύση για να ξεκινήσει το πρόγραμμα. Το φορτίο είναι πολύ μικρό, αυξήστε το φορτίο ή χρησιμοποιήστε το πρόγραμμα Χρόνος Στεγνώματος.
Ο χρόνος κύκλου διαρκεί πολύ ή τα αποτελέσματα στεγνώματος δεν είναι ικανοποιητικά. 1)	Βεβαιωθείτε ότι το βάρος των ρούχων είναι κατάλληλο για τη διάρκεια του προγράμματος. Βεβαιωθείτε ότι το φίλτρο είναι καθαρό.

Πρόβλημα	Πιθανή λύση
	Τα ρούχα είναι πολύ βρεγμένα. Στύψτε πάλι τα ρούχα στο πλυντήριο ρούχων.
	Βεβαιωθείτε ότι η θερμοκρασία δωματίου είναι υψηλότερη από +5°C και χαμηλότερη από +35°C. Η ιδανική θερμοκρασία δωματίου είναι μεταξύ 18°C και 25°C.
	Επιλέξτε το πρόγραμμα Χρόνος Στεγνώματος ή Επιπλέον στεγνό. ²⁾
Η Εφαρμογή δεν μπορεί να συνδεθεί με το στεγνωτήριο.	Ελέγξτε αν η έξυπνη συσκευή σας είναι συνδεδεμένη στο ασύρματο δίκτυο. Ελέγξτε το οικιακό σας δίκτυο και τον δρομολογητή. Κάντε επανεκκίνηση στον δρομολογητή. Επικοινωνήστε με τον πάροχο της υπηρεσίας ασύρματου δικτύου αν υπάρχουν προβλήματα με το ασύρματο δίκτυο.
	Το στεγνωτήριο, η έξυπνη συσκευή ή και τα δύο πρέπει να ρυθμιστούν ξανά.
Συχνά η Εφαρμογή δεν μπορεί να συνδεθεί με το στεγνωτήριο.	Προσπαθήστε να μετακινήσετε τον οικιακό δρομολογητή όσο πιο κοντά γίνεται στο στεγνωτήριο ή εξετάστε το ενδεχόμενο να αγοράσετε έναν ενισχυτή ασύρματου σήματος.
	Απενεργοποιήστε τον φούρνο μικροκυμάτων. Αποφύγετε τη χρήση του φούρνου μικροκυμάτων και του απομακρυσμένου ελέγχου του στεγνωτηρίου ταυτόχρονα. Τα μικροκύματα διαταράσσουν το σήμα Wi-Fi.
Η οθόνη εμφανίζει  .	Εάν θέλετε να ορίσετε ένα νέο πρόγραμμα, απενεργοποιήστε και ενεργοποιήστε τη συσκευή.
	Βεβαιωθείτε ότι οι επιλογές είναι κατάλληλες για το πρόγραμμα.

1) Μετά από 6 ώρες κατά μέγιστο, το πρόγραμμα ολοκληρώνεται αυτόματα.

2) Μπορεί να συμβεί κάποια περιοχή να παραμένει υγρή κατά το στέγνωμα μεγάλων αντικειμένων (π.χ. σεντόνια).

15.3 Πιθανές αιτίες μη ικανοποιητικών αποτελεσμάτων στεγνώματος:

- Το φίλτρο είναι φραγμένο. Το φραγμένο φίλτρο κάνει το στέγνωμα μη αποτελεσματικό.
- Οι σχισμές αερισμού είναι φραγμένες.
- Ο κάδος είναι βρόμικος.
- Ακατάλληλες προεπιλεγμένες ρυθμίσεις βαθμού στεγνώματος. Ανατρέξτε στο

κεφάλαιο *Ρύθμιση του προεπιλεγμένου βαθμού στεγνώματος*

- Η θερμοκρασία δωματίου είναι πολύ χαμηλή ή πολύ υψηλή. Η ιδανική θερμοκρασία δωματίου είναι μεταξύ 18°-25°C.

16. ΤΙΜΕΣ ΚΑΤΑΝΑΛΩΣΗΣ

16.1 Εισαγωγή



Το εγχειρίδιο χρήστη αναφέρει δύο διαφορετικές αναφορές για την ετικέτα κατανάλωσης ενέργειας και τους κανονισμούς για τον οικολογικό σχεδιασμό της ΕΕ.

- Καν. (ΕΕ) 932/2012 και Καν. (ΕΕ) 392/2012 που ισχύει έως τις 30 Ιουνίου 2025 και σχετίζεται με τις τάξεις ενεργειακής απόδοσης από **A+++** έως **D**.
- Καν. (ΕΕ) 2023/2534 που ισχύει από την 1η Ιουλίου 2025 και σχετίζεται με τις τάξεις ενεργειακής απόδοσης από **A** έως **G**.



Ο κωδικός QR στην ετικέτα κατανάλωσης ενέργειας που παρέχεται με τη συσκευή παρέχει έναν διαδικτυακό σύνδεσμο με πληροφορίες σχετικές με την απόδοση της συσκευής στη βάση δεδομένων EPREL της ΕΕ. Κρατήστε την ετικέτα κατανάλωσης ενέργειας μαζί με το εγχειρίδιο χρήστη και όλα τα άλλα έγγραφα που παρέχονται με τη συσκευή.

Μπορείτε επίσης να βρείτε τις ίδιες πληροφορίες στο EPREL, χρησιμοποιώντας τον σύνδεσμο <https://eprel.ec.europa.eu> και το όνομα μοντέλου και τον κωδικό προϊόντος που θα βρείτε στην πινακίδα τεχνικών χαρακτηριστικών της συσκευής. Ανατρέξτε στο κεφάλαιο «Περιγραφή προϊόντος» για τη θέση της πινακίδας τεχνικών χαρακτηριστικών.

16.2 Λεζάντα

kg	Φορτίο ρούχων.	rpm	Στύψιμο στις
kWh	Κατανάλωση ενέργειας.		
ωω:λλ	Διάρκεια προγράμματος.		
%	Αρχική υγρασία στο τέλος της φάσης στυψίματος και τελική υγρασία-στόχος στο τέλος του προγράμματος στεγνώματος. Όσο υψηλότερες είναι οι στροφές στυψίματος, τόσο μεγαλύτερος είναι ο θόρυβος κατά το στύψιμο, αλλά χαμηλότερη είναι η αρχική υγρασία και η κατανάλωση ενέργειας κατά το στέγνωμα των ρούχων.		

16.3 Σύμφωνα με τον Κανονισμό της Επιτροπής (ΕΕ) 2023/2533, Καν. (ΕΕ) 2023/2534 και Καν. (ΕΕ) 392/2012.



Οι ακόλουθες τιμές έχουν ληφθεί σε εργαστηριακές συνθήκες σύμφωνα με τα σχετικά πρότυπα. Οι διάφορες παράμετροι μπορούν να μεταβάλλουν τα δεδομένα, για παράδειγμα: η ποσότητα των ρούχων, ο τύπος των ρούχων και οι συνθήκες περιβάλλοντος. Η αρχική υγρασία των ρούχων, ο τύπος νερού, η τάση της παροχής και αν αλλάξετε την προεπιλεγμένη ρύθμιση ενός προγράμματος μπορεί επίσης να επηρεάσουν τη χρήση ενέργειας, τη διάρκεια του προγράμματος στεγνώματος και την τελική υγρασία.

Το πρόγραμμα	Φορτίο (kg)	Στύψιμο στις (rpm)	Αρχική υγρασία (%)	Χρόνος στεγνώματος (ώ:λλ)	Κατανάλωση ενέργειας (kWh)	Τελική υγρασία-στόχος (%)
Eco 1) 2)	9,0	1000	60	3:19	1,68	0,0
Eco 1) 2)	4,5	1000	60	1:50	0,86	0,0

1) Αυτό είναι το πρόγραμμα αναφοράς που χρησιμοποιείται για την αξιολόγηση της συμμόρφωσης με τους κανονισμούς της ΕΕ για τον οικολογικό σχεδιασμό και την ενεργειακή ετικέτα, Καν. (ΕΕ) 2023/2533 και Καν. (ΕΕ) 2023/2534. Αυτό το πρόγραμμα μπορεί να στεγνώσει βαμβακερά ρούχα από μια αρχική περιεκτικότητα σε υγρασία του φορτίου κάτω του 60% μέχρι να επιτευχθεί μια τελική υγρασία-στόχος του φορτίου 0%.

2) Το πρόγραμμα Eco είναι ισοδύναμο του « Βαμβακερά (Cottons) Eco», που είναι το «Βασικό πρόγραμμα για βαμβακερά» σύμφωνα με τον κανονισμό υπ' αρ. 392/2012 της Επιτροπής της ΕΕ. Είναι κατάλληλο για το στέγνωμα κανονικά βρεγμένων βαμβακερών ρούχων.

Κατανάλωση ισχύος σε διαφορετικές λειτουργίες

Κατανάλωση ισχύος σε λειτουργία Off (W)	Κατανάλωση ισχύος σε λειτουργία αναμονής (W)	Χρονοκαθυστέρηση έναρξης (W)	Κατανάλωση ισχύος στην κατάσταση αναμονής σε δίκτυο (W)
0,05	0,05	4,00	2,00 ¹⁾

Ο χρόνος μέχρι τη μετάβαση στη λειτουργία Off/Αναμονής είναι 15 λεπτά το μέγιστο.

1) Η κατανάλωση ενέργειας της συνδεδεμένης λειτουργίας είναι περίπου 17,5 kWh ανά έτος. Για την απουσία αυτής της λειτουργίας ανατρέξτε στο κεφάλαιο «Wi-fi - Ρύθμιση συνδεσιμότητας».

16.4 Κοινά προγράμματα





Αυτές οι τιμές είναι μόνο ενδεικτικές.

Το πρόγραμμα	Φορτίο (kg)	Στύψιμο στις (rpm)	Αρχική υγρασία (%)	Χρόνος στεγνώματος (ώ:λλ)	Κατανάλωση ενέργειας (kWh)	Τελική υγρασία-στόχος (%)
Βαμβακερά (Cottons) Επιπλέον στεγνό	9,0	1000	60	4:07	2,07	-3,0
Βαμβακερά (Cottons) Επιπλέον στεγνό	4,5	1000	60	2:29	1,24	-3,0
Βαμβακερά (Cottons) Στεγνό για σιδέρωμα	9,0	1000	60	2:16	1,19	12,0

Το πρόγραμμα	Φορτίο (kg)	Στύψιμο στις (rpm)	Αρχική υγρασία (%)	Χρόνος στεγνώματος (ώ:λλ)	Κατανάλωση ενέργειας (kWh)	Τελική υγρασία-στόχος (%)
Βαμβακερά (Cottons) Στεγνό για σιδέρωμα	4,5	1000	60	1:30	0,78	12,0
Συνθετικά (Synthetics) Επιπλέον στεγνό	4,0	1200	40	1:17	0,59	0,0
Συνθετικά (Synthetics) Στεγνό για ντουλάπι	4,0	1200	40	1:08	0,53	1,0
Συνθετικά (Synthetics) Στεγνό για σιδέρωμα	4,0	1200	40	0:51	0,36	12,0
Μάλλινα (Wool)	1,0	1200	35	2:12	1,49	5,0

17. ΠΕΡΙΒΑΛΛΟΝΤΙΚΑ ΘΕΜΑΤΑ

Ανακυκλώστε τα υλικά που φέρουν το σύμβολο . Τοποθετήστε τα υλικά συσκευασίας σε κατάλληλα δοχεία για ανακύκλωση. Συμβάλετε στην προστασία του περιβάλλοντος και της ανθρώπινης υγείας ανακυκλώνοντας τις άχρηστες ηλεκτρικές και ηλεκτρονικές συσκευές. Μην απορρίπτετε με

τα οικιακά απορρίμματα συσκευές που φέρουν το σύμβολο . Επιστρέψτε το προϊόν στην τοπική σας μονάδα ανακύκλωσης ή επικοινωνήστε με τη δημοτική αρχή.



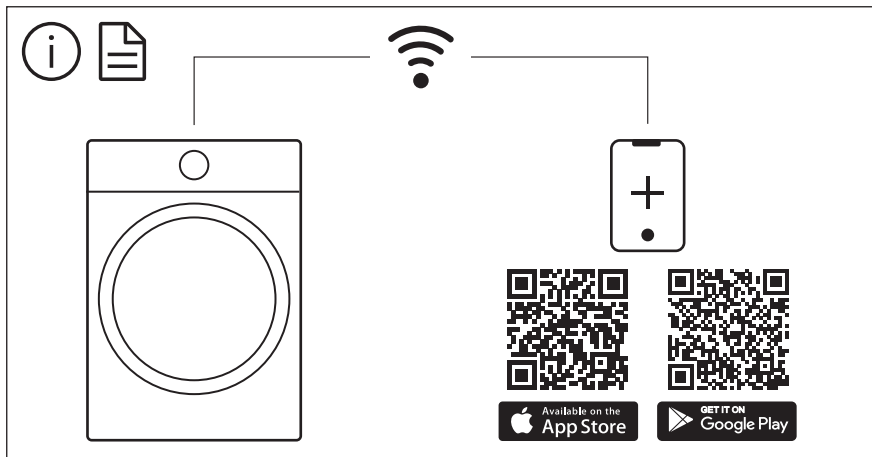

The software in this product contains components that are based on free and open source software. AEG gratefully acknowledges the contributions of the open software and robotics communities to the development project.

To access the source code of these free and open source software components whose license conditions require publishing, and to see their full copyright information and applicable license terms, please visit:
<http://aeg.opensoftwarerepository.com> (folder NIUS)