



TR7G8BG

EL Οδηγίες Χρήσης | Στεγνωτήριο



# Καλωσορίσατε στην AEG! Ευχαριστούμε που επιλέξατε τη συσκευή μας.



Στην προσπάθειά μας για αειφορία, μειώνουμε τα χαρτόγραφα μέσα και παρέχουμε τα πλήρη εγχειρίδια χρήστη σε ηλεκτρονική μορφή. Μπορείτε να έχετε πρόσβαση στο πλήρες εγχειρίδιο χρήστη στον ιστότοπο [aeg.com/manuals](http://aeg.com/manuals)



Βρείτε υποδείξεις χρήσης, φυλλάδια, συμβουλές για την επίλυση προβλημάτων, πληροφορίες συντήρησης και επισκευής στο [aeg.com/support](http://aeg.com/support)



Αγοράστε αξεσουάρ, αναλώσιμα και γνήσια ανταλλακτικά για τη συσκευή σας στο [aeg.com/shop](http://aeg.com/shop)

Υπόκειται σε αλλαγές χωρίς προειδοποίηση.

## ΠΕΡΙΕΧΟΜΕΝΑ

1. ΠΛΗΡΟΦΟΡΙΕΣ ΑΣΦΑΛΕΙΑΣ.....	2
2. ΟΔΗΓΙΕΣ ΑΣΦΑΛΕΙΑΣ.....	6
3. ΠΕΡΙΓΡΑΦΗ ΠΡΟΪΟΝΤΟΣ.....	9
4. ΤΕΧΝΙΚΑ ΣΤΟΙΧΕΙΑ.....	10
5. ΠΙΝΑΚΑΣ ΧΕΙΡΙΣΤΗΡΙΩΝ.....	11
6. ΠΡΟΓΡΑΜΜΑ.....	13
7. ΕΠΙΛΟΓΕΣ.....	15
8. ΡΥΘΜΙΣΕΙΣ.....	16
9. ΠΡΙΝ ΑΠΌ ΤΗΝ ΠΡΩΤΗ ΧΡΗΣΗ.....	17
10. ΚΑΘΗΜΕΡΙΝΗ ΧΡΗΣΗ.....	19
11. ΥΠΟΔΕΙΞΕΙΣ ΚΑΙ ΣΥΜΒΟΥΛΕΣ.....	22
12. ΦΡΟΝΤΙΔΑ ΚΑΙ ΚΑΘΑΡΙΣΜΑ.....	22
13. ΑΝΤΙΜΕΤΩΠΙΣΗ ΠΡΟΒΛΗΜΑΤΩΝ.....	26
14. ΤΙΜΕΣ ΚΑΤΑΝΑΛΩΣΗΣ.....	29
15. ΠΕΡΙΒΑΛΛΟΝΤΙΚΑ ΘΕΜΑΤΑ.....	31

## 1. ⚠ ΠΛΗΡΟΦΟΡΙΕΣ ΑΣΦΑΛΕΙΑΣ



Προτού ξεκινήσετε την εγκατάσταση και τη χρήση αυτής της συσκευής, διαβάστε προσεκτικά τις παρεχόμενες οδηγίες. Ο κατασκευαστής δεν είναι υπεύθυνος για τυχόν τραυματισμούς ή ζημιές που είναι αποτέλεσμα λανθασμένης εγκατάστασης ή χρήσης. Φυλάσσετε πάντα τις οδηγίες σε ασφαλή και προσβάσιμη τοποθεσία για μελλοντική αναφορά και κάντε λήψη της πλήρους διαδικτυακής έκδοσης και λάβετε την πλήρη έκδοση που διατίθεται ηλεκτρονικά.



Προειδοποίηση: Κίνδυνος πυρκαγιάς / Εύφλεκτα υλικά.

Η συσκευή περιέχει εύφλεκτο αέριο, προπάνιο (R290), ένα αέριο με υψηλό επίπεδο περιβαλλοντικής συμβατότητας. Να κρατάτε τις πηγές πυρκαγιάς και ανάφλεξης μακριά από τη συσκευή. Προσέχετε να μην προκληθεί ζημιά στο κύκλωμα ψυκτικού υγρού που περιέχει προπάνιο.

## 1.1 Ασφάλεια παιδιών και ευπαθών ατόμων

 ΠΡΟΕΙΔΟΠΟΙΗΣΗ!

Κίνδυνος ασφυξίας, τραυματισμού ή μόνιμης αναπηρίας.

- Η συσκευή αυτή μπορεί να χρησιμοποιηθεί από παιδιά ηλικίας 8 ετών και άνω και από άτομα με μειωμένες σωματικές, αισθητηριακές ή πνευματικές δυνατότητες ή έλλειψη εμπειρίας και γνώσης, εάν επιβλέπονται ή έχουν λάβει οδηγίες σχετικά με τη χρήση της συσκευής με ασφαλή τρόπο και κατανοούν τους κινδύνους που ενέχονται. Παιδιά ηλικίας μικρότερης των 8 ετών και άτομα με εκτενείς και περίπλοκες αναπηρίες πρέπει να παραμένουν μακριά από τη συσκευή, εκτός εάν επιβλέπονται συνεχώς.
- Τα παιδιά δεν πρέπει να παίζουν με την συσκευή.
- Φυλάσσετε όλα τα υλικά συσκευασίας μακριά από τα παιδιά και απορρίψτε τα κατάλληλα.
- Φυλάσσετε τα απορρυπαντικά μακριά από παιδιά.
- Κρατάτε τα παιδιά και τα κατοικίδια ζώα μακριά από τη συσκευή όταν η πόρτα είναι ανοιχτή.
- Εάν η συσκευή διαθέτει διάταξη ασφαλείας για παιδιά, θα πρέπει να είναι ενεργοποιημένη.
- Τα παιδιά δεν πρέπει να εκτελούν τον καθαρισμό και τη συντήρηση που εκτελεί ο χρήστης στη συσκευή χωρίς επίβλεψη.

## 1.2 Γενικές πληροφορίες για την ασφάλεια

- Αυτή η συσκευή προορίζεται μόνο για στέγνωμα ρούχων οικιακού τύπου, που στεγνώνονται στο πλυντήριο.
- Μη χρησιμοποιείτε τη λειτουργία στεγνωτηρίου εάν τα ρούχα έχουν λερωθεί με βιομηχανικά χημικά.

- Η συσκευή αυτή έχει σχεδιαστεί μόνο για οικιακή χρήση σε εσωτερικό περιβάλλον.
- Η συσκευή αυτή μπορεί να χρησιμοποιηθεί σε γραφεία, δωμάτια ξενοδοχείων, ξενώνες, αγροικίες και άλλα παρόμοια καταλύματα όπου τέτοια χρήση δεν υπερβαίνει τα επίπεδα της (μέσης) οικιακής χρήσης.
- Μην αλλάζετε τις προδιαγραφές αυτής της συσκευής.
- Αν το στεγνωτήριο έχει τοποθετηθεί επάνω από πλυντήριο ρούχων, χρησιμοποιήστε το σετ στοίβαξης. Το σετ στοίβαξης, διαθέσιμο από τον εξουσιοδοτημένο προμηθευτή της περιοχής σας, μπορεί να χρησιμοποιηθεί μόνο με τη συσκευή που καθορίζεται στις οδηγίες που παρέχονται με το εξάρτημα. Διαβάστε το προσεκτικά πριν από την εγκατάσταση (ανατρέξτε στο εγχειρίδιο χρήσης του σετ).
- Η συσκευή μπορεί να εγκατασταθεί είτε ως ανεξάρτητη μονάδα είτε κάτω από πάγκο κουζίνας που διαθέτει τον κατάλληλο χώρο (ανατρέξτε στο φυλλάδιο Εγκατάστασης).
- Μην εγκαθιστάτε τη συσκευή πίσω από πόρτα που κλειδώνει, πίσω από συρόμενη πόρτα ή πίσω από πόρτα με μεντεσέ στην αντίθετη πλευρά, καθώς αυτό δεν θα επιτρέπει στην πόρτα της συσκευής να ανοίγει πλήρως.
- Εξασφαλίστε την κυκλοφορία αέρα μεταξύ της συσκευής και του δαπέδου. Το άνοιγμα αερισμού που βρίσκεται στη βάση της συσκευής δεν πρέπει να καλύπτεται από χαλί, μοκέτα ή οποιοδήποτε άλλο κάλυμμα δαπέδου.
- ΠΡΟΕΙΔΟΠΟΙΗΣΗ: Η συσκευή δεν πρέπει να τροφοδοτείται μέσω μιας εξωτερικής διάταξης μεταγωγής, όπως ένας χρονοδιακόπτης, ή να είναι συνδεδεμένη σε κύκλωμα το οποίο ενεργοποιείται και απενεργοποιείται συχνά από μια διάταξη.
- Συνδέστε το φως τροφοδοσίας στην πρίζα μόνο αφού ολοκληρωθεί η διαδικασία εγκατάστασης. Βεβαιωθείτε ότι υπάρχει εύκολη πρόσβαση στο φως τροφοδοσίας μετά την εγκατάσταση.
- ΠΡΟΕΙΔΟΠΟΙΗΣΗ: Μην εγκαθιστάτε τη συσκευή σε περιβάλλον χωρίς εξαερισμό.

Η συσκευή περιέχει εύφλεκτο αέριο, προπάνιο (R290), ένα αέριο με υψηλό επίπεδο περιβαλλοντικής συμβατότητας. Να κρατάτε τις πηγές πυρκαγιάς και ανάφλεξης μακριά από τη συσκευή. Προσέχετε να μην προκληθεί ζημιά στο κύκλωμα ψυκτικού υγρού που περιέχει προπάνιο.

- ΠΡΟΕΙΔΟΠΟΙΗΣΗ: Στο περίβλημα της συσκευής ή την εντοιχισμένη κατασκευή, διατηρείτε ελεύθερα από εμπόδια όλα τα ανοίγματα αερισμού.
- ΠΡΟΕΙΔΟΠΟΙΗΣΗ: Μην προκαλείτε ζημιά στο κύκλωμα ψυκτικού μέσου.
- ΠΡΟΕΙΔΟΠΟΙΗΣΗ: Μην αγγίζετε τα προσβάσιμα μεταλλικά πτερύγια του συμπυκνωτή με γυμνά χέρια. Κίνδυνος τραυματισμού. Φορέστε προστατευτικά γάντια.
- Εάν το καλώδιο τροφοδοσίας έχει υποστεί φθορές, θα πρέπει να αντικατασταθεί από τον κατασκευαστή, το Εξουσιοδοτημένο Κέντρο Σέρβις ή ένα κατάλληλα καταρτισμένο άτομο, ώστε να αποφευχθεί τυχόν κίνδυνος από το ηλεκτρικό ρεύμα.
- Μην υπερβαίνετε το μέγιστο φορτίο των 8,0 kg.
- Σκουπίστε χνούδια ή υπολείμματα συσκευασίας που έχουν συσσωρευτεί γύρω από τη συσκευή.
- Μη λειτουργείτε τη συσκευή χωρίς φίλτρο. Καθαρίζετε το φίλτρο που συλλέγει το χνούδι των ρούχων πριν ή μετά από κάθε χρήση.
- Μη στεγνώνετε άπλυτα ρούχα στο στεγνωτήριο.
- Ρούχα τα οποία έχουν λερωθεί με ουσίες όπως μαγειρικό λάδι, ασετόν, οινόπνευμα, πετρέλαιο, κηροζίνη, καθαριστικά λεκέδων, νέφτι, κεριά και καθαριστικά κεριού πρέπει να πλένονται ξεχωριστά με επιπρόσθετη ποσότητα απορρυπαντικού πριν τοποθετηθούν για στέγνωμα στο πλυντήριο στεγνωτήριο.
- Αντικείμενα όπως αφρώδες ελαστικό (αφρός λάτεξ), σκουφάκια μπάνιου, αδιάβροχα υφάσματα, αντικείμενα με αντιολισθητική βάση από ελαστικό και ρούχα ή μαξιλάρια που περιέχουν επένδυση με αφρώδες ελαστικό δεν πρέπει να στεγνώνουν στο στεγνωτήριο.

- Βεβαιωθείτε ότι δεν παγιδεύονται ρούχα μεταξύ της πόρτας της συσκευής και του στεγανοποιητικού λάστιχου.
- Τα μαλακτικά ή παρόμοια προϊόντα πρέπει να χρησιμοποιούνται αποκλειστικά βάσει των οδηγιών του κατασκευαστή τους.
- Αφαιρέστε όλα τα αντικείμενα από τα ρούχα τα οποία μπορούν να είναι πηγή ανάφλεξης όπως αναπτήρες ή σπύρτα.
- ΠΡΟΕΙΔΟΠΟΙΗΣΗ: Ποτέ μη διακόπτετε ένα στεγνωτήριο πριν από το τέλος του κύκλου στεγνώματος, εκτός εάν αφαιρέσετε αμέσως όλα τα ρούχα και τα απλώσετε ώστε να διασκορπιστεί η θερμότητα.
- Πριν από την εκτέλεση εργασιών συντήρησης, απενεργοποιήστε τη συσκευή και αποσυνδέστε το φις τροφοδοσίας από την πρίζα.

## 2. ΟΔΗΓΙΕΣ ΑΣΦΑΛΕΙΑΣ

### 2.1 Εγκατάσταση



Προειδοποίηση: Κίνδυνος πυρκαγιάς / Εύφλεκτα υλικά.

- Αφαιρέστε όλα τα υλικά της συσκευασίας.
- Εάν η συσκευή έχει υποστεί ζημιά, μην προβείτε σε εγκατάσταση ή χρήση της.
- Ακολουθείτε τις οδηγίες εγκατάστασης που παρέχονται με τη συσκευή.
- Μην εγκαθιστάτε τη συσκευή σε περιβάλλον χωρίς εξαερισμό  
Η συσκευή περιέχει εύφλεκτο αέριο, προπάνιο (R290), ένα αέριο με υψηλό επίπεδο περιβαλλοντικής συμβατότητας. Να κρατάτε τις πηγές πυρκαγιάς και ανάφλεξης μακριά από τη συσκευή. Προσέχετε να μην προκληθεί ζημιά στο κύκλωμα ψυκτικού υγρού που περιέχει προπάνιο.
- Πάντα να προσέχετε όταν μετακινείτε τη συσκευή καθώς είναι βαριά. Να χρησιμοποιείτε πάντα γάντια ασφαλείας και κλειστά παπούτσια.
- Μην εγκαθιστάτε και μη χρησιμοποιείτε τη συσκευή σε χώρο όπου η θερμοκρασία

μπορεί να είναι χαμηλότερη από 5°C ή υψηλότερη από 35°C.

- Το δάπεδο επάνω στο οποίο εγκαθιστάτε τη συσκευή πρέπει να είναι επίπεδο, σταθερό, ανθεκτικό στη θερμότητα και καθαρό.
- Διατηρείτε πάντα τη συσκευή όρθια ενώ την μετακινείτε.
- Μόλις η συσκευή τοποθετηθεί στη μόνιμη θέση της, ελέγξτε ότι είναι πλήρως οριζοντιωμένη με ένα αλφάδι. Εάν δεν είναι, ρυθμίστε κατάλληλα τα πόδια.

### 2.2 Ηλεκτρική σύνδεση



#### ΠΡΟΕΙΔΟΠΟΙΗΣΗ!

Κίνδυνος πυρκαγιάς και ηλεκτροπληξίας.

- Συνδέστε το φις τροφοδοσίας στην πρίζα μόνον αφού έχει ολοκληρωθεί η εγκατάσταση. Μετά την εγκατάσταση, βεβαιωθείτε ότι είναι δυνατή η πρόσβαση στο φις τροφοδοσίας.
- ΠΡΟΕΙΔΟΠΟΙΗΣΗ: Αυτή η συσκευή έχει σχεδιαστεί για εγκατάσταση / σύνδεση σε σύνδεση γείωσης στο κτίριο.

- Βεβαιωθείτε ότι οι παράμετροι στην πινακίδα τεχνικών χαρακτηριστικών είναι συμβατές με τις ονομαστικές τιμές ηλεκτρικού ρεύματος της παροχής ρεύματος.
- Χρησιμοποιείτε πάντα σωστά εγκατεστημένη πρίζα με προστασία κατά της ηλεκτροπληξίας.
- Μη χρησιμοποιείτε πολύπριζα και μπαλαντζές.
- Μην τραβάτε το καλώδιο τροφοδοσίας για να αποσυνδέσετε τη συσκευή. Τραβάτε πάντα το φιλτράρισμα τροφοδοσίας.
- Μην αγγίζετε το καλώδιο ρεύματος ή το φιλτράρισμα τροφοδοσίας με βρεγμένα χέρια.

## 2.3 Χρήση

### ΠΡΟΕΙΔΟΠΟΙΗΣΗ!

Κίνδυνος τραυματισμού, ηλεκτροπληξίας, πυρκαγιάς, εγκαυμάτων ή βλάβης της συσκευής.

- Αυτή η συσκευή προορίζεται μόνο για οικιακή χρήση (εσωτερικοί χώροι).
- Μη στεγνώνετε φθαρμένα ρούχα (σκισμένα, ξεφτισμένα) τα οποία περιέχουν πληρωτικά υλικά.
- Αν τα ρούχα έχουν πλυθεί με προϊόν αφαίρεσης λεκέδων, εκτελέστε έναν επιπλέον κύκλο ξεβγάλματος προτού εκκινήσετε έναν κύκλο στεγνώματος.
- Ενδείκνυται μόνο για υφάσματα που είναι κατάλληλα για στέγνωμα στη συσκευή. Ακολουθείτε τις οδηγίες καθαρισμού στην ετικέτα του ρούχου.
- Μην πίνετε ή προετοιμάζετε φαγητό με το συμπυκνωμένο/απιονισμένο νερό. Μπορεί να προκαλέσει προβλήματα υγείας σε ανθρώπους και κατοικίδια.
- Μην κάθεται ή στέκεστε πάνω στην ανοιχτή πόρτα της συσκευής.
- Μη στεγνώνετε στη συσκευή ρούχα που στάζουν.

## 2.4 Φροντίδα και καθαρισμός

### ΠΡΟΕΙΔΟΠΟΙΗΣΗ!

Κίνδυνος τραυματισμού ή βλάβης στη συσκευή.

- Μη χρησιμοποιείτε ψεκάσμο με νερό και ατμό για τον καθαρισμό της συσκευής.

- Καθαρίστε τη συσκευή με υγρό μαλακό πανί. Χρησιμοποιείτε μόνο ουδέτερα απορρυπαντικά. Μη χρησιμοποιείτε λειαντικά προϊόντα, σφουγγαράκια που χαράσσουν, διαλύτες ή μεταλλικά αντικείμενα.
- Προσέχετε όταν καθαρίζετε τη συσκευή ώστε να μην προκαλέσετε ζημιά στο σύστημα ψύξης.
- Μην αγγίζετε τα μεταλλικά πτερύγια του συμπυκνωτή με γυμνά χέρια για να αποφευχθεί τραυματισμός. Να φοράτε πάντα προστατευτικά γάντια και να τα καθαρίζετε με προσοχή ώστε να μην προκληθεί ζημιά στη μεταλλική επιφάνεια.
- Κατά τον καθαρισμό των φίλτρων, απορρίψτε το χνούδι στον κάδο απορριμάτων για να αποτρέψετε την είσοδο μικροπλαστικών στο σύστημα νερού.

## 2.5 Συμπιεστής

### ΠΡΟΕΙΔΟΠΟΙΗΣΗ!

Κίνδυνος πρόκλησης ζημιάς στη συσκευή.

- Ο συμπιεστής και το σύστημά του στο στεγνωτήριο έχουν πληρωθεί με έναν ειδικό παράγοντα ο οποίος δεν περιέχει φθορο-χλωρο-υδρογονάνθρακες. Αυτό το σύστημα πρέπει να παραμείνει στεγανό. Η βλάβη του συστήματος μπορεί να προκαλέσει διαρροή.

## 2.6 Σέρβις

- Για την επισκευή της συσκευής, επικοινωνήστε με το Εξουσιοδοτημένο Κέντρο Σέρβις. Χρησιμοποιείτε μόνο γνήσια ανταλλακτικά.
- Έχετε υπόψη σας ότι αν εκτελεστεί επισκευή από εσάς ή από μη επαγγελματία τεχνικό, μπορεί να υπάρξουν συνέπειες ως προς την ασφάλεια και ενδέχεται να ακυρωθεί η εγγύηση.
- Τα ακόλουθα ανταλλακτικά είναι διαθέσιμα για τουλάχιστον 10 έτη μετά τη διακοπή της κυκλοφορίας του μοντέλου: παρεμβύσματα και τσιμούχες, διακόπτες και κουμπιά, αντλία συμπυκνώματος, ασφάλειες πόρτας, μοτέρ και ψήκτρεις μοτέρ, μεταδόσεις ανάμεσα στο μοτέρ και τον κάδο, ανεμιστήρας και τροχοί

- ανεμιστήρα, κάδοι και ρουλεμάν, σωληνώσεις νερού και σχετικούς εξοπλισμούς, συμπεριλαμβανομένων των εύκαμπτων σωλήνων, βαλβίδων και φίλτρων, καλώδια και πρίζες, πλακέτες τυπωμένων κυκλωμάτων, ηλεκτρονικές οθόνες, θερμοστάτες και αισθητήρες θερμοκρασίας, ενημερώσεις λογισμικού (συμπεριλαμβανομένου του λογισμικού επαναφοράς), ελατήρια, θερμαντικά στοιχεία και αντιστάσεις, ηλεκτρικές ασφάλειες (ξεχωριστά ή σε δεσμίδες), πυκνωτής κινητήρα, τροχαλία τάσης, κύλινδρος στήριξης, πόρτες, λάστιχα πόρτας, λαβές πόρτας, συγκροτήματα κλειδώματος πόρτας και μεντεσέδες, φίλτρα χνουδιών, φίλτρα αέρα, πλαστικά περιφερειακά, δοχείο συμπυκνώματος. Η διάρκεια μπορεί να είναι μεγαλύτερη στη χώρα σας. Για περισσότερες πληροφορίες, επισκεφτείτε τον ιστότοπό μας.
- Έχετε υπόψη σας ότι μερικά από αυτά τα ανταλλακτικά είναι διαθέσιμα μόνο σε επαγγελματίες τεχνικούς και ότι δεν είναι όλα τα ανταλλακτικά κατάλληλα για όλα τα μοντέλα.
  - Σχετικά με τον/τους λαμπτήρα/λαμπτήρες εντός αυτού του προϊόντος και τους ανταλλακτικούς λαμπτήρες που πωλούνται ξεχωριστά: Αυτοί οι λαμπτήρες προορίζονται ώστε να αντέχουν σε εξαιρετικά δύσκολες συνθήκες σε οικιακές συσκευές, όπως σε θερμοκρασίες,

δονήσεις, υγρασία ή προορίζονται να σηματοδοτούν πληροφορίες σχετικά με τη λειτουργική κατάσταση της συσκευής. Δεν προορίζονται για χρήση σε άλλες εφαρμογές και δεν είναι κατάλληλοι για τον φωτισμό οικιακών χώρων.

## 2.7 Απόρριψη

### ΠΡΟΕΙΔΟΠΟΙΗΣΗ!

Κίνδυνος τραυματισμού ή ασφυξίας.



Προειδοποίηση: Κίνδυνος πυρκαγιάς / Κίνδυνος υλικής ζημιάς και πρόκλησης ζημιάς στη συσκευή.

- Αποσυνδέστε τη συσκευή από την παροχή ρεύματος και νερού.
- Κόψτε το καλώδιο τροφοδοσίας κοντά στη συσκευή και απορρίψτε το.
- Η συσκευή περιέχει εύφλεκτο αέριο (R290). Επικοινωνήστε με τις δημοτικές αρχές της περιοχής σας για πληροφορίες σχετικά με τον ορθό τρόπο απόρριψης της συσκευής.
- Αφαιρέστε το μάνταλο της πόρτας για να αποτραπεί ο εγκλεισμός παιδιών ή ζώων μέσα στον κάδο.
- Απορρίψτε τη συσκευή σύμφωνα με τις τοπικές διατάξεις για την απόρριψη αποβλήτων ηλεκτρικού και ηλεκτρονικού εξοπλισμού (ΑΗΗΕ).

### 3. ΠΕΡΙΓΡΑΦΗ ΠΡΟΪΟΝΤΟΣ

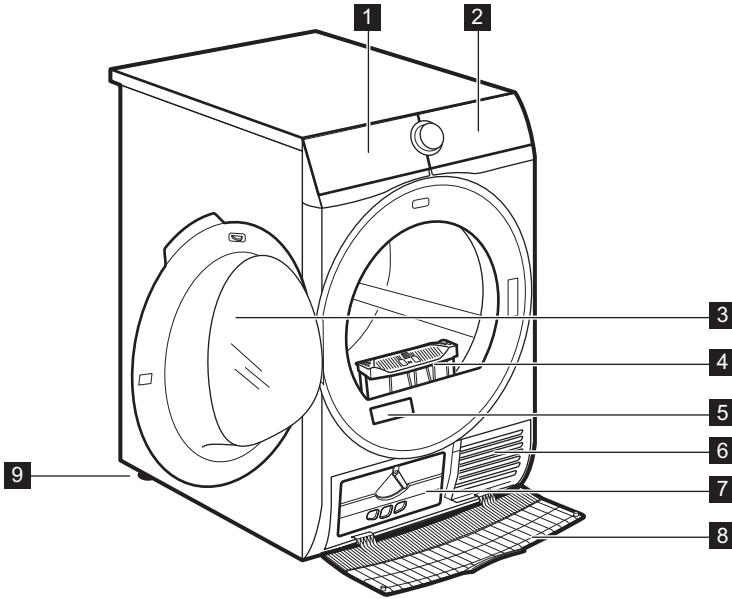

- 1 Δοχείο νερού
- 2 Πίνακας χειριστηρίων
- 3 Πόρτα συσκευής
- 4 Φίλτρο
- 5 Πινακίδα τεχνικών χαρακτηριστικών και κωδικός QR
- 6 Σχισμές αερισμού
- 7 Καπάκι συμπυκνωτή

- 8 Κάλυμμα συμπυκνωτή
- 9 Ρυθμιζόμενα πόδια



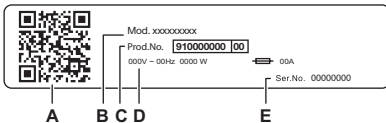

Για ευκολία φορτώματος των ρούχων ή για ευκολία στην εγκατάσταση, η πόρτα είναι αναστρέψιμη (βλ. ξεχωριστό φυλλάδιο).



Η πινακίδα τεχνικών χαρακτηριστικών αναφέρει:

- A. κωδικός QR
- B. όνομα μοντέλου
- C. αριθμός προϊόντος
- D. ηλεκτρικές ονομαστικές τιμές
- E. αριθμός σειράς

Scan the **QR code** on the appliance to register your product and get the most out of it.

-  Access your appliance details, documentation and articles on how to use the best features (User Manual also available at [aeg.com/manuals](http://aeg.com/manuals) )
-  Get usage advice, troubleshooting, service and repair information (also available at [aeg.com/support](http://aeg.com/support) )
-  Buy accessories, Consumable and Original Spare parts for your appliance (also available at [aeg.com/shop](http://aeg.com/shop) )

### 3.1 Ηλεκτρική σύνδεση

Στο τέλος της εγκατάστασης, μπορείτε να συνδέσετε το φως τροφοδοσίας στην πρίζα.

Η πινακίδα τεχνικών χαρακτηριστικών και το κεφάλαιο «Τεχνικά Χαρακτηριστικά» υποδεικνύουν τις ονομαστικές τιμές ηλεκτρικού ρεύματος. Βεβαιωθείτε ότι οι παράμετροι στην πινακίδα τεχνικών χαρακτηριστικών είναι συμβατές με την παροχή ρεύματος.

Ελέγξτε ότι η οικιακή σας ηλεκτρολογική εγκατάσταση μπορεί να αντέξει το μέγιστο απαιτούμενο φορτίο, λαμβάνοντας υπόψη και τις άλλες συσκευές που μπορεί να χρησιμοποιούνται.

**Συνδέστε τη συσκευή σε πρίζα με γείωση.**

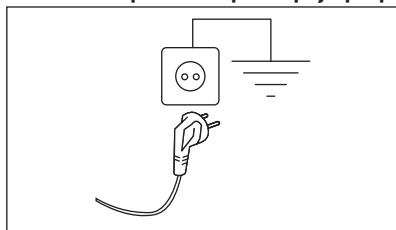

Μετά την εγκατάσταση της συσκευής πρέπει να υπάρχει εύκολη πρόσβαση στο καλώδιο τροφοδοσίας.

Για ηλεκτρολογικές εργασίες που απαιτούνται για την εγκατάσταση αυτής της συσκευής, επικοινωνήστε με το Εξουσιοδοτημένο Κέντρο Σέρβις.

Ο κατασκευαστής δεν αποδέχεται καμία ευθύνη για ζημιές ή τραυματισμούς που οφείλονται σε μη συμμόρφωση με τις παραπάνω προφυλάξεις ασφαλείας.

## 4. ΤΕΧΝΙΚΑ ΣΤΟΙΧΕΙΑ

Ύψος x Πλάτος x Βάθος	85,0 x 59,6 x 66,3 cm
Μέγ. βάθος με την πόρτα της συσκευής ανοιχτή	110,8 cm
Μέγ. πλάτος με την πόρτα της συσκευής ανοιχτή	95,8 cm
Ρυθμιζόμενο ύψος	85,0 cm (+ 1,5 cm - ρύθμιση ποδιών)
Όγκος κάδου	118 l
Μέγιστο φορτίο	<b>8,0 kg</b>
Τάση	230 V

Συχνότητα	50 Hz
Εκπομπή αερομεταφερόμενου ακουστικού θορύβου για τον κύκλο στεγνώματος του προγράμματος Eco με το μέγιστο φορτίο	64 dB(A)
Συνολική ισχύς	750 W
Τύπος χρήσης	Οικιακή
Επιτρεπόμενη θερμοκρασία περιβάλλοντος	+ 5°C έως + 35°C
Το προστατευτικό κάλυμμα εξασφαλίζει το επίπεδο προστασίας από την εισροή στερεών σωματιδίων και υγρασίας, με την εξαίρεση εξοπλισμού χαμηλής τάσης που δεν διαθέτει προστασία από την υγρασία	<b>IPX4</b>
Προσδιορισμός ψυκτικού αερίου	R290
Βάρος ψυκτικού	0,120 kg

## 5. ΠΙΝΑΚΑΣ ΧΕΙΡΙΣΤΗΡΙΩΝ

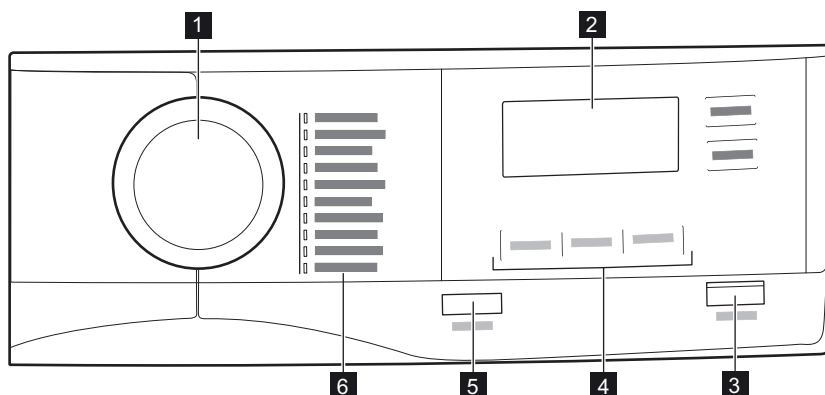

- 1** Διακόπτης επιλογής προγράμματος
- 2** Οθόνη
- 3** Κουμπί Έναρξη/Παύση
- 4** Επιλογές

- 5** Κουμπί On/Off
- 6** Προγράμματα

## 5.1 Οθόνη

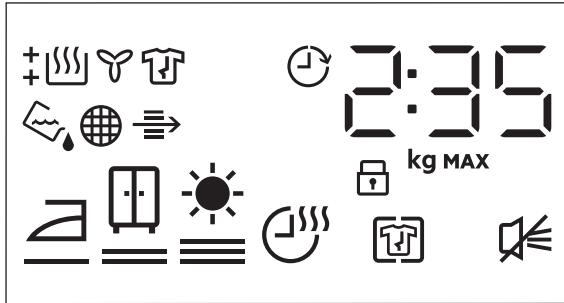

Σύμβολο στην οθόνη	Περιγραφή συμβόλου
2 : 35	ένδειξη χρόνου κύκλου
80 kg MAX	μέγιστο φορτίο
0 ' 20 h	επιλογή καθυστέρησης έναρξης (30λεπ.-20ώ)
	Έξτρα προστασία κατά του τσαλακώματος επιλογή ενεργοποιημένη
	απενεργοποιημένος βομβητής
	κλειδ. ασφ. για παιδ. ενεργοποιημένο
	επιπλέον στέγνωμα ρούχων: στεγνά για σιδέρωμα, στεγνά για ντουλάπι, επιπλέον στεγνά
	Χρόνος Στεγνώματος επιλογή ενεργοποιημένη
	ένδειξη: <i>αδειάστε το δοχείο νερού</i>
	ένδειξη: <i>καθαρίστε το φίλτρο</i>
	ένδειξη: <i>ελέγξτε τον συμπτυκνωτή</i>
	ένδειξη: <i>φάση στεγνώματος</i>
	ένδειξη: <i>φάση ψύξης</i>
	ένδειξη: <i>φάση προστασίας από το τσαλάκωμα</i>
	Καθυστ. Εναρξης επιλογή ενεργοποιημένη

## 6. ΠΡΟΓΡΑΜΜΑ

Πρόγραμμα	Load <sup>1)</sup>	Properties / Fabric mark <sup>2)</sup>
MixDry	5,0 kg	Σχεδιασμένο για να στεγνώνει τακτικά ό,τι πλένετε χωρίς διαχωρισμό των ρούχων. Στεγνώνει ομοιόμορφα βαμβακερά ρούχα, μείγματα από βαμβακερά-συνθετικά και συνθετικά. / ☺☺☺☺
Eco <sup>3)</sup>	8,0 kg	Πρόγραμμα κατάλληλο για το στέγνωμα βρεγμένων βαμβακερών ρούχων· είναι το πιο ενεργειακά αποδοτικό πρόγραμμα για το στέγνωμα βρεγμένων βαμβακερών ρούχων. Το επίπεδο στεγνώματος δεν είναι ρυθμιζόμενο και ορίζεται από προεπιλογή στο στεγνά για ντουλάπι / έτοιμα για αποθήκευση. / ☺☺☺
Βαμβακερά	8,0 kg	Πρόγραμμα για λευκά και χρωματιστά βαμβακερά. Η προεπιλεγμένη ρύθμιση είναι για επίπεδο στεγνώματος έτοιμο για αποθήκευση. / ☺☺☺
Συνθετικά	4,0 kg	Ανάμικτα ρούχα που περιέχουν κυρίως συνθετικές ίνες, όπως πολυεστέρας, πολυαμίδιο, κ.λπ. / ☺☺☺☺
Ευαίσθητα	2,0 kg	Συνιστάται για γενικά ευαίσθητα υφάσματα όπως βισκόζη, ρεγιόν, ακρυλικά και μείγματά τους. / ☺☺☺☺
Σεντόνια XL	4,5 kg	Στεγνώνει έως και τρία σετ κλινοσκεπασμάτων ταυτόχρονα. Ελαχιστοποιεί τις συστροφές και τα μπερδέματα των μεγάλων αντικειμένων, διασφαλίζοντας ότι κάθε κλινοσκεπασμα φτάνει σε ένα ομοιόμορφο στέγνωμα χωρίς υγρά σημεία. / ☺☺☺☺
SpeedDry	4,0 kg	Γρήγορος κύκλος για καθημερινά ρούχα από συνθετικά και μεικτά υφάσματα από βαμβάκι και συνθετικές ίνες. Ιδανικό για ελαφριά ρούχα. / ☺☺☺☺
Πάπλωμα	3,0 kg	Διασφαλίζει το σωστό στέγνωμα των εσωτερικών τμημάτων μέσω μονών ή διπλών παπλωμάτων, μαξιλαριών και κουβερτών με επένδυση. / ☺☺☺☺
Εύκολο Σιδέρωμα	2,0 kg	Περιορίζει το σταλάκωμα στα μικρά φορτία βαμβακερών, συνθετικών και ανάμικτων υφασμάτων για εύκολο σιδέρωμα. Διαθέτει δύο επίπεδα στεγνώματος: Το σιδέρωμα αφήνει τα ρούχα ελαφρώς υγρά για σιδέρωμα ή για κρέμασμα. Το ντουλάπι στεγνώνει πλήρως τα αντικείμενα. / ☺☺☺☺









Πρόγραμμα	Load 1)	Properties / Fabric mark 2)
Φρεσκάρισμα	1,0 kg	For dry clothes only Σύντομος κύκλος σε χαμηλή θερμοκρασία που βοηθά στην απομάκρυνση οσμών από μια μικρή ποσότητα ρούχων. Ενδείκνυται επίσης για στεγνά ρούχα που ήταν αποθηκευμένα για μεγάλο χρονικό διάστημα. / 

1) Το μέγιστο βάρος αναφέρεται σε ξηρά στοιχεία.

2) Για τη σημασία των συμβόλων υφασμάτων, ανατρέξτε στο κεφάλαιο *ΚΑΘΗΜΕΡΙΝΗ ΧΡΗΣΗ: Προετοιμασία των ρούχων*.

3) Αυτό είναι το πρόγραμμα αναφοράς που χρησιμοποιείται για την αξιολόγηση της συμμόρφωσης με τους κανονισμούς της ΕΕ για τον οικολογικό σχεδιασμό και την ενεργειακή επικέτα, Καν. (ΕΕ) 2023/2533 και Καν. (ΕΕ) 2023/2534. Αυτό το πρόγραμμα μπορεί να στεγνώσει βαμβακερά ρούχα από μια αρχική περιεκτικότητα σε υγρασία του φορτίου κάτω του 60% μέχρι να επιτευχθεί μια τελική υγρασία-στόχος του φορτίου 0%.

## 6.1 Επιλογή προγράμματος και επιλογών

Programmes <sup>1)</sup>	Βαθμός στεγνώματος	Options	
		Έξτρα προστασία κατά του τσαλακώματος	Χρόνος Στεγνώματος
MixDry		■	■
Eco		■	
Βαμβακερά		■	■
Συνθετικά		■	■
Ευαίσθητα		■	
Σεντόνια <b>XL</b>		■	■
SpeedDry		■	■
Πάπλωμα		■	
Εύκολο Σιδέρωμα		■	
Φρεσκάρισμα		■	

1) Μαζί με το πρόγραμμα μπορείτε να ορίσετε 1 ή περισσότερες επιλογές.

2) Ρύθμιση από προεπιλογή

## 7. ΕΠΙΛΟΓΕΣ

### 7.1 Βαθμός στεγνώματος

Η επιλογή αυτή βοηθά στην επίτευξη του απαιτούμενου αποτελέσματος στεγνώματος. Μπορείτε να επιλέξετε το βαθμό στεγνώματος:

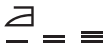

έτοιμα για σιδέρωμα - βαθμός **στέγνωμα για σιδέρωμα**



έτοιμα για αποθήκευση - βαθμός **στέγνωμα για ντουλάπι - 1)**

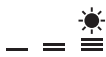

έτοιμα για αποθήκευση - βαθμός **επιπλέον στέγνωμα**

1) Προεπιλεγμένη ρύθμιση που σχετίζεται με το εκάστοτε πρόγραμμα

### Ρύθμιση της τελικής υγρασίας-στόχου



Αυτό μπορεί να είναι απαραίτητο επειδή τα αποτελέσματα στεγνώματος επηρεάζονται από πολλές συνθήκες, π.χ. τον τύπο νερού, την τάση της παροχής ή τη θερμοκρασία του περιβάλλοντος κ.λπ.

#### ΠΩΣ ΝΑ ΕΠΙΤΥΧΕΤΕ ΤΕΛΕΙΟ ΣΤΕΓΝΩΜΑ:

1. Προσπαθήστε να ρυθμίσετε τις επιλογές επιπέδου στεγνώματος (βλ. την επιλογή *Βαθμός στεγνώματος* παραπάνω).
2. Εάν θέλετε να αυξήσετε περαιτέρω τα αποτελέσματα στεγνώματος των ρούχων, μπορείτε να τροποποιήσετε την προεπιλεγμένη ρύθμιση στεγνώματος (βλ. παρακάτω). Αυτή η ρύθμιση θα ενεργήσει στα περισσότερα προγράμματα, εκτός από τα προγράμματα **Eco**, Μάλλινα, Πάπλωμα, Μπουφάν με πούπουλα, Φρεσκάρισμα εάν είναι διαθέσιμα στη συσκευή.

Για να αλλάξετε τον προεπιλεγμένο βαθμό της τελικής υγρασίας-στόχου:

1. Ενεργοποιήστε τη συσκευή.
2. Επιλέξτε 1 από τα διαθέσιμα προγράμματα.
3. Αγγίξτε ταυτόχρονα και πιέστε παρατεταμένα τα κουμπιά **Βαθμός στεγνώματος** και **Έξτρα προστασία κατά του τσαλακώματος**.

Ένα από τα σύμβολα εμφανίζεται στην οθόνη:

- Μέγιστο στέγνωμα

- Επιπλέον στέγνωμα

- Βασικό στέγνωμα

4. Αγγίξτε το κουμπί **Έναρξη/Παύση** επανειλημμένα μέχρι να φτάσετε στην επιθυμητή τελική υγρασία.

Βαθμός στεγνώματος	Σύμβολο οθόνης
μέγιστο στέγνωμα	
πιο στεγνά ρούχα	
τυπικά στεγνά ρούχα	

5. Για την αποθήκευση της ρύθμισης, αγγίξτε και πιέστε παρατεταμένα τα κουμπιά **Βαθμός στεγνώματος** και **Έξτρα προστασία κατά του τσαλακώματος** ταυτόχρονα για περίπου 2 δευτερόλεπτα.

### 7.2 Έξτρα προστασία κατά του τσαλακώματος

Παρατείνει τη φάση προστασίας κατά του τσαλακώματος (30 λεπτά) στο τέλος του κύκλου στεγνώματος σε 120 λεπτά. Μετά τη φάση στεγνώματος, ο κάδος περιστρέφεται κατά διαστήματα για να αποφεύγεται το τσαλάκωμα. Κατά τη φάση προστασίας κατά του τσαλακώματος, μπορείτε να αφαιρέσετε ρούχα από το στεγνωτήριο.

### 7.3 Ήχος λήξης

Το ηχητικό σήμα ενεργοποιείται ως εξής:

- τέλος κύκλου
- εκκίν και τέλος της φάσης προστασίας από το τσαλάκωμα

Το ηχητικό σήμα είναι πάντα ενεργοποιημένο από προεπιλογή. Μπορείτε να χρησιμοποιήσετε αυτή την επιλογή για να ενεργοποιήσετε ή να απενεργοποιήσετε τον ήχο.

## 7.4 Χρόνος Στεγνώματος

Για: προγράμματα Βαμβακερά, Σεντόνια **XL**, Συνθετικά και MixDry. Επιτρέπει στον χρήστη να ορίσει χρόνο στεγνώματος από τουλάχιστον 10 λεπτά έως 2 ώρες το μέγιστο (σε βήματα των 10 λεπτών). Όταν αυτή η επιλογή είναι στο μέγιστο, η ένδειξη φορτίου εξαφανίζεται.



Ο κύκλος διαρκεί για όσο έχει ρυθμιστεί ο χρόνος στεγνώματος, ανεξάρτητα από το μέγεθος του φορτίου και το στεγνώματά του.

### ΣΥΣΤΑΣΗ ΧΡΟΝΟΥ ΣΤΕΓΝΩΜΑΤΟΣ

έως 10 λεπτ. λειτουργία μόνο κρύου αέρα (χωρίς θερμαντικό).

### ΣΥΣΤΑΣΗ ΧΡΟΝΟΥ ΣΤΕΓΝΩΜΑΤΟΣ

10 - 40 λεπτ. επιπλέον στεγνώμα για καλύτερο στεγνώμα μετά τον προηγούμενο κύκλο στεγνώματος.

> 40 λεπτ. πλήρες στεγνώμα του μικρού φορτίου ρούχων έως 4 kg, καλά στυμμένα (>1.200 στροφές/λεπτό).

## 7.5 Καθυστ. Εναρξης



Επιτρέπει την καθυστέρηση της έναρξης ενός προγράμματος στεγνώματος από 30 λεπτά έως και 20 ώρες.

## 8. ΡΥΘΜΙΣΕΙΣ

### 8.1 Απενεργοποίηση της ένδειξης του δοχείου νερού

*Η ένδειξη δεξαμενής νερού είναι ενεργοποιημένη από προεπιλογή. Ανάβει στο τέλος του κύκλου στεγνώματος ή κατά τη διάρκεια του κύκλου αν το δοχείο νερού είναι γεμάτο. Εάν έχει εγκατασταθεί το σετ αποστράγγισης, η συσκευή αποστραγγίζει αυτόματα το νερό της δεξαμενής νερού και η ένδειξη μπορεί να απενεργοποιηθεί.*

Για να απενεργοποιήσετε την ένδειξη:

1. Ενεργοποιήστε τη συσκευή.
2. Επιλέξτε 1 από τα διαθέσιμα προγράμματα.
3. Αγγίξτε ταυτόχρονα και πιέστε παρατεταμένα τα κουμπιά **Έξτρα προστασία κατά του τσαλακώματος** και **Ήχος λήξης**.

Ένδειξη δοχείου νερού είναι στο off και το σύμβολο εμφανίζεται - η ένδειξη δεξαμενής νερού είναι μόνιμα απενεργοποιημένη



Για να επανενεργοποιήσετε την ένδειξη του δοχείου νερού, ακολουθήστε την παραπάνω διαδικασία ξανά. Ένδειξη δοχείου νερού είναι στο on και το σύμβολο εμφανίζεται - η ένδειξη δεξαμενής νερού είναι μόνιμα ενεργοποιημένη

### 8.2 Μετρητής ωρών λειτουργίας

Αυτή η λειτουργία παρέχει τη δυνατότητα εμφάνισης του συνολικού χρόνου λειτουργίας της συσκευής σε ώρες, το οποίο υπολογίζεται από τη στιγμή που ενεργοποιείται για πρώτη φορά. Εμφανίζεται ο πραγματικός χρόνος λειτουργίας των κύκλων (δεν περιλαμβάνει παύσεις ή χρονοκαθυστέρηση έναρξης).

Για να δείτε αυτή την τιμή, ακολουθήστε την παρακάτω διαδικασία:

1. Ενεργοποιήστε τη συσκευή πιέζοντας το κουμπί **On/Off**.
2. Πιέστε παρατεταμένα τα κουμπιά **Βαθμός στεγνώματος** και **Ήχος λήξης** για μερικά δευτερόλεπτα.
3. Μετά από 3 δευτερόλεπτα οι συνολικές ώρες λειτουργίας της συσκευής

εμφανίζονται στην οθόνη: π.χ. εάν ο χρόνος λειτουργίας είναι **1276** ώρες, η οθόνη εμφανίζει το κείμενο **Hg** για 2 δευτερόλεπτα και στη συνέχεια **12** για 2 δευτερόλεπτα και ακολούθως από **76**. Αυτή η τιμή εμφανίζεται με μια ακολουθία δύο ψηφίων κάθε φορά: τα πρώτα δύο ψηφία υποδεικνύουν χιλιάδες και εκατοντάδες, τα δεύτερα δύο ψηφία υποδεικνύουν δέκατα και μονάδες.

Για έξοδο από αυτή τη λειτουργία, είτε πιάστε οποιοδήποτε κουμπί, στρέψτε τον διακόπτη επιλογής ή απενεργοποιήστε τη συσκευή.

### 8.3 Εργοστασιακές προεπιλογές

Αυτή η λειτουργία επιτρέπει την επαναφορά των εργοστασιακών ρυθμίσεων. Θα γίνει επαναφορά των αποθηκευμένων επιλογών και λειτουργιών εργασίας.

Για να **ενεργοποιήσετε** αυτή την επιλογή, ακολουθήστε τα παρακάτω βήματα:

1. Ενεργοποιήστε τη συσκευή πιέζοντας το κουμπί **On/Off**.
2. Περιμένετε για περίπου 8 δευτερόλεπτα.
3. Πιάστε παρατεταμένα τα **Χρόνος Στεγνώματος** κουμπιά και **Καθυστ. Εναρξης** για μερικά δευτερόλεπτα.
4. Η συσκευή θα αναγνωρίσει τη λειτουργία εμφανίζοντας **--**.



Εάν η διαδικασία δεν λειτουργεί (λόγω λήξης χρόνου ή λανθασμένου συνδυασμού πλήκτρων), απενεργοποιήστε τη συσκευή και επαναλάβετε την ακολουθία από την αρχή.

## 9. ΠΡΙΝ ΑΠΟ ΤΗΝ ΠΡΩΤΗ ΧΡΗΣΗ



Οι πίσω ασφάλειες του κάδου αφαιρούνται αυτόματα όταν το στεγνωτήριο ενεργοποιείται για πρώτη φορά. Είναι πιθανό να ακούσετε κάποιο θόρυβο.



**Συνιστάται να ξεκινήσετε ένα οποιοδήποτε πρόγραμμα την πρώτη φορά χωρίς φορτίο για μερικά δευτερόλεπτα, για να εξασφαλίσετε ότι οι πίσω ασφάλειες του κάδου έχουν αφαιρεθεί σωστά.**

Για να απασφαλίσετε τις πίσω ασφάλειες του κάδου:

1. Ενεργοποιήστε τη συσκευή.
2. Ρυθμίστε ένα οποιοδήποτε πρόγραμμα.
3. Πιάστε το κουμπί Έναρξη/Παύση. Ο κάδος αρχίζει να περιστρέφεται. Οι πίσω ασφάλειες του κάδου απενεργοποιούνται αυτόματα.



Αν ο κάδος ακόμη δεν περιστρέφεται, απασφαλίστε τις πίσω ασφάλειες του κάδου με το χέρι (για τον σκοπό αυτό, χρησιμοποιήστε το παρεχόμενο κλειδί).

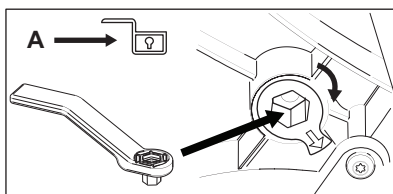
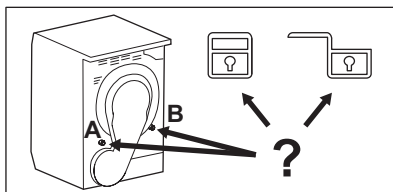

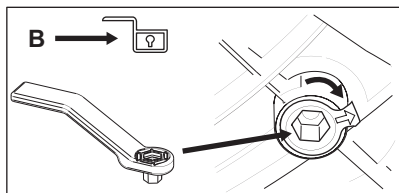

**Πριν χρησιμοποιήσετε τη συσκευή για να στεγνώσετε ρούχα:**

- Καθαρίστε τον κάδο του στεγνωτηρίου με ένα υγρό πανί.
- Ξεκινήστε ένα πρόγραμμα 1 ώρας με υγρά ρούχα.



Στην αρχή του κύκλου στεγνώματος (στα πρώτα 3–5 λεπτά) ενδέχεται να υπάρξει ένα ελαφρά υψηλότερο επίπεδο ήχου. Αυτό οφείλεται στην εκκίνηση του συμπιεστή. Αυτό είναι φυσιολογικό για συσκευές που διαθέτουν συμπιεστή, όπως ψυγεία και καταψύκτες.

## 9.1 Ασυνήθιστη οσμή

Η συσκευή είναι πολύ φορτωμένη.

Μετά την αφαίρεση του προϊόντος από τη συσκευασία μυρίζετε μια ασυνήθιστη οσμή. Αυτό είναι φυσιολογικό για καινούρια προϊόντα.

Η συσκευή είναι κατασκευασμένη από πολλούς διαφορετικούς τύπους υλικών και όλοι μαζί μπορούν να δημιουργήσουν ασυνήθιστες οσμές.

Με τον καιρό και τη χρήση, μετά από μερικούς κύκλους στεγνώματος, η ασυνήθιστη οσμή εξαφανίζεται σταδιακά.

## 9.2 Θόρυβοι



Μπορεί να ακουστούν διαφορετικοί θόρυβοι σε διαφορετικές στιγμές κατά τη διάρκεια του κύκλου στεγνώματος. Αυτοί είναι απόλυτα φυσιολογικοί ήχοι λειτουργίας.

## Συμπιεστής που λειτουργεί.

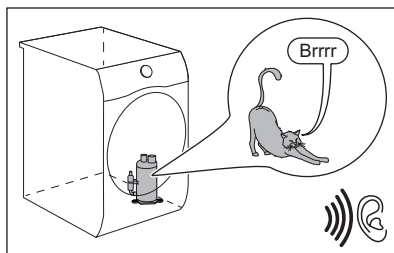

## Περιστρεφόμενος κάδος.

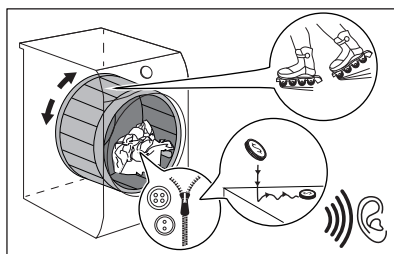

## Ανεμιστήρες σε λειτουργία.

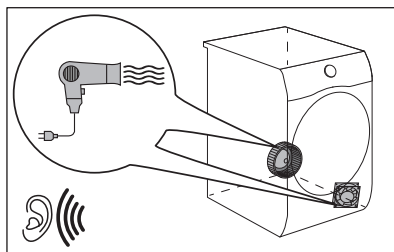

## Αντλία σε λειτουργία και μεταφορά συμπύκνωσης στο δοχείο.

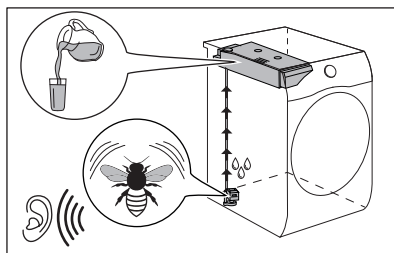

## 10. ΚΑΘΗΜΕΡΙΝΗ ΧΡΗΣΗ

### 10.1 Προετοιμασία των ρούχων



Η φόρτωση του κάδου μέχρι τη μέγιστη χωρητικότητα που υποδεικνύεται για τα αντίστοιχα προγράμματα θα συμβάλλει στην εξοικονόμηση ενέργειας.



Συχνά τα ρούχα μετά από τον κύκλο πλύσης είναι μπλεγμένα μεταξύ τους. Το στεγνώμα μπλεγμένων ρούχων δεν είναι αποδοτικό.

Για τη διασφάλιση σωστής ροής αέρα και ομοιόμορφου στεγνώματος, συνιστάται να τινάζετε και να φορτώνετε τα ρούχα ένα ένα στο στεγνωτήριο.

Για τη διασφάλιση της σωστής διαδικασίας στεγνώματος:

- Κλείνετε τα φερμουάρ.
- Κουμπώνετε τα κλιπ από τις παπλωματοθήκες.
- Μη στεγνώνετε λυτές υφασμάτινες ζώνες ή κορδέλες (π.χ. από ποδιές). Δένετε τα πριν ξεκινήσετε ένα πρόγραμμα.
- Αφαιρείτε όλα τα αντικείμενα από τις τσέπες.

- Γυρίστε μέσα έξω τα ρούχα που διαθέτουν εσωτερική βαμβακερή επένδυση. Η βαμβακερή επένδυση πρέπει να είναι προς τα έξω.
- Να ρυθμίζετε πάντα το κατάλληλο πρόγραμμα για τον τύπο των ρούχων.
- Μην τοποθετείτε σκούρα υφάσματα μαζί με ανοιχτόχρωμα.
- Χρησιμοποιήστε ένα κατάλληλο πρόγραμμα για βαμβακερά, ζέρσεϊ και πλεκτά ώστε να μη μαζέψουν.
- Μην υπερβαίνετε το μέγιστο φορτίο που αναφέρεται στο κεφάλαιο προγραμμάτων ή που εμφανίζεται στην οθόνη.
- Στεγνώνετε μόνο ρούχα που είναι κατάλληλα για στεγνωτήριο. Ανατρέξτε στην ετικέτα υφάσματος πάνω στα ρούχα.
- Μη στεγνώνετε μεγάλα και μικρά ρούχα μαζί. Τα μικρά ρούχα μπορούν να μπερδευτούν μέσα στα μεγάλα και να μη στεγνώσουν.
- Τινάζετε τα μεγάλα ρούχα και υφάσματα προτού τα τοποθετήσετε στο στεγνωτήριο. Αυτό αποτρέπει τη συγκέντρωση υγρασίας εντός του υφάσματος μετά τον κύκλο στεγνώματος.

#### Ετικέτα υφάσμα- Περιγραφή τος



Τα ρούχα είναι κατάλληλα για στέγνωμα στο στεγνωτήριο.



Τα ρούχα είναι κατάλληλα για στέγνωμα στο στεγνωτήριο σε υψηλότερες θερμοκρασίες.



Τα ρούχα είναι κατάλληλα για στέγνωμα στο στεγνωτήριο μόνο σε χαμηλές θερμοκρασίες.



Τα ρούχα δεν είναι κατάλληλα για στέγνωμα στο στεγνωτήριο.

### 10.2 Φόρτωση των ρούχων



#### ΠΡΟΣΟΧΗ!

Βεβαιωθείτε ότι δεν παγιδεύονται ρούχα μεταξύ της πόρτας της συσκευής και του στεγανοποιητικού λάστιχου.

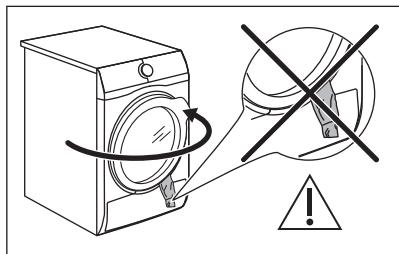

1. Ανοίξτε την πόρτα της συσκευής.
2. Φορτώστε τα ρούχα ένα-ένα.
3. Κλείστε την πόρτα της συσκευής.

### 10.3 Ενεργοποίηση της συσκευής

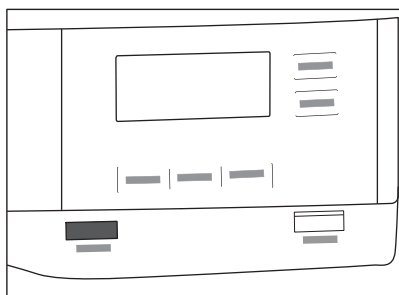

Για να ενεργοποιήσετε τη συσκευή:

Πιέστε το κουμπί On/Off.

Αν η συσκευή είναι ενεργοποιημένη, εμφανίζονται ορισμένες ενδείξεις στην οθόνη.

### 10.4 Λειτουργία χαμηλής ισχύος

Για να μειωθεί η κατανάλωση ενέργειας, αυτή η λειτουργία απενεργοποιεί αυτόματα τη συσκευή:

- Μετά από 5 λεπτά εάν δεν ξεκινήσετε το πρόγραμμα.
- Μετά από 5 λεπτά από το τέλος του προγράμματος ή της φάσης προστασίας κατά του τσαλακώματος.



Όταν η συσκευή μεταβεί σε κατάσταση χαμηλής ισχύος, η οθόνη και τα εικονίδια απενεργοποιούνται. Μπορείτε να το ενεργοποιήσετε ξανά, πατώντας το κουμπί On/Off.



The default selected programme, after reactivate from low power mode is the Eco programme.

### 10.5 Επιλογή προγράμματος

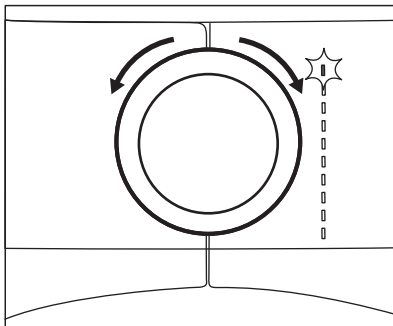

Χρησιμοποιήστε τον διακόπτη επιλογής προγράμματος για να ορίσετε το πρόγραμμα. The approximate programme duration appears on the display.



Real drying time will depend on type of the load (quantity and composition), the room temperature and the initial moisture of your laundry after spinning phase.

### 10.6 Επιλογές

Μαζί με το πρόγραμμα μπορείτε να ορίσετε μία ή περισσότερες ειδικές επιλογές.

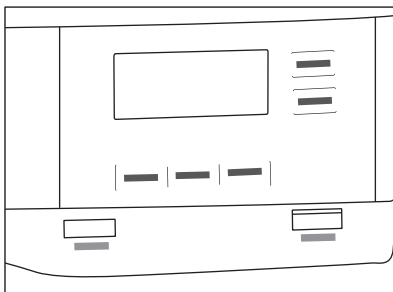

Για να ενεργοποιήσετε ή να απενεργοποιήσετε μια επιλογή, αγγίξτε το αντίστοιχο κουμπί ή τον συνδυασμό δύο κουμπιών.

Το αντίστοιχο σύμβολο στην οθόνη ή η λυχνία LED πάνω από το κουμπί ανάβει.

## 10.7 Επιλογή κλειδώματος ασφαλείας για παιδιά

Μπορείτε να ενεργοποιήσετε το κλειδωμα ασφαλείας για παιδιά, ώστε να μην μπορούν τα παιδιά να παίξουν με τη συσκευή. Η επιλογή κλειδώματος ασφαλείας για παιδιά κλειδώνει όλα τα κουμπιά αφής και τον διακόπτη επιλογής προγράμματος (η επιλογή αυτή δεν κλειδώνει το κουμπί **On/Off** ).

Μπορείτε να ενεργοποιήσετε την επιλογή κλειδώματος ασφαλείας για παιδιά:

- πριν πιάσετε το κουμπί **Έναρξη/Παύση** - η συσκευή δεν μπορεί να ενεργοποιηθεί
- αφού πιάσετε το κουμπί **Έναρξη/Παύση** - δεν είναι διαθέσιμη η δυνατότητα επιλογής προγράμματος και επιλογών.

Ενεργοποίηση επιλογής κλειδ. ασφ. για παιδ.:

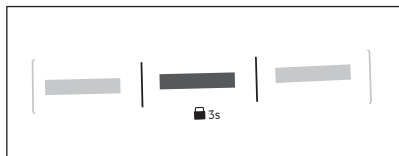

1. Ενεργοποιήστε το στεγνωτήριο.
2. Επιλέξτε 1 από τα διαθέσιμα προγράμματα.
3. Αγγίξτε και πιάστε παρατεταμένα το **Έξτρα προστασία κατά του τσαλακώματος** κουμπί για περίπου 3 δευτερόλεπτα.

Το σύμβολο  εμφανίζεται στην οθόνη.

4. Για να απενεργοποιήσετε το κλειδ. ασφ. για παιδ., αγγίξτε ξανά το παραπάνω κουμπί μέχρι να εξαφανιστεί το σύμβολο.

## 10.8 Έναρξη προγράμματος

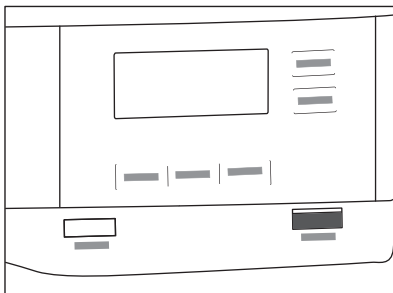

για να ξεκινήσετε το πρόγραμμα:

Αγγίξτε το κουμπί **Έναρξη/Παύση**.

Η συσκευή τίθεται σε λειτουργία και η λυχνία LED πάνω από το κουμπί σταματά να αναβοσβήνει και παραμένει αναμμένη.

## 10.9 Έναρξη προγράμματος με Καθυστ. Έναρξης

1. Ρυθμίστε το πρόγραμμα στεγνώματος και τις επιλογές.
2. Αγγίξτε το κουμπί Καθυστ. Έναρξης επανειλημμένα.

Ο χρόνος καθυστέρησης εμφανίζεται στην οθόνη (π.χ. **12h** αν θέλετε να ξεκινήσει το πρόγραμμα μετά από 12 ώρες.)

3. Για να ενεργοποιήσετε την επιλογή Καθυστ. Έναρξης, αγγίξτε το κουμπί Έναρξη/Παύση.

Ο χρόνος έως την έναρξη μειώνεται στην οθόνη.

## 10.10 Αλλαγή προγράμματος

Για να αλλάξετε ένα πρόγραμμα:

1. Πατήστε το κουμπί On/Off για να απενεργοποιήσετε τη συσκευή.
2. Πιάστε πάλι το κουμπί On/Off για να ενεργοποιήσετε τη συσκευή.
3. Ρυθμίστε ένα νέο πρόγραμμα.

## 10.11 Τέλος προγράμματος



Καθαρίζετε το φίλτρο και αδειάζετε το δοχείο νερού μετά από κάθε κύκλο στεγνώματος. (Δείτε το κεφάλαιο **ΦΡΟΝΤΙΔΑ ΚΑΙ ΚΑΘΑΡΙΣΜΑ.**)

Εάν ο κύκλος στεγνώματος έχει ολοκληρωθεί, το σύμβολο  εμφανίζεται στην οθόνη. Αν η επιλογή Ήχος λήξης είναι ενεργοποιημένη, το ηχητικό σήμα ηχεί διακοπτόμενα για 1 λεπτό.



Αν δεν απενεργοποιήσετε τη συσκευή, ξεκινάει η φάση προστασίας κατά του τσαλακώματος (δεν ισχύει για όλα τα προγράμματα). Το σύμβολο  που αναβοσβήνει σηματοδοτεί την εκτέλεση της φάσης προστασίας κατά του τσαλακώματος. Κατά τη διάρκεια αυτής της φάσης, τα ρούχα μπορούν να αφαιρεθούν.

Για να αφαιρέσετε τα ρούχα:

1. Πιέστε το κουμπί On/Off για 2 δευτερόλεπτα για να απενεργοποιήσετε τη συσκευή.

2. Ανοίξτε την πόρτα της συσκευής.
  3. Αφαιρέστε τα ρούχα.
  4. Κλείστε την πόρτα της συσκευής.
- Possible causes of unsatisfactory drying results:

- Inadequate default dryness level settings. See chapter *Adjustment of the target final moisture*
- Room temperature is too low or too high. Optimal room temperature is between 18°-25°C.



Αφήστε την πόρτα ελαφρώς ανοιχτή μετά από κάθε κύκλο για να αποφύγετε την υγρασία.

## 11. ΥΠΟΔΕΙΞΕΙΣ ΚΑΙ ΣΥΜΒΟΥΛΕΣ

### 11.1 Οικολογικές συμβουλές



Η φόρτωση του κάδου μέχρι τη μέγιστη χωρητικότητα που υποδεικνύεται για τα αντίστοιχα προγράμματα θα συμβάλλει στην εξοικονόμηση ενέργειας.

- Στύβετε τα ρούχα πριν από το στέγνωμα.
- Μην υπερβαίνετε τα μεγέθη φορτίων που προσδιορίζονται στο κεφάλαιο προγραμμάτων.
- Καθαρίζετε το φίλτρο μετά από κάθε κύκλο στεγνώματος.
- Μη χρησιμοποιείτε μαλακτικό για πλύσιμο και στέγνωμα. Στο στεγνωτήριο, τα ρούχα μαλακώνουν αυτόματα.

- Το νερό από το δοχείο νερού μπορεί να χρησιμοποιηθεί για το σιδέρωμα των ρούχων. Πρέπει πρώτα να φιλτράρετε το νερό για να αφαιρεθούν οι εναπομένουσες ίνες υφασμάτων (ένα απλό φίλτρο καφέ είναι κατάλληλο).
- Φροντίζετε να είναι πάντα ελεύθερες οι σχισμές αερισμού στο κάτω μέρος της συσκευής.
- Φροντίστε να υπάρχει καλή κυκλοφορία αέρα στο σημείο εγκατάστασης της συσκευής.



## 12. ΦΡΟΝΤΙΔΑ ΚΑΙ ΚΑΘΑΡΙΣΜΑ

### 12.1 Περιοδικό πρόγραμμα καθαρισμού

Το περιοδικό καθαρισμό βοηθά να παρατείνετε τη διάρκεια ζωής της συσκευής σας.

Εάν η συσκευή δεν χρησιμοποιείται για μεγάλο χρονικό διάστημα, αποσυνδέστε την από την πρίζα.

## Ενδεικτικό περιοδικό πρόγραμμα καθαρισμού:

Καθαρισμός φίλτρου	Όταν η ένδειξη  αναβοσβήνει.
Αδειάστε το δοχείο νερού	Όταν η ένδειξη  αναβοσβήνει.
Καθαρισμός συμπυκνωτή	Όταν η ένδειξη  αναβοσβήνει.
Καθαρισμός του αισθητήρα υγρασίας	Τουλάχιστον 3 ή 4 φορές τον χρόνο
Καθάρισμα του κάδου	Κάθε δύο μήνες
Καθαρισμός του πίνακα ελέγχου και του περιβλήματος	Κάθε δύο μήνες
Καθαρίστε τις εγκοπές ροής αέρα	Κάθε δύο μήνες

Οι παρακάτω παράγραφοι εξηγούν πώς πρέπει να καθαρίζετε το κάθε εξάρτημα.

### 12.2 Αφαίρεση των ξένων αντικειμένων



Βεβαιωθείτε ότι οι τσέπες είναι άδειες και ότι όλα τα λυτά αντικείμενα είναι δεμένα προτού εκτελέσετε τον κύκλο στεγνώματος. Ανατρέξτε στην ενότητα «Προετοιμασία των ρούχων».

Αφαιρέστε τυχόν ξένα αντικείμενα που μπορεί να βρείτε στον κάδο μετά τον κύκλο στεγνώματος (π.χ. μεταλλικά κλιπ, κουμπιά, νομίσματα κ.λπ.).

### 12.3 Καθάρισμα του φίλτρου

Στο τέλος κάθε κύκλου, το σύμβολο  φίλτρο εμφανίζεται στην οθόνη και πρέπει να καθαρίσετε το φίλτρο.



Το φίλτρο συλλέγει το χνούδι των ρούχων κατά τη διάρκεια του κύκλου στεγνώματος.



To achieve the best drying performance clean the filter regularly. The clogged filter causes the longer drying cycle and as a consequence the energy consumption increase. Clean the filter by hand. Use a vacuum cleaner if necessary.

#### ΠΡΟΣΟΧΗ!

When cleaning the filters, the lint should be thrown in the garbage bin and not washed through the drain in order to avoid spreading microplastics in the used water system.

1. Ανοίξτε την πόρτα. Τραβήξτε προς τα πάνω το φίλτρο.

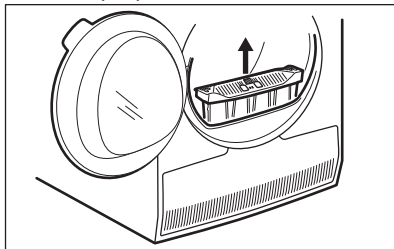

2. Σπρώξτε το άγκιστρο για να ανοίξετε το φίλτρο.

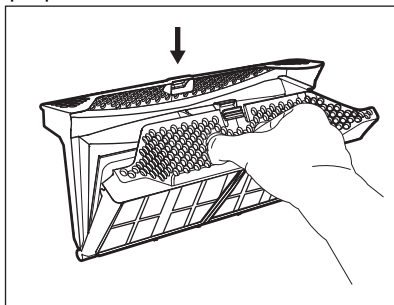

- Μαζέψτε το χνούδι με το χέρι και από τα δύο εσωτερικά μέρη του φίλτρου.

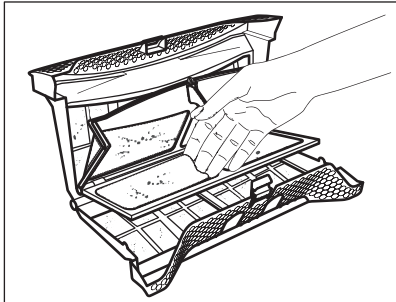

Πετάζτε το χνούδι στον κάδο απορριμμάτων.

- Εάν χρειάζεται, καθαρίστε το φίλτρο με ηλεκτρική σκούπα. Κλείστε το φίλτρο.
- Εάν είναι απαραίτητο, αφαιρέστε το χνούδι από την υποδοχή του φίλτρου και το λάστιχο. Μπορείτε να χρησιμοποιήσετε ηλεκτρική σκούπα. Τοποθετήστε το φίλτρο ξανά στην υποδοχή του.

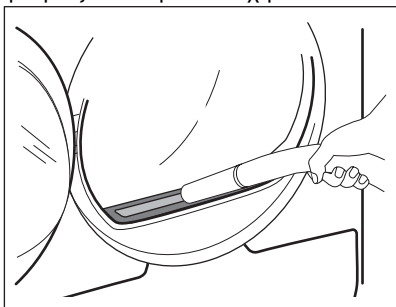

## 12.4 Αδειασμα του δοχείου νερού

Αδειάζετε το δοχείο συμπυκνωμένου νερού μετά από κάθε κύκλο στεγνώματος.

Αν το δοχείο συμπυκνωμένου νερού είναι γεμάτο, το πρόγραμμα σταματά αυτόματα. Το σύμβολο  η δεξαμενή νερού ανάβει στην οθόνη και πρέπει να αδειάσετε το δοχείο νερού.

Για να αδειάσετε το δοχείο νερού:

- Τραβήξτε το δοχείο νερού κρατώντας το σε οριζόντια θέση.

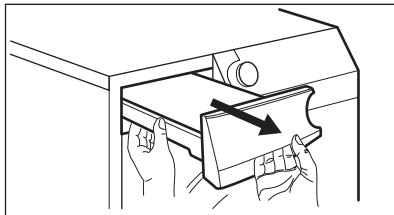

- Αδειάστε το νερό σε λεκάνη ή σε άλλο κατάλληλο περιέκτη.

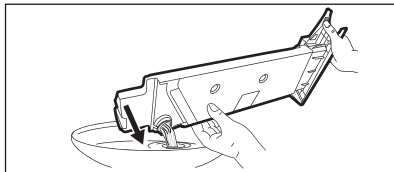

- Τοποθετήστε το δοχείο νερού στη θέση του.
- Για να συνεχίσετε το πρόγραμμα, πιάστε το κουμπί Έναρξη/Παύση.

## 12.5 Καθαρισμός συμπυκνωτή

Αν το σύμβολο  συμπυκνωτής αναβοσβήνει στην οθόνη, ελέγξτε τον συμπυκνωτή και την υποδοχή του. Αν υπάρχει βρομιά, καθαρίστε την. Πραγματοποιείτε τον έλεγχο τουλάχιστον μία φορά κάθε 6 μήνες.

### ΠΡΟΕΙΔΟΠΟΙΗΣΗ!

Μην αγγίζετε τη μεταλλική επιφάνεια με γυμνά χέρια. Κίνδυνος τραυματισμού. Φορέστε προστατευτικά γάντια. Καθαρίζετε με προσοχή ώστε να μην προκαλέσετε ζημιά στη μεταλλική επιφάνεια.

### ΠΡΟΣΟΧΗ!

Μη χρησιμοποιείτε σκληρό εξάρτημα σε ηλεκτρική σκούπα για να αφαιρέσετε τα χνούδια από τον συμπυκνωτή. Αυτό μπορεί να προκαλέσει ζημιά στις πλευρές του συμπυκνωτή, γεγονός που οδηγεί σε χαμηλότερη απόδοση της συσκευής και μεγαλύτερο χρόνο στεγνώματος.

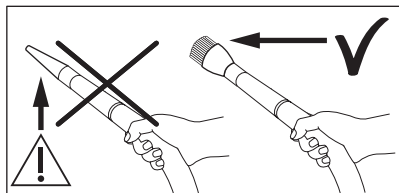

Για να κάνετε τον έλεγχο:

1. Ανοίξτε την πόρτα. Τραβήξτε προς τα πάνω το φίλτρο.

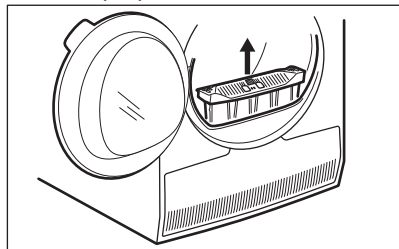

2. Ανοίξτε το κάλυμμα του συμπυκνωτή.

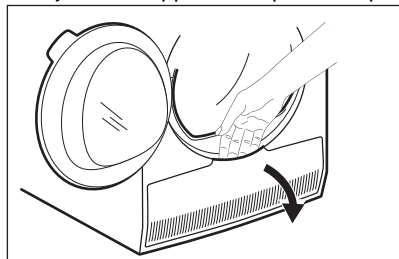

3. Στρέψτε τον μοχλό για να ξεκλειδώσετε το καπάκι του συμπυκνωτή.

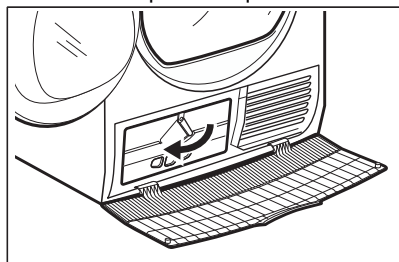

4. Κατεβάστε το καπάκι του συμπυκνωτή.

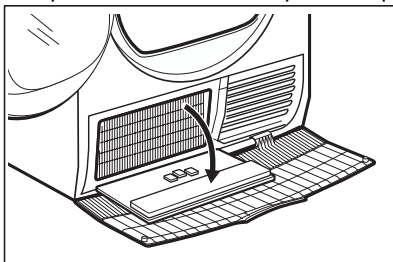

5. Εάν χρειάζεται, αφαιρέστε τα χνούδια από τον συμπυκνωτή και τον θάλαμο του. Μπορείτε να χρησιμοποιήσετε μια ηλεκτρική σκούπα με το εξάρτημα βούρτσας.

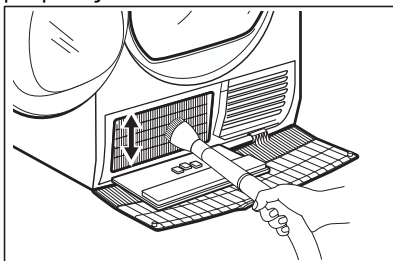

6. Κλείστε το καπάκι του συμπυκνωτή.
7. Στρέψτε τον μοχλό έως ότου κουμπώσει στη θέση του.
8. Τοποθετήστε το φίλτρο πίσω.

## 12.6 Καθαρισμός του αισθητήρα υγρασίας

### ⚠ ΠΡΟΣΟΧΗ!

Κίνδυνος πρόκλησης ζημιάς στον αισθητήρα υγρασίας. Μη χρησιμοποιείτε υλικά που χαράζουν ή ασαλόσυρμα για τον καθαρισμό του αισθητήρα.

Για τη διασφάλιση βέλτιστων αποτελεσμάτων, η συσκευή διαθέτει μεταλλικό αισθητήρα υγρασίας. Είναι τοποθετημένος στην εσωτερική πλευρά της περιοχής της πόρτας.

Μετά από καιρό χρήσης, η επιφάνεια του αισθητήρα μπορεί να λερωθεί και να μειωθεί η απόδοση στεγνώματος.

Συνιστάται ο καθαρισμός του αισθητήρα τουλάχιστον 3 ή 4 φορές τον χρόνο ή αν

παρατηρείτε μείωση της απόδοσης στεγνώματος.

Για τον καθαρισμό μπορείτε να χρησιμοποιήσετε τη σκληρή πλευρά ενός σφουγγαριού πλυσίματος πιάτων και λίγο ξίδι ή σαπούνι για τα πιάτα.

Για να καθαρίσετε τον αισθητήρα:

1. Ανοίξτε την πόρτα φόρτωσης.
2. Καθαρίστε τις επιφάνειες του αισθητήρα υγρασίας σκουπίζοντας τη μεταλλική επιφάνεια πολλές φορές.

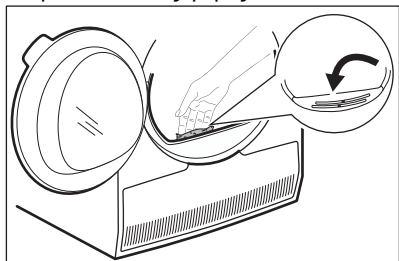

## 12.7 Καθάρισμα του κάδου

### ⚠ ΠΡΟΕΙΔΟΠΟΙΗΣΗ!

Αποσυνδέστε τη συσκευή από το ρεύμα πριν από τον καθαρισμό.

Χρησιμοποιήστε ένα κοινό ουδέτερο απορρυπαντικό για να καθαρίσετε την

εσωτερική επιφάνεια και τους ανυψωτήρες του κάδου. Σκουπίστε τις επιφάνειες με ένα μαλακό πανί.

### ⚠ ΠΡΟΣΟΧΗ!

Μη χρησιμοποιείτε υλικά που χαράζουν ή ατσαλόσυρμα για τον καθαρισμό του κάδου.

## 12.8 Καθάρισμα του χειριστήριου και του περιβλήματος της συσκευής

Χρησιμοποιήστε ένα κοινό ουδέτερο απορρυπαντικό για να καθαρίσετε το χειριστήριο και το περίβλημα της συσκευής.

Χρησιμοποιήστε ένα υγρό πανί για τον καθαρισμό. Σκουπίστε τις επιφάνειες με ένα μαλακό πανί.

### ⚠ ΠΡΟΣΟΧΗ!

Μη χρησιμοποιείτε καθαριστικά επίπλων ή προϊόντα που μπορούν να προκαλέσουν διάβρωση.

## 12.9 Καθάρισμα των σχισμών αερισμού

Χρησιμοποιήστε ηλεκτρική σκούπα για να αφαιρέσετε τα χνούδια από τις σχισμές αερισμού.

# 13. ΑΝΤΙΜΕΤΩΠΙΣΗ ΠΡΟΒΛΗΜΑΤΩΝ

### ⚠ ΠΡΟΕΙΔΟΠΟΙΗΣΗ!

Ανατρέξτε στο κεφάλαιο σχετικά με την Ασφάλεια.

## 13.1 Κωδικοί σφάλματος

Η συσκευή δεν ξεκινά ή σταματά κατά τη λειτουργία.

Αρχικά προσπαθήστε να βρείτε τρόπο να αντιμετωπίσετε το πρόβλημα (ανατρέξτε στον πίνακα). Εάν το πρόβλημα παραμένει, επικοινωνήστε με το Εξουσιοδοτημένο Κέντρο Σέρβις.

### ⚠ ΠΡΟΕΙΔΟΠΟΙΗΣΗ!

Πριν από την εκτέλεση οποιουδήποτε ελέγχου, απενεργοποιείτε τη συσκευή.

**Σε περίπτωση σοβαρών προβλημάτων, ενεργοποιούνται τα ηχητικά σήματα, στην οθόνη εμφανίζεται ένας κωδικός σφάλματος και το Έναρξη/Παύση μπορεί να αναβοσβήνει συνεχόμενα:**



Κωδικός σφάλματος	Πιθανή αιτία	Αντιμετώπιση
E50	Το μοτέρ της συσκευής έχει υπερφορτωθεί. Πάρα πολλά ρούχα ή εγκλωβισμένα ρούχα μέσα στον κάδο.	Το πρόγραμμα δεν έχει ολοκληρωθεί. Βγάλτε τα ρούχα από τον κάδο, ρυθμίστε το πρόγραμμα και αρχίστε πάλι τον κύκλο.
E90 ή E91	Εσωτερικό σφάλμα. Δεν υπάρχει επικοινωνία μεταξύ των ηλεκτρονικών στοιχείων της συσκευής.	Το πρόγραμμα δεν ολοκληρώθηκε κανονικά ή η συσκευή σταμάτησε πολύ νωρίς. Απενεργοποιήστε τη συσκευή και ενεργοποιήστε την ξανά. Εάν ο κωδικός σφάλματος εμφανιστεί ξανά, επικοινωνήστε με το Εξουσιοδοτημένο Κέντρο Σέρβις.
E90	Η ηλεκτρική τροφοδοσία δεν είναι σταθερή.	Όταν η συσκευή εμφανίζει την ένδειξη <b>E90</b> , περιμένετε μέχρι να σταθεροποιηθεί η ηλεκτρική τροφοδοσία και μετά πατήστε το κουμπί έναρξης. Εάν η συσκευή σταμάτησε τον κύκλο χωρίς ένδειξη, τότε πατήστε την έναρξη κύκλου. Εάν εμφανιστεί η προειδοποίηση ξανά, ελέγξτε την ακεραιότητα του καλωδίου τροφοδοσίας / της πρίζας ή την παροχή ρεύματος.

Αν στην οθόνη εμφανίζονται άλλοι κωδικοί σφάλματος, απενεργοποιήστε και ενεργοποιήστε τη συσκευή. Εάν το πρόβλημα παραμένει, επικοινωνήστε με το Εξουσιοδοτημένο Κέντρο Σέρβις.

Σε περίπτωση διαφορετικού προβλήματος με το στεγνωτήριο, ελέγξτε τον παρακάτω πίνακα για πιθανές λύσεις.

## 13.2 Αντιμετώπιση προβλημάτων

Πρόβλημα	Πιθανή αιτία	Αντιμετώπιση
Το στεγνωτήριο δεν λειτουργεί.	Το στεγνωτήριο δεν είναι συνδεδεμένο στο ρεύμα.	Συνδέστε το στην πρίζα. Ελέγξτε την ασφάλεια στον πίνακα ασφαλειών (οικιακή εγκατάσταση).
	Η πόρτα είναι ανοιχτή.	Κλείστε την πόρτα.
	Δεν έχετε πιέσει το κουμπί On/Off.	Πιέστε το κουμπί On/Off.
	Δεν έχετε αγγίξει το κουμπί Έναρξη/Παύση.	Αγγίξτε το κουμπί Έναρξη/Παύση.
	Η συσκευή βρίσκεται σε κατάσταση αναμονής.	Πιέστε το κουμπί On/Off.

Πρόβλημα	Πιθανή αιτία	Αντιμετώπιση
Μη ικανοποιητικό αποτέλεσμα στεγνώματος.	Εσφαλμένη επιλογή προγράμματος.	Επιλέξτε ένα κατάλληλο πρόγραμμα. <b>1)</b>
	Το φίλτρο είναι φραγμένο.	Καθαρίστε το φίλτρο. <b>2)</b>
	Βαθμός στεγνώματος Η επιλογή ήταν ρυθμισμένη σε  στεγνά για σιδέρωμα. <b>3)</b>	Αλλάξτε την επιλογή Βαθμός στεγνώματος σε υψηλότερο επίπεδο.
	Το φορτίο ήταν πολύ μεγάλο.	Μην υπερβαινείτε το μέγιστο μέγεθος φορτίου.
	Οι σχισμές αερισμού είναι φραγμένες.	Καθαρίστε τις σχισμές αερισμού στο κάτω μέρος της συσκευής.
	Υπάρχουν ρύποι στον αισθητήρα υγρασίας στον κάδο.	Καθαρίστε την μπροστινή επιφάνεια του κάδου.
	Ο βαθμός στεγνώματος δεν είχε οριστεί στο επιθυμητό επίπεδο.	Ρυθμίστε τον βαθμό στεγνώματος. <b>4)</b>
	Ο συμπυκνωτής είναι φραγμένος.	Καθαρίστε τον συμπυκνωτή. <b>2)</b>
Η πόρτα της συσκευής δεν κλείνει	Το φίλτρο δεν είναι ασφαλισμένο στη θέση του.	Τοποθετήστε το φίλτρο στη σωστή θέση.
	Έχουν πιαστεί ρούχα μεταξύ της πόρτας και του στεγανοποιητικού λάστιχου.	Αφαιρέστε τα πιασμένα ρούχα και κλείστε την πόρτα.
Δεν είναι δυνατή η αλλαγή του προγράμματος ή της επιλογής.	Μετά την εκκίνηση του κύκλου δεν είναι δυνατή η αλλαγή του προγράμματος ή της επιλογής.	Απενεργοποιήστε και ενεργοποιήστε το στεγνωτήριο. Αλλάξτε το πρόγραμμα ή την επιλογή όπως απαιτείται.
Δεν είναι δυνατός ο ορισμός μιας επιλογής. Ακούγεται ένα ηχητικό σήμα.	Η επιλογή που επιχειρήσατε να ενεργοποιήσετε δεν είναι συμβατή με το επιλεγμένο πρόγραμμα.	Απενεργοποιήστε και ενεργοποιήστε το στεγνωτήριο. Αλλάξτε το πρόγραμμα ή την επιλογή όπως απαιτείται.
Στην οθόνη εμφανίζεται μη αναμενόμενος χρόνος διάρκειας.	Η διάρκεια στεγνώματος υπολογίζεται σύμφωνα με το μέγεθος φορτίου και την υγρασία.	Αυτό είναι αυτοματοποιημένο - η συσκευή λειτουργεί κανονικά.
Ένα πρόγραμμα είναι ανενεργό.	Το δοχείο νερού είναι γεμάτο.	Αδειάστε το δοχείο νερού και πιέστε το κουμπί Έναρξη/Παύση. <b>2)</b>
Ο κύκλος στεγνώματος είναι πολύ σύντομος.	Είναι μικρό το μέγεθος φορτίου.	Επιλέξτε ένα πρόγραμμα συγκεκριμένου χρόνου. Η διάρκεια χρόνου πρέπει να σχετίζεται με το φορτίο. Για το στέγνωμα ενός ρούχου ή λίγων ρούχων συνιστώνται σύντομοι χρόνοι στεγνώματος.
	Τα ρούχα είναι πολύ στεγνά.	Επιλέξτε ένα κατάλληλο πρόγραμμα συγκεκριμένου χρόνου ή υψηλότερο βαθμό στεγνώματος (π.χ.  επιπλέον στεγνά)

Πρόβλημα	Πιθανή αιτία	Αντιμετώπιση
	Το φίλτρο είναι φραγμένο.	Καθαρίστε το φίλτρο.
	Το φορτίο είναι πολύ μεγάλο.	Μην υπερβείτε το μέγιστο μέγεθος φορτίου.
Ο κύκλος στεγνώματος διαρκεί πάρα πολύ <b>5)</b>	Τα ρούχα δεν ήταν επαρκώς στυμμένα.	Στύψτε τα ρούχα καλά στο πλυντήριο ρούχων.
	Πολύ χαμηλή ή πολύ υψηλή θερμοκρασία χώρου - δεν πρόκειται για πρόβλημα λειτουργίας της συσκευής.	Βεβαιωθείτε ότι η θερμοκρασία χώρου είναι υψηλότερη από +5°C και χαμηλότερη από +35°C. Η ιδανική θερμοκρασία χώρου για να επιτύχετε τα καλύτερα δυνατά αποτελέσματα στεγνώματος είναι μεταξύ 18°-25°C.

1) Διαβάστε την περιγραφή κάθε προγράμματος — δείτε το κεφάλαιο ΠΡΟΓΡΑΜΜΑΤΑ .

2) Δείτε το κεφάλαιο *ΦΡΟΝΤΙΔΑ ΚΑΙ ΚΑΘΑΡΙΣΜΑ*.

3) Μόνο στεγνωτήρια με την Βαθμός στεγνώματος επιλογή.

4) Ανατρέξτε στο κεφάλαιο ΥΠΟΔΕΙΞΕΙΣ ΚΑΙ ΣΥΜΒΟΥΛΕΣ .

5) Σημείωση: Μετά από περίπου 5 ώρες, ο κύκλος στεγνώματος ολοκληρώνεται αυτόματα.

### 13.3 Πιθανές αιτίες μη ικανοποιητικών αποτελεσμάτων στεγνώματος:

- The filter is clogged. Clogged filter makes drying inefficient.
- The airflow slots are clogged.
- The humidity sensor is dirty.
- The drum is dirty.

- Inadequate default dryness level settings. See chapter *Adjustment of the target final moisture*
- Room temperature is too low or too high. Optimal room temperature is between 18°-25°C.

## 14. ΤΙΜΕΣ ΚΑΤΑΝΑΛΩΣΗΣ

### 14.1 Εισαγωγή



Το εγχειρίδιο χρήστη αναφέρει την ετικέτα κατανάλωσης ενέργειας και τον οικολογικό σχεδιασμό της ΕΕ: Καν. (ΕΕ) 2023/2534 που σχετίζεται με τις τάξεις ενεργειακής απόδοσης από **A** έως **G**.



Ο κωδικός QR στην ετικέτα κατανάλωσης ενέργειας που παρέχεται με τη συσκευή παρέχει έναν διαδικτυακό σύνδεσμο με πληροφορίες σχετικές με την απόδοση της συσκευής στη βάση δεδομένων EPREL της ΕΕ. Κρατήστε την ετικέτα κατανάλωσης ενέργειας μαζί με το εγχειρίδιο χρήστη και όλα τα άλλα έγγραφα που παρέχονται με τη συσκευή. Μπορείτε επίσης να βρείτε τις ίδιες πληροφορίες στο EPREL, χρησιμοποιώντας τον σύνδεσμο <https://eprel.ec.europa.eu> και το όνομα μοντέλου και τον κωδικό προϊόντος που θα βρείτε στην πινακίδα τεχνικών χαρακτηριστικών της συσκευής. Ανατρέξτε στο κεφάλαιο «Περιγραφή προϊόντος» για τη θέση της πινακίδας τεχνικών χαρακτηριστικών.

## 14.2 Λεζάντα

kg	Φορτίο ρούχων.	rpm	Στύψιμο στις
kWh	Κατανάλωση ενέργειας.		
ωω:λλ	Διάρκεια προγράμματος.		
%	Αρχική υγρασία στο τέλος της φάσης στύψιματος και τελική υγρασία-στόχος στο τέλος του προγράμματος στεγνώματος. Όσο υψηλότερες είναι οι στροφές στύψιματος, τόσο μεγαλύτερος είναι ο θόρυβος κατά το στύψιμο, αλλά χαμηλότερη είναι η αρχική υγρασία και η κατανάλωση ενέργειας κατά το στέγνωμα των ρούχων.		

## 14.3 Σύμφωνα με τον Κανονισμό της Επιτροπής (ΕΕ) 2023/2533 και Καν. (ΕΕ) 2023/2534.



Οι ακόλουθες τιμές έχουν ληφθεί σε εργαστηριακές συνθήκες σύμφωνα με τα σχετικά πρότυπα. Οι διάφορες παράμετροι μπορούν να μεταβάλλουν τα δεδομένα, για παράδειγμα: η ποσότητα των ρούχων, ο τύπος των ρούχων και οι συνθήκες περιβάλλοντος. Η αρχική υγρασία των ρούχων, ο τύπος νερού, η τάση της παροχής και αν αλλάξετε την προεπιλεγμένη ρύθμιση ενός προγράμματος μπορεί επίσης να επηρεάσουν τη χρήση ενέργειας, τη διάρκεια του προγράμματος στεγνώματος και την τελική υγρασία.

Πρόγραμμα	Φορτίο (kg)	Στύψιμο στις (rpm)	Αρχική υγρασία (%)	Χρόνος στεγνώματος (ώ:λλ)	Κατανάλωση ενέργειας (kWh)	Τελική υγρασία-στόχος (%)
Eco 1)	8,0	1000	60	2:59	1,81	0,0
Eco 1)	4,0	1000	60	1:47	1,00	0,0

1) Αυτό είναι το πρόγραμμα αναφοράς που χρησιμοποιείται για την αξιολόγηση της συμμόρφωσης με τους κανονισμούς της ΕΕ για τον οικολογικό σχεδιασμό και την ενεργειακή ετικέτα, Καν. (ΕΕ) 2023/2533 και Καν. (ΕΕ) 2023/2534. Αυτό το πρόγραμμα μπορεί να στεγνώσει βαμβακερά ρούχα από μια αρχική περιεκτικότητα σε υγρασία του φορτίου κάτω του 60% μέχρι να επιτευχθεί μια τελική υγρασία-στόχος του φορτίου 0%.

### Κατανάλωση ισχύος σε διαφορετικές λειτουργίες

Κατανάλωση ισχύος σε λειτουργία Off (W)	Κατανάλωση ισχύος σε λειτουργία αναμονής (W)	Χρονοκαθυστέρηση έναρξης (W)
0,50	0,50	4,00

Ο χρόνος μέχρι τη μετάβαση στη λειτουργία Off/Αναμονής είναι 15 λεπτά το μέγιστο.

## 14.4 Κοινά προγράμματα



Αυτές οι τιμές είναι μόνο ενδεικτικές.

Πρόγραμμα	Φορτίο (kg)	Στύψιμο στις (g/m)	Αρχική υγρασία (%)	Χρόνος στεγνώματος (ώ:λλ)	Κατανάλωση ενέργειας (kWh)	Τελική υγρασία-στόχος (%)
Βαμβακερά επιπλέον στεγνά	8,0	1000	60	3:45	2,16	-3,0
Βαμβακερά επιπλέον στεγνά	4,0	1000	60	2:56	1,59	-3,0
Βαμβακερά στεγνά για σιδέρωμα	8,0	1000	60	2:14	1,30	12,0
Βαμβακερά στεγνά για σιδέρωμα	4,0	1000	60	1:32	0,87	12,0
Συνθετικά επιπλέον στεγνά	4,0	1200	40	1:30	0,82	0,0
Συνθετικά στεγνά για ντουλάπι	4,0	1200	40	1:11	0,62	1,0
Συνθετικά στεγνά για σιδέρωμα	4,0	1200	40	0:56	0,48	12,0
Ευαίσθητα	2,0	1100	55	1:38	0,83	0,0

## 15. ΠΕΡΙΒΑΛΛΟΝΤΙΚΑ ΘΕΜΑΤΑ

Ανακυκλώστε τα υλικά με το σύμβολο .  
 Τοποθετήστε τα υλικά της συσκευασίας στους κατάλληλους κάδους ανακύκλωσης.  
 Συμβάλετε στην προστασία του περιβάλλοντος και της ανθρώπινης υγείας μέσω της ανακύκλωσης αποβλήτων ηλεκτρικών και ηλεκτρονικών συσκευών. Μην

απορρίπτετε συσκευές που φέρουν σήμανση με το σύμβολο  μαζί με τα οικιακά απορρίματα. Επιστρέψτε το προϊόν στην τοπική εγκατάσταση ανακύκλωσης ή επικοινωνήστε με την αρμόδια δημοτική υπηρεσία.

**aeg.com**

136225395-A-412025



**CE**