



CCB6472APM

EL Οδηγίες Χρήσης | **Κουζίνα**



Καλωσορίσατε στην AEG! Ευχαριστούμε που επιλέξατε τη συσκευή μας.



Βρείτε υποδείξεις χρήσης, φυλλάδια, συμβουλές για την επίλυση προβλημάτων, πληροφορίες σέρβις και επισκευής:
www.aeg.com/support

Υπόκειται σε αλλαγές χωρίς προειδοποίηση.

ΠΕΡΙΕΧΟΜΕΝΑ

1. ΠΛΗΡΟΦΟΡΙΕΣ ΓΙΑ ΤΗΝ ΑΣΦΑΛΕΙΑ.....	2
2. ΟΔΗΓΙΕΣ ΓΙΑ ΤΗΝ ΑΣΦΑΛΕΙΑ.....	6
3. ΕΓΚΑΤΑΣΤΑΣΗ.....	9
4. ΠΕΡΙΓΡΑΦΗ ΠΡΟΪΟΝΤΟΣ.....	11
5. ΠΡΙΝ ΤΗΝ ΠΡΩΤΗ ΧΡΗΣΗ.....	12
6. ΕΣΤΙΕΣ - ΚΑΘΗΜΕΡΙΝΗ ΧΡΗΣΗ.....	13
7. ΕΣΤΙΕΣ - ΥΠΟΔΕΙΞΕΙΣ ΚΑΙ ΣΥΜΒΟΥΛΕΣ.....	14
8. ΕΣΤΙΕΣ - ΦΡΟΝΤΙΔΑ ΚΑΙ ΚΑΘΑΡΙΣΜΑ.....	15
9. ΦΟΥΡΝΟΣ - ΚΑΘΗΜΕΡΙΝΗ ΧΡΗΣΗ.....	16
10. ΦΟΥΡΝΟΣ - ΛΕΙΤΟΥΡΓΙΕΣ ΡΟΛΟΓΙΟΥ.....	21
11. ΦΟΥΡΝΟΣ - ΥΠΟΔΕΙΞΕΙΣ ΚΑΙ ΣΥΜΒΟΥΛΕΣ.....	23
12. ΦΟΥΡΝΟΣ - ΦΡΟΝΤΙΔΑ ΚΑΙ ΚΑΘΑΡΙΣΜΑ.....	34
13. ΑΝΤΙΜΕΤΩΠΙΣΗ ΠΡΟΒΛΗΜΑΤΩΝ.....	38
14. ΕΝΕΡΓΕΙΑΚΗ ΑΠΟΔΟΣΗ.....	40
15. ΠΕΡΙΒΑΛΛΟΝΤΙΚΑ ΘΕΜΑΤΑ.....	42

1. ⚠ ΠΛΗΡΟΦΟΡΙΕΣ ΓΙΑ ΤΗΝ ΑΣΦΑΛΕΙΑ

Πριν από την εγκατάσταση και τη χρήση της συσκευής, διαβάστε προσεκτικά τις παρεχόμενες οδηγίες. Ο κατασκευαστής δεν είναι υπεύθυνος για τυχόν τραυματισμούς ή ζημιές που είναι αποτέλεσμα λανθασμένης εγκατάστασης ή χρήσης. Να φυλάσσετε πάντα αυτές τις οδηγίες σε ένα ασφαλές μέρος με εύκολη πρόσβαση για μελλοντική αναφορά.

1.1 Ασφάλεια παιδιών και ευπαθών ατόμων

- Η συσκευή αυτή μπορεί να χρησιμοποιηθεί από παιδιά ηλικίας 8 ετών και άνω και από άτομα με μειωμένες σωματικές, αισθητηριακές ή πνευματικές δυνατότητες ή έλλειψη εμπειρίας και γνώσης, εάν επιβλέπονται ή έχουν λάβει οδηγίες σχετικά με τη χρήση της συσκευής με ασφαλή τρόπο και κατανοούν τους κινδύνους που ενέχονται. Παιδιά

ηλικίας μικρότερης των 8 ετών και άτομα με εκτενείς και περίπλοκες αναπηρίες πρέπει να παραμένουν μακριά από τη συσκευή, εκτός εάν επιβλέπονται συνεχώς.

- Τα παιδιά πρέπει να εποπτεύονται ώστε να διασφαλίζεται ότι δεν παίζουν με τη συσκευή.
- Φυλάσσετε όλα τα υλικά συσκευασίας μακριά από τα παιδιά και απορρίψτε τα κατάλληλα.
- ΠΡΟΕΙΔΟΠΟΙΗΣΗ: Η συσκευή και τα προσβάσιμα μέρη της θερμαίνονται κατά τη χρήση. Κρατάτε τα παιδιά και τα κατοικίδια ζώα μακριά από τη συσκευή όταν την χρησιμοποιείτε και όταν ψύχεται.
- Εάν η συσκευή διαθέτει διάταξη ασφαλείας για παιδιά, θα πρέπει να είναι ενεργοποιημένη.
- Τα παιδιά δεν πρέπει να εκτελούν τον καθαρισμό και τη συντήρηση που εκτελεί ο χρήστης στη συσκευή χωρίς επίβλεψη.

1.2 Γενικές πληροφορίες για την ασφάλεια

- Αυτή η συσκευή προορίζεται μόνο για μαγειρική χρήση.
- Η συσκευή αυτή έχει σχεδιαστεί μόνο για οικιακή χρήση σε εσωτερικό περιβάλλον.
- Η συσκευή αυτή μπορεί να χρησιμοποιηθεί σε γραφεία, δωμάτια ξενοδοχείων, ξενώνες, αγροικίες και άλλα παρόμοια καταλύματα όπου τέτοια χρήση δεν υπερβαίνει τα επίπεδα της (μέσης) οικιακής χρήσης.
- Η εγκατάσταση αυτής της συσκευής και η αντικατάσταση του καλωδίου πρέπει να εκτελείται μόνο από κατάλληλα καταρτισμένο άτομο.
- Αυτή η συσκευή πρέπει να συνδεθεί στην ηλεκτρική παροχή με καλώδιο τύπου H05V2V2-F, ανθεκτικό στη θερμοκρασία του πίσω πλαισίου.
- Αυτή η συσκευή προορίζεται για χρήση σε υψόμετρο έως και 2.000 μέτρων από το επίπεδο της θάλασσας.
- Αυτή η συσκευή δεν προορίζεται για χρήση σε σκάφη, βάρκες ή πλοία.

- Μην εγκαθιστάτε τη συσκευή πίσω από διακοσμητική πόρτα για την αποφυγή υπερθέρμανσης.
- Μην εγκαθιστάτε τη συσκευή σε πλατφόρμα.
- Μη θέτετε σε λειτουργία τη συσκευή με εξωτερικό χρονοδιακόπτη ή με ξεχωριστό σύστημα τηλεχειρισμού.
- ΠΡΟΕΙΔΟΠΟΙΗΣΗ: Το μαγείρεμα χωρίς επιτήρηση σε εστίες με λάδι ή λίπος μπορεί να είναι επικίνδυνο και να προκαλέσει πυρκαγιά.
- Ποτέ μη χρησιμοποιείτε νερό για να σβήσετε πυρκαγιά από το μαγείρεμα. Απενεργοποιήστε τη συσκευή και καλύψτε τις φλόγες με π.χ. πυρίμαχη κουβέρτα ή καπάκι.
- ΠΡΟΣΟΧΗ: Η διαδικασία μαγειρέματος πρέπει να επιβλέπεται. Μια σύντομη διαδικασία μαγειρέματος πρέπει να επιβλέπεται συνεχώς.
- ΠΡΟΕΙΔΟΠΟΙΗΣΗ: Κίνδυνος πυρκαγιάς: Μη φυλάσσετε αντικείμενα επάνω στις επιφάνειες μαγειρέματος.
- Μη χρησιμοποιείτε ατμοκαθαριστή για τον καθαρισμό της συσκευής.
- Μη χρησιμοποιείτε ισχυρά λειαντικά καθαριστικά ή αιχμηρές μεταλλικές ξύστρες για να καθαρίσετε τη γυάλινη πόρτα ή το τζάμι των αρθρωτών καπακιών της εστίας, καθότι μπορεί να χαράξουν την επιφάνεια και αυτό ενδέχεται να προκαλέσει θραύση του γυαλιού.
- Μην τοποθετείτε πάνω στην επιφάνεια της εστίας μεταλλικά αντικείμενα όπως μαχαίρια, πιρούνια, κουτάλια και καπάκια, γιατί μπορούν να ζεσταθούν.
- Εάν υπάρχουν ρωγμές στην υαλοκεραμική / γυάλινη επιφάνεια, απενεργοποιήστε τη συσκευή και αποσυνδέστε την από την πρίζα. Σε περίπτωση που η συσκευή είναι συνδεδεμένη απευθείας στην παροχή ρεύματος με κουτί σύνδεσης, αφαιρέστε την ασφάλεια για να αποσυνδέσετε τη συσκευή από την τροφοδοσία ρεύματος. Σε κάθε περίπτωση, επικοινωνήστε με το Εξουσιοδοτημένο Κέντρο Σέρβις.

- ΠΡΟΕΙΔΟΠΟΙΗΣΗ: Η συσκευή και τα προσβάσιμα μέρη της θερμαίνονται κατά τη χρήση. Χρειάζεται προσοχή για να μην αγγίζετε τις αντιστάσεις.
- Χρησιμοποιείτε πάντα γάντια φούρνου όταν αφαιρείτε ή βάζετε εξαρτήματα ή σκεύη.
- Πριν από τον πυρολυτικό καθαρισμό, αφαιρέστε όλα τα εξαρτήματα και τις υπερβολικές επικαθίσεις/πιτσιλιές από το εσωτερικό της συσκευής.
- Πριν από οποιαδήποτε εργασία συντήρησης, διακόπτετε την παροχή ρεύματος.
- ΠΡΟΕΙΔΟΠΟΙΗΣΗ: Βεβαιωθείτε ότι η συσκευή είναι απενεργοποιημένη προτού αντικαταστήσετε τον λαμπτήρα για την αποφυγή πιθανότητας ηλεκτροπληξίας.
- Εάν το καλώδιο τροφοδοσίας έχει υποστεί φθορές, θα πρέπει να αντικατασταθεί από τον κατασκευαστή, το Εξουσιοδοτημένο Κέντρο Σέρβις ή ένα κατάλληλα καταρτισμένο άτομο, ώστε να αποφευχθεί τυχόν κίνδυνος από το ηλεκτρικό ρεύμα.
- Να είστε προσεκτικοί όταν αγγίζετε το συρτάρι αποθήκευσης. Μπορεί να ζεσταθεί πολύ.
- Για να αφαιρέσετε τα στηρίγματα σαρώων, τραβήξτε πρώτα το μπροστινό τμήμα του στηρίγματος σαρώων και, στη συνέχεια, το πίσω τμήμα για να το αποσπάσετε από τα πλαϊνά τοιχώματα. Τοποθετήστε τα στηρίγματα σαρώων, ακολουθώντας την παραπάνω διαδικασία με την αντίστροφη σειρά.
- Τα μέσα για αποσύνδεση πρέπει να είναι ενσωματωμένα στη σταθερή καλωδίωση σύμφωνα με τους κανόνες καλωδίωσης.
- ΠΡΟΕΙΔΟΠΟΙΗΣΗ: Χρησιμοποιείτε μόνο προστατευτικά εστιών του κατασκευαστή της συσκευής μαγειρέματος ή που υποδεικνύονται από τον κατασκευαστή της συσκευής στις οδηγίες χρήσης ως κατάλληλα ή προστατευτικά εστιών που είναι ενσωματωμένα στη συσκευή. Η χρήση ακατάλληλων προστατευτικών μπορεί να προκαλέσει ατυχήματα.

2. ΟΔΗΓΙΕΣ ΓΙΑ ΤΗΝ ΑΣΦΑΛΕΙΑ

2.1 Εγκατάσταση



ΠΡΟΕΙΔΟΠΟΙΗΣΗ!

Μόνο ένα εξειδικευμένο άτομο πρέπει να εγκαταστήσει αυτήν τη συσκευή.

- Αφαιρέστε όλα τα υλικά της συσκευασίας.
- Εάν η συσκευή έχει υποστεί ζημιά, μην προβείτε σε εγκατάσταση ή χρήση της.
- Ακολουθείτε τις οδηγίες εγκατάστασης που παρέχονται με τη συσκευή.
- Πάντα να προσέχετε όταν μετακινείτε τη συσκευή καθώς είναι βαριά. Να χρησιμοποιείτε πάντα γάντια ασφαλείας και κλειστά παπούτσια.
- Μην τραβάτε τη συσκευή από τη λαβή.
- Το ντουλάπι της κουζίνας και η υποδοχή για τη συσκευή πρέπει να έχουν κατάλληλες διαστάσεις.
- Τηρείτε την ελάχιστη απόσταση από άλλες συσκευές και μονάδες.
- Τοποθετήστε τη συσκευή σε κατάλληλο και ασφαλές μέρος που πληροί τις απαιτήσεις εγκατάστασης.
- Τμήματα της συσκευής είναι φορείς ρεύματος. Περιβάλετε τη συσκευή με επίπλωση για να αποτραπεί η επαφή με τα επικίνδυνα τμήματα.
- Οι πλευρές της συσκευής πρέπει να πρόσκεινται σε συσκευές ή μονάδες με το ίδιο ύψος.
- Μην τοποθετείτε τη συσκευή δίπλα σε πόρτα ή κάτω από παράθυρο. Έτσι, αποτρέπεται η πτώση ζεστών μαγειρικών σκευών από τη συσκευή κατά το άνοιγμα της πόρτας ή του παραθύρου.
- Φροντίστε να τοποθετήσετε ένα μέσο σταθεροποίησης, ώστε να αποτρέπεται η ανατροπή της συσκευής. Ανατρέξτε στο κεφάλαιο Εγκατάσταση.

2.2 Ηλεκτρική Σύνδεση



ΠΡΟΕΙΔΟΠΟΙΗΣΗ!

Κίνδυνος πυρκαγιάς και ηλεκτροπληξίας.

- Όλες οι ηλεκτρικές συνδέσεις πρέπει να πραγματοποιούνται από επαγγελματία ηλεκτρολόγο.
- Η συσκευή πρέπει να είναι γειωμένη.

- Βεβαιωθείτε ότι οι παράμετροι στην πινακίδα τεχνικών χαρακτηριστικών είναι συμβατές με τις ονομαστικές τιμές ηλεκτρικού ρεύματος της παροχής ρεύματος.
- Χρησιμοποιείτε πάντα σωστά εγκατεστημένη πρίζα με προστασία κατά της ηλεκτροπληξίας.
- Μην χρησιμοποιείτε πολύπριζα και μπαλαντέζες.
- Μην επιτρέπετε σε καλώδια τροφοδοσίας να βρίσκονται κοντά ή να έρχονται σε επαφή με την πόρτα της συσκευής ή με την εσοχή κάτω από τη συσκευή, ιδιαίτερα όταν βρίσκεται σε λειτουργία ή η πόρτα είναι ζεστή.
- Η προστασία από ηλεκτροπληξία των υπό τάση ή μονωμένων τμημάτων πρέπει να στερεώνεται με τέτοιο τρόπο, ώστε να μην είναι δυνατή η αφαίρεσή της χωρίς εργαλεία.
- Συνδέστε το φως τροφοδοσίας στην πρίζα μόνον αφού έχει ολοκληρωθεί η εγκατάσταση. Μετά την εγκατάσταση, βεβαιωθείτε ότι είναι δυνατή η πρόσβαση στο φως τροφοδοσίας.
- Εάν η πρίζα είναι χαλαρή, μη συνδέετε το φως τροφοδοσίας.
- Μην τραβάτε το καλώδιο τροφοδοσίας για να αποσυνδέσετε τη συσκευή. Τραβάτε πάντα το φως τροφοδοσίας.
- Χρησιμοποιείτε μόνο σωστές μονωτικές διατάξεις: ασφαλειοδιακόπτες, ασφάλειες (βιδωτές ασφάλειες αφαιρούμενες από την υποδοχή), διακόπτες διαφυγής ρεύματος και ρελέ.
- Στην ηλεκτρική εγκατάσταση της συσκευής πρέπει να προβλέπεται μονωτική διάταξη που να επιτρέπει την αποσύνδεση της συσκευής από το δίκτυο ρεύματος από όλους τους πόλους. Η μονωτική διάταξη πρέπει να έχει ελάχιστη απόσταση 3 mm μεταξύ των επαφών.
- Κλείστε καλά την πόρτα της συσκευής πριν συνδέσετε το φως τροφοδοσίας στην πρίζα.

2.3 Χρήση



ΠΡΟΕΙΔΟΠΟΙΗΣΗ!

Κίνδυνος τραυματισμού και εγκαυμάτων.
Κίνδυνος ηλεκτροπληξίας.

- Μην αλλάζετε τις προδιαγραφές αυτής της συσκευής.
- Φροντίστε τα ανοίγματα αερισμού να είναι ελεύθερα από εμπόδια.
- Μην αφήνετε τη συσκευή χωρίς επιτήρηση κατά τη λειτουργία.
- Απενεργοποιήστε τη συσκευή μετά από κάθε χρήση.
- Προσέχετε όταν ανοίγετε την πόρτα της συσκευής με τη συσκευή σε λειτουργία. Μπορεί να απελευθερωθεί ζεστός αέρας.
- Μην λειτουργείτε τη συσκευή με βρεγμένα χέρια ή όταν είναι σε επαφή με νερό.
- Μη χρησιμοποιείτε τη συσκευή ως επιφάνεια εργασίας ή ως επιφάνεια αποθήκευσης αντικειμένων.
- Μην χρησιμοποιείτε αλουμινόχαρτο ή άλλα υλικά μεταξύ της επιφάνειας μαγειρέματος και του μαγειρικού σκεύους, εκτός αν υποδεικνύεται διαφορετικά από τον κατασκευαστή της συσκευής.
- Να χρησιμοποιείτε μόνο αξεσουάρ που συνιστώνται για αυτήν τη συσκευή από τον κατασκευαστή.
- Χρησιμοποιείτε γυαλί και βάζα εγκεκριμένα για συντήρηση.



ΠΡΟΕΙΔΟΠΟΙΗΣΗ!

Κίνδυνος πυρκαγιάς και έκρηξης.

- Τα λίπη και το λάδι απελευθερώνουν εύφλεκτους ατμούς όταν θερμαίνονται. Κρατάτε γυμνές φλόγες ή θερμά αντικείμενα μακριά από λίπη και λάδια όταν τα χρησιμοποιείτε στο μαγείρεμα.
- Οι ατμοί που απελευθερώνει το πολύ ζεστό λάδι μπορεί να προκαλέσουν αυθόρμητη ανάφλεξη.
- Το χρησιμοποιημένο λάδι, που μπορεί να που περιέχει υπολείμματα τροφίμων, μπορεί να προκαλέσει πυρκαγιά σε χαμηλότερη θερμοκρασία από το λάδι που χρησιμοποιείται για πρώτη φορά.
- Μην τοποθετείτε εύφλεκτα προϊόντα ή στοιχεία που είναι βρεγμένα με εύφλεκτα προϊόντα μέσα, κοντά ή πάνω στη συσκευή.

- Μην αφήνετε σπίθες ή γυμνές φλόγες να έρθουν σε επαφή με τη συσκευή όταν ανοίγετε την πόρτα.
- Ανοίξτε την πόρτα της συσκευής προσεκτικά. Η χρήση συστατικών με αλκοόλη μπορεί να δημιουργήσει ένα μείγμα αλκοόλης με αέρα.



ΠΡΟΕΙΔΟΠΟΙΗΣΗ!

Κίνδυνος πρόκλησης ζημιάς στη συσκευή.

- Για την αποφυγή βλάβης ή αποχρωματισμού στο σμάλτο:
 - μην τοποθετείτε σκεύη ή άλλα αντικείμενα μέσα στη συσκευή απευθείας σε επαφή με το κάτω μέρος της.
 - μην τοποθετείτε αλουμινόχαρτο απευθείας σε επαφή με το κάτω μέρος της κοιλότητας.
 - μην τοποθετείτε νερό απευθείας μέσα στη ζεστή συσκευή.
 - μην διατηρείτε υγρά πιάτα και τρόφιμα στη συσκευή αφού τελειώσετε το μαγείρεμα.
 - προσέχετε όταν αφαιρείτε ή τοποθετείτε τα αξεσουάρ.
- Ο αποχρωματισμός της εμαγιέ επιφάνειας ή της επιφάνειας από ανοξείδωτο ασάλι δεν επηρεάζει την απόδοση της συσκευής.
- Χρησιμοποιήστε ένα βαθύ ταψί για υγρά κέικ. Οι χυμοί φρούτων προκαλούν λεκέδες που μπορεί να είναι μόνιμοι.
- Μην τοποθετείτε ζεστά μαγειρικά σκεύη επάνω στον πίνακα χειριστηρίων.
- Μην αφήνετε να στεγνώσει το περιεχόμενο των μαγειρικών σκευών καθώς μαγειρεύετε.
- Προσέξτε να μην αφήσετε αντικείμενα ή μαγειρικά σκεύη να πέσουν πάνω στη συσκευή. Η επιφάνεια μπορεί να καταστραφεί.
- Μην ενεργοποιείτε τις ζώνες μαγειρέματος με άδεια σκεύη ή χωρίς σκεύη.
- Τα μαγειρικά σκεύη από χυτοσίδηρο και αλουμίνιο ή τα σκεύη με κατεστραμμένη βάση ίσως προκαλέσουν γρατζουνιές. Να σηκώνετε πάντα αυτά τα αντικείμενα όταν πρέπει να τα μετακινήσετε στην επιφάνεια μαγειρέματος.

2.4 Φροντίδα και καθαρισμός



ΠΡΟΕΙΔΟΠΟΙΗΣΗ!

Κίνδυνος τραυματισμού, φωτιάς, ή βλάβης στη συσκευή.

- Πριν από τη συντήρηση, απενεργοποιήστε τη συσκευή.
Αποσυνδέστε το φις τροφοδοσίας από την πρίζα.
- Βεβαιωθείτε ότι η συσκευή είναι κρύα. Υπάρχει κίνδυνος θραύσης των τζαμιών.
- Αντικαταστήστε άμεσα τα τζάμια της πόρτας όταν έχουν υποστεί ζημιά. Επικοινωνήστε με το Εξουσιοδοτημένο Κέντρο Σέρβις.
- Απαιτείται προσοχή κατά την αφαίρεση της πόρτας από τη συσκευή. Η πόρτα είναι βαριά!
- Υπολείμματα λίπους ή τροφών στη συσκευή μπορούν να προκαλέσουν πυρκαγιά.
- Καθαρίζετε τακτικά τη συσκευή για να αποτραπεί η φθορά του υλικού της επιφάνειας.
- Φροντίστε να στεγνώνετε το εσωτερικό του φούρνου και την πόρτα μετά από κάθε χρήση. Ο ατμός που παράγεται κατά τη λειτουργία της συσκευής συμπυκνώνεται στα εσωτερικά τοιχώματα και μπορεί να προκαλέσει διάβρωση. Για να μειώσετε τη συμπύκνωση υδρατμών, αφήστε τη συσκευή να λειτουργήσει για 10 λεπτά πριν από το μαγείρεμα.
- Καθαρίστε τη συσκευή με υγρό μαλακό πανί. Χρησιμοποιείτε μόνο ουδέτερα απορρυπαντικά. Μη χρησιμοποιείτε λειαντικά προϊόντα, σφουγγαράκια που χαράσσουν, διαλύτες ή μεταλλικά αντικείμενα.
- Αν χρησιμοποιείτε σπρέι καθαρισμού για φούρνους, ακολουθείτε τις οδηγίες ασφαλείας στη συσκευασία.
- Μην καθαρίζετε την καταλυτική εμαγιέ επιστρωση (εάν υπάρχει) με κανένα είδος απορρυπαντικού.

2.5 Πυρολυτικός καθαρισμός



Κίνδυνος τραυματισμού / Πυρκαγιών / Χημικών εκπομπών (αναθυμιάσεων) σε Πυρολυτική λειτουργία.

- Πριν εκτελέσετε μια λειτουργία Πυρολυτικού αυτοκαθαρισμού ή τη λειτουργία Πρώτης χρήσης, αφαιρέστε από τον θάλαμο του φούρνου:
 - Τυχόν υπολείμματα τροφών, χυμένες ποσότητες / αποθέσεις λαδιού ή λίπους.
 - Τυχόν αφαιρούμενα αντικείμενα (συμπεριλαμβανομένων σχαρών, πλευρικών ραγών, κ.λπ. που παρέχονται μαζί με το προϊόν), ειδικότερα τυχόν αντικολλητικά σκεύη, τηγάνια, ταψιά, μαχαιροπίρουνα, κ.λπ.
- Διαβάστε προσεκτικά όλες τις οδηγίες που αφορούν τον Πυρολυτικό καθαρισμό.
- Κρατήστε τα παιδιά μακριά από τη συσκευή ενώ βρίσκεται σε λειτουργία ο Πυρολυτικός καθαρισμός.
Η συσκευή θερμαίνεται πάρα πολύ και από τα μπροστινά ανοίγματα ψύξης απελευθερώνεται θερμός αέρας.
- Ο Πυρολυτικός καθαρισμός είναι λειτουργία υψηλής θερμοκρασίας που μπορεί να απελευθερώσει αναθυμιάσεις από υπολείμματα μαγειρέματος και υλικά κατασκευής. Γι' αυτό, οι καταναλωτές συνιστάται με έμφαση να κάνουν τα εξής:
 - Να εξασφαλίζουν καλό αερισμό κατά τη διάρκεια και μετά από κάθε Πυρολυτικό καθαρισμό.
 - Να εξασφαλίζουν καλό αερισμό κατά τη διάρκεια και μετά από τη λειτουργία πρώτης χρήσης σε μέγιστη θερμοκρασία.
- Σε αντίθεση με τους ανθρώπους, μερικά πουλιά και ερπετά μπορεί να είναι πολύ ευαίσθητα στις αναθυμιάσεις που ίσως απελευθερωθούν κατά τη διάρκεια της διαδικασίας καθαρισμού όλων των Πυρολυτικών Φούρνων.
 - Απομακρύνετε τυχόν κατοικίδια (ειδικά πουλιά) από την περιοχή γύρω από τη συσκευή κατά τη διάρκεια και μετά από τον Πυρολυτικό καθαρισμό και τη λειτουργία πρώτης χρήσης σε μέγιστη

θερμοκρασία, σε καλά αεριζόμενο χώρο.

- Τα μικρά κατοικίδια είναι επίσης πολύ ευαίσθητα σε τοπικές μεταβολές θερμοκρασίας στην περιοχή γύρω από Πυρολιπικούς Φούρνους όταν εκτελείται η λειτουργία Πυρολιπικού καθαρισμού.
- Οι αντικολλητικές επιφάνειες των σκευών, τηγανιών, ταψιών, μαχαιροπήρουνων, κ.λπ. μπορεί να καταστραφούν από τη λειτουργία Πυρολιπικού καθαρισμού υψηλής θερμοκρασίας όλων των Πυρολιπικών Φούρνων, ενώ μπορεί να γίνουν επίσης πηγές επιβλαβών αναθυμιάσεων χαμηλού επιπέδου.
- Οι αναθυμιάσεις που απελευθερώνονται από όλους τους Πυρολιπικούς Φούρνους / Υπολείμματα Μαγειρέματος, σύμφωνα με όσα περιγράφονται, δεν είναι επιβλαβείς για τον άνθρωπο, συμπεριλαμβανομένων των παιδιών ή των ατόμων με ιατρικές παθήσεις.

2.6 Εσωτερικός φωτισμός

ΠΡΟΕΙΔΟΠΟΙΗΣΗ!

Κίνδυνος ηλεκτροπληξίας.

- Σχετικά με τον/τους λαμπτήρα/λαμπτήρες εντός αυτού του προϊόντος και τους ανταλλακτικούς λαμπτήρες που πωλούνται ξεχωριστά: Αυτοί οι λαμπτήρες προορίζονται ώστε να αντέχουν σε

εξαιρετικά δύσκολες συνθήκες σε οικιακές συσκευές, όπως σε θερμοκρασίες, δονήσεις, υγρασία ή προορίζονται να σηματοδοτούν πληροφορίες σχετικά με τη λειτουργική κατάσταση της συσκευής. Δεν προορίζονται για χρήση σε άλλες εφαρμογές και δεν είναι κατάλληλοι για τον φωτισμό οικιακών χώρων.

- Το προϊόν αυτό περιέχει φωτεινή πηγή της τάξης ενεργειακής απόδοσης G.
- Χρησιμοποιείτε μόνο λαμπτήρες με τις ίδιες προδιαγραφές.

2.7 Σέρβις

- Για την επίσκεψη της συσκευής, επικοινωνήστε με το Εξουσιοδοτημένο Κέντρο Σέρβις.
- Χρησιμοποιείτε μόνο γνήσια ανταλλακτικά.

2.8 Απόρριψη

ΠΡΟΕΙΔΟΠΟΙΗΣΗ!

Κίνδυνος τραυματισμού ή ασφυξίας.

- Επικοινωνήστε με τις δημοτικές αρχές της περιοχής σας για πληροφορίες σχετικά με τον τρόπο απόρριψης της συσκευής.
- Αποσυνδέστε τη συσκευή από την παροχή ρεύματος.
- Κόψτε το καλώδιο τροφοδοσίας κοντά στη συσκευή και απορρίψτε το.

3. ΕΓΚΑΤΑΣΤΑΣΗ

ΠΡΟΕΙΔΟΠΟΙΗΣΗ!

Ανατρέξτε στα κεφάλαια σχετικά με την Ασφάλεια.

3.1 Τεχνικά χαρακτηριστικά

Διαστάσεις

Ύψος	847 - 867 mm
Πλάτος	596 mm
Βάθος	600 mm

3.2 Τοποθεσία της συσκευής

Μπορείτε να εγκαταστήσετε την ανεξάρτητη συσκευή σας με ντουλάπια σε μία ή δύο πλευρές και στη γωνία.

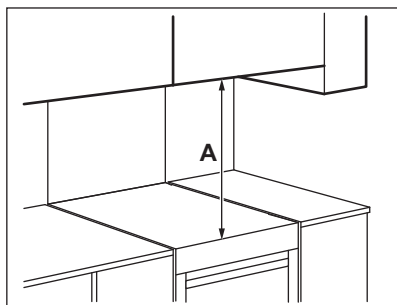

Ελάχιστες αποστάσεις

Διάσταση	mm
A	650

3.3 Οριζόντιωση της συσκευής

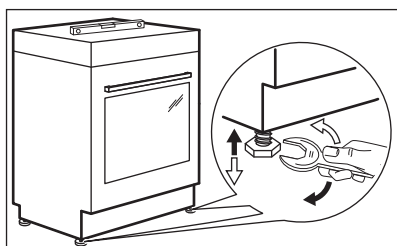

Χρησιμοποιήστε τα πόδια στο κάτω μέρος της συσκευής για να ευθυγραμμίσετε την επάνω επιφάνεια της συσκευής με τις υπόλοιπες επιφάνειες.

3.4 Προστασία από ανατροπή

⚠ ΠΡΟΣΟΧΗ!

Εγκαταστήστε την προστασία από ανατροπή για να αποτραπεί η πτώση της συσκευής από εσφαλμένα φορτία. Η προστασία από ανατροπή λειτουργεί μόνο όταν η συσκευή είναι τοποθετημένη σε σωστή θέση.

Η συσκευή σας φέρει τα σύμβολα που φαίνονται στις εικόνες (κατά περίπτωση), προκειμένου να σας υπενθυμίσει την εγκατάσταση της προστασίας από ανατροπή.

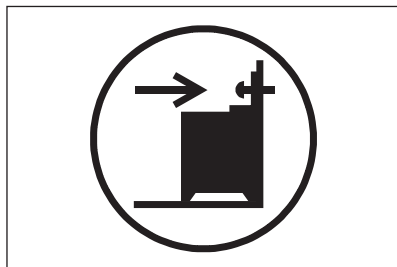

⚠ ΠΡΟΣΟΧΗ!

Βεβαιωθείτε ότι η εγκατάσταση της προστασίας από ανατροπή πραγματοποιείται στο σωστό ύψος.

Βεβαιωθείτε ότι η επιφάνεια πίσω από τη συσκευή είναι λεία.

1. Ρυθμίστε σωστά το ύψος και τη θέση της συσκευής πριν προσαρτήσετε την προστασία από ανατροπή.
2. Εγκαταστήστε την προστασία από ανατροπή 176 mm κάτω από την άνω επιφάνεια της συσκευής και 24 mm από την αριστερή πλευρά της συσκευής εντός της κυκλικής οπής στον βραχίονα. Δείτε την εικόνα. Βιδώστε την στο συμπαγές υλικό ή χρησιμοποιήστε κατάλληλη ενίσχυση (τοιχος).
3. Μπορείτε να εντοπίσετε την οπή στην αριστερή πλευρά στο πίσω μέρος της συσκευής. Δείτε την εικόνα. Τοποθετήστε τη συσκευή στο μέσον του χώρου μεταξύ των ντουλαπιών (1). Εάν ο χώρος ανάμεσα στα ντουλάπια κουζίνας είναι μεγαλύτερος από το πλάτος της συσκευής, πρέπει να προσαρμόσετε τη πλαινιά απόσταση, ώστε η συσκευή να βρίσκεται στο κέντρο.

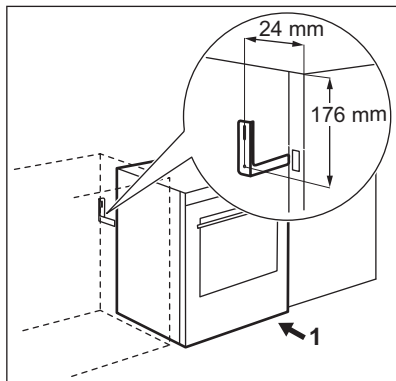

3.5 Ηλεκτρολογική εγκατάσταση

⚠ ΠΡΟΕΙΔΟΠΟΙΗΣΗ!

Ο κατασκευαστής δεν φέρει ευθύνη αν δεν τηρείτε τις προφυλάξεις ασφαλείας που αναφέρονται στα κεφάλαια για την Ασφάλεια.

Αυτή η συσκευή παρέχεται χωρίς φως και χωρίς καλώδιο τροφοδοσίας.

Κατάλληλοι τύποι καλωδίου για διαφορετικές φάσεις:

Φάση	Ελάχ. μέγεθος καλωδίου
1	3x6,0 mm ²
3 με ουδέτερο	5x1,5 mm ²

⚠ ΠΡΟΕΙΔΟΠΟΙΗΣΗ!

Το καλώδιο τροφοδοσίας δεν πρέπει να έρχεται σε επαφή με το τμήμα της συσκευής που είναι σκιασμένο στο σχεδιάγραμμα.

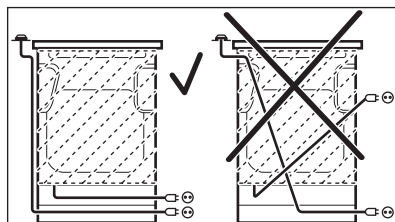

4. ΠΕΡΙΓΡΑΦΗ ΠΡΟΪΟΝΤΟΣ

4.1 Γενική επισκόπηση

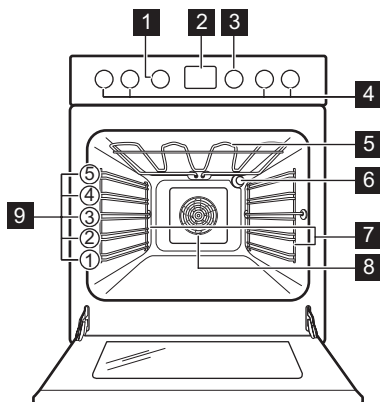

- 1 Διακόπτης για τις λειτουργίες του φούρνου
- 2 Οθόνη
- 3 Διακόπτης για τη θερμοκρασία
- 4 Διακόπτες για την εστία
- 5 Θερμαντικό στοιχείο
- 6 Λαμπτήρας
- 7 Στήριξη σχάρας, αφαιρούμενη
- 8 Ανεμιστήρας
- 9 Θέσεις σχάρας

4.2 Επισκόπηση εστίας

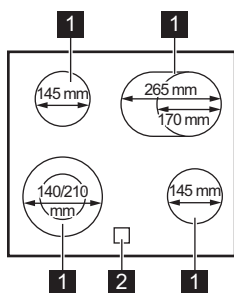

- 1 Ζώνη μαγειρέματος
- 2 Ένδειξη υπολειπόμενης θερμότητας

4.3 Αξεσουάρ

- **Μεταλλική σχάρα**

Για μαγειρικά σκεύη, φόρμες για κέικ, ψητά.

- **Ταψί ψησίματος**
Για κέικ και μπισκότα.
- **Ταψί ψησίματος / γκριλ**
Για ψήσιμο ή ως σκεύος για τη συλλογή του λίπους.
- **AirFry ταψί**
Για τηγάνισμα φαγητού με λιγότερο λάδι ή χωρίς χαρτί ψησίματος.
- **Τηλεσκοπικοί βραχίονες**
Για ράφια και ταψιά.
- **Συρτάρι αποθήκευσης**
Το συρτάρι αποθήκευσης βρίσκεται κάτω από το εσωτερικό του φούρνου.
Για να ανοίξετε το συρτάρι, σπρώξτε το. Το συρτάρι βγαίνει έξω.

5. ΠΡΙΝ ΤΗΝ ΠΡΩΤΗ ΧΡΗΣΗ

⚠ ΠΡΟΕΙΔΟΠΟΙΗΣΗ!

Ανατρέξτε στα κεφάλαια σχετικά με την Ασφάλεια.

5.1 Αρχικός καθαρισμός

Αφαιρέστε όλα τα αξεσουάρ και τα αφαιρούμενα στηρίγματα σχαρών από τον φούρνο.



Η πόρτα παρέχεται με σύστημα αργού κλεισίματος. Μην ασκήσετε δύναμη για να κλείσετε την πόρτα.



Ανατρέξτε στο κεφάλαιο «Φροντίδα και καθαρίσμα».

Καθαρίστε τον φούρνο και τα αξεσουάρ πριν από την πρώτη χρήση.
Τοποθετήστε τα αξεσουάρ και τα αποσπώμενα στηρίγματα σχαρών στην αρχική τους θέση.

5.2 Ρύθμιση της ώρας

Μετά από την πρώτη σύνδεση στην ηλεκτρική παροχή, περιμένετε έως ότου στην οθόνη να εμφανιστούν οι ενδείξεις **hr** και «**12:00**». Αναβοσβήνει η ένδειξη «**12**».

1. Χρησιμοποιήστε τον διακόπτη θερμοκρασίας για να ρυθμίσετε τις ώρες.
2. Πιέστε το κουμπί για να επιβεβαιώσετε τη ρύθμιση και να μεταβείτε στη ρύθμιση των λεπτών.



Στην οθόνη εμφανίζεται η ένδειξη **min** και η ρυθμισμένη ώρα. Αναβοσβήνει η ένδειξη «**00**».

3. Χρησιμοποιήστε τον διακόπτη θερμοκρασίας για να ρυθμίσετε τα λεπτά.
4. Πιέστε το κουμπί για να επιβεβαιώσετε τη ρύθμιση, διαφορετικά η ρυθμισμένη ώρα θα αποθηκευτεί αυτόματα μετά από 5 δευτερόλεπτα.

Η οθόνη εμφανίζει τη νέα ώρα.

5.3 Αλλαγή της ώρας

Μπορείτε να αλλάξετε την ώρα μόνο όταν ο φούρνος είναι απενεργοποιημένος.

Πατήστε επανειλημμένα το  μέχρι η ένδειξη της ώρας της ημέρας  να αναβοσβήσει στην οθόνη.

Για να ρυθμίσετε τη νέα ώρα, ακολουθήστε τη διαδικασία της ενότητας «Ρύθμιση της ώρας».



5.4 Βυθιζόμενοι διακόπτες

Για να χρησιμοποιήσετε τη συσκευή, πιέστε τον διακόπτη. Ο διακόπτης πετάγεται προς τα έξω.

5.5 Προθέρμανση

Προθερμάνετε τον άδειο φούρνο πριν από την πρώτη χρήση.

1. Ρυθμίστε τη λειτουργία . Ρυθμίστε τη μέγιστη θερμοκρασία.

2. Αφήστε τον φούρνο να λειτουργήσει για 1 ώρα.
3. Ρυθμίστε τη λειτουργία . Ρυθμίστε τη μέγιστη θερμοκρασία.
4. Αφήστε τον φούρνο να λειτουργήσει για 15 λεπτά.
5. Ρυθμίστε τη λειτουργία . Ρυθμίστε τη μέγιστη θερμοκρασία.
6. Αφήστε τον φούρνο να λειτουργήσει για 15 λεπτά.
7. Σβήστε τον φούρνο και αφήστε τον να κρυώσει.

Τα εξαρτήματα μπορεί να αποκτήσουν υψηλότερη θερμοκρασία από ό,τι συνήθως. Από τον φούρνο μπορεί να αναδυθεί μια οσμή και καπνός. Βεβαιωθείτε ότι υπάρχει επαρκής κυκλοφορία του αέρα στο δωμάτιο.



6. ΕΣΤΙΕΣ - ΚΑΘΗΜΕΡΙΝΗ ΧΡΗΣΗ



ΠΡΟΕΙΔΟΠΟΙΗΣΗ!

Ανατρέξτε στα κεφάλαια σχετικά με την Ασφάλεια.

6.1 Ρύθμιση θερμοκρασίας

Σύμβολο	Λειτουργία
	Θέση απενεργοποίησης
	Διπλή ζώνη
	Διατήρηση Θερμότητας
1 - 9	Ρυθμίσεις θερμοκρασίας



Χρησιμοποιήστε την υπολειπόμενη θερμότητα για να μειώσετε την κατανάλωση ενέργειας. Απενεργοποιήστε τη ζώνη μαγειρέματος περίπου 5 - 10 λεπτά πριν ολοκληρωθεί η διαδικασία μαγειρέματος.

Στρέψτε τον διακόπτη της επιλεγμένης ζώνης μαγειρέματος στην απαραίτητη ρύθμιση θερμότητας.

Για να ολοκληρώσετε τη διαδικασία μαγειρέματος, γυρίστε τον μοχλό στη θέση απενεργοποίησης.

6.2 Ενεργοποίηση και απενεργοποίηση των εξωτερικών δακτυλίων

Μπορείτε να προσαρμόσετε το μέγεθος της εστίας μαγειρέματος στις διαστάσεις του μαγειρικού σκεύους.

Για την ενεργοποίηση του εξωτερικού δακτυλίου: στρέψτε το διακόπτη δεξιόστροφα με μικρή αντίσταση στη θέση

. Στη συνέχεια, στρέψτε το διακόπτη αριστερόστροφα στη σωστή σκάλα μαγειρέματος.

Για την απενεργοποίηση του εξωτερικού δακτυλίου: περιστρέψτε τον διακόπτη στη θέση απενεργοποίησης. Η ένδειξη σβήνει.

6.3 Ένδειξη υπολειπόμενης θερμότητας



ΠΡΟΕΙΔΟΠΟΙΗΣΗ!

Όσο η ένδειξη είναι ορατή, υπάρχει κίνδυνος εγκαυμάτων από την υπολειπόμενη θερμότητα.

Η ένδειξη εμφανίζεται όταν μια ζώνη μαγειρέματος είναι ζεστή, αλλά δεν λειτουργεί εάν η παροχή ρεύματος είναι απασυνδεδεμένη.

Η ένδειξη μπορεί επίσης να εμφανίζεται:

- για τις διπλανές ζώνες μαγειρέματος ακόμη και αν δεν τις χρησιμοποιείτε,

- όταν τοποθετούνται ζεστά μαγειρικά σκεύη σε κρύα ζώνη μαγειρέματος,
- όταν η εστία είναι απενεργοποιημένη, αλλά η ζώνη μαγειρέματος παραμένει ζεστή.

Η ένδειξη εξαφανίζεται όταν η ζώνη μαγειρέματος έχει κρυώσει.

7. ΕΣΤΙΕΣ - ΥΠΟΔΕΙΞΕΙΣ ΚΑΙ ΣΥΜΒΟΥΛΕΣ

ΠΡΟΕΙΔΟΠΟΙΗΣΗ!

Ανατρέξτε στα κεφάλαια σχετικά με την Ασφάλεια.

7.1 Μαγειρικά σκεύη

Τα αποτελέσματα του μαγειρέματος εξαρτώνται από το υλικό των μαγειρικών σκευών

i

Το κάτω μέρος των μαγειρικών σκευών πρέπει να είναι όσο το δυνατόν πιο παχύ και επίπεδο.

Βεβαιωθείτε ότι οι βάσεις των σκευών είναι καθαρές και στεγνές προτού τα τοποθετήσετε στην επιφάνεια των εστιών.

i

Μη χρησιμοποιείτε μαγειρικά σκεύη σε κεραμικές εστίες με βάσεις που έχουν ακμές ή εγκοπές που εξέχουν, π.χ. σκεύη από χυτοσίδηρο. Μπορεί να προξενήσουν μόνιμες γρατζουνιές ή γδαρσίματα στην επιφάνεια των εστιών.

i

Τα μαγειρικά σκεύη από χάλυβα εμαγιέ και βάσεις από αλουμίνιο ή χαλκό μπορούν να προκαλέσουν αλλαγή χρώματος στην υαλοκεραμική επιφάνεια.

Για να εξοικονομήσετε ενέργεια και να διασφαλίσετε ότι οι εστίες λειτουργούν σωστά,

ο πάτος του μαγειρικού σκεύους πρέπει να έχει την κατάλληλη ελάχιστη διάμετρο.

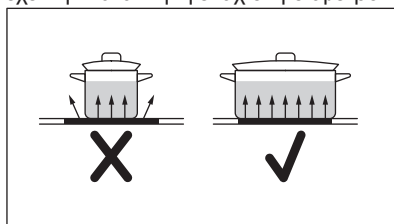

7.2 Ελάχιστη διάμετρος μαγειρικού σκεύους

Ζώνη μαγειρέματος	Διάμετρος μαγειρικού σκεύους (mm)	Ισχύς (W)
Πίσω αριστερά	Φ 145	1200
Πίσω δεξιά	170-265	1400/2200
Εμπρός δεξιά	Φ 145	1200
Εμπρός αριστερά	140-210	1000/2200

7.3 Απλοποιημένος οδηγός μαγειρέματος

i

Τα δεδομένα στον πίνακα είναι αποκλειστικά για οδηγίες.

Ρύθμιση ζεστά-ματος	Χρησιμοποιήστε το για:	Χρόνος (λεπ.)	Συμβουλές
1 - 1	Διατηρήστε το μαγειρεμένο φαγητό ζεστό.	εάν χρειάζεται	Τοποθετήστε ένα καπάκι στο μαγειρικό σκεύος.
1 - 2	Σάλτσα ολλαντέζ: λιώστε βούτυρο, σοκολάτα, ζελατίνη.	5 - 25	Ανακατεύετε κατά διαστήματα.
2	Στερεοποίηση: ομελέτα, ψητά αυγά.	10 - 40	Μαγειρέψτε με το καπάκι.
2 - 3	Σιγοβράσιμο ρυζιού και φαγητών με βάση το γάλα, ζέσταμα έτοιμων φαγητών.	25 - 50	Προσθέστε υγρά σε τουλάχιστον διπλάσια ποσότητα από το ρύζι, ανακατεύετε μόλις περάσει ο μισός χρόνος τις συνταγές που περιέχουν γάλα.
3 - 4	Λαχανικά, ψάρι, κρέας στον ατμό.	20 - 45	Προσθέστε μερικές κουταλιές νερό. Ελέγξτε την ποσότητα νερού κατά τη διάρκεια της διαδικασίας.
4 - 5	Πατάτες στον ατμό και άλλα λαχανικά.	20 - 60	Καλύψτε το κάτω μέρος της κατσαρόλας με 1-2 cm νερού. Ελέγξτε τη στάθμη του νερού κατά τη διάρκεια της διαδικασίας. Διατηρείτε το καπάκι στην κατσαρόλα.
4 - 5	Μαγειρέψτε μεγαλύτερες ποσότητες τροφίμων, σούπες και φαγητά κατσαρόλας.	60 - 150	Έως 3 l υγρό συν τα υλικά.
6 - 7	Ρόδισμα στο τηγάνι: σνίτσελ, μοσχάρισιο <i>coqdon bleu</i> , μπριζόλες, μπιφιτέκια, λουκάνικα, σικώπι, κουρκούτι, αυγά, κρέπες, ντόνατς.	εάν χρειάζεται	Όταν χρειάζεται, γυρίστε το.
7 - 8	Δυνατό τηγάνισμα, Hash Browns, κομμάτια παντοσέτας, μπριζόλες.	5 - 15	Όταν χρειάζεται, γυρίστε το.
9	Βράσιμο νερού, βράσιμο ζυμαρικών, σοτάρισμα κρέατος (γκούλας, κρέας στην κατσαρόλα), τηγανιτές πατάτες.		

8. ΕΣΤΙΕΣ - ΦΡΟΝΤΙΔΑ ΚΑΙ ΚΑΘΑΡΙΣΜΑ



ΠΡΟΕΙΔΟΠΟΙΗΣΗ!

Ανατρέξτε στα κεφάλαια σχετικά με την Ασφάλεια.

8.1 Γενικές πληροφορίες

- Καθαρίζετε την εστία μετά από κάθε χρήση.
- Χρησιμοποιείτε πάντα μαγειρικά σκεύη με καθαρή βάση.
- Οι γρατζουνιές ή οι σκουροί λεκέδες στην επιφάνεια δεν επηρεάζουν τον τρόπο λειτουργίας της εστίας.
- Χρησιμοποιείτε ειδικό καθαριστικό, κατάλληλο για την επιφάνεια της εστίας.

- Χρησιμοποιείτε πάντα μια ξύστρα που συνιστάται για εστίες με γυάλινη επιφάνεια. Χρησιμοποιήστε την ξύστρα μόνο ως πρόσθετο εργαλείο για τον καθαρισμό του τζαμιού μετά την βασική διαδικασία καθαρισμού.



ΠΡΟΕΙΔΟΠΟΙΗΣΗ!

Μη χρησιμοποιείτε μαχαίρια ή άλλα αιχμηρά, μεταλλικά εργαλεία για τον καθαρισμό της γυάλινης επιφάνειας.

8.2 Καθαρισμός της εστίας

- **Αφαιρέστε αμέσως:** λιωμένο πλαστικό, πλαστική μεμβράνη, αλάτι, ζάχαρη και

φαγητά που περιέχουν ζάχαρη, καθώς σε αντίθετη περίπτωση η βρομιά μπορεί να προκαλέσει ζημιά στις εστίες. Προσέχετε ώστε να μην προκληθούν εγκαύματα. Χρησιμοποιήστε την ειδική ξύστρα εστιών στη γυάλινη επιφάνεια υπό οξεία γωνία και μετακινήστε τη λεπίδα επάνω στην επιφάνεια.

- **Απομακρύνετε όταν η εστία είναι αρκετά κρύα:** στίγματα αλάτων, νερού,

λεκέδες από λίπη, γυαλιστερός μεταλλικός αποχρωματισμός. Καθαρίστε την εστία με ένα υγρό πανί και μη διαβρωτικό απορρυπαντικό. Μετά τον καθαρισμό, σκουπίστε τις εστίες με ένα μαλακό πανί.

- **Αφαιρέστε γυαλιστερούς μεταλλικούς αποχρωματισμούς:** χρησιμοποιήστε ένα διάλυμα νερού με ξύδι και καθαρίστε τη γυάλινη επιφάνεια με ένα πανί.

9. ΦΟΥΡΝΟΣ - ΚΑΘΗΜΕΡΙΝΗ ΧΡΗΣΗ

⚠ ΠΡΟΕΙΔΟΠΟΙΗΣΗ!

Ανατρέξτε στα κεφάλαια σχετικά με την Ασφάλεια.

9.1 Οθόνη

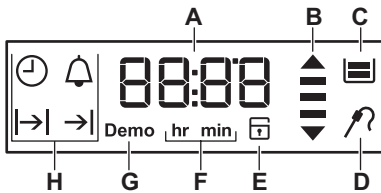

- A.** Χρονοδιακόπτης / Θερμοκρασία
- B.** Ένδειξη προθέρμανσης και υπολειπόμενης θερμότητας
- C.** Ένδειξη δοχείου νερού (μόνο σε επιλεγμένα μοντέλα)
- D.** Αισθητήρας θερμοκρασίας πυρήνα (μόνο σε επιλεγμένα μοντέλα)
- E.** Κλειδώμα πόρτας (μόνο σε επιλεγμένα μοντέλα)
- F.** Ώρες / λεπτά
- G.** Λειτουργία επίδειξης (demo) (μόνο σε επιλεγμένα μοντέλα)
- H.** Λειτουργίες ρολογιού









9.2 Πεδία αφής / Κουμπιά



Πεδίο αφής / Κουμπί	Λειτουργία	Περιγραφή
	ΡΟΛΟΙ	Για να ρυθμίσετε μια λειτουργία ρολογιού.
	ΧΡΟΝΟΜΕΤΡΗΤΗΣ	Για να ρυθμίσετε τον ΧΡΟΝΟΜΕΤΡΗΤΗ. Αγγίξτε παρατεταμένα το κουμπί για περισσότερο από 3 δευτερόλεπτα για να ενεργοποιήσετε ή να απενεργοποιήσετε τον λαμπτήρα του φούρνου.
	ΘΕΡΜΟΚΡΑΣΙΑ	Για να ελέγξετε τη θερμοκρασία του φούρνου ή τη θερμοκρασία του αισθητήρα θερμοκρασίας πυρήνα (αν εφαρμόζεται). Χρησιμοποιήστε μόνο όταν είναι ενεργοποιημένη μια λειτουργία φούρνου.

9.3 Λειτουργίες φούρνου

ΠΡΟΕΙΔΟΠΟΙΗΣΗ!

Μην χύνετε υγρά στο ανάγλυφο τμήμα εσωτερικού του φούρνου πριν και κατά τη διάρκεια της διαδικασίας μαγειρέματος. Υπάρχει κίνδυνος πρόκλησης ζημιάς.

Σύμβολο	Λειτουργία φούρνου	Εφαρμογή
	Θέση απενεργοποίησης	Ο φούρνος είναι απενεργοποιημένος.
	Fast Heat Up	Για μείωση του χρόνου προθέρμανσης.
	Θερμός Αέρας	Για ψήσιμο έως και σε δύο θέσεις σχάρας ταυτόχρονα, καθώς και για ξήρανση φαγητού. Ρυθμίστε τη θερμοκρασία κατά 20-40°C χαμηλότερα από ό,τι για τη λειτουργία Πάνω/Κάτω Θέρμανση.
	Ρύθμιση πίτσας /AirFry	Για ψήσιμο φαγητών σε μία θέση σχάρας με πιο έντονο ρόδισμα και τραγανή βάση. /Για τηγάνισμα φαγητού με λιγότερο λάδι ή χωρίς χαρτί ψησίματος. Για φαγητά όπως τηγανιτές πατάτες ή πίτσα.
	Πάνω/Κάτω Θέρμανση	Για ψήσιμο σε μία θέση σχάρας.
	Κάτω Θέρμανση	Για το ψήσιμο κέικ με τραγανή βάση και τη συντήρηση τροφίμων.
	Απόψυξη	Για την απόψυξη τροφίμων (λαχανικά και φρούτα). Ο χρόνος απόψυξης εξαρτάται από την ποσότητα και το μέγεθος των κατεψυγμένων τροφίμων.
	Υγρός Θερμός Αέρας	Αυτή η λειτουργία χρησιμοποιούνταν για συμμόρφωση με την τάξη ενεργειακής απόδοσης και τις απαιτήσεις για τον οικολογικό σχεδιασμό (σύμφωνα με τα πρότυπα της ΕΕ 65/2014 και ΕΕ 66/2014). Δοκιμές σύμφωνα με το: IEC/EN 60350-1 . Η πόρτα του φούρνου θα πρέπει να είναι κλειστή κατά τη διάρκεια του μαγειρέματος, έτσι ώστε η λειτουργία να μη διακόπτεται και για να εξασφαλιστεί ότι ο φούρνος λειτουργεί με την υψηλότερη δυνατή ενεργειακή απόδοση. Όταν χρησιμοποιείτε αυτή τη λειτουργία, η θερμοκρασία στο εσωτερικό του φούρνου μπορεί να διαφέρει από τη ρυθμισμένη θερμοκρασία. Η θερμαντική ισχύς μπορεί να μειωθεί. Για γενικές συμβουλές εξοικονόμησης ενέργειας ανατρέξτε στο κεφάλαιο «Ενεργειακή Απόδοση», Εξοικονόμηση Ενέργειας. Αυτή η λειτουργία σχεδιάστηκε για να εξοικονομείτε ενέργεια κατά το ψήσιμο. Για τις οδηγίες μαγειρέματος ανατρέξτε στο κεφάλαιο «Υποδείξεις και συμβουλές», Υγρός Θερμός Αέρας. Όταν χρησιμοποιείτε αυτή τη λειτουργία, ο λαμπτήρας απενεργοποιείται αυτόματα μετά από 30 δευτερόλεπτα.

Σύμβολο	Λειτουργία φούρνου	Εφαρμογή
	Ψήσιμο στη σχάρα	Για ψήσιμο στο γκριλ φαγητού σε φέτες, καθώς και για φρυγάνισμα ψωμιού.
	Γκριλ με Θερμό Αέρα	Για ψήσιμο μεγαλύτερων μεριδών κρέατος ή πουλερικών με κόκκαλα σε μία θέση σχάρας. Για γκραπινάρισμα και για ρόδισμα.
	Πυρολυτικός καθαρισμός	Για ενεργοποίηση του πυρολυτικού καθαρισμού του φούρνου. Αυτή η λειτουργία καίει τα υπολείμματα στον φούρνο.

9.4 Ενεργοποίηση και απενεργοποίηση του φούρνου



Εξαρτάται από το μοντέλο αν η συσκευή σας θα έχει σύμβολα, ενδείξεις ή λαμπτήρες για τους διακόπτες:

- Η ένδειξη ανάβει όταν ο φούρνος θερμαίνεται.
 - Ο λαμπτήρας ανάβει όταν ο φούρνος βρίσκεται σε λειτουργία.
 - Το σύμβολο υποδεικνύει αν ο διακόπτης ελέγχει κάποια από τις ζώνες μαγειρέματος, τις λειτουργίες φούρνου ή τη θερμοκρασία.
1. Στρέψτε τον διακόπτη λειτουργιών φούρνου για να επιλέξετε μια λειτουργία φούρνου.
 2. Στρέψτε τον διακόπτη θερμοκρασίας για να επιλέξετε μια θερμοκρασία.
 3. Για να απενεργοποιήσετε τον φούρνο, στρέψτε τους διακόπτες για τις λειτουργίες φούρνου στη θέση απενεργοποίησης.

9.5 Ένδειξη υπολειπόμενης θερμότητας

Όταν απενεργοποιείτε τον φούρνο, στην οθόνη εμφανίζεται η ένδειξη υπολειπόμενης θερμότητας  εάν η θερμοκρασία του φούρνου είναι μεγαλύτερη από 40 °C. Στρέψτε τον διακόπτη θερμοκρασίας αριστερά ή δεξιά για να ελέγξετε τη θερμοκρασία φούρνου.

9.6 Ένδειξη θέρμανσης

Όταν είναι ενεργοποιημένη η λειτουργία φούρνου, οι γραμμές στην οθόνη 

εμφανίζονται μία-μία καθώς αυξάνεται η θερμοκρασία του φούρνου και εξαφανίζονται καθώς μειώνεται.

9.7 Ταχεία προθέρμανση

Η λειτουργία ταχείας προθέρμανσης μειώνει τον χρόνο προθέρμανσης.





Μην τοποθετείτε φαγητό στον φούρνο όταν είναι ενεργοποιημένη η Ταχεία προθέρμανση.

1. Στρέψτε τον διακόπτη λειτουργιών φούρνου για να ρυθμίσετε την ταχεία προθέρμανση.
 2. Στρέψτε το διακόπτη θερμοκρασίας για να ρυθμίσετε τη θερμοκρασία.
- Μόλις ο φούρνος φτάσει στην καθορισμένη θερμοκρασία, ακούγεται ένα σήμα.
3. Επιλέξτε μια λειτουργία φούρνου.

9.8 Χρήση του Κλειδώματος ασφαλείας για παιδιά

Όταν είναι ενεργοποιημένο το Κλειδωμα ασφαλείας για παιδιά, δεν είναι δυνατή η ακούσια ενεργοποίηση του φούρνου. Η πόρτα είναι κλειδωμένη.

1. Βεβαιωθείτε ότι ο διακόπτης λειτουργιών φούρνου βρίσκεται στη θέση απενεργοποίησης.
2. Πίστετε παρατεταμένα τα κουμπιά  και  ταυτόχρονα για 2 δευτερόλεπτα. Ακούγεται το ηχητικό σήμα. Στην οθόνη εμφανίζονται οι ενδείξεις SAFE και . Η πόρτα είναι κλειδωμένη.



Το σύμβολο  εμφανίζεται στην οθόνη επίσης όταν έχει ενεργοποιηθεί η λειτουργία Πυρόλυσης.

Για να απενεργοποιήσετε το Κλείδωμα ασφαλείας για παιδιά, επαναλάβετε το βήμα 2.

9.9 Χρήση της λειτουργίας Κλείδωμα πλήκτρων

Μπορείτε να ενεργοποιήσετε το Κλείδωμα πλήκτρων μόνο όταν ο φούρνος βρίσκεται σε λειτουργία.

Όταν είναι ενεργοποιημένο το Κλείδωμα πλήκτρων, δεν είναι δυνατή η ακούσια αλλαγή των ρυθμίσεων θερμοκρασίας και ώρας μιας ενεργής λειτουργίας του φούρνου. Η πόρτα είναι κλειδωμένη.

1. Επιλέξτε μια λειτουργία φούρνου και ρυθμίστε τη σύμφωνα με τις προτιμήσεις σας.

2. Πιέστε παρατεταμένα τα κουμπιά  και $^{\circ}\text{C}$ ταυτόχρονα για 2 δευτερόλεπτα.

Ακούγεται το ηχητικό σήμα. Loc στην οθόνη για 5 δευτερόλεπτα.



Στην οθόνη εμφανίζεται η ένδειξη Loc όταν στρέψετε τον διακόπτη θερμοκρασίας ή πιέσετε οποιοδήποτε κουμπί όταν είναι ενεργοποιημένο το Κλείδωμα πλήκτρων.



Όταν στρέψετε τον διακόπτη λειτουργιών φούρνου, ο φούρνος απενεργοποιείται.



Όταν απενεργοποιήσετε τον φούρνο ενώ είναι ενεργοποιημένο το Κλείδωμα Χειρισμού, το Κλείδωμα Χειρισμού αλλάζει αυτόματα σε Κλείδωμα ασφαλείας για παιδιά. Ανατρέξτε στην ενότητα «Χρήση του Κλειδώματος ασφαλείας για παιδιά».



Αν λειτουργεί η λειτουργία Πυρόλυσης, η πόρτα είναι κλειδωμένη και στην οθόνη εμφανίζεται η ένδειξη .

Για να απενεργοποιήσετε το Κλείδωμα Χειρισμού επαναλάβετε το βήμα 2.

9.10 Αυτόματη απενεργοποίηση

Για λόγους ασφαλείας, ο φούρνος απενεργοποιείται αυτόματα μετά από λίγη ώρα αν ένα πρόγραμμα λειτουργεί και δεν αλλάξετε τη θερμοκρασία του φούρνου.

Θερμοκρασία (°C)	Χρόνος απενεργοποίησης (ώ)
30 - 115	12.5
120 - 195	8.5
200 - 245	5.5
250 - μέγιστη	1.5

Πιέστε οποιοδήποτε κουμπί, για να θέσετε ξανά τον φούρνο σε λειτουργία μετά από μια αυτόματη απενεργοποίηση.



Η Αυτόματη απενεργοποίηση δεν λειτουργεί με τις λειτουργίες: Φωτισμός Φούρνου, Διάρκεια, Τέλος.

9.11 Ανεμιστήρας ψύξης

Όταν λειτουργεί ο φούρνος, ο ανεμιστήρας ψύξης ενεργοποιείται αυτόματα για να διατηρούνται ψυχρές οι επιφάνειες του φούρνου. Εάν απενεργοποιήσετε τον φούρνο, ο ανεμιστήρας ψύξης συνεχίζει να λειτουργεί μέχρι να κρυώσει ο φούρνος.

9.12 Εισαγωγή των αξεσουάρ του φούρνου

Βαθύ ταψί:

Σπρώξτε το βαθύ ταψί ανάμεσα στις ράβδους οδήγησης του στηρίγματος σαχαρών.

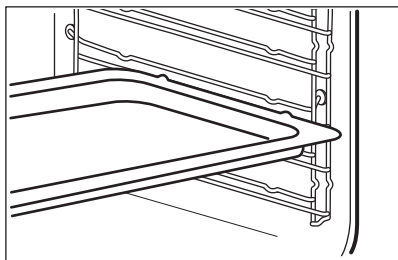
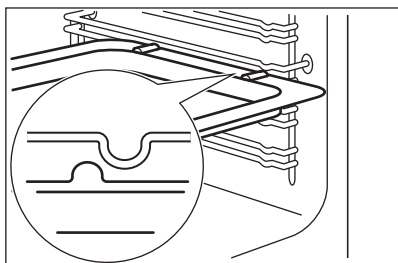

Μεταλλική σχάρα:

Σπρώξτε τη σχάρα ανάμεσα στις ράβδους οδήγησης του στηρίγματος σχαρών.

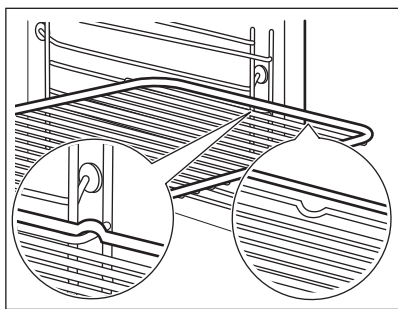
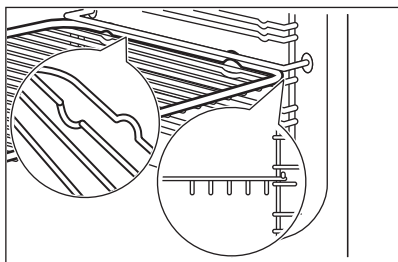

AirFry ταψί:

Τοποθετήστε το ταψί AirFry στην τρίτη θέση σχάρας. Τοποθετήστε το ταψί ψησίματος στην πρώτη θέση σχάρας.

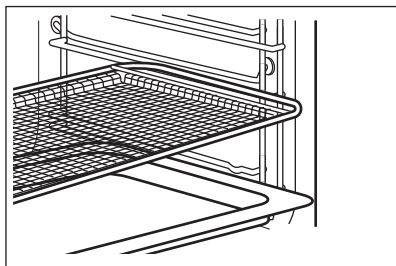
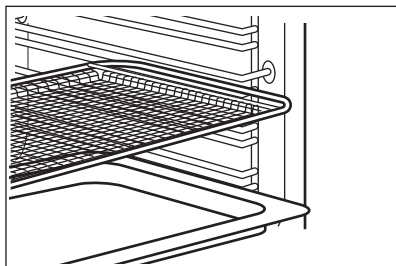

i

- Όλα τα αξεσουάρ έχουν μικρές εγκοπές στο επάνω μέρος της δεξιάς και της αριστερής πλευράς για αυξημένη ασφάλεια. Οι εγκοπές λειτουργούν επίσης ως ασφάλειες ανατροπής.
- Το υπερυψωμένο πλαίσιο γύρω από τη σχάρα αποτελεί διάταξη που αποτρέπει την ολίσθηση των μαγειρικών σκευών.

9.13 Τηλεσκοπικοί βραχίονες - εισαγωγή των εξαρτημάτων του φούρνου

i

Φυλάξτε τις οδηγίες εγκατάστασης για τους τηλεσκοπικούς βραχίονες για μελλοντική χρήση.

Με τους τηλεσκοπικούς βραχίονες, μπορείτε να τοποθετείτε και να αφαιρείτε τις σχάρες εύκολα.

Μεταλλική σχάρα:

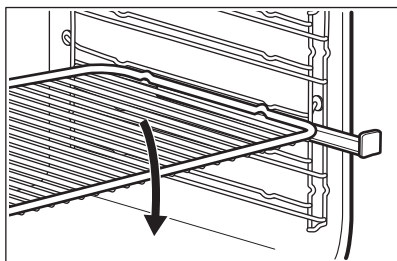
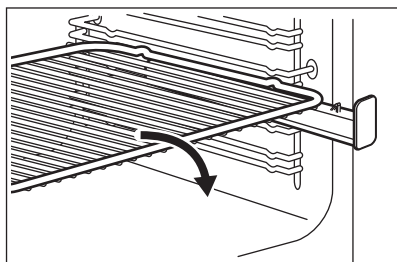

Τοποθετήστε τη μεταλλική σχάρα επάνω στους τηλεσκοπικούς βραχίονες, έτσι ώστε τα στηρίγματα να είναι στραμμένα προς τα κάτω.



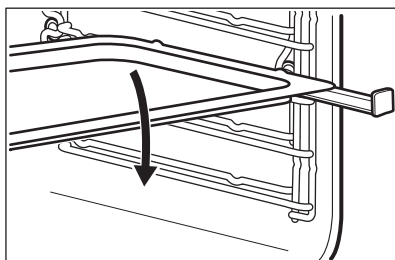
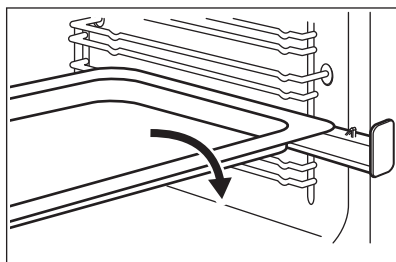

Βαθύ ταψί:



Τοποθετήστε το ταψί ψησίματος ή το βαθύ ταψί επάνω στους τηλεσκοπικούς βραχίονες.



10. ΦΟΥΡΝΟΣ - ΛΕΙΤΟΥΡΓΙΕΣ ΡΟΛΟΓΙΟΥ



10.1 Πίνακας λειτουργιών ρολογιού

Λειτουργία ρολογιού	Εφαρμογή
 ΩΡΑ	Για εμφάνιση ή αλλαγή της ώρας. Μπορείτε να αλλάξετε την ώρα μόνο όταν ο φούρνος είναι απενεργοποιημένος.
 ΔΙΑΡΚΕΙΑ	Για ρύθμιση της διάρκειας λειτουργίας του φούρνου. Χρησιμοποιείται μόνο όταν έχει ρυθμιστεί ένα πρόγραμμα.
 ΤΕΛΟΣ	Για να ρυθμίσετε πότε απενεργοποιείται ο φούρνος. Χρησιμοποιείται μόνο όταν έχει ρυθμιστεί ένα πρόγραμμα.
 ΚΑΘΥΣΤΕΡΗΣΗ ΕΝΑΡΞΗΣ	Συνδυασμός της ΔΙΑΡΚΕΙΑΣ και του ΤΕΛΟΥΣ.
 ΧΡΟΝΟΜΕΤΡΗΤΗΣ	Χρησιμοποιήστε τον για να ρυθμίσετε τον χρόνο αντίστροφης μέτρησης. Η λειτουργία αυτή δεν έχει καμία επίδραση στη λειτουργία του φούρνου. Μπορείτε να ρυθμίσετε τον ΧΡΟΝΟΜΕΤΡΗΤΗ οποιαδήποτε στιγμή, ακόμα κι αν ο φούρνος είναι απενεργοποιημένος.





10.2 Ρύθμιση της ΔΙΑΡΚΕΙΑΣ

1. Ρύθμιση της λειτουργίας φούρνου.



2. Πιέστε το κουμπί  μέχρι να αρχίσει να αναβοσβήνει η ένδειξη .





- Χρησιμοποιήστε τον διακόπτη θερμοκρασίας για να ρυθμίσετε τα λεπτά.
- Πιέστε το κουμπί .
- Χρησιμοποιήστε τον διακόπτη θερμοκρασίας για να ρυθμίσετε τις ώρες.
- Πιέστε το κουμπί  για επιβεβαίωση. Όταν τελειώσει ο χρόνος, ακούγεται ένα ηχητικό σήμα για 2 λεπτά. Στην οθόνη αναβοσβήνει η ένδειξη  και η ρύθμιση ώρας. Η συσκευή απενεργοποιείται αυτόματα.
- Πιέστε οποιοδήποτε κουμπί για να απενεργοποιήσετε το ηχητικό σήμα.
- Στρέψτε τον διακόπτη λειτουργιών φούρνου στη θέση απενεργοποίησης.

10.3 Ρύθμιση της λειτουργίας ΤΕΛΟΣ

- Ρύθμιση της λειτουργίας φούρνου.
- Πιέστε το κουμπί  επανειλημμένα μέχρι να αρχίσει να αναβοσβήνει η ένδειξη .
- Χρησιμοποιήστε τον διακόπτη θερμοκρασίας για να ρυθμίσετε τις ώρες.
- Πιέστε το κουμπί .
- Χρησιμοποιήστε τον διακόπτη θερμοκρασίας για να ρυθμίσετε τα λεπτά.
- Πιέστε το κουμπί  για επιβεβαίωση. Μόλις παρέλθει η ρυθμισμένη ώρα, ακούγεται ένα ηχητικό σήμα για 2 λεπτά. Στην οθόνη αναβοσβήνει η ένδειξη  και η ρύθμιση ώρας. Η συσκευή απενεργοποιείται αυτόματα.
- Πιέστε οποιοδήποτε κουμπί για να απενεργοποιήσετε το ηχητικό σήμα.
- Στρέψτε τον διακόπτη λειτουργιών φούρνου στη θέση απενεργοποίησης.



10.4 Ρύθμιση της λειτουργίας ΚΑΟΥΣΤΕΡΗΣΗ ΕΝΑΡΞΗΣ

- Ρύθμιση της λειτουργίας φούρνου.
- Πιέστε το κουμπί  επανειλημμένα μέχρι να αρχίσει να αναβοσβήνει η ένδειξη .
- Χρησιμοποιήστε τον διακόπτη θερμοκρασίας για να ρυθμίσετε τα λεπτά για τη ΔΙΑΡΚΕΙΑ.
- Πιέστε το κουμπί .
- Χρησιμοποιήστε τον διακόπτη θερμοκρασίας για να ρυθμίσετε τις ώρες για τη ΔΙΑΡΚΕΙΑ.

- Πιέστε το κουμπί  για επιβεβαίωση. Στην οθόνη αναβοσβήνει η ένδειξη .
- Χρησιμοποιήστε τον διακόπτη θερμοκρασίας για να ρυθμίσετε τις ώρες για το ΤΕΛΟΣ.
- Πιέστε το κουμπί .
- Χρησιμοποιήστε τον διακόπτη θερμοκρασίας για να ρυθμίσετε τα λεπτά για το ΤΕΛΟΣ.
- Πιέστε το κουμπί  για επιβεβαίωση. Η συσκευή ενεργοποιείται αυτόματα, λειτουργεί για τη ρυθμισμένη ΔΙΑΡΚΕΙΑ και σταματάει στον ρυθμισμένο χρόνο ΤΕΛΟΥΣ. Μόλις παρέλθει η ρυθμισμένη ώρα, ακούγεται ένα ηχητικό σήμα για 2 λεπτά. Στην οθόνη αναβοσβήνει η ένδειξη  και η ρύθμιση ώρας. Η συσκευή απενεργοποιείται.
- Πιέστε οποιοδήποτε κουμπί για να απενεργοποιήσετε το ηχητικό σήμα.
- Στρέψτε τον διακόπτη λειτουργιών φούρνου στη θέση απενεργοποίησης.

10.5 Ρύθμιση του ΧΡΟΝΟΜΕΤΡΗΤΗ

Ο χρονομετρητής μπορεί να ρυθμιστεί είτε όταν ο φούρνος είναι ενεργοποιημένος είτε όταν είναι απενεργοποιημένος.

- Πιέστε επανειλημμένα το κουμπί  μέχρι να αρχίσει να αναβοσβήνει η ένδειξη  και «00» στην οθόνη.
- Στρέψτε τον διακόπτη θερμοκρασίας για να ρυθμίσετε τα δευτερόλεπτα και, μετά, τα λεπτά. Όταν ο χρόνος ρύθμισης υπερβαίνει τα 60 λεπτά, στην οθόνη αναβοσβήνει η ένδειξη **hr**.
- Ρυθμίστε την ώρα.
- Ο ΧΡΟΝΟΜΕΤΡΗΤΗΣ ξεκινάει αυτόματα μετά από 5 δευτερόλεπτα. Μετά την πάροδο του 90% του καθορισμένου χρόνου, ακούγεται το σήμα.
- Όταν λήξει το χρονικό διάστημα που έχει ρυθμιστεί, ακούγεται το σήμα για 2 λεπτά. Στην οθόνη αναβοσβήνουν οι ενδείξεις «00:00» και . Πιέστε οποιοδήποτε κουμπί για να σταματήσετε το ηχητικό σήμα.

11. ΦΟΥΡΝΟΣ - ΥΠΟΔΕΙΞΕΙΣ ΚΑΙ ΣΥΜΒΟΥΛΕΣ

ΠΡΟΕΙΔΟΠΟΙΗΣΗ!

Ανατρέξτε στα κεφάλαια σχετικά με την Ασφάλεια.

i

Οι τιμές θερμοκρασίας και χρόνου ψησίματος στους πίνακες είναι μόνο ενδεικτικές. Εξαρτώνται από τις συνταγές, καθώς και από την ποιότητα και ποσότητα των υλικών που χρησιμοποιούνται.

Μπορείτε να παρατείνετε τον χρόνο ψησίματος κατά 10 – 15 λεπτά, αν ψήνετε κέικ σε περισσότερες από μια θέσεις σχάρας.

Τα κέικ και τα γλυκά σε διαφορετικά επίπεδα φούρνου δεν ροδίζουν πάντοτε με ομοιόμορφο τρόπο. Δεν χρειάζεται να αλλάξετε τη ρύθμιση θερμοκρασίας αν δεν υπάρχει ομοιόμορφο ρόδισμα. Οι διαφορές εξομαλύνονται κατά τη διάρκεια του ψησίματος.

Τα ταψιά μέσα στον φούρνο μπορεί να παραμορφωθούν κατά το ψήσιμο. Όταν τα ταψιά κρυώσουν και πάλι, επιστρέφουν ξανά στο κανονικό τους σχήμα.

11.1 Ψήσιμο

Για το πρώτο ψήσιμο, χρησιμοποιήστε τη χαμηλότερη θερμοκρασία.

11.2 Συμβουλές για το ψήσιμο

Αποτελέσματα ψησίματος	Πιθανή αιτία	Αντιμετώπιση
Το κέικ δεν έχει ψηθεί αρκετά στο κάτω μέρος.	Η θέση της σχάρας δεν είναι σωστή.	Τοποθετήστε το κέικ σε χαμηλότερη θέση σχάρας.
Το κέικ κάθεται και λασπώνει ή δημιουργεί ραβδώσεις.	Η θερμοκρασία του φούρνου είναι πολύ υψηλή.	Την επόμενη φορά μειώστε λίγο τη θερμοκρασία του φούρνου.
	Η θερμοκρασία του φούρνου είναι πολύ υψηλή και ο χρόνος ψησίματος πολύ σύντομος.	Την επόμενη φορά αυξήστε τον χρόνο ψησίματος και μειώστε τη θερμοκρασία του φούρνου.
Το κέικ είναι πολύ στεγνό.	Η θερμοκρασία του φούρνου είναι πολύ χαμηλή.	Την επόμενη φορά αυξήστε τη θερμοκρασία του φούρνου.
	Ο χρόνος ψησίματος είναι πολύ μεγάλος.	Την επόμενη φορά μειώστε τον χρόνο ψησίματος.
Το κέικ ψήνεται ανομοιόμορφα.	Η θερμοκρασία του φούρνου είναι πολύ υψηλή και ο χρόνος ψησίματος πολύ σύντομος.	Την επόμενη φορά αυξήστε τον χρόνο ψησίματος και μειώστε τη θερμοκρασία του φούρνου.
	Η ζύμη του κέικ δεν είναι ομοιόμορφα κατανεμημένη.	Την επόμενη φορά απλώστε ομοιόμορφα τη ζύμη του κέικ επάνω στο ταψί ψησίματος.
Το κέικ δεν είναι έτοιμο στον καθορισμένο χρόνο ψησίματος που αναγράφεται στη συνταγή.	Η θερμοκρασία του φούρνου είναι πολύ χαμηλή.	Την επόμενη φορά αυξήστε λίγο τη θερμοκρασία του φούρνου.

11.3 Θερμός Αέρας

Ψήσιμο σε ένα επίπεδο

Ψήσιμο σε βαθιά ταψιά/φόρμες

Τύπος φαγητού	Θερμοκρασία (°C)	Χρόνος (λεπ.)	Θέση σχάρας
Κέικ ή μπριός σε φέτες	150 - 160	50 - 70	2
Παντεσπάνι / κέικ φρούτων	140 - 160	50 - 90	1 - 2
Αφράτο κέικ χωρίς λιπαρά	150 - 160 ¹⁾	25 - 40	3
Βάση Τάρτας - αφράτο μείγμα	150 - 170	20 - 25	2

1) Προθερμάνετε τον φούρνο.

Κέικ / Γλυκά / Ψωμί σε ταψιά ψησίματος

Τύπος φαγητού	Θερμοκρασία (°C)	Χρόνος (λεπ.)	Θέση σχάρας
Κέικ με επικάλυψη κραμπλ (ξηρό)	150 - 160	20 - 40	3
Τάρτες φρούτων (με ζύμη με μαγιά / αφράτο μείγμα) ¹⁾	150	35 - 55	3
Τάρτες φρούτων με ζύμη κουρού	160 - 170	40 - 80	3

1) Χρησιμοποιήστε βαθύ ταψί.

Μπισκότα

Τύπος φαγητού	Θερμοκρασία (°C)	Χρόνος (λεπ.)	Θέση σχάρας
Μπισκότα ζύμης κουρού	150 - 160	10 - 20	3
Μπισκότα σόρτμπρεντ / Ζύμη σε λωρίδες	140	20 - 35	3
Μπισκότα με αφράτο μείγμα	150 - 160	15 - 20	3
Γλυκίσματα με ασπράδι αβγού, μαρέγκες	80 - 100	120 - 150	3
Μακαρόν	100 - 120	30 - 50	3
Μπισκότα με ζύμη με μαγιά	150 - 160	20 - 40	3
Σφολιάτες	170 - 180 ¹⁾	20 - 30	3
Ψωμάκια	160 ¹⁾	10 - 35	3

1) Προθερμάνετε τον φούρνο.

Πίνακας για κέικ και ογκρατέν

Τύπος φαγητού	Θερμοκρασία (°C)	Χρόνος (λεπ.)	Θέση σχάρας
Μπαγκέτες με επικάλυψη λιωμένου τυριού	160 - 170 ¹⁾	15 - 30	1

Τύπος φαγητού	Θερμοκρασία (°C)	Χρόνος (λεπ.)	Θέση σχάρας
Γεμιστά λαχανικά	160 - 170	30- 60	1

1) Προθερμάνετε τον φούρνο.

Ψήσιμο σε πολλά επίπεδα

Κέικ / Γλυκά / Ψωμί σε ταψιά ψησίματος

Τύπος φαγητού	Θερμοκρασία (°C)	Χρόνος (λεπ.)	Θέση σχάρας
			2 θέσεις
Γλυκίσματα κρέμας / Εκλέρ	160 - 180 ¹⁾	25 - 45	2 / 4
Στεγνό κέικ τριφτό	150 - 160	30 - 45	2 / 4

1) Προθερμάνετε τον φούρνο.

Μπισκότα / μικρά κέικ / γλυκά / ψωμάκια

Τύπος φαγητού	Θερμοκρασία (°C)	Χρόνος (λεπ.)	Θέση σχάρας
			2 θέσεις
Μπισκότα ζύμης κουρού	150 - 160	20 - 40	2 / 4
Μπισκότα σόρτμπρεντ / Ζύμη σε λωρίδες	140	25 - 45	2 / 4
Μπισκότα με αφράτο μείγμα	160 - 170	25 - 40	2 / 4
Μπισκότα με ασπράδι αβγού, μαρέγκες	80 - 100	130 - 170	2 / 4
Μακαρόν	100 - 120	40 - 80	2 / 4
Μπισκότα με ζύμη με μαγιά	160 - 170	30 - 60	2 / 4
Σφολιάτες	170 - 180 ¹⁾	30 - 50	2 / 4
Ψωμάκια	180 ¹⁾	25- 40	2 / 4

1) Προθερμάνετε τον φούρνο.

11.4 Ψήσιμο με Πάνω + Κάτω Θέρμανση σε ένα επίπεδο

Ψήσιμο σε βαθιά ταψιά/φόρμες

Τύπος φαγητού	Θερμοκρασία (°C)	Χρόνος (λεπ.)	Θέση σχάρας
Κέικ στρογγυλής φόρμας ή μπριός	160 - 180	50 - 70	2
Παντεσπάνι / Κέικ φρούτων	150 - 170	50 - 90	1 - 2
Βάση τάρτας - ζύμη κουρού	190 - 210 ¹⁾	10 - 25	2
Βάση τάρτας - αφράτο μείγμα	170 - 190	20 - 25	2
Αλμυρή τάρτα (π.χ. Κις Λορέν)	180 - 220	35 - 60	1

Τύπος φαγητού	Θερμοκρασία (°C)	Χρόνος (λεπ.)	Θέση σχάρας
Cheesecake	160 - 180	60 - 90	1 - 2

1) Προθερμάνετε τον φούρνο.

Κέικ / γλυκά / ψωμιά σε ταψιά ψησίματος

Τύπος φαγητού	Θερμοκρασία (°C)	Χρόνος (λεπ.)	Θέση σχάρας
Τσουρέκι / Ψωμί μαργαρίτα	170 - 190	40 - 50	2
Χριστουγεννιάτικο Στόλεν	160 - 180 ¹⁾	50 - 70	2
Ψωμί (σίκαλης): 1. Πρώτο μέρος της διαδικασίας ψησίματος. 2. Δεύτερο μέρος της διαδικασίας ψησίματος.	1. 230 ¹⁾ 2. 160 - 180 ¹⁾	1. 20 2. 30 - 60	1 - 2
Κορνέ / Εκλέρ	190 - 210 ¹⁾	20 - 35	3
Κέικ κορμός	180 - 200 ¹⁾	10 - 20	3
Κέικ με τραγανή επικάλυψη (ξεροψημένο)	160 - 180	20 - 40	3
Κέικ αμυγδαλού βουτύρου / Κέικ με επικάλυψη ζάχαρης	190 - 210 ¹⁾	20 - 30	3
Τάρτες φρούτων (με ζύμη με μαγιά / αφράτο μείγμα) ²⁾	170	35 - 55	3
Τάρτες φρούτων με ζύμη κουρού	170 - 190	40 - 60	3
Κέικ μαγιάς και λεπτή επικάλυψη (π.χ. τυρί quark, σαντιγί, κρέμα)	160 - 180 ¹⁾	40 - 80	3
Άζυμο ψωμί	230 - 250	10 - 15	1
Τάρτες (Ελβετίας)	210 - 230	35 - 50	1

1) Προθερμάνετε τον φούρνο.

2) Χρησιμοποιήστε βαθύ ταψί.

Μπισκότα

Τύπος φαγητού	Θερμοκρασία (°C)	Χρόνος (λεπ.)	Θέση σχάρας
Μπισκότα ζύμης κουρού	170 - 190	10 - 20	3
Μπισκότα σόρτμπρεντ / Ζύμη σε Λωρίδες	160 ¹⁾	20 - 35	3
Μπισκότα με αφράτη ζύμη	170 - 190	20 - 30	3
Γλυκίσματα με ασπράδι αβγού, μαρέγκες	80 - 100	120 - 150	3
Μακαρόν	120 - 130	30 - 60	3
Μπισκότα από ζύμη με μαγιά	170 - 190	20 - 40	3
Γλυκά με φύλλο κρούστας	190 - 210 ¹⁾	20 - 30	3

Τύπος φαγητού	Θερμοκρασία (°C)	Χρόνος (λεπ.)	Θέση σχάρας
Ψωμάρια	190 - 210 ¹⁾	10 - 55	3

1) Προθερμάνετε τον φούρνο.

Πίνακας σουφλέ και ωγκρατέν

Τύπος φαγητού	Θερμοκρασία (°C)	Χρόνος (λεπ.)	Θέση σχάρας
Σουφλέ ζυμαρικών	180 - 200	45 - 60	1
Λαζάνια	180 - 200	35 - 50	1
Λαχανικά ωγκρατέν	180 - 200 ¹⁾	15 - 30	1
Μπαγκέτες με επικάλυψη λιωμένου τυριού	200 - 220 ¹⁾	15 - 30	1
Γλυκά φούρνου	180 - 200	40 - 60	1
Ψάρι στον φούρνο	180 - 200	40 - 60	1
Γεμιστά λαχανικά	180 - 200	40 - 60	1

1) Προθερμάνετε τον φούρνο.

11.5 Ρύθμιση πίτσας

Τύπος φαγητού	Θερμοκρασία (°C)	Χρόνος (λεπ.)	Θέση σχάρας
Πίτσα (λεπτή ζύμη) ¹⁾	200 - 230 ²⁾	10 - 20	1 - 2
Πίτσα (με πλούσια υλικά) ¹⁾	180 - 200	20 - 35	1 - 2
Τάρτες	170 - 200	35 - 55	1 - 2
Σουφλέ με σπανάκι	160 - 180	45 - 60	1 - 2
Κις Λορέν (αλμυρή τάρτα)	170 - 190	45 - 55	1 - 2
Ελβετική Φλαν	170 - 200	35 - 55	1 - 2
Cheesecake	140 - 160	60 - 90	1 - 2
Πίτα με λαχανικά	160 - 180	50 - 60	1 - 2
Άζυμο ψωμί	230 - 250 ²⁾	10 - 20	2 - 3
Τάρτα με σφολιάτα	160 - 180 ²⁾	45 - 55	2 - 3
Πίτσα Αλσατίας	230 - 250 ²⁾	12 - 20	2 - 3
Πιροσκή (η ρωσική εκδοχή του καλτσόνε)	180 - 200 ²⁾	15 - 25	2 - 3

1) Χρησιμοποιήστε βαθύ ταψί.

2) Προθερμάνετε τον φούρνο.

11.6 Υγρός Θερμός Αέρας

Ψωμί και πίτσα

Τύπος φαγητού	Θερμοκρασία (°C)	Χρόνος (λεπ.)	Θέση σχάρας
Φραντζολάκια	180	20 - 30	3
Κατεψυγμένη πίτσα 350 g	210	20 - 30	3

Κέικ σε ταψί ψησίματος

Τύπος φαγητού	Θερμοκρασία (°C)	Χρόνος (λεπ.)	Θέση σχάρας
Κέικ κορμός	180	20 - 30	3
Κέικ Brownie	180	25 - 35	3

Κέικ σε φόρμα

Τύπος φαγητού	Θερμοκρασία (°C)	Χρόνος (λεπ.)	Θέση σχάρας
Σουφλέ	200	25 - 30	3
Βάση τάρτας από αφράτη ζύμη	180	20 - 30	3
Κέικ «σάντουιτς»	170	30 - 40	3

Ψάρι

Τύπος φαγητού	Θερμοκρασία (°C)	Χρόνος (λεπ.)	Θέση σχάρας
Ψάρι σε πουγκιά 300 g	180	25 - 35	3
Ψάρι ολόκληρο 200 g	180	20 - 30	3
Ψάρι φιλέτο 300 g	180	30 - 35	3

Κρέας

Τύπος φαγητού	Θερμοκρασία (°C)	Χρόνος (λεπ.)	Θέση σχάρας
Κρέας σε πουγκί 250 g	200	30 - 40	3
Σουβλάκι με κρέας 500 g	200	25 - 30	3

Μικρά ψητά αρτοσκευάσματα

Τύπος φαγητού	Θερμοκρασία (°C)	Χρόνος (λεπ.)	Θέση σχάρας
Μπισκότα	180	25 - 35	3
Μακαρόν	180	30 - 40	3
Κέικ muffins	170	20 - 30	3
Αλμυρά κράκερ	180	25 - 30	3
Μπισκότα βουτύρου	150	25 - 35	3
Ταρτάκια	170	20 - 30	3

Χορτοφαγικά

Τύπος φαγητού	Θερμοκρασία (°C)	Χρόνος (λεπ.)	Θέση σχάρας
Ανάμικτα λαχανικά σε πουγκί 400 g	180	20 - 30	3
Ομελέτα	170	25 - 35	3
Λαχανικά σε ταψί 700 g	190	25 - 30	3

11.7 Συμβουλές για το Ψήσιμο

Χρησιμοποιείτε σκεύη φούρνου ανθεκτικά στη θερμότητα.

Ψήνετε τα άπαχα κρέατα καλυμμένα (μπορείτε να χρησιμοποιήσετε αλουμινοχαρτό).

Ψήστε μεγάλα κομμάτια κρέατος απευθείας στο ταψί.

Προσθέστε λίγο νερό στο ταψί ώστε να μην καεί το λίπος που θα στάξει.

Γυρίστε το ψητό αφού περάσει το 1/2 - 2/3 του χρόνου μαγειρέματος.

Ψήστε κρέας και ψάρι σε μεγάλα κομμάτια (1 kg ή περισσότερο).

Εάν συνιστάται το επίπεδο ένα, τοποθετήστε το φαγητό απευθείας επάνω στο ταψί ψησίματος.

Κατά τη διάρκεια του ψησίματος, αλείψτε αρκετές φορές τις μερίδες κρέατος με τους χυμούς τους.

11.8 Ψήσιμο με Πάνω + Κάτω Θέρμανση

Βοδινό

Τύπος φαγητού	Ποσότητα	Θερμοκρασία (°C)	Χρόνος (λεπ.)	Θέση σχάρας
Ψητό κατσαρόλας	1 - 1.5 kg	200 - 230	105 - 150	1

Χοιρινό

Τύπος φαγητού	Ποσότητα	Θερμοκρασία (°C)	Χρόνος (λεπ.)	Θέση σχάρας
Ωμοπλάτη, λαιμός, χοιρομέρι	1 - 1.5 kg	210 - 220	90 - 120	1
Μπριζόλα, παιδάκια	1 - 1.5 kg	180 - 190	60 - 90	1
Ρολό κιμάς	750 g - 1 kg	170 - 190	50 - 60	1
Χοιρινό κότσι (προβρασμένο)	750 g - 1 kg	200 - 220	90 - 120	1

Μοσχάρι

Τύπος φαγητού	Ποσότητα	Θερμοκρασία (°C)	Χρόνος (λεπ.)	Θέση σχάρας
Ψητό μοσχάρι ¹⁾	1 kg	210 - 220	90 - 120	1
Μοσχαρίσιο κότσι	1.5 - 2 kg	200 - 220	150 - 180	1

1) Χρησιμοποιείτε κλειστή γάστρα.

Αρνί

Τύπος φαγητού	Ποσότητα	Θερμοκρασία (°C)	Χρόνος (λεπ.)	Θέση σχάρας
Μπούτι αρνιού, ψητό αρνί	1 - 1.5 kg	210 - 220	90 - 120	1
Σπάλα αρνιού	1 - 1.5 kg	210 - 220	40 - 60	1

Κυνήγι

Τύπος φαγητού	Ποσότητα	Θερμοκρασία (°C)	Χρόνος (λεπ.)	Θέση σχάρας
Σπάλα λαγού, μπούτι λαγού	έως 1 kg	220 - 240 ¹⁾	30 - 40	1
Σπάλα ελαφιού	1.5 - 2 kg	210 - 220	35 - 40	1
Μπούτι ελαφιού	1.5 - 2 kg	200 - 210	90 - 120	1

1) Προθερμάνετε τον φούρνο.

Πουλερικά

Τύπος φαγητού	Ποσότητα	Θερμοκρασία (°C)	Χρόνος (λεπ.)	Θέση σχάρας
Πουλερικά, μερίδες	200 - 250 g το καθένα	220 - 250	20 - 40	1
Πάπια	1.5 - 2 kg	210 - 220	80 - 100	1
Χήνα	3.5 - 5 kg	200 - 210	150 - 180	1
Γαλοπούλα	2.5 - 3.5 kg	200 - 210	120 - 180	1
Γαλοπούλα	4 - 6 kg	180 - 200	180 - 240	1

Ψάρι

Τύπος φαγητού	Ποσότητα	Θερμοκρασία (°C)	Χρόνος (λεπ.)	Θέση σχάρας
Ψάρι ολόκληρο	1 - 1.5 kg	210 - 220	40 - 70	1

11.9 Ψήσιμο με Γκριλ με θερμό αέρα

Χοιρινό

Τύπος φαγητού	Ποσότητα	Θερμοκρασία (°C)	Χρόνος (λεπ.)	Θέση σχάρας
Ωμοπλάτη, λαιμός, χοιρομέρι	1 - 1.5 kg	160 - 180	90 - 120	1
Μπριζόλα, παιδάκια	1 - 1.5 kg	170 - 180	60 - 90	1
Ρολό κιμάς	750 g - 1 kg	160 - 170	50 - 60	1
Χοιρινό κότσι (προβρασμένο)	750 g - 1 kg	150 - 170	90 - 120	1

Μοσχάρι

Τύπος φαγητού	Ποσότητα	Θερμοκρασία (°C)	Χρόνος (λεπ.)	Θέση σχάρας
Ψητό μοσχάρι	1 kg	160 - 180	90 - 120	1
Μοσχαρίσιο κότσι	1.5 - 2 kg	160 - 180	120 - 150	1

Αρνί

Τύπος φαγητού	Ποσότητα	Θερμοκρασία (°C)	Χρόνος (λεπ.)	Θέση σχάρας
Μπούτι αρνιού, ψητό αρνί	1 - 1.5 kg	150 - 170	100 - 120	1
Σπάλα αρνιού	1 - 1.5 kg	160 - 180	40 - 60	1

Πουλερικά

Τύπος φαγητού	Ποσότητα	Θερμοκρασία (°C)	Χρόνος (λεπ.)	Θέση σχάρας
Πουλερικά, μερίδες	200 - 250 g το καθένα	200 - 220	30 - 50	1
Πάπια	1.5 - 2 kg	180 - 200	80 - 100	1
Χήνα	3.5 - 5 kg	160 - 180	120 - 180	1
Γαλοπούλα	2.5 - 3.5 kg	160 - 180	120 - 150	1
Γαλοπούλα	4 - 6 kg	140 - 160	150 - 240	1

11.10 Ψήσιμο στο γκριλ γενικά



ΠΡΟΕΙΔΟΠΟΙΗΣΗ!

Να ψήνετε στο γκριλ πάντα με την πόρτα του φούρνου κλειστή.

- Ψήνετε πάντα στο γκριλ με τη μέγιστη ρύθμιση θερμοκρασίας.
- Τοποθετήστε τη σχάρα στη συνιστώμενη θέση σχάρας, όπως υποδεικνύεται στον πίνακα ψησίματος στο γκριλ.
- Εάν συνιστάται η πρώτη θέση σχάρας, τοποθετήστε το φαγητό απευθείας επάνω στο ταψί ψησίματος.
- Τοποθετείτε πάντα το βαθύ ταψί για τη συλλογή του λίπους στην πρώτη θέση σχάρας.

- Ψήνετε στο γκριλ μόνο επίπεδα κομμάτια κρέατος ή ψαριού.

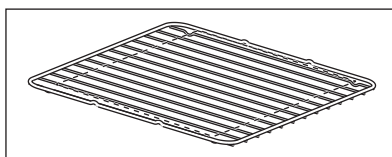

Η περιοχή ψησίματος στο γκριλ βρίσκεται στο κέντρο της σχάρας.

11.11 Γκριλ

Τύπος φαγητού	Θερμοκρασία (°C)	Χρόνος (λεπ.)		Θέση σχάρας
		1η πλευρά	2η πλευρά	
Ψητό βοδινό, μέτρια ψημένο	210 - 230	30 - 40	30 - 40	2
Βοδινό φιλέτο, μέτρια ψημένο	230	20 - 30	20 - 30	3
Χοιρινή πλάτη	210 - 230	30 - 40	30 - 40	2
Μοσχαρίσιες μπριζόλες	210 - 230	30 - 40	30 - 40	2
Αρνίσια πλάτη	210 - 230	25 - 35	20 - 35	3
Ψάρι ολόκληρο, 500 - 1.000g	210 - 230	15 - 30	15 - 30	3 - 4

11.12 Απόψυξη

- Αφαιρέστε τις συσκευασίες των τροφίμων. Βάλτε τα τρόφιμα σε ένα πιάτο.
- Μην τα σκεπάζετε με μπολ ή πιάτο. Κάτι τέτοιο μπορεί να παρατείνει τον χρόνο απόψυξης.

- Χρησιμοποιήστε την πρώτη θέση σχάρας του φούρνου. Τη χαμηλότερη.

Τύπος φαγητού	Ποσότητα	Χρόνος απόψυξης (λεπ.)	Επιπλέον χρόνος απόψυξης (λεπ.)	Σχόλια
Κοτόπουλο	1 kg	100 - 140	20 - 30	Τοποθετήστε το κοτόπουλο επάνω σε ένα αναποδογυρισμένο πιατάκι μέσα σε ένα μεγάλο πιάτο. Γυρίστε από την άλλη πλευρά μόλις περάσει ο μισός χρόνος.
Κρέας	1 kg	100 - 140	20 - 30	Γυρίστε από την άλλη πλευρά μόλις περάσει ο μισός χρόνος.
Κρέας	500 g	90 - 120	20 - 30	Γυρίστε από την άλλη πλευρά μόλις περάσει ο μισός χρόνος.
Πέστοροφα	150 g	25 - 35	10 - 15	-
Φράουλες	300 g	30 - 40	10 - 20	-
Βούτυρο	250 g	30 - 40	10 - 15	-
Κρέμα	2 x 200 g	80 - 100	10 - 15	Χτυπήστε την κρέμα όταν είναι ακόμη ελαφρώς παγωμένη σε μερικά σημεία.
Κέικ	1,4 kg	60	60	-

11.13 AirFry

Αρτοσκευάσματα

Τύπος φαγητού	Ποσότητα	Θερμοκρασία (°C)	Χρόνος (λεπ.)	Θέση σχάρας
Κρουασάν, κατεψυγμ.	περίπου 350 g	180 - 220	15 - 30	3
Σφολιάτα, κατεψυγμ.	περίπου 400 g	180 - 220	15 - 35	3
Σφολιάτα, φρέσκια	περίπου 300 g	180 - 220	15 - 35	3
Πίτσα, κατεψυγμένη	περίπου 340 g	180 - 220	20 - 35	3

Προϊόντα πατάτας

Τύπος φαγητού	Ποσότητα	Θερμοκρασία (°C)	Χρόνος (λεπ.)	Θέση σχάρας
Τηγανητές πατάτες, κατεψυγμένες	περίπου 650 g	180 - 220	20 - 30	3
Τηγανητές πατάτες χοντροκομμένες, κατεψυγμ.	περίπου 600 g	180 - 220	20 - 30	3
Πατάτες κυδωνάτες, κατεψυγμένες	περίπου 650 g	180 - 220	15 - 25	3
Κροκέτες	περίπου 450 g	180 - 220	15 - 30	3

Φρέσκα λαχανικά

Τύπος φαγητού	Ποσότητα	Θερμοκρασία (°C)	Χρόνος (λεπ.)	Θέση σχάρας
Φέτες κολοκυθιού, φρέσκες ¹⁾	περίπου 500 g	180 - 220	25 - 35	3

¹⁾ προσθέστε 1 κουταλάκι ελαιόλαδο για να μην κολλήσουν

Άλλα

Τύπος φαγητού	Ποσότητα	Θερμοκρασία (°C)	Χρόνος (λεπ.)	Θέση σχάρας
Εσκαλόπ, κατεψυγμ.	περίπου 300 g	180 - 220	15 - 25	3
Γαρίδες σε ζύμη ψησίματος, κατεψυγμ.	περίπου 200 g	180 - 220	15 - 25	3
Ροδέλες καλαμαριού, κατεψυγμ.	περίπου 250 g	180 - 220	15 - 25	3
Μπουκιές κοτόπουλου, κατεψυγμ.	περίπου 300 g	180 - 220	15 - 25	3
Μπουκιές ψαριού, κατεψυγμ.	περίπου 500 g	180 - 220	15 - 25	3

11.14 Πληροφορίες για ιδρύματα δοκιμών

Τύπος φαγητού	Λειτουργία	Θερμοκρασία (°C)	Χρόνος (λεπ.)	Αξεσουάρ	Θέση σχάρας
Μικρά κέικ (20 μικρά κέικ ανά ταψί)	Πάνω/Κάτω Θέρμανση	170	20 - 30	Ταψί	4

Τύπος φαγητού	Λειτουργία	Θερμοκρασία (°C)	Χρόνος (λεπ.)	Αξεσουάρ	Θέση σχάρας
Μικρά κέικ (20 μικρά κέικ ανά ταψί) ¹⁾	Θερμός Αέρας	150	20 - 30	Ταψί	2
Μικρά κέικ (20 μικρά κέικ ανά ταψί) ¹⁾	Θερμός Αέρας	150	25 - 35	Ταψί / Ταψί για τα λίπη	1 + 4
Μηλόπιττα, 2 φόρμες (ø 20 cm) στη σχάρα, σε διαγώνια θέση	Πάνω/Κάτω Θέρμανση	180	70 - 90	Σχάρα	1
Μηλόπιττα, 2 φόρμες (ø 20 cm) στη σχάρα, σε διαγώνια θέση	Θερμός Αέρας	160	70 - 90	Σχάρα	2
Μηλόπιττα, 2 φόρμες (ø 20 cm) στη σχάρα, σε διαγώνια θέση	Ρύθμιση πίτσας	160	60 - 80	Σχάρα	2
Αφράτο κέικ χωρίς λιπαρά, 1 φόρμα (ø 26 cm) στη σχάρα	Πάνω/Κάτω Θέρμανση	170	30 - 40	Σχάρα	3
Αφράτο κέικ χωρίς λιπαρά, 1 φόρμα (ø 26 cm) στη σχάρα	Θερμός Αέρας	150	35 - 45	Σχάρα	2
Αφράτο κέικ χωρίς λιπαρά, 1 φόρμα (ø 26 cm) στη σχάρα ¹⁾	Θερμός Αέρας	160	25 - 35	Σχάρα	1 + 4
Μπισκότα σόρτμπρεντ/ Ζύμη σε λωρίδες	Θερμός Αέρας	140	20 - 35	Ταψί	3
Μπισκότα σόρτμπρεντ/ Ζύμη σε λωρίδες	Θερμός Αέρας	140	20 - 30	Ταψί	1 + 4
Μπισκότα σόρτμπρεντ/ Ζύμη σε λωρίδες	Πάνω/Κάτω Θέρμανση	160	20 - 35	Ταψί	3
Τοστ ¹⁾	(Μέγιστο) Ψήσιμο στη σχάρα	Μέγιστο	1 - 5	Σχάρα	4
Μοσχαρίσιο μπιφτέκι	Ψήσιμο στη σχάρα	Μέγιστο	15 - 20 πρώτη πλευρά. 10 - 15 δεύτερη πλευρά.	Σχάρα / Ταψί για τα λίπη	4 + 1

1) Προθερμάνετε το φούρνο για 10 λεπτά.

12. ΦΟΥΡΝΟΣ - ΦΡΟΝΤΙΔΑ ΚΑΙ ΚΑΘΑΡΙΣΜΑ



ΠΡΟΕΙΔΟΠΟΙΗΣΗ!

Ανατρέξτε στα κεφάλαια σχετικά με την Ασφάλεια.

12.1 Σημειώσεις για τον καθαρισμό



Προϊόντα Καθαρισμού

Καθαρίστε την πρόσοψη της συσκευής μ' ένα πανί μικροϊνών με ζεστό νερό και ένα ήπιο απορρυπαντικό.

Χρησιμοποιήστε ένα διάλυμα καθαρισμού για να καθαρίσετε τις μεταλλικές επιφάνειες.

Καθαρίστε τους λεκέδες με ένα ήπιο απορρυπαντικό.



Καθημερινή Χρήση

Καθαρίζετε το εσωτερικό του φούρνου μετά από κάθε χρήση. Η συσσώρευση λίπους ή άλλων υπολειμμάτων μπορεί να προκαλέσει πυρκαγιά.

Μην αποθηκεύετε φαγητό στη συσκευή για περισσότερο από 20 λεπτά. Σκουπίστε το εσωτερικό μ' ένα πανί από μικροϊνες μετά από κάθε χρήση.



Αξεσουάρ

Καθαρίζετε όλα τα αξεσουάρ μετά από κάθε χρήση και αφήνέτε τα να στεγνώσουν. Χρησιμοποιείτε μόνο πανί από μικροϊνες με ζεστό νερό και ένα ήπιο απορρυπαντικό. Μην καθαρίζετε τα αξεσουάρ σε πλυντήριο πιάτων (εκτός από το AirFry ταψί).

Μην καθαρίζετε τα αντικολλητικά αξεσουάρ και το AirFry ταψί χρησιμοποιώντας ισχυρά καθαριστικά ή αιχμηρά αντικείμενα.

12.2 Καθαρισμός του ταψιού AirFry

1. Τοποθετήστε το ταψί AirFry στο ταψί ψησίματος.
2. Ρίξτε ζεστό νερό με απορρυπαντικό και αφήστε το να μουλιάσει.
3. Καθαρίστε το ταψί AirFry με ένα σφουγγάρι ή χρησιμοποιήστε μια βούρτσα για να αφαιρέσετε τα υπολείμματα.

Μπορείτε επίσης να το πλύνετε στο πλυντήριο πιάτων.

12.3 Πυρόλυση

⚠ ΠΡΟΣΟΧΗ!

Αφαιρέστε τα εξαρτήματα και τα αποσπώμενα στηρίγματα σαχρών.



Μην ξεκινάτε την Πυρόλυση αν δεν έχετε κλείσει εντελώς την πόρτα του φούρνου. Σε ορισμένα μοντέλα, στην οθόνη εμφανίζεται η ένδειξη «C3» μόλις παρουσιαστεί αυτό το σφάλμα.

⚠ ΠΡΟΕΙΔΟΠΟΙΗΣΗ!

Ο φούρνος αναπτύσσει πολύ υψηλή θερμοκρασία. Υπάρχει κίνδυνος εγκαύματος.

⚠ ΠΡΟΣΟΧΗ!

Μην χρησιμοποιείτε την εστία ταυτόχρονα με τη λειτουργία Πυρόλυσης. Μπορεί να προκληθεί ζημιά στον φούρνο.

1. Σκουπίστε το εσωτερικό του φούρνου με ένα υγρό, μαλακό πανί.
2. Καθαρίστε την εσωτερική επιφάνεια της πόρτας με ζεστό νερό, έτσι ώστε να μην καούν υπολείμματα από τον θερμό αέρα.
3. Ρυθμίστε τη λειτουργία Πυρόλυσης. Ανατρέξτε στο κεφάλαιο «Καθημερινή χρήση», «Λειτουργίες φούρνου».
4. Όταν αναβοσβήνει η ένδειξη $\rightarrow|$, στρέψτε το κουμπί θερμοκρασίας για να ρυθμίσετε τη διάρκεια της πυρόλυσης:

Επιλο- γή	Περιγραφή
P1	Ελαφρύς καθαρισμός. Διάρ- κεια: 1 h 30 min.
P2	Κανονικός καθαρισμός. Διάρκεια: 2 h 30 min.



Η πυρόλυση ξεκινάει αυτόματα μετά από 5 δευτερόλεπτα.

Πατήστε το κουμπί  για να ξεκινήσετε την πυρόλυση.

Μπορείτε να χρησιμοποιήσετε τη λειτουργία ΤΕΛΟΣ για να καθυστερήσετε την έναρξη του καθαρισμού.

Κατά τη διάρκεια της πυρόλυσης, ο λαμπτήρας του φούρνου είναι σβηστός.

5. Για να αλλάξετε τη προεπιλεγμένη διάρκεια της πυρόλυσης (**P1** ή **P2**)

πατήστε το κουμπί  για να ορίσετε τη ρύθμιση  και, στη συνέχεια, στρέψτε το κουμπί της θερμοκρασίας.

6. Όταν ο φούρνος φτάσει στην καθορισμένη θερμοκρασία, η πόρτα ασφαλίζει. Στην οθόνη εμφανίζεται η ένδειξη  και οι ράβδοι της ένδειξης θερμότητας μέχρι να ξεκλειδώσει η πόρτα.
7. Όταν η πυρόλυση ολοκληρωθεί, στην οθόνη εμφανίζεται η ώρα. Η πόρτα του φούρνου παραμένει κλειδωμένη.
8. Μόλις ο φούρνος κρυώσει ξανά, η πόρτα ξεκλειδώνει.

12.4 Υπενθύμιση καθαρισμού

Ο φούρνος σας υπενθυμίζει τότε να τον καθαρίσετε με: πυρολυτικό καθαρισμό.

PYR - αναβοσβήνει στην οθόνη για 10 δευτ. μετά από κάθε ενεργοποίηση και απενεργοποίηση του φούρνου.

12.5 Αφαίρεση των στηριγμάτων σχαρών

Για να καθαρίσετε τον φούρνο, αφαιρέστε τα στηρίγματα σχαρών.

1. Τραβήξτε το μπροστινό τμήμα του στηριγματος σχαρών για να το αποσπάσετε από το πλαϊνό τοίχωμα.

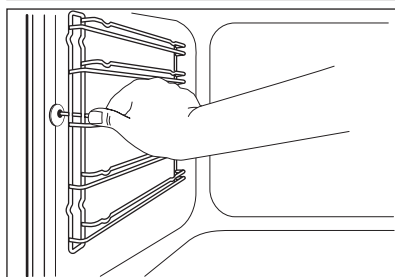
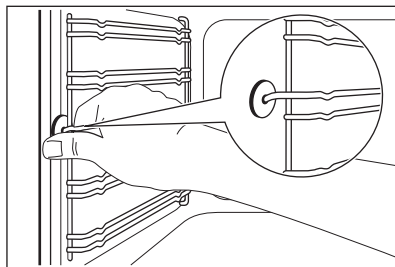

2. Τραβήξτε το πίσω άκρο του στηριγματος σχαρών από το πλαϊνό τοίχωμα και αφαιρέστε το.

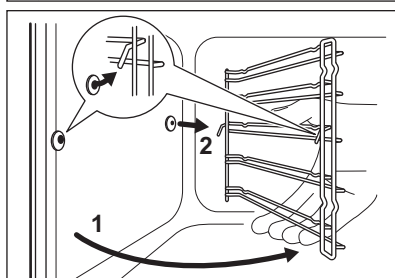
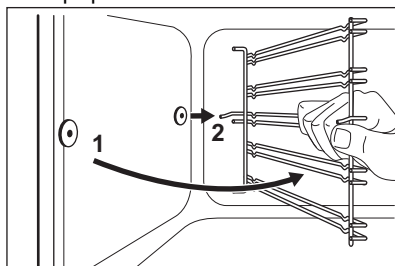

Οι πείροι στερέωσης των τηλεσκοπικών βραχιόνων πρέπει να είναι στραμμένοι προς τα εμπρός.

Τοποθετήστε τα στηρίγματα σχαρών, ακολουθώντας την παραπάνω διαδικασία με την αντίστροφη σειρά.

⚠ ΠΡΟΣΟΧΗ!

Βεβαιωθείτε ότι το μακρύτερο σύρμα στερέωσης βρίσκεται μπροστά. Τα άκρα των δύο συρμάτων πρέπει να είναι στραμμένα προς τα πίσω. Η λανθασμένη τοποθέτηση μπορεί να προκαλέσει ζημιά στην εμαγιέ επιφάνεια.

12.6 Αφαίρεση της πόρτας του φούρνου

Για πιο εύκολο καθαρισμό, αφαιρέστε την πόρτα.

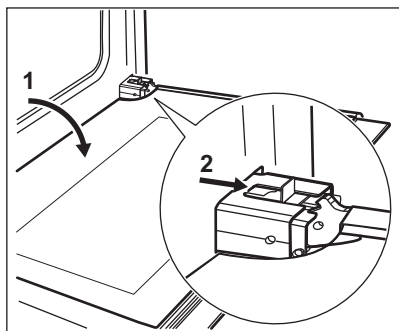

1. Ανοίξτε πλήρως την πόρτα.
2. Μετακινήστε το μηχανισμό ολίσθησης μέχρι να ακούσετε ένα χαρακτηριστικό κλικ.
3. Κλείστε την πόρτα μέχρι ο μηχανισμός ολίσθησης να ασφαλίσει.
4. Αφαιρέστε την πόρτα.

Για να αφαιρέσετε την πόρτα, τραβήξτε την προς τα έξω από τη μία πλευρά πρώτα και, στη συνέχεια, από την άλλη. Αφού ολοκληρωθεί η διαδικασία καθαρισμού, τοποθετήστε την πόρτα του φούρνου ακολουθώντας την παραπάνω διαδικασία με την αντίστροφη σειρά. Βεβαιωθείτε ότι ακούσατε ένα χαρακτηριστικό κλικ, όταν τοποθετήσατε την πόρτα. Σπρώξτε με δύναμη, εάν απαιτείται.

12.7 Αφαίρεση και καθαρισμός των τζαμιών της πόρτας



Το τζάμι της πόρτας της συσκευής σας μπορεί να διαφέρει σε τύπο και σχήμα από τα παραδείγματα που βλέπετε στις εικόνες. Ο αριθμός των τζαμιών μπορεί επίσης να διαφέρει.

1. Κρατήστε το πλαίσιο της πόρτας Β στο πάνω άκρο της πόρτας και από τις δύο πλευρές και σπρώξτε το προς τα μέσα για να απασφαλιστεί το κλιπ.

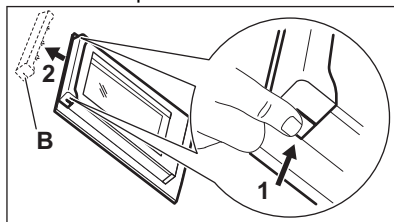

2. Τραβήξτε το πλαίσιο της πόρτας προς τα εμπρός για να το αφαιρέσετε.
3. Κρατήστε τα τζάμια της πόρτας από το πάνω άκρο, ένα-ένα, και τραβήξτε τα προς τα πάνω από τον οδηγό.

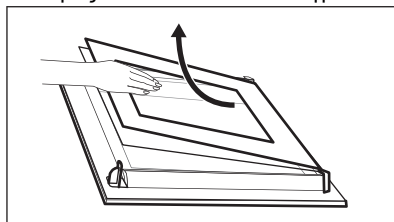

4. Καθαρίστε τα τζάμια της πόρτας. Για να τοποθετήσετε τα τζάμια, πραγματοποιήστε τα παραπάνω βήματα με την αντίστροφη σειρά.

12.8 Αντικατάσταση του λαμπτήρα



ΠΡΟΕΙΔΟΠΟΙΗΣΗ!

Κίνδυνος ηλεκτροπληξίας.
Ο λαμπτήρας μπορεί να είναι ζεστός.

1. Απενεργοποιήστε τον φούρνο. Περιμένετε να κρυσώσει ο φούρνος.
2. Αποσυνδέστε τον φούρνο από το ρεύμα.
3. Τοποθετήστε ένα πανί στο κάτω μέρος του εσωτερικού του φούρνου.

ΠΡΟΣΟΧΗ!

Πιάνετε πάντα τον λαμπτήρα αλογόνου με ένα πανί, για να αποτρέψετε το κάψιμο υπολειμμάτων λίπους επάνω στον λαμπτήρα.

Ο πίσω λαμπτήρας



Το γυάλινο κάλυμμα του λαμπτήρα βρίσκεται στο πίσω μέρος του θαλάμου του φούρνου.

1. Στρέψτε το γυάλινο κάλυμμα του λαμπτήρα προς τα αριστερά για να το αφαιρέσετε.
2. Καθαρίστε το γυάλινο κάλυμμα.
3. Αντικαταστήστε το λαμπτήρα του φούρνου με κατάλληλο λαμπτήρα φούρνου ανθεκτικό στη θερμότητα έως 300 °C.
Χρησιμοποιήστε τον ίδιο τύπο λαμπτήρα φούρνου.
4. Τοποθετήστε το γυάλινο κάλυμμα στη θέση του.

12.9 Το συρτάρι

ΠΡΟΕΙΔΟΠΟΙΗΣΗ!

Μην τοποθετείτε τρόφιμα μέσα στο συρτάρι.

ΠΡΟΕΙΔΟΠΟΙΗΣΗ!

Μη φυλάσσετε εύφλεκτα αντικείμενα, όπως υλικά καθαρισμού, πλαστικές σακούλες, γάντια φούρνου, χαρτί, προϊόντα καθαρισμού, αεροζόλ, πλαστικά αντικείμενα) μέσα στο συρτάρι. Όταν χρησιμοποιείτε τον φούρνο, το συρτάρι μπορεί να ζεσταθεί πολύ. Υπάρχει κίνδυνος φωτιάς.

Το συρτάρι κάτω από τον φούρνο μπορεί να αφαιρεθεί για να καθαριστεί.

Αφαίρεση του συρταριού:

1. Τραβήξτε προς τα έξω το συρτάρι μέχρι να σταματήσει.
2. Ανασηκώστε ελαφρώς το συρτάρι έτσι ώστε να μπορείτε να το σηκώσετε υπό γωνία των οδηγών του συρταριού.

Για να τοποθετήσετε το συρτάρι, ακολουθήστε την παραπάνω διαδικασία με την αντίστροφη σειρά.

13. ΑΝΤΙΜΕΤΩΠΙΣΗ ΠΡΟΒΛΗΜΑΤΩΝ

ΠΡΟΕΙΔΟΠΟΙΗΣΗ!

Ανατρέξτε στα κεφάλαια σχετικά με την Ασφάλεια.

13.1 Τι να κάνετε αν...

Πρόβλημα	Πιθανή αιτία	Αντιμετώπιση
Δεν μπορείτε να ενεργοποιήσετε τη συσκευή.	Η συσκευή δεν είναι συνδεδεμένη σε ηλεκτρική παροχή ή δεν είναι συνδεδεμένη σωστά.	Ελέγξτε εάν η συσκευή είναι σωστά συνδεδεμένη στην ηλεκτρική παροχή.

Πρόβλημα	Πιθανή αιτία	Αντιμετώπιση
Δεν μπορείτε να ενεργοποιήσετε τη συσκευή.	Έχει καεί η ασφάλεια.	Βεβαιωθείτε ότι η ασφάλεια είναι η αιτία της δυσλειτουργίας. Αν η ασφάλεια πέφτει επανειλημμένα, επικοινωνήστε με ηλεκτρολόγο που διαθέτει τα κατάλληλα προσόντα.
Δεν ανάβει η ένδειξη υπολειπόμενης θερμότητας.	Η ζώνη δεν είναι ζεστή επειδή λειτουργήσει μόνο για σύντομο χρονικό διάστημα.	Αν η ζώνη έχει λειτουργήσει επαρκώς ώστε να είναι ζεστή, μιλήστε με το Εξουσιοδοτημένο Κέντρο Σέρβις.
Η λειτουργία Αυτόματη προθέρμανση δεν ενεργοποιείται.	Η ζώνη είναι ζεστή.	Αφήστε τη ζώνη να κρυώσει επαρκώς.
Η λειτουργία Αυτόματη προθέρμανση δεν ενεργοποιείται.	Έχει οριστεί η μεγαλύτερη σκάλα μαγειρέματος.	Η μεγαλύτερη σκάλα μαγειρέματος έχει την ίδια ισχύ με τη λειτουργία.
Δεν μπορείτε να ενεργοποιήσετε ή να απενεργοποιήσετε τον εξωτερικό δακτύλιο.		Ενεργοποιήστε πρώτα τον εσωτερικό δακτύλιο.
Ο φούρνος δεν προθερμαίνεται.	Ο φούρνος είναι απενεργοποιημένος.	Ενεργοποιήστε τον φούρνο.
Ο φούρνος δεν προθερμαίνεται.	Το ρολόι δεν έχει ρυθμιστεί.	Ρυθμίστε το ρολόι.
Ο φούρνος δεν προθερμαίνεται.	Δεν έχουν ρυθμιστεί οι απαραίτητες ρυθμίσεις.	Βεβαιωθείτε ότι οι ρυθμίσεις είναι σωστές.
Ο φούρνος δεν προθερμαίνεται.	Έχει ενεργοποιηθεί η αυτόματη απενεργοποίηση.	Ανατρέξτε στην ενότητα «Αυτόματη απενεργοποίηση».
Ο φούρνος δεν προθερμαίνεται.	Έχει ενεργοποιηθεί το Κλειδώμα ασφαλείας για παιδιά.	Ανατρέξτε στην ενότητα «Χρήση του Κλειδώματος ασφαλείας για παιδιά».
Ο λαμπτήρας δεν λειτουργεί.	Ο λαμπτήρας είναι ελαττωματικός.	Αντικαταστήστε τον λαμπτήρα.
Το φαγητό μαγειρεύεται πολύ αργά ή πολύ γρήγορα.	Η θερμοκρασία είναι πολύ χαμηλή ή πολύ υψηλή.	Αν χρειάζεται, ρυθμίστε τη θερμοκρασία. Ακολουθήστε τις συμβουλές στο εγχειρίδιο χρήσης.
Επικάθιση ατμού και συμπύκνωσης στο φαγητό και στον θάλαμο του φούρνου.	Έχετε αφήσει το φαγητό μέσα στον φούρνο για πολύ μεγάλο χρονικό διάστημα.	Μην αφήνετε το φαγητό μέσα στον φούρνο για περισσότερο από 15 - 20 λεπτά αφού ολοκληρωθεί η διαδικασία μαγειρέματος.
Στην οθόνη του φούρνου εμφανίζεται η ένδειξη «F102».	<ul style="list-style-type: none"> Δεν έχετε κλείσει εντελώς την πόρτα. Το κλειδώμα της πόρτας είναι ελαττωματικό. 	<ul style="list-style-type: none"> Κλείστε εντελώς την πόρτα. Απενεργοποιήστε τον φούρνο από τον γενικό διακόπτη του σπιτιού ή από τον διακόπτη ασφαλείας στον πίνακα ασφαλειών και ενεργοποιήστε τον ξανά. Εάν εμφανίζεται ξανά η ένδειξη «F102» στην οθόνη, επικοινωνήστε με το Τμήμα εξυπηρέτησης πελατών.

Πρόβλημα	Πιθανή αιτία	Αντιμετώπιση
Στην οθόνη εμφανίζεται κωδικός σφάλματος που δεν περιέχεται σε αυτόν τον πίνακα.	Υπάρχει κάποιο σφάλμα στην ηλεκτρολογική εγκατάσταση.	Απενεργοποιήστε τη συσκευή από τον γενικό διακόπτη του σπιτιού ή από τον διακόπτη ασφαλείας στον πίνακα ασφαλειών και ενεργοποιήστε την ξανά. Εάν εμφανίζεται ξανά ο κωδικός σφάλματος στην οθόνη, επικοινωνήστε με το Τμήμα εξυπηρέτησης πελατών.

13.2 Δεδομένα σέρβις

Εάν δεν μπορείτε να αντιμετωπίσετε το πρόβλημα μόνοι σας, επικοινωνήστε με τον αντιπρόσωπό μας ή το Εξουσιοδοτημένο Κέντρο Σέρβις.

Τα απαραίτητα στοιχεία για το κέντρο σέρβις βρίσκονται στην πινακίδα τεχνικών χαρακτηριστικών. Η πινακίδα τεχνικών χαρακτηριστικών βρίσκεται στο μπροστινό πλαίσιο του εσωτερικού της συσκευής. Μην αφαιρείτε την πινακίδα τεχνικών

χαρακτηριστικών από το εσωτερικό της συσκευής.

Συνιστούμε να γράψετε τα δεδομένα εδώ:

Μοντέλο (MOD.)
Κωδικός Προϊόντος (PNC)
Σειριακός αριθμός (S.N.)

14. ΕΝΕΡΓΕΙΑΚΗ ΑΠΟΔΟΣΗ

14.1 Πληροφορίες προϊόντος σύμφωνα με τους Κανονισμούς περί οικολογικού σχεδιασμού της ΕΕ για τις πληροφορίες προϊόντος εστιών

Ταυτότητα μοντέλου	CCB6472APM	
Τύπος εστίας	Εστία εσωτερικά ανεξάρτητης κουζίνας	
Αριθμός ζωνών μαγειρέματος	4	
Τεχνολογία θέρμανσης	Θερμαντήρας ακτινοβολίας	
Διάμετρος κυκλικών ζωνών μαγειρέματος (Ø)	Εμπρός αριστερά	21.0 cm
	Πίσω αριστερά	14.5 cm
	Εμπρός δεξιά	14.5 cm
Μήκος (Μ) και πλάτος (Π) μη κυκλικής ζώνης μαγειρέματος	Πίσω δεξιά	Μ 26.5 cm Π 17.0 cm
Κατανάλωση ενέργειας ανά ζώνη μαγειρέματος (EC electric cooking)	Εμπρός αριστερά	178.9 Wh/kg
	Πίσω αριστερά	181.8 Wh/kg
	Εμπρός δεξιά	181.8 Wh/kg
	Πίσω δεξιά	174.1 Wh/kg
Κατανάλωση ενέργειας από την εστία (EC electric hob)	179.2 Wh/kg	
IEC/EN 60350-2- Οικιακές ηλεκτρικές συσκευές μαγειρέματος - Μέρος 2: Εστίες - Μέθοδοι μέτρησης της απόδοσης.		

14.2 Εστίες εξοικονόμησης ενέργειας - Εξοικονόμηση ενέργειας

Μπορείτε να εξοικονομήσετε ενέργεια κατά τη διάρκεια του καθημερινού μαγειρέματος αν ακολουθήσετε τις παρακάτω συμβουλές.

- Όταν ζεσταίνεται νερό, να χρησιμοποιείτε μόνο την ποσότητα που χρειάζεστε.
- Εάν είναι δυνατό, τοποθετείτε πάντα τα καπάκια στα μαγειρικά σκεύη.
- Πριν θέσετε σε λειτουργία τη ζώνη μαγειρέματος, τοποθετήστε τα μαγειρικά σκεύη επάνω της.

- Ο πάτος του μαγειρικού σκεύους πρέπει να έχει την ίδια διάμετρο με τη ζώνη μαγειρέματος.
- Τοποθετείτε τα μικρότερα μαγειρικά σκεύη στις μικρότερες ζώνες μαγειρέματος.
- Τοποθετείτε τα μαγειρικά σκεύη απευθείας στο κέντρο της ζώνης μαγειρέματος.
- Χρησιμοποιείτε την υπολειπόμενη θερμότητα για να διατηρείτε το φαγητό ζεστό ή για να το λιώσετε.

14.3 Φύλλο πληροφοριών προϊόντος και πληροφορίες προϊόντος σύμφωνα με τους κανονισμούς περί οικολογικού σχεδιασμού και ενεργειακής επισήμανσης της ΕΕ για τους φούρνους

Όνομα προμηθευτή	AEG
Ταυτότητα μοντέλου	CCB6472APM 940002928
Δείκτης ενεργειακής απόδοσης	81.4
Τάξη ενεργειακής απόδοσης	A+
Κατανάλωση ενέργειας με βασικό φορτίο, συμβατική λειτουργία	0.98 kWh/κύκλο
Κατανάλωση ενέργειας με βασικό φορτίο, λειτουργία με υποβοήθη- ση ανεμιστήρα	0.70 kWh/κύκλο
Αριθμός κοιλοτήτων	1
Πηγή θερμότητας	Ηλεκτρική ενέργεια
Ένταση	73 l
Τύπος φούρνου	Φούρνος εσωτερικά ανεξάρτητης κουζίνας
Μάζα	55.6 kg

IEC/EL 60350-1 - Οικιακές ηλεκτρικές συσκευές μαγειρέματος - Μέρος 1: Σειρές, φούρνοι, φούρνοι ατμού και γκριλ - Μέθοδοι μέτρησης της απόδοσης.

14.4 Φούρνος – Εξοικονόμηση ενέργειας

Οι παρακάτω συμβουλές θα σας βοηθήσουν να εξοικονομήσετε ενέργεια κατά τη χρήση της συσκευής.

Βεβαιωθείτε ότι η πόρτα της συσκευής είναι κλειστή όταν η συσκευή βρίσκεται σε λειτουργία. Μην ανοίγετε την πόρτα της συσκευής συχνά κατά τη διάρκεια του μαγειρέματος. Διατηρείτε καθαρό το λάστιχο της πόρτας και βεβαιωθείτε ότι είναι καλά στερεωμένο στη θέση του.

Χρησιμοποιείτε μεταλλικά μαγειρικά σκεύη και σκουρόχρωμα, μη ανακλαστικά ταψιά και φόρμες, για να αυξήσετε την εξοικονόμηση ενέργειας

Μην προθερμαίνετε τη συσκευή πριν από το μαγείρεμα, εκτός αν αυτό συνιστάται ρητά.

Όταν μαγειρεύετε μερικά φαγητά τη φορά, μην αφήνετε να παρέλθει μεγάλο χρονικό διάστημα μεταξύ του ψησίματός τους.

Μαγείρεμα με αέρα

Όποτε είναι εφικτό, χρησιμοποιήστε τις λειτουργίες μαγειρέματος με αέρα για να εξοικονομήσετε ενέργεια.

Υπολειπόμενη θερμότητα

Όταν η διάρκεια μαγειρέματος είναι μεγαλύτερη από 30 λεπτά, μειώστε τη θερμοκρασία της συσκευής στο ελάχιστο 3 - 10 λεπ. προτού ολοκληρωθεί το μαγείρεμα. Η υπολειπόμενη θερμότητα εσωτερικά της συσκευής θα συνεχίσει το μαγείρεμα.

Χρησιμοποιείτε την υπολειπόμενη θερμότητα, για να διατηρείτε το φαγητό ζεστό ή να ζεσταίνετε άλλα φαγητά.

Όταν απενεργοποιείτε τη συσκευή, η οθόνη εμφανίζει την υπολειπόμενη θερμότητα.

Εάν ενεργοποιηθεί ένα πρόγραμμα με Duration και εάν ο χρόνος μαγειρέματος είναι

μεγαλύτερος από 30 λεπτά, οι αντιστάσεις απενεργοποιούνται αυτόματα νωρίτερα σε μερικές λειτουργίες της συσκευής.

Διατήρηση της θερμοκρασίας του φαγητού

Επιλέγετε τη χαμηλότερη δυνατή ρύθμιση θερμοκρασία, για να χρησιμοποιείτε την υπολειπόμενη θερμότητα και να διατηρείτε ζεστό το φαγητό. Η ένδειξη υπολειπόμενης θερμότητας ή η θερμοκρασία εμφανίζεται στην οθόνη.

Υγρός Θερμός Αέρας

Λειτουργία που σχεδιάστηκε για να εξοικονομήτε ενέργεια κατά το μαγείρεμα.

Όταν χρησιμοποιείτε αυτήν τη λειτουργία, ο λαμπτήρας απενεργοποιείται αυτόματα μετά από 30 δευτερόλεπτα.

14.5 Πληροφορίες προϊόντος για την κατανάλωση ισχύος και τον μέγιστο χρόνο επίτευξης της κατάλληλης λειτουργίας χαμηλής ισχύος

Κατανάλωση ισχύος σε κατάσταση αναμονής

0.8 W

Μέγιστος χρόνος που απαιτείται ώστε ο εξοπλισμός να επιτύχει αυτόματα την κατάλληλη λειτουργία χαμηλής ισχύος

20 λεπ

15. ΠΕΡΙΒΑΛΛΟΝΤΙΚΑ ΘΕΜΑΤΑ

Ανακυκλώστε τα υλικά που φέρουν το σύμβολο . Τοποθετήστε τα υλικά συσκευασίας σε κατάλληλα δοχεία για ανακύκλωση. Συμβάλετε στην προστασία του περιβάλλοντος και της ανθρώπινης υγείας ανακυκλώνοντας τις άχρηστες ηλεκτρικές και ηλεκτρονικές συσκευές. Μην απορρίπτετε με τα οικιακά απορρίμματα συσκευές που

φέρουν το σύμβολο . Επιστρέψτε το προϊόν στην τοπική σας μονάδα ανακύκλωσης ή επικοινωνήστε με τη δημοτική αρχή.

Electrolux Appliances AB - Contact Address:
Al. Powstancow Slaskich 26, 30-570 Krakow,
Poland



aeg.com

867363173-D-052023



CE