



BPE748380B

BPE748380M

BPK748380M

EL Οδηγίες Χρήσης | **Φούρνος**

3

PL Instrukcja obsługi | **Piekarnik**

27



ΕΓΚΑΤΑΣΤΑΣΗ / INSTALACJA

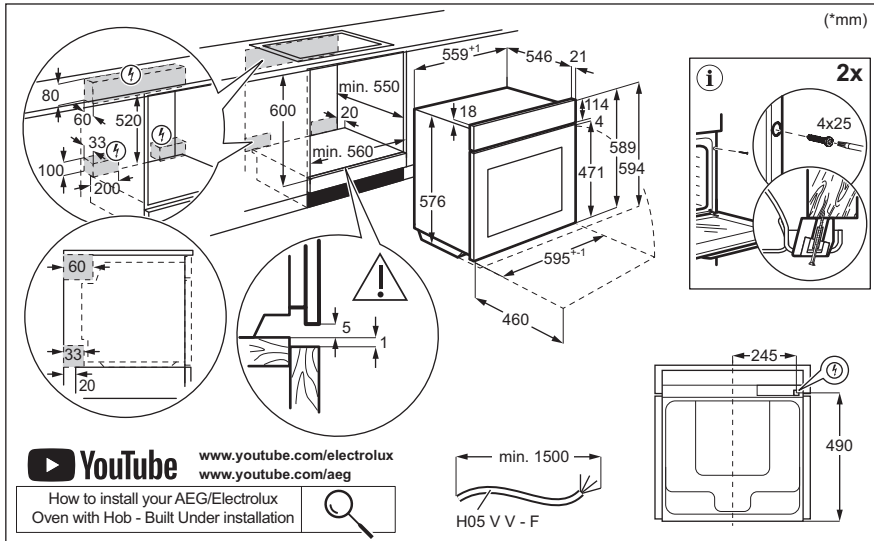

Καλωσορίσατε στην AEG! Ευχαριστούμε που επιλέξατε τη συσκευή μας.



Βρείτε υποδείξεις χρήσης, φυλλάδια, συμβουλές για την επίλυση προβλημάτων, πληροφορίες σέρβις και επισκευής:
www.aeg.com/support

Υπόκειται σε αλλαγές χωρίς προειδοποίηση.

ΠΕΡΙΕΧΟΜΕΝΑ

1. ΠΛΗΡΟΦΟΡΙΕΣ ΓΙΑ ΤΗΝ ΑΣΦΑΛΕΙΑ.....	3
2. ΟΔΗΓΙΕΣ ΓΙΑ ΤΗΝ ΑΣΦΑΛΕΙΑ.....	5
3. ΠΕΡΙΓΡΑΦΗ ΠΡΟΪΟΝΤΟΣ.....	9
4. ΠΙΝΑΚΑΣ ΧΕΙΡΙΣΤΗΡΙΩΝ.....	9
5. ΠΡΙΝ ΑΠΟ ΤΗΝ ΠΡΩΤΗ ΧΡΗΣΗ.....	10
6. ΚΑΘΗΜΕΡΙΝΗ ΧΡΗΣΗ.....	11
7. ΠΡΟΣΘΕΤΕΣ ΛΕΙΤΟΥΡΓΙΕΣ.....	14
8. ΛΕΙΤΟΥΡΓΙΕΣ ΡΟΛΟΓΙΟΥ.....	15
9. ΤΟΠΟΘΕΤΗΣΗ ΤΩΝ ΑΞΕΣΟΥΑΡ.....	16
10. ΥΠΟΔΕΙΞΕΙΣ ΚΑΙ ΣΥΜΒΟΥΛΕΣ.....	18
11. ΦΡΟΝΤΙΔΑ ΚΑΙ ΚΑΘΑΡΙΣΜΑ.....	20
12. ΑΝΤΙΜΕΤΩΠΙΣΗ ΠΡΟΒΛΗΜΑΤΩΝ.....	23
13. ΕΝΕΡΓΕΙΑΚΗ ΑΠΟΔΟΣΗ.....	25
14. ΠΕΡΙΒΑΛΛΟΝΤΙΚΑ ΘΕΜΑΤΑ.....	26

1. ⚠ ΠΛΗΡΟΦΟΡΪΕΣ ΓΙΑ ΤΗΝ ΑΣΦΑΛΕΙΑ

Πριν από την εγκατάσταση και τη χρήση της συσκευής, διαβάστε προσεκτικά τις παρεχόμενες οδηγίες. Ο κατασκευαστής δεν είναι υπεύθυνος για τυχόν τραυματισμούς ή ζημιές που είναι αποτέλεσμα λανθασμένης εγκατάστασης ή χρήσης. Να φυλάσσετε πάντα αυτές τις οδηγίες σε ένα ασφαλές μέρος με εύκολη πρόσβαση για μελλοντική αναφορά.

1.1 Ασφάλεια παιδιών και ευπαθών ατόμων

- Η συσκευή αυτή μπορεί να χρησιμοποιηθεί από παιδιά ηλικίας 8 ετών και άνω και από άτομα με μειωμένες σωματικές, αισθητηριακές ή πνευματικές δυνατότητες ή έλλειψη εμπειρίας και γνώσης, εάν επιβλέπονται ή έχουν λάβει οδηγίες σχετικά με τη χρήση της συσκευής με ασφαλή τρόπο και κατανοούν τους κινδύνους που ενέχονται. Παιδιά

ηλικίας μικρότερης των 8 ετών και άτομα με εκτενείς και περίπλοκες αναπηρίες πρέπει να παραμένουν μακριά από τη συσκευή, εκτός εάν επιβλέπονται συνεχώς.

- Τα παιδιά πρέπει να εποπτεύονται ώστε να διασφαλίζεται ότι δεν παίζουν με τη συσκευή και τις κινητές συσκευές με την εφαρμογή.
- Φυλάσσετε όλα τα υλικά συσκευασίας μακριά από τα παιδιά και απορρίψτε τα κατάλληλα.
- ΠΡΟΕΙΔΟΠΟΙΗΣΗ: Η συσκευή και τα προσβάσιμα μέρη της θερμαίνονται κατά τη χρήση. Κρατάτε τα παιδιά και τα κατοικίδια ζώα μακριά από τη συσκευή όταν την χρησιμοποιείτε και όταν ψύχεται.
- Εάν η συσκευή διαθέτει διάταξη ασφαλείας για παιδιά, θα πρέπει να είναι ενεργοποιημένη.
- Τα παιδιά δεν πρέπει να εκτελούν τον καθαρισμό και τη συντήρηση που εκτελεί ο χρήστης στη συσκευή χωρίς επίβλεψη.

1.2 Γενικές πληροφορίες για την ασφάλεια

- Αυτή η συσκευή προορίζεται μόνο για μαγειρική χρήση.
- Η συσκευή αυτή έχει σχεδιαστεί μόνο για οικιακή χρήση σε εσωτερικό περιβάλλον.
- Η συσκευή αυτή μπορεί να χρησιμοποιηθεί σε γραφεία, δωμάτια ξενοδοχείων, ξενώνες, αγροικίες και άλλα παρόμοια καταλύματα όπου τέτοια χρήση δεν υπερβαίνει τα επίπεδα της (μέσης) οικιακής χρήσης.
- Η εγκατάσταση αυτής της συσκευής και η αντικατάσταση του καλωδίου πρέπει να εκτελείται μόνο από κατάλληλα καταρτισμένο άτομο.
- Μην χρησιμοποιείτε τη συσκευή πριν την εγκαταστήσετε στην ενσωματωμένη δομή.
- Πριν από οποιαδήποτε εργασία συντήρησης, αποσυνδέετε τη συσκευή από την πρίζα.
- Εάν το καλώδιο τροφοδοσίας έχει υποστεί φθορές, θα πρέπει να αντικατασταθεί από τον κατασκευαστή, το Εξουσιοδοτημένο Κέντρο Σέρβις ή ένα κατάλληλα

καταρτισμένο άτομο, ώστε να αποφευχθεί τυχόν κίνδυνος από το ηλεκτρικό ρεύμα.

- ΠΡΟΕΙΔΟΠΟΙΗΣΗ: Βεβαιωθείτε ότι η συσκευή είναι απενεργοποιημένη προτού αντικαταστήσετε τον λαμπτήρα για την αποφυγή πιθανότητας ηλεκτροπληξίας.
- ΠΡΟΕΙΔΟΠΟΙΗΣΗ: Η συσκευή και τα προσβάσιμα μέρη της θερμαίνονται κατά τη χρήση. Πρέπει να προσέχετε ώστε να μην αγγίζετε τις αντιστάσεις ή την επιφάνεια του εσωτερικού της συσκευής.
- Χρησιμοποιείτε πάντα γάντια φούρνου όταν αφαιρείτε ή βάζετε εξαρτήματα ή σκευή.
- Χρησιμοποιείτε μόνο τον αισθητήρα φαγητού (αισθητήρα θερμοκρασίας πυρήνα) που συνιστάται για αυτήν τη συσκευή.
- Για να αφαιρέσετε τα στηρίγματα σαρώων, τραβήξτε πρώτα το μπροστινό τμήμα του στηρίγματος σαρώων και, στη συνέχεια, το πίσω τμήμα για να το αποσπάσετε από τα πλαϊνά τοιχώματα. Τοποθετήστε τα στηρίγματα σαρώων, ακολουθώντας την παραπάνω διαδικασία με την αντίστροφη σειρά.
- Μη χρησιμοποιείτε ατμοκαθαριστή για τον καθαρισμό της συσκευής.
- Μη χρησιμοποιείτε ισχυρά λειαντικά καθαριστικά ή αιχμηρές μεταλλικές ξύστρες για να καθαρίσετε τη γυάλινη πόρτα, καθώς μπορεί να χαράξουν την επιφάνεια και αυτό μπορεί να προκαλέσει θραύση του γυαλιού.
- Πριν από τον πυρολυτικό καθαρισμό, αφαιρέστε όλα τα εξαρτήματα και τις υπερβολικές επικαθίσεις/πιτσιλιές από το εσωτερικό της συσκευής.

2. ΟΔΗΓΙΕΣ ΓΙΑ ΤΗΝ ΑΣΦΑΛΕΙΑ

2.1 Εγκατάσταση



ΠΡΟΕΙΔΟΠΟΙΗΣΗ!

Μόνο ένα εξειδικευμένο άτομο πρέπει να εγκαταστήσει αυτήν τη συσκευή.

- Αφαιρέστε όλα τα υλικά της συσκευασίας.

- Εάν η συσκευή έχει υποστεί ζημιά, μην προβείτε σε εγκατάσταση ή χρήση της.
- Ακολουθήστε τις οδηγίες εγκατάστασης που διατίθενται στον ιστότοπό μας.
- Πάντα να προσέχετε όταν μετακινείτε τη συσκευή καθώς είναι βαριά. Να

χρησιμοποιείτε πάντα γάντια ασφαλείας και κλειστά παπούτσια.

- Μην τραβάτε τη συσκευή από τη λαβή.
- Τοποθετήστε τη συσκευή σε κατάλληλο και ασφαλές μέρος που πληροί τις απαιτήσεις εγκατάστασης.
- Τηρείτε την ελάχιστη απόσταση από άλλες συσκευές και μονάδες.
- Πριν τοποθετήσετε τη συσκευή, ελέγξτε αν η πόρτα της συσκευής ανοίγει χωρίς περιορισμό.
- Η συσκευή είναι εξοπλισμένη με ηλεκτρικό σύστημα ψύξης. Πρέπει να λειτουργεί με την ηλεκτρική παροχή.

2.2 Ηλεκτρική σύνδεση



ΠΡΟΕΙΔΟΠΟΙΗΣΗ!

Κίνδυνος πυρκαγιάς και ηλεκτροπληξίας.

- Όλες οι ηλεκτρικές συνδέσεις πρέπει να πραγματοποιούνται από επαγγελματία ηλεκτρολόγο.
- Η συσκευή πρέπει να είναι γειωμένη.
- Βεβαιωθείτε ότι οι παράμετροι στην πινακίδα τεχνικών χαρακτηριστικών είναι συμβατές με τις ονομαστικές τιμές ηλεκτρικού ρεύματος της παροχής ρεύματος.
- Χρησιμοποιείτε πάντα σωστά εγκατεστημένη πρίζα με προστασία κατά της ηλεκτροπληξίας.
- Μη χρησιμοποιείτε πολύπριζα και μπαλαντέζες.
- Προσέχετε να μην προκληθεί ζημιά στο φως τροφοδοσίας και το καλώδιο τροφοδοσίας. Σε περίπτωση που πρέπει να αντικατασταθεί το καλώδιο τροφοδοσίας της συσκευής, η αντικατάσταση πρέπει να γίνει από το Εξουσιοδοτημένο Κέντρο Σέρβις μας.
- Μην επιτρέπτε σε καλώδια τροφοδοσίας να βρίσκονται κοντά ή να έρχονται σε επαφή με την πόρτα της συσκευής ή με την εσοχή κάτω από τη συσκευή, ιδιαίτερα όταν βρίσκεται σε λειτουργία ή η πόρτα είναι ζεστή.
- Η προστασία από ηλεκτροπληξία των υποτάση ή μονωμένων τμημάτων πρέπει να στερεώνεται με τέτοιο τρόπο, ώστε να μην είναι δυνατή η αφαίρεσή της χωρίς εργαλεία.

- Συνδέστε το φως τροφοδοσίας στην πρίζα μόνον αφού έχει ολοκληρωθεί η εγκατάσταση. Μετά την εγκατάσταση, βεβαιωθείτε ότι είναι δυνατή η πρόσβαση στο φως τροφοδοσίας.
- Εάν η πρίζα είναι χαλαρή, μη συνδέετε το φως τροφοδοσίας.
- Μην τραβήτε το καλώδιο τροφοδοσίας για να αποσυνδέσετε τη συσκευή. Τραβήτε πάντα το φως τροφοδοσίας.
- Χρησιμοποιείτε μόνο σωστές μονωτικές διατάξεις: ασφαλειοδιακόπτες, ασφάλειες (βιδωτές ασφάλειες αφαιρούμενες από την υποδοχή), διακόπτες διαφυγής ρεύματος και ρελέ.
- Στην ηλεκτρική εγκατάσταση της συσκευής πρέπει να προβλέπεται μονωτική διάταξη που να επιτρέπει την αποσύνδεση της συσκευής από το δίκτυο ρεύματος από όλους τους πόλους. Η μονωτική διάταξη πρέπει να έχει ελάχιστη απόσταση 3 mm μεταξύ των επαφών.
- Κλείστε καλά την πόρτα της συσκευής πριν συνδέσετε το φως τροφοδοσίας στην πρίζα.
- Αυτή η συσκευή παρέχεται με φως και καλώδιο τροφοδοσίας.

2.3 Χρήση



ΠΡΟΕΙΔΟΠΟΙΗΣΗ!

Κίνδυνος τραυματισμού, εγκαυμάτων και ηλεκτροπληξίας ή έκρηξης.

- Μην αλλάζετε τις προδιαγραφές αυτής της συσκευής.
- Φροντίστε τα ανοίγματα αερισμού να είναι ελεύθερα από εμπόδια.
- Μην αφήνετε τη συσκευή χωρίς επιτήρηση κατά τη λειτουργία.
- Απενεργοποιήστε τη συσκευή μετά από κάθε χρήση.
- Προσέχετε όταν ανοίγετε την πόρτα της συσκευής με τη συσκευή σε λειτουργία. Μπορεί να απελευθερωθεί ζεστός αέρας.
- Μην λειτουργείτε τη συσκευή με βρεγμένα χέρια ή όταν είναι σε επαφή με νερό.
- Μην ασκείτε πίεση στην ανοιχτή πόρτα.
- Μη χρησιμοποιείτε τη συσκευή ως επιφάνεια εργασίας ή ως επιφάνεια αποθήκευσης αντικειμένων.
- Ανοίξτε την πόρτα της συσκευής προσεκτικά. Η χρήση συστατικών με

αλκοόλη μπορεί να δημιουργήσει ένα μείγμα αλκοόλης με αέρα.

- Μην αφήνετε σπίθες ή γυμνές φλόγες να έρθουν σε επαφή με τη συσκευή όταν ανοίγετε την πόρτα.
- Χρησιμοποιείτε γυαλί και βάζα εγκεκριμένα για συντήρηση.
- Μην τοποθετείτε εύφλεκτα προϊόντα ή στοιχεία που είναι βρεγμένα με εύφλεκτα προϊόντα μέσα, κοντά ή πάνω στη συσκευή.
- Μη μοιράζετε τον κωδικό πρόσβασης Wi-Fi με άλλους.



ΠΡΟΕΙΔΟΠΟΙΗΣΗ!

Κίνδυνος πρόκλησης ζημιάς στη συσκευή.

- Για την αποφυγή βλάβης ή αποχρωματισμού στο σμάλτο:
 - μην τοποθετείτε σκεύη ή άλλα αντικείμενα μέσα στη συσκευή απευθείας σε επαφή με το κάτω μέρος της.
 - μην τοποθετείτε αλουμινόχαρτο απευθείας σε επαφή με το κάτω μέρος του εσωτερικού της συσκευής.
 - μην τοποθετείτε νερό απευθείας μέσα στη ζεστή συσκευή.
 - μην διατηρείτε υγρά πιάτα και τρόφιμα στη συσκευή αφού τελειώσετε το μαγείρεμα.
 - προσέχετε όταν αφαιρείτε ή τοποθετείτε τα αξεσουάρ.
- Ο αποχρωματισμός της εμαγιέ επιφάνειας ή της επιφάνειας από ανοξείδωτο ασάλι δεν επηρεάζει την απόδοση της συσκευής.
- Χρησιμοποιήστε ένα βαθύ ταψί για υγρά κέικ. Οι χυμοί φρούτων προκαλούν λεκέδες που μπορεί να είναι μόνιμοι.
- Να μαγειρεύετε πάντα με την πόρτα της συσκευής κλειστή.
- Αν η συσκευή έχει εγκατασταθεί πίσω από ένα πλαίσιο επίπλου (π.χ. μια πόρτα) φροντίστε η πόρτα να μην είναι ποτέ κλειστή όσο η συσκευή βρίσκεται σε λειτουργία. Μπορεί να συσσωρευτεί θερμότητα και υγρασία σε ένα κλειστό πλαίσιο επίπλου και να προκληθεί ζημιά στη συσκευή, την κατοικία ή το δάπεδο. Μην κλείνετε το πλαίσιο του επίπλου προτού η συσκευή κρυώσει μετά τη χρήση.

2.4 Φροντίδα και καθαρισμός



ΠΡΟΕΙΔΟΠΟΙΗΣΗ!

Κίνδυνος τραυματισμού, φωτιάς, ή βλάβης στη συσκευή.

- Πριν από την εκτέλεση εργασίας συντήρησης, απενεργοποιήστε τη συσκευή και αποσυνδέστε το φις τροφοδοσίας από την πρίζα.
- Φροντίστε η συσκευή να είναι κρύα. Υπάρχει ο κίνδυνος να σπάσουν τα τζάμια.
- Αντικαταστήστε αμέσως τα τζάμια της πόρτας όταν καταστραφούν. Επικοινωνήστε με το Εξουσιοδοτημένο Κέντρο Σέρβις.
- Προσέχετε όταν αφαιρείτε την πόρτα από τη συσκευή. Η πόρτα είναι βαριά!
- Καθαρίζετε τακτικά τη συσκευή για να αποτραπεί η φθορά του υλικού της επιφάνειας.
- Καθαρίστε τη συσκευή με υγρό μαλακό πανί. Χρησιμοποιείτε μόνο ουδέτερα απορρυπαντικά. Μη χρησιμοποιείτε λειαντικά προϊόντα, σφουγγαράκια που χαράσσουν, διαλύτες ή μεταλλικά αντικείμενα.
- Εάν χρησιμοποιείτε σπρέι καθαρισμού για φούρνους, ακολουθείτε τις οδηγίες ασφαλείας στη συσκευασία.

2.5 Πυρολυτικός καθαρισμός



ΠΡΟΕΙΔΟΠΟΙΗΣΗ!

Κίνδυνος τραυματισμού / Πυρκαγιών / Χημικών εκπομπών (Αναθυμιάσεων) σε Πυρολυτική Λειτουργία.

- Πριν από την εκτέλεση του πυρολυτικού καθαρισμού και την αρχική προθέρμανση, αφαιρέστε από το εσωτερικό του φούρνου:
 - τυχόν υπολείμματα τροφών, χυμένες ποσότητες / αποθέσεις λαδιού ή λίπους.
 - τυχόν αφαιρούμενα αντικείμενα (συμπεριλαμβανομένων σχαρών, πλευρικών σχαρών κ.λπ., που παρέχονται με τη συσκευή), ειδικά τυχόν αντικολλητικά μαγειρικά σκεύη, ταψιά, σκεύη κ.λπ.
- Διαβάστε προσεκτικά όλες τις οδηγίες που αφορούν τον πυρολυτικό καθαρισμό.

- Κρατήστε τα παιδιά μακριά από τη συσκευή ενώ βρίσκεται σε λειτουργία ο πυρολυτικός καθαρισμός. Η συσκευή θερμαίνεται πάρα πολύ και από τα μπροστινά ανοίγματα ψύξης απελευθερώνεται θερμός αέρας.
- Ο πυρολυτικός καθαρισμός είναι λειτουργία υψηλής θερμοκρασίας που μπορεί να απελευθερώσει αναθυμιάσεις από υπολείμματα μαγειρέματος και υλικά κατασκευής. Γι' αυτό, οι καταναλωτές συνιστάται να κάνουν τα εξής:
 - να εξασφαλίζουν καλό αερισμό κατά τη διάρκεια και μετά από κάθε πυρολυτικό καθαρισμό.
 - παρέχουν καλό αερισμό κατά τη διάρκεια και μετά από την αρχική προθέρμανση.
- Μη χύνετε και μη βάζετε νερό στην πόρτα του φούρνου κατά τη διάρκεια και μετά από τον πυρολυτικό καθαρισμό, για την αποφυγή πρόκλησης ζημιάς στα τζάμια.
- Οι αναθυμιάσεις που απελευθερώνονται όπως περιγράφηκε από όλους τους πυρολυτικούς φούρνους / υπολείμματα μαγειρέματος, δεν είναι επιβλαβείς για τον άνθρωπο, συμπεριλαμβανομένων των παιδιών, ή των ατόμων με ιατρικές παθήσεις.
- Κρατήστε μικρά κατοικίδια μακριά από τη συσκευή κατά τη διάρκεια και ύστερα από τον πυρολυτικό καθαρισμό και την αρχική προθέρμανση. Τα μικρά κατοικίδια (ιδιαίτερα τα πουλιά και τα ερπετά) μπορεί να είναι πολύ ευαίσθητα στις μεταβολές της θερμοκρασίας και στις εκπεμπόμενες αναθυμιάσεις.
- Οι αντικολλητικές επιφάνειες των σκευών, τηγανιών, τασιών, μαχαιροπίρουνων, κ.λπ. μπορεί να καταστραφούν από τη λειτουργία πυρολυτικού καθαρισμού υψηλής θερμοκρασίας όλων των πυρολυτικών φούρνων, ενώ μπορεί να γίνουν επίσης πηγές επιβλαβών αναθυμιάσεων χαμηλού επιπέδου.

2.6 Εσωτερικός φωτισμός

ΠΡΟΕΙΔΟΠΟΙΗΣΗ!

Κίνδυνος ηλεκτροπληξίας.

- Σχετικά με τον/τους λαμπτήρα/λαμπτήρες εντός αυτού του προϊόντος και τους ανταλλακτικούς λαμπτήρες που πωλούνται ξεχωριστά: Αυτοί οι λαμπτήρες προορίζονται ώστε να αντέχουν σε εξαιρετικά δύσκολες συνθήκες σε οικιακές συσκευές, όπως σε θερμοκρασίες, δονήσεις, υγρασία ή προορίζονται να σηματοδοτούν πληροφορίες σχετικά με τη λειτουργική κατάσταση της συσκευής. Δεν προορίζονται για χρήση σε άλλες εφαρμογές και δεν είναι κατάλληλοι για τον φωτισμό οικιακών χώρων.
- Το προϊόν αυτό περιέχει φωτεινή πηγή της τάξης ενεργειακής απόδοσης G.
- Χρησιμοποιείτε μόνο λαμπτήρες με τις ίδιες προδιαγραφές.

2.7 Σέρβις

- Για την επισκευή της συσκευής, επικοινωνήστε με το Εξουσιοδοτημένο Κέντρο Σέρβις.
- Χρησιμοποιείτε μόνο γνήσια ανταλλακτικά.

2.8 Απόρριψη

ΠΡΟΕΙΔΟΠΟΙΗΣΗ!

Κίνδυνος τραυματισμού ή ασφυξίας.

- Επικοινωνήστε με τις δημοτικές αρχές της περιοχής σας για πληροφορίες σχετικά με τον τρόπο απόρριψης της συσκευής.
- Αποσυνδέστε τη συσκευή από την ηλεκτρική τροφοδοσία.
- Κόψτε το καλώδιο τροφοδοσίας κοντά στη συσκευή και απορρίψτε το.

3. ΠΕΡΙΓΡΑΦΗ ΠΡΟΪΟΝΤΟΣ

3.1 Γενική επισκόπηση

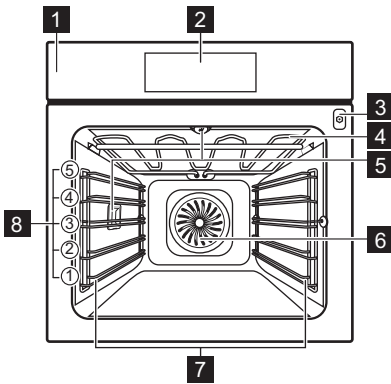

- 1 Πίνακας χειριστηρίων
- 2 Οθόνη
- 3 Υποδοχή αισθητήρα φαγητού
- 4 θερμαντικό στοιχείο
- 5 Λαμπτήρας
- 6 Ανεμιστήρας

- 7 Στήριξη σχάρας, αφαιρούμενη
- 8 Θέσεις σχάρας

3.2 Αξεσουάρ

- **Μεταλλική σχάρα**
Για φόρμες κέικ, πυρίμαχα πιάτα, πιάτα για ψήσιμο, μαγειρικά σκεύη / πιάτα.
- **Ταψί ψησίματος**
Για υγρά κέικ, ψητά αρτοσκευάσματα, ψωμί, μεγάλα ψητά, κατεψυγμένα γεύματα και για τη συλλογή υγρών που στάζουν, π.χ. λίπος όταν ψήνετε το φαγητό σε μεταλλική σχάρα.
- **Ταψί ψησίματος / γκριλ**
Για ψήσιμο ή ως σκεύος για τη συλλογή του λίπους.
- **Αισθ. Φαγητού**
Για τον έλεγχο του μαγειρέματος με βάση τη θερμοκρασία στο εσωτερικό του φαγητού.
- **Τηλεσκοπικοί βραχίονες**
Για την ευκολότερη τοποθέτηση και αφαίρεση ταψιών και μεταλλικών σχαρών.

4. ΠΙΝΑΚΑΣ ΧΕΙΡΙΣΤΗΡΙΩΝ

4.1 Επισκόπηση πίνακα χειριστηρίων

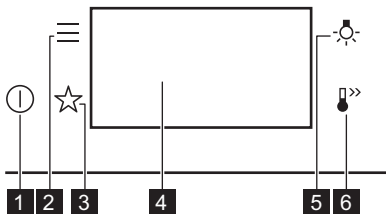

- 1 ON / OFF Πιέστε παρατεταμένα για να ενεργοποιήσετε και να απενεργοποιήσετε τη συσκευή.

- 2 Μενού Παραθέτει τις επιλογές της συσκευής και τις λειτουργίες ρύθμισης.

3	Αγαπημένα	Παραθέτει τις αγαπημένες ρυθμίσεις.
4	Οθόνη	Εμφανίζει τις τρέχουσες ρυθμίσεις της συσκευής.
5	Διακόπτης λαμπτήρα	Για ενεργοποίηση και απενεργοποίηση του λαμπτήρα.
6	Ταχεία προθέρμανση	Για ενεργοποίηση και απενεργοποίηση της λειτουργίας: Ταχεία προθέρμανση.

4.2 Οθόνη

Οθόνη με ρυθμισμένες λειτουργίες πλήκτρων.

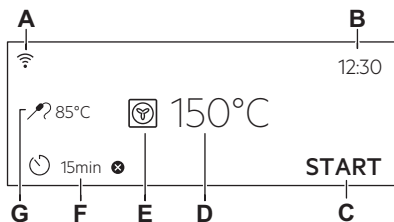

- A. Wi-Fi
 B. Ώρα
 C. ΎΠΑΡΞΗ / ΔΙΑΚΟΠΗ
 D. Θερμοκρασία
 E. Προγράμματα θέρμανσης
 F. Χρονοδιακόπτης
 G. Αισθ. Φαγητού (μόνο σε επιλεγμένα μοντέλα)

Ενδείξεις οθόνης

OK Για επιβεβαίωση της επιλογής / ρύθμισης.

< Για μετάβαση κατά ένα επίπεδο πίσω στο μενού.

Ενδείξεις οθόνης

↶ Για αναίρεση της προηγούμενης ενέργειας.

☑ Για την ενεργοποίηση και απενεργοποίηση των επιλογών.

🔔 Έχει ενεργοποιηθεί η λειτουργία ηχητικού συναγερμού.

🔔 STOP Ο ηχητικός συναγερμός και η λειτουργία διακοπής μαγειρέματος έχουν ενεργοποιηθεί.

🔔 Το αναδυόμενο μήνυμα είναι μόνο ενεργοποιημένο.

🕒 Η λειτουργία Χρονοκαυστήρηση έναρξης είναι ενεργοποιημένη.

⊗ Για ακύρωση της ρύθμισης.

📶 Η σύνδεση Wi-Fi είναι ενεργοποιημένη.

📶 Η ένδειξη Απομακρυσμένη λειτουργία είναι αναμμένη.

5. ΠΡΙΝ ΑΠΟ ΤΗΝ ΠΡΩΤΗ ΧΡΗΣΗ

⚠️ ΠΡΟΕΙΔΟΠΟΙΗΣΗ!

Ανατρέξτε στα κεφάλαια σχετικά με την Ασφάλεια.

5.1 Πρώτη σύνδεση

Η οθόνη εμφανίζει ένα μήνυμα καλωσορίσματος μετά την πρώτη σύνδεση.

Πρέπει να ρυθμίσετε τα εξής: Γλώσσα, Φωτεινότητα Οθόνης, Ήχοι Πλήκτρων, Ένταση Βομβητή, Ώρα .

5.2 Ασύρματη σύνδεση

Για να συνδέσετε τη συσκευή χρειάζεστε:

- Ασύρματο δίκτυο με σύνδεση στο διαδίκτυο.
 - Κινητή συσκευή συνδεδεμένη στο ίδιο ασύρματο δίκτυο.
1. Για να κατεβάσετε την εφαρμογή, σαρώστε τον κωδικό QR που βρίσκεται στο οπισθόφυλλο του εγχειριδίου χρήστη. Μπορείτε επίσης να κάνετε λήψη της εφαρμογής απευθείας από το app store.

2. Ακολουθήστε τις οδηγίες εγγραφής στην εφαρμογή.

3. Ενεργοποιήστε τη συσκευή.

4. Πατήστε το . Επιλέξτε: Ρυθμίσεις / Συνδέσεις.

5. - σύρετε ή πιέστε για ενεργοποίηση ή απενεργοποίηση: Wi-Fi.

Η ασύρματη μονάδα της συσκευής ξεκινά εντός 90 δευτ.



Για λόγους ασφαλείας, η απομακρυσμένη λειτουργία απενεργοποιείται αυτόματα μετά από 24 ώ. Επαναλάβετε τη διαδικασία εισαγωγής, εάν απαιτείται.

Συχνότητα 2.4 GHz WLAN

2400 - 2483.5 MHz

Πρωτόκολλο IEEE 802.11b DSSS, 802.11g/n OFDM

Μέγιστη Ισχύς EIRP < 20 dBm (100 mW)

5.3 Άδειες χρήσης λογισμικού



Το λογισμικό στο παρόν προϊόν περιέχει στοιχεία που βασίζονται σε δωρεάν λογισμικό ανοιχτού κώδικα. Η AEG αναγνωρίζει με ευγνωμοσύνη τη συμβολή των κοινοτήτων ανοιχτού λογισμικού και ρομποτικής στο έργο ανάπτυξης.

Για να αποκτήσετε πρόσβαση στον πηγαίο κώδικα αυτών των στοιχείων δωρεάν λογισμικού ανοιχτού κώδικα, των οποίων οι προϋποθέσεις άδειας χρήσης απαιτούν δημοσίευση, καθώς και για να δείτε τις πλήρεις πληροφορίες πνευματικών δικαιωμάτων και τους ισχύοντες όρους άδειας χρήσης, επισκεφτείτε τη διεύθυνση: <http://aeg.opensourcerepository.com> (φάκελος N1US).

5.4 Αρχική προθέρμανση και καθαρισμός

Προθερμάνετε την άδεια συσκευή πριν από την πρώτη χρήση και την επαφή με τρόφιμα.

Η συσκευή μπορεί να αναδύει δυσάρεστες οσμές και καπνό. Αερίστε το δωμάτιο κατά την προθέρμανση.

1. Αφαιρέστε όλα τα αξεσουάρ και τα αποσπώμενα στηρίγματα σχαρών από τη συσκευή.
2. Ρυθμίστε τη λειτουργία . Ρυθμίστε τη μέγιστη θερμοκρασία. Αφήστε τη συσκευή να λειτουργήσει για 1 ώ.
3. Ρυθμίστε τη λειτουργία . Ρυθμίστε τη μέγιστη θερμοκρασία. Αφήστε τη συσκευή να λειτουργήσει για 15 λεπ.
4. Απενεργοποιήστε τη συσκευή και περιμένετε μέχρι να κρυώσει.
5. Καθαρίστε τη συσκευή και τα αξεσουάρ με ένα πανί μικροϊνών, χλιαρό νερό και ένα ήπιο απορρυπαντικό.
6. Τοποθετήστε τα αξεσουάρ και τα αποσπώμενα στηρίγματα σχαρών στην αρχική τους θέση.

6. ΚΑΘΗΜΕΡΙΝΉ ΧΡΗΣΗ

ΠΡΟΕΙΔΟΠΟΙΗΣΗ!

Ανατρέξτε στα κεφάλαια σχετικά με την Ασφάλεια.

6.1 Προγράμματα θέρμανσης

ΒΑΣΙΚΟ



Γκριλ

Για ψήσιμο στο γκριλ λεπτών κομματιών φαγητού καθώς και για φρυγάνισμα ψωμιού.



Γκριλ με Θερμό Αέρα

Για ψήσιμο μεγάλων μεριδών κρέατος ή πουλερικών με κόκαλα σε μία θέση σχάρας. Για γκρατινάρισμα και για ρόδισμα.



Θερμός Αέρας

Για ψήσιμο κρέατος και κέικ. Ρυθμίστε χαμηλότερη θερμοκρασία από ό,τι για τη λειτουργία Πάνω + Κάτω Θέρμανση καθώς ο ανεμιστήρας διανέμει τη θερμότητα ομοιόμορφα στο εσωτερικό του φούρνου.



Κατεψυγμένα τρόφιμα

Τέλειο για έτοιμα γεύματα (π.χ. τηγανιτές πατάτες, κροκέτες ή σπρινγκ ρολς).



Πάνω/Κάτω Θέρμανση

Για ψήσιμο σε μία θέση σχάρας.



Λειτουργία Πίτσα

Ιδανικό για ψήσιμο πίτσας και άλλων φαγητών που απαιτούν περισσότερη θερμότητα από κάτω.



Κάτω Θέρμανση

Επιλέξτε αυτή τη λειτουργία μετά από μια διαδικασία μαγειρέματος για να ροδίσετε περισσότερο το φαγητό στο κάτω μέρος, εάν χρειάζεται. Χρησιμοποιήστε το χαμηλότερο επίπεδο σχάρας.



Ψήσιμο Ψωμιού
Για ψήσιμο ψωμιού.



Φούσκωμα ζύμης
Για την επιτάχυνση του φουσκώματος της ζύμης με μαγιά. Σκεπάστε την επιφάνεια της ζύμης για να μην στεγνώσει.



Ο λαμπτήρας μπορεί να απενεργοποιηθεί αυτόματα σε θερμοκρασία κάτω από 80 °C κατά τη διάρκεια ορισμένων προγραμμάτων.



Υγρός Θερμός Αέρας
Αυτή η λειτουργία σχεδιάστηκε για να εξοικονομείτε ενέργεια κατά το ψήσιμο. Όταν χρησιμοποιείτε αυτή τη λειτουργία, η θερμοκρασία στο εσωτερικό του φούρνου μπορεί να διαφέρει από τη ρυθμισμένη θερμοκρασία. Χρησιμοποιείται η υπολειπόμενη θερμότητα. Η θερμαντική ισχύς μπορεί να μειωθεί. Για περισσότερες πληροφορίες, ανατρέξτε στο κεφάλαιο «Καθημερινή χρήση», Σημειώσεις σχετικά με: Υγρός Θερμός Αέρας.

ΕΙΔΙΚΑ ΠΡΟΓΡΑΜΜΑΤΑ



Διατήρηση
Για τη διατήρηση λαχανικών και φρούτων, τοποθετήστε τα βάζα κονσερβοποίησης σε ταψί ψησίματος γεμάτο με νερό, χρησιμοποιώντας βάζα ανθεκτικά στη θερμότητα με μπαγιονέτ ή βιδωτά πώματα ίδιου μεγέθους. Χρησιμοποιήστε τη χαμηλότερη θέση σχάρας.



Αποξήρανση
Για στέγνωμα φρούτων, λαχανικών και μανιταριών κομμένων σε φέτες. Για να μπορεί ο κορεσμένος με υγρασία αέρας να διαφύγει και τα φρούτα να στεγνώσουν καλύτερα, συνιστάται να ανοίγετε την πόρτα του φούρνου κατά διαστήματα κατά τη διάρκεια της διαδικασίας στεγνώματος.



Ζέσταμα πιάτων
Για την προθέρμανση πιάτων για σερβίρισμα.



Απόψυξη
Για την απόψυξη τροφίμων (λαχανικά και φρούτα). Ο χρόνος απόψυξης εξαρτάται από την ποσότητα και το μέγεθος των κατεψυγμένων τροφίμων.



Ογκρατέν
Για πιάτα όπως λαζάνια ή πατάτες ογκρατέν. Για γκρατινίρισμα και για ρόδισμα.



Χαμηλή Θερμοκρασία
Διαδικασία μαγειρέματος σε χαμηλή θερμοκρασία. Είναι ιδανικό για το μαγείρεμα ευαίσθητων φαγητών (π.χ. βοδινό, μοσχάρι ή αρνί).



Διατήρηση Θερμότητας
Για να διατηρείτε το φαγητό ζεστό. Σημειώστε ότι ορισμένα φαγητά μπορεί να συνεχίσουν να μαγειρεύονται και να στεγνώνουν ενώ παραμένουν ζεστά. Εάν χρειάζεται, σκεπάστε τα πιάτα.

6.2 Σημειώσεις σχετικά με: Υγρός Θερμός Αέρας

Αυτή η λειτουργία χρησιμοποιήθηκε για συμμόρφωση με την τάξη ενεργειακής απόδοσης και τις απαιτήσεις για τον οικολογικό σχεδιασμό (σύμφωνα με EU 65/2014 και EU 66/2014). Δοκιμές σύμφωνα με το: IEC/EN 60350-1.

Η πόρτα του φούρνου θα πρέπει να είναι κλειστή κατά τη διάρκεια του μαγειρέματος, έτσι ώστε η λειτουργία να μη διακόπτεται και ο φούρνος να λειτουργεί με την υψηλότερη δυνατή ενεργειακή απόδοση.

Όταν χρησιμοποιείτε αυτήν τη λειτουργία, ο λαμπτήρας απενεργοποιείται αυτόματα μετά από 30 δευτερόλεπτα.

Για τις οδηγίες μαγειρέματος ανατρέξτε στο κεφάλαιο «Υποδείξεις και συμβουλές», Υγρός Θερμός Αέρας. Για γενικές συστάσεις εξοικονόμησης ενέργειας, ανατρέξτε στο κεφάλαιο «Ενεργειακή Απόδοση», συμβουλές για Εξοικονόμηση Ενέργειας.

6.3 Ρύθμιση: Προγράμματα Θέρμανσης

1. Ενεργοποιήστε τη συσκευή. Στην οθόνη εμφανίζεται το προεπιλεγμένο πρόγραμμα και η θερμοκρασία.
2. Πιέστε το σύμβολο του προγράμματος  για να μεταβείτε στο υπομενού.
3. Επιλέξτε το πρόγραμμα και πιέστε: OK.
4. Ρυθμίστε τη θερμοκρασία. Πιέστε το κουμπί OK.
5. Πιέστε το κουμπί START .
Αισθ. Φαγητού - μπορείτε να συνδέσετε τον αισθητήρα οποιαδήποτε στιγμή πριν ή κατά τη διάρκεια του μαγειρέματος. Ανατρέξτε στο

κεφάλαιο «Χρήση των εξαρτημάτων, Αισθητήρας φαγητού».

6. STOP - πιάστε για να απενεργοποιήσετε το πρόγραμμα.
7. Απενεργοποιήστε τη συσκευή.

6.4 Μενού

Πιάστε το  για να μπείτε στο μενού.

Στοιχείο μενού	Εφαρμογή	
Μαγειρέμα με βοήθεια	Παραθέτει τα αυτόματα προγράμματα.	
Καθαρισμός	Παραθέτει τα προγράμματα καθαρισμού.	
Αγαπημένα	Παραθέτει τις αγαπημένες ρυθμίσεις.	
Επιλογές	Για τη ρύθμιση της διαμόρφωσης της συσκευής.	
Ρυθμίσεις	Συνδέσεις	Για τη ρύθμιση της διαμόρφωσης του δικτύου.
	Ρύθμιση	Για τη ρύθμιση της διαμόρφωσης της συσκευής.
	Σέρβις	Δείχνει την έκδοση λογισμικού και διαμόρφωση.

Υπομενού για: Καθαρισμός

Υπομενού	Εφαρμογή
Πυρολυτικός καθαρισμός, σύντομος	Διάρκεια: 1 h.
Πυρολυτικός καθαρισμός, κανονικός	Διάρκεια: 1 h 30 min.
Πυρολυτικός καθαρισμός, έντονος	Διάρκεια: 3 h.

Υπομενού για: Επιλογές

Υπομενού	Εφαρμογή
Φωτισμός Φούρνου	Ενεργοποιεί και απενεργοποιεί τον λαμπτήρα.

Υπομενού	Εφαρμογή
Κλειδ. ασφ. για παιδ.	Αποτρέπει την ακούσια ενεργοποίηση της συσκευής.
Ταχεία προθέρμανση	Μειώνει τον χρόνο προθέρμανσης. Αυτή η επιλογή είναι διαθέσιμη μόνο για μερικά από τα προγράμματα ζεστάματος.
Υπενθύμιση Καθαρισμού	Ενεργοποιεί και απενεργοποιεί την υπενθύμιση.
Ψηφιακό στυλ ρολογιού	Αλλάζει τη μορφή της εμφανιζόμενης ένδειξης ώρας.

Υπομενού για: Συνδέσεις

Υπομενού	Περιγραφή
Wi-Fi	Για την ενεργοποίηση και απενεργοποίηση: Wi-Fi.
Απομακρυσμένη λειτουργία	Για ενεργοποίηση και απενεργοποίηση της απομακρυσμένης λειτουργίας. Επιλογή ορατή μόνο μετά την ενεργοποίηση: Wi-Fi.
Λειτουργία με τηλεχειρισμό	Για την εκκίνηση της απομακρυσμένης λειτουργίας αυτόματα αφού πιάσετε το ΉΝΑΡΞΗ. Επιλογή ορατή μόνο μετά την ενεργοποίηση: Wi-Fi.
Δίκτυο	Για τον έλεγχο της κατάστασης δικτύου και της ισχύος σήματος του: Wi-Fi.
Απόρριψη δικτύου	Για την απενεργοποίηση της αυτόματης σύνδεσης του τρέχοντος δικτύου με τη συσκευή.

Υπομενού για: Ρύθμιση

Υπομενού	Περιγραφή
Γλώσσα	Ρυθμίζει τη γλώσσα της συσκευής.
Φωτεινότητα Οθόνης	Ρυθμίζει τη φωτεινότητα της οθόνης.
Ήχοι Πλήκτρων	Ενεργοποιεί και απενεργοποιεί τον ήχο των πεδίων αφής. Δεν είναι δυνατή η σίγαση του ήχου για  .
Ένταση Βομβητή	Ρυθμίζει την ένταση του ήχου των πλήκτρων και των σημάτων.

Υπομενού	Περιγραφή
Ωρα	Ρυθμίζει την τρέχουσα ώρα και ημερομηνία.

Υπομενού για: Σέρβις

Υπομενού	Περιγραφή
Λειτουργία Demo	Κωδικός ενεργοποίησης / απενεργοποίησης: 2468
Έκδοση λογισμικού	Πληροφορίες σχετικά με την έκδοση λογισμικού.
Επαναφορά όλων των ρυθμίσεων	Επαναφέρει τις εργοστασιακές ρυθμίσεις.

6.5 Ρύθμιση: Μαγείρεμα με βοήθεια



Το υπομενού Μαγείρεμα με βοήθεια αποτελείται από ένα σύνολο πρόσθετων λειτουργιών και προγραμμάτων που είναι σχεδιασμένα για πιάτα με ειδική μαγειρική. Κάθε φαγητό σε αυτό το υπομενού διαθέτει

μια κατάλληλη ρύθμιση. Μπορείτε να ρυθμίσετε τον χρόνο και τη θερμοκρασία κατά τη διάρκεια του μαγειρέματος.

Για μερικά από τα φαγητά μπορείτε επίσης να μαγειρέψετε με Αισθ. Φαγητού. Ο βαθμός στον οποίο μαγειρεύεται το φαγητό:

- Λίγο Ψημένο
- Μεσαία Ψημένο
- Καλοψημένο

Για κάποια από τα φαγητά μπορείτε επίσης να μαγειρέψετε με Αυτόμ. Προγρ. Βάρους.

1. Ενεργοποιήστε τη συσκευή.
2. Πιέστε το κουμπί .
3. Πιέστε το . Εισαγάγετε Μαγείρεμα με βοήθεια.
4. Επιλέξτε ένα φαγητό ή έναν τύπο φαγητού.
5. Τοποθετήστε το φαγητό στη συσκευή και πιέστε το START .

Όταν τελειώσει το πρόγραμμα, ελέγξτε αν το φαγητό είναι έτοιμο. Παρατείνετε τον χρόνο μαγειρέματος όσο χρειάζεται.

7. ΠΡΟΣΘΕΤΕΣ ΛΕΙΤΟΥΡΓΙΕΣ

7.1 Αγαπημένα ☆

Μπορείτε να αποθηκεύσετε έως και 3 από τις αγαπημένες σας ρυθμίσεις, όπως πρόγραμμα και χρόνο μαγειρέματος.

1. Ενεργοποιήστε τη συσκευή.
2. Επιλέξτε την προτιμώμενη ρύθμιση.
3. Πιέστε το κουμπί .
4. Επιλέξτε: Αγαπημένα / Αποθήκευση των τρεχουσών ρυθμίσεων.
5. Πιέστε + για να προσθέσετε τη ρύθμιση στη λίστα: Αγαπημένα.
6. Πιέστε το κουμπί OK.

 - πιέστε για να επαναφέρετε τη ρύθμιση.

 - πιέστε για να ακυρώσετε τη ρύθμιση.

7.2 Κλειδωμα πλήκτρων

Αυτή η λειτουργία αποτρέπει την ακούσια αλλαγή της λειτουργίας της συσκευής.

1. Ενεργοποιήστε τη συσκευή.
2. Ρυθμίστε ένα πρόγραμμα.

3. ☆,  - πιέστε ταυτόχρονα για να ενεργοποιήσετε τη λειτουργία.

☆,  - πιέστε ταυτόχρονα για να ενεργοποιήσετε τη λειτουργία.

7.3 Κλειδ. ασφ. για παιδ.

Αυτή η λειτουργία αποτρέπει την ακούσια ενεργοποίηση της συσκευής.

1. Ενεργοποιήστε τη συσκευή.
2. Πιέστε το κουμπί .
3. Επιλέξτε Επιλογές/ Κλειδ. ασφ. για παιδ..
4. Πιέστε τα κωδικά γράμματα με αλφαβητική σειρά.

η επιλογή Κλειδ. ασφ. για παιδ. είναι ενεργοποιημένη.



Όταν αυτή η λειτουργία είναι ενεργοποιημένη, μεταβείτε στο: Χρονοδιακόπτης, Wi-Fi και ο λαμπτήρας είναι διαθέσιμος.

Για να γίνει δυνατή η χρήση της συσκευής, επιλέξτε τα κωδικά γράμματα με αλφαβητική σειρά.

Η πόρτα είναι κλειδωμένη όταν αυτή η λειτουργία είναι ενεργοποιημένη και η συσκευή είναι απενεργοποιημένη.

7.4 Αυτόματη απενεργοποίηση

Για λόγους ασφαλείας, αν το πρόγραμμα είναι ενεργό και δεν αλλαχθούν οι ρυθμίσεις, η συσκευή απενεργοποιείται αυτόματα μετά από ορισμένο χρονικό διάστημα.

 (°C)	 (ώ)
30 - 115	12.5
120 - 195	8.5
200 - 245	5.5
250 - μέγιστο	3

Εάν σκοπεύετε να εκτελέσετε ένα πρόγραμμα για διάρκεια που υπερβαίνει την ώρα αυτόματης απενεργοποίησης, ρυθμίστε τον χρόνο μαγειρέματος. Ανατρέξτε στο κεφάλαιο «Λειτουργίες ρολογιού».

Η Αυτόματη απενεργοποίηση δεν λειτουργεί με τις λειτουργίες: Φωτισμός Φούρνου, Αισθ. Φαγητού, Τέλος.

7.5 Ανεμιστήρας ψύξης

Όταν η συσκευή βρίσκεται σε λειτουργία, ο ανεμιστήρας ψύξης ενεργοποιείται αυτόματα για να διατηρηθούν ψυχρές οι επιφάνειες της συσκευής. Εάν απενεργοποιήσετε τη συσκευή, ο ανεμιστήρας ψύξης μπορεί να συνεχίσει να λειτουργεί μέχρι να κρυώσει η συσκευή.

8. ΛΕΙΤΟΥΡΓΙΕΣ ΡΟΛΟΓΙΟΥ

8.1 Περιγραφή λειτουργιών ρολογιού

Λειτουργία	Περιγραφή
Χρονοδιακόπτης	Για ρύθμιση της διάρκειας του μαγειρέματος. Η μέγιστη τιμή είναι 23 ώ 59 λεπ. Μπορείτε να ρυθμίσετε τι συμβαίνει όταν ο χρόνος έχει ρυθμιστεί ρυθμίζοντας την προτιμώμενη ρύθμιση: Τέλος ενέργειας.
Τέλος ενέργειας	Ηχητική προειδοποίηση - όταν τελειώσει ο χρόνος ακούγεται το σήμα. Μπορείτε να ρυθμίσετε αυτή τη λειτουργία οποιαδήποτε στιγμή, επίσης όταν η συσκευή είναι απενεργοποιημένη. Ηχητική προειδοποίηση και τερματισμός μαγειρέματος - όταν ο χρόνος ολοκληρωθεί ακούγεται το σήμα και το πρόγραμμα απενεργοποιείται. Μόνο Pop up μηνύματα - όταν ο χρόνος ολοκληρωθεί, εμφανίζεται το μήνυμα στην οθόνη. Μπορείτε να ρυθμίσετε αυτή τη λειτουργία οποιαδήποτε στιγμή, επίσης όταν η συσκευή είναι απενεργοποιημένη.
Χρονοκαθυστέρηση έναρξης	Για αναβολή της έναρξης ή / και του τέλους του μαγειρέματος.

Λειτουργία	Περιγραφή
Παράταση Χρόνου	Για να παρατείνετε τον χρόνο μαγειρέματος.
Χρονοδιακόπτης λειτουργίας	Για ρύθμιση της διάρκειας λειτουργίας της συσκευής. Η μέγιστη τιμή είναι 23 ώ 59 λεπ. Μπορείτε να ενεργοποιήσετε και να απενεργοποιήσετε τη λειτουργία. Η λειτουργία αυτή δεν έχει καμία επίδραση στη λειτουργία της συσκευής.

8.2 Ρύθμιση: Ώρα

1. Ενεργοποιήστε τη συσκευή.
2. Πιέστε: Ώρα.
3. Ρυθμίστε τον χρονοδιακόπτη.
4. Πιέστε το κουμπι OK.

8.3 Ρύθμιση: Χρονοδιακόπτης

1. Επιλέξτε το πρόγραμμα και ρυθμίστε τη θερμοκρασία.
2. Πιέστε το κουμπι .
3. Ρυθμίστε τον χρονοδιακόπτη. Μπορείτε να επιλέξετε το προτιμώμενο Τέλος ενέργειας πιέζοντας ● ● ●.
4. Πιέστε OK. Επαναλάβετε το βήμα μέχρι η οθόνη να εμφανίσει την κύρια οθόνη.

Όταν έχει απομείνει το 10% του χρόνου μαγειρέματος και το φαγητό δεν είναι έτοιμο, μπορείτε να παρατείνετε τον χρόνο μαγειρέματος. Μπορείτε επίσης να αλλάξετε το πρόγραμμα. Πιέστε **+1min** για να παρατείνετε τον χρόνο μαγειρέματος, πιέστε το +1.

8.4 Ρύθμιση: Χρονοκαθυστέρηση έναρξης

1. Ρυθμίστε το πρόγραμμα και τη θερμοκρασία.
2. Πιέστε το κουμπί ☺.
3. Ρυθμίστε τον χρόνο μαγειρέματος.
4. Πιέστε το κουμπί ● ● ● .
5. Πιέστε: Χρονοκαθυστέρηση έναρξης.
6. Επιλέξτε την επιθυμητή ώρα έναρξης.
7. Πιέστε **OK**. Επαναλάβετε το βήμα μέχρι η οθόνη να εμφανίσει την κύρια οθόνη.

8.5 Ρύθμιση: Χρονοδιακόπτης λειτουργίας

1. Πιέστε το κουμπί ☺.

2. Πιέστε το κουμπί ● ● ● .
3. Πιέστε: Χρονοδιακόπτης λειτουργίας.
4. Σύρετε ή πιέστε ☺ για να δείτε τον χρόνο λειτουργίας στην κύρια οθόνη.
5. Πιέστε **OK**. Επαναλάβετε το βήμα μέχρι η οθόνη να εμφανίσει την κύρια οθόνη.

8.6 Αλλαγή των ρυθμίσεων του χρονοδιακόπτη

Μπορείτε να αλλάξετε τον ρυθμισμένο χρόνο κατά τη διάρκεια του μαγειρέματος ανά πάσα στιγμή.

1. Πιέστε το κουμπί ☺.
2. Ρυθμίστε την τιμή του χρονοδιακόπτη.
3. Πιέστε το κουμπί **OK**.

9. ΤΟΠΟΘΕΤΗΣΗ ΤΩΝ ΑΞΕΣΟΥΑΡ

ΠΡΟΕΙΔΟΠΟΙΗΣΗ!

Ανατρέξτε στα κεφάλαια σχετικά με την Ασφάλεια.

9.1 Εισαγωγή αξεσουάρ

Μια μικρή εγκοπή στο επάνω μέρος αυξάνει την ασφάλεια και παρέχει προστασία με κλίση. Οι εγκοπές λειτουργούν επίσης ως ασφάλειες ανατροπής. Το πλαίσιο γύρω από τη σχάρα αποτρέπει την ολίσθηση των μαγειρικών σκευών από αυτήν.

Μεταλλική σχάρα

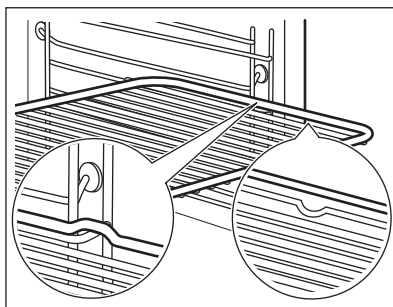

Εισάγετε τη σχάρα ανάμεσα στις ράβδους οδήγησης του στηρίγματος της σχάρας. Βεβαιωθείτε ότι η σχάρα ακουμπά στο πίσω μέρος του εσωτερικού του φούρνου.

Ταψί ψησίματος / Βαθύ ταψί

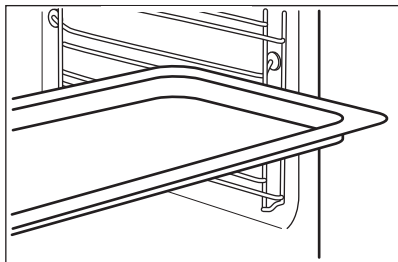

Σπρώξτε το ταψί ανάμεσα στις ράβδους οδήγησης του στηρίγματος σχαρών. Τοποθετήστε το ταψί ψησίματος με την κλίση προς το πίσω μέρος του εσωτερικού του φούρνου.

9.2 Αισθ. Φαγητού

Μετράει τη θερμοκρασία στο εσωτερικό του φαγητού. Μπορείτε να το χρησιμοποιήσετε με κάθε πρόγραμμα.

Υπάρχουν δύο θερμοκρασίες που πρέπει να ρυθμιστούν:

- °C - η θερμοκρασία στο εσωτερικό της συσκευής. Θα πρέπει να είναι τουλάχιστον 25 °C υψηλότερα από τη θερμοκρασία πυρήνα του φαγητού.
-  - η θερμοκρασία στον πυρήνα του φαγητού.

Συστάσεις:

- Τα υλικά θα πρέπει να βρίσκονται σε θερμοκρασία δωματίου.
- Μην τον χρησιμοποιείτε με υγρά φαγητά.
- Κατά το μαγείρεμα, η βελόνα του αισθητή φαγητού πρέπει να εισαχθεί πλήρως στο σκεύος.

Η συσκευή υπολογίζει τον χρόνο ολοκλήρωσης του μαγειρέματος κατά προσέγγιση. Εξαρτάται από την ποσότητα του φαγητού, το πρόγραμμα και τη θερμοκρασία.

Μαγείρεμα με: Αισθ. Φαγητού

ΠΡΟΕΙΔΟΠΟΙΗΣΗ!

Υπάρχει κίνδυνος εγκαύματος καθώς ο αισθητ. φαγητού θερμαίνεται. Μην αγγίζετε τη λαβή του αισθητ. Φαγητού με γυμνά χέρια. Χρησιμοποιείτε πάντα γάντια φούρνου.

1. Ενεργοποιήστε τη συσκευή.
2. Ρυθμίστε ένα πρόγραμμα και, αν χρειάζεται, τη θερμοκρασία φούρνου.
3. Τοποθετήστε τον αισθητήρα φαγητού στο εσωτερικό του σκεύους:

Κρέας, πουλερικά και ψάρι

Εισαγάγετε ολόκληρη τη βελόνα του αισθητήρα φαγητού στο πιο παχύ μέρος του κρέατος ή του ψαριού.

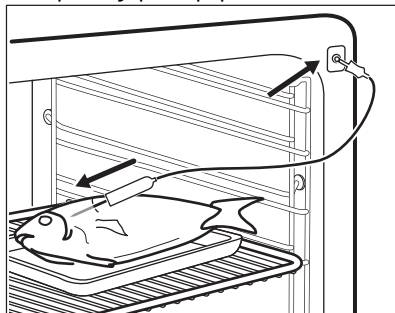

Γάστρα

Εισαγάγετε το άκρο του Αισθητήρα Φαγητού ακριβώς στο κέντρο της γάστρας. Ο αισθητήρας φαγητού θα πρέπει να είναι σταθεροποιημένος σε μια θέση κατά τη διάρκεια του μαγειρέματος. Για να το πετύχετε, χρησιμοποιήστε ένα στερεό υλικό. Χρησιμοποιήστε το χείλος του σκεύους ψησίματος για να στηρίξετε τη λαβή σιλικόνης του Αισθητήρα Φαγητού. Το άκρο του Αισθητήρα Φαγητού δεν θα πρέπει να αγγίζει τον πυθμένα του σκεύους ψησίματος.

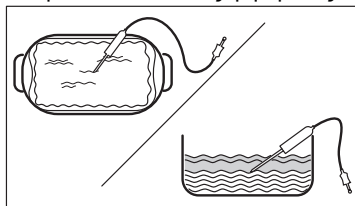

4. Τοποθετήστε το βύσμα του αισθητ. φαγητού στην πρίζα που βρίσκεται μέσα στη συσκευή. Ανατρέξτε στο κεφάλαιο «Περιγραφή προϊόντος».

Στην οθόνη εμφανίζεται η τρέχουσα θερμοκρασία του αισθ. φαγητού.

5.  - πιέστε για να ορίσετε τη θερμοκρασία πυρήνα του αισθητήρα.
6. ●●● - πιέστε για να ορίσετε την προτιμώμενη επιλογή:

- Ηχητική προειδοποίηση - όταν το φαγητό φτάσει στη θερμοκρασία πυρήνα, ακούγεται ένα σήμα.
 - Ηχητική προειδοποίηση και τερματισμός μαγειρέματος - όταν το φαγητό φτάσει στη θερμοκρασία πυρήνα, ακούγεται ένα σήμα και το ψήσιμο σταματά.
7. Ορίστε την επιλογή και πιέστε επανειλημμένα το **OK** για να μεταβείτε στην κύρια οθόνη.

8. Πιέστε το κουμπί **START**.
9. Όταν το φαγητό φτάσει στη θερμοκρασία που έχετε ρυθμίσει, ακούγεται το σήμα. Ελέγξτε αν το φαγητό είναι έτοιμο. Παρατείνετε τον χρόνο μαγειρέματος, αν χρειαστεί.
10. Αφαιρέστε το βύσμα του αισθητή. φαγητού από την υποδοχή και βγάλτε το σκεύος από τη συσκευή.

10. ΥΠΟΔΕΙΞΕΙΣ ΚΑΙ ΣΥΜΒΟΥΛΕΣ

10.1 Συστάσεις μαγειρέματος

Οι τιμές θερμοκρασίας και χρόνου μαγειρέματος στους πίνακες είναι μόνο ενδεικτικές. Εξαρτώνται από τις συνταγές, καθώς και από την ποιότητα και ποσότητα των υλικών που χρησιμοποιούνται.

Η συσκευή σας μπορεί να ψήνει με διαφορετικό τρόπο σε σχέση με τη συσκευή που είχατε. Οι παρακάτω υποδείξεις δείχνουν τις συνιστώμενες ρυθμίσεις θερμοκρασίας, χρόνους μαγειρέματος και θέση σχάρας για συγκεκριμένους τύπους φαγητού.







Μετρήστε τις θέσεις των σχαρών αρχίζοντας από το κάτω μέρος του φούρνου.

Εάν δεν μπορείτε να βρείτε τις ρυθμίσεις για μια συγκεκριμένη συνταγή, αναζητήστε μια παρόμοια.

Για συμβουλές εξοικονόμησης ενέργειας, ανατρέξτε στους πίνακες μαγειρέματος στον ιστότοπό μας. Για να βρείτε τις Συμβουλές Μαγειρέματος, δείτε τον αριθμό PNC στην πινακίδα τεχνικών χαρακτηριστικών που βρίσκεται στο μπροστινό πλαίσιο του εσωτερικού της συσκευής.

Για περισσότερες προτάσεις μαγειρέματος, ανατρέξτε στους πίνακες μαγειρέματος στον ιστότοπό μας. Για να βρείτε τις Συμβουλές Μαγειρέματος, δείτε τον αριθμό PNC στην πινακίδα τεχνικών χαρακτηριστικών που βρίσκεται στο μπροστινό πλαίσιο του εσωτερικού της συσκευής.

Σύμβολα που χρησιμοποιούνται στους πίνακες:

	Τύπος φαγητού
	Πρόγραμμα
	Θερμοκρασία
	Αξεσουάρ
	Θέση σχάρας
	Χρόνος μαγειρέματος (λεπ)





10.2 Υγρός Θερμός Αέρας - προτεινόμενα αξεσουάρ

Χρησιμοποιείτε σκούρα και μη ανακλαστικά βαθιά ταψιά/φόρμες και δοχεία. Έχουν καλύτερη απορρόφηση θερμότητας από τα ανοιχτόχρωμα και ανακλαστικά σκεύη.

- **Ταψί πίτσας** - σκούρο, μη ανακλαστικό, διαμέτρου 28cm
- **Σκεύος ψησίματος** - σκούρο, μη ανακλαστικό, διαμέτρου 26cm
- **Κεραμικά φορμάκια** - κεραμικό, διαμέτρου 8cm, ύψους 5 cm
- **Βαθύ ταψί/φόρμα βάσης τάρτας** - σκούρα, μη ανακλαστική, διαμέτρου 28cm

10.3 Υγρός Θερμός Αέρας





Για καλύτερα αποτελέσματα, ακολουθήστε τις προτάσεις που αναγράφονται στον παρακάτω πίνακα.



		°C		
Γλυκά ψωμάκια, 16 τεμάχια	ταψί ψησίματος ή ταψί για τα λίπη	180	2	25 - 35
Κέικ Κορμός	ταψί ψησίματος ή ταψί για τα λίπη	180	2	15 - 25
Ψάρι ολόκληρο, 0,2 kg	ταψί ψησίματος ή ταψί για τα λίπη	180	3	15 - 25
Μπισκότα, 16 τεμάχια	ταψί ψησίματος ή ταψί για τα λίπη	180	2	20 - 30
Μακαρόν, 24 τεμάχια	ταψί ψησίματος ή ταψί για τα λίπη	160	2	25 - 35
Κέικ Muffins, 12 τεμάχια	ταψί ψησίματος ή ταψί για τα λίπη	180	2	20 - 30
Αλμυρά αρτοσκευάσματα, 20 τεμάχια	ταψί ψησίματος ή ταψί για τα λίπη	180	2	20 - 30
Μπισκότα βουτύρου, 20 τεμάχια	ταψί ψησίματος ή ταψί για τα λίπη	140	2	15 - 25
Ταρτάκια, 8 τεμάχια	ταψί ψησίματος ή ταψί για τα λίπη	180	2	15 - 25

10.4 Πληροφορίες για ιδρύματα δοκιμών

Δοκιμές σύμφωνα με το: EN 60350-1, IEC 60350-1.

Ψήσιμο σε ένα επίπεδο

			°C		
Αφράτο κέικ χωρίς λιπαρά	Θερμός Αέρας	Μεταλλική σχάρα	160	45 - 60	2
Αφράτο κέικ χωρίς λιπαρά	Πάνω/Κάτω Θέρμανση	Μεταλλική σχάρα	160	45 - 60	2
Μηλόπιτα 1)	Θερμός Αέρας	Μεταλλική σχάρα	160	55 - 65	2
Μηλόπιτα 1)	Πάνω/Κάτω Θέρμανση	Μεταλλική σχάρα	180	55 - 65	1
Μπισκ. Ζύμ. Κουρού	Θερμός Αέρας	Ταψί ψησίματος	140	25 - 35	2
Μπισκ. Ζύμ. Κουρού	Πάνω/Κάτω Θέρμανση	Ταψί ψησίματος	140	25 - 35	2
Μικρά κέικ, 20 τεμάχια/ταψί 2)	Θερμός Αέρας	Ταψί ψησίματος	150	20 - 30	3
Μικρά κέικ, 20 τεμάχια/ταψί 2)	Πάνω/Κάτω Θέρμανση	Ταψί ψησίματος	170	20 - 30	3





			°C		
Τοστ 3)	Γκριλ	Μεταλλική σχάρα	μέγ.	1 - 2	5

1) 2 φόρμες τοποθετημένες διαγώνια (Ø 20 cm). Η δεξιά πρέπει να τοποθετηθεί περισσότερο προς τα εμπρός από την αριστερή.

2) Προθερμάνετε τη συσκευή.

3) Προθερμάνετε τη συσκευή για 5 λεπ.

Ψήσιμο σε πολλά επίπεδα

			°C		
Μπισκ. Ζύμ. Κουρού	Θερμός Αέρας	Ταψί ψησίματος	140	25 - 45	2 και 4
Μικρά κέικ, 20 τεμάχια/ταψί 1)	Θερμός Αέρας	Ταψί ψησίματος	150	25 - 35	2 και 4
Αφράτο κέικ χωρίς λιπαρά	Θερμός Αέρας	Μεταλλική σχάρα	160	45 - 55	2 και 4
Μηλόπιτα	Θερμός Αέρας	Μεταλλική σχάρα	160	55 - 65	2 και 4

1) Προθερμάνετε τη συσκευή.

11. ΦΡΟΝΤΙΔΑ ΚΑΙ ΚΑΘΑΡΙΣΜΑ



ΠΡΟΕΙΔΟΠΟΙΗΣΗ!

Ανατρέξτε στα κεφάλαια σχετικά με την Ασφάλεια.

11.1 Σημειώσεις για τον καθαρισμό

Προϊόντα Καθαρισμού

- Καθαρίστε την πρόσοψη της συσκευής μ' ένα πανί μικροϊνών με ζεστό νερό και ένα ήπιο απορρυπαντικό.
- Χρησιμοποιήστε ένα διάλυμα καθαρισμού για να καθαρίσετε τις μεταλλικές επιφάνειες.
- Καθαρίστε τους λεκέδες με ένα ήπιο απορρυπαντικό.

Καθημερινή Χρήση

- Καθαρίστε το εσωτερικό της συσκευής μετά από κάθε χρήση. Η συσσώρευση λίπους ή άλλων υπολειμμάτων μπορεί να προκαλέσει πυρκαγιά.
- Μην αποθηκεύετε φαγητό στη συσκευή για περισσότερο από 20 λεπτά. Στεγνώστε το εσωτερικό της συσκευής μόνο με πανί μικροϊνών μετά από κάθε χρήση.

Αξεσουάρ

- Καθαρίζετε όλα τα αξεσουάρ μετά από κάθε χρήση και αφήνετέ τα να στεγνώσουν. Χρησιμοποιείτε μόνο πανί από μικροϊνες με ζεστό νερό και ένα ήπιο απορρυπαντικό. Μην πλένετε τα αξεσουάρ σε πλυντήριο πιάτων.
- Μην καθαρίζετε τα αντικολλητικά αξεσουάρ χρησιμοποιώντας ισχυρά καθαριστικά ή αιχμηρά αντικείμενα.

11.2 Αφαίρεση των στηριγμάτων σχαρών

Αφαιρέστε τα στηρίγματα σχαρών για να καθαρίσετε τη συσκευή.

1. Απενεργοποιήστε τη συσκευή και περιμένετε μέχρι να κρυώσει.
2. Τραβήξτε το μπροστινό τμήμα του στηρίγματος σχαρών για να το αποσπάσετε από το πλαϊνό τοίχωμα.
3. Τραβήξτε το πίσω άκρο του στηρίγματος σχαρών από το πλαϊνό τοίχωμα και αφαιρέστε το.

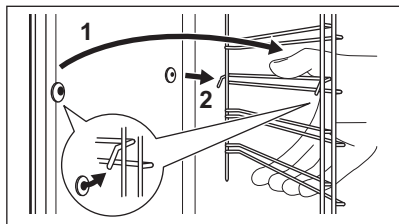

4. Τοποθετήστε τα στηρίγματα σχαρών, ακολουθώντας την παραπάνω διαδικασία με την αντίστροφη σειρά.

Οι πείροι συγκράτησης στους τηλεσκοπικούς βραχίονες πρέπει να είναι στραμμένοι προς τα εμπρός.

11.3 Πυρολυτικός Καθαρισμός

Χρησιμοποιήστε την για να καθαρίσετε τη συσκευή και να καούν τα υπολείμματα.

⚠ ΠΡΟΕΙΔΟΠΟΙΗΣΗ!

Υπάρχει κίνδυνος εγκαύματος.

⚠ ΠΡΟΣΟΧΗ!

Αν άλλες συσκευές έχουν εγκατασταθεί στο ίδιο ντουλάπι, μην τις χρησιμοποιείτε ταυτόχρονα με αυτήν τη λειτουργία. Μπορεί να προκληθεί ζημιά στον φούρνο.

Μην ξεκινάτε τη λειτουργία αν δεν έχετε κλείσει εντελώς την πόρτα του φούρνου.

1. Φροντίστε η συσκευή να είναι κρύα.
2. Αφαιρέστε όλα τα αξεσουάρ και τα αφαιρούμενα στηρίγματα σχαρών.
3. Καθαρίστε το εσωτερικό του φούρνου και το εσωτερικό τζάμι της πόρτας με ζεστό νερό, μαλακό πανί και ήπιο απορρυπαντικό.
4. Ενεργοποιήστε τη συσκευή.
5. Πιέστε το  / Καθαρισμός.
6. Επιλέξτε τη λειτουργία καθαρισμού.

Επιλογή	Διάρκεια
Πυρολυτικός καθαρισμός, σύντομος	1 h
Πυρολυτικός καθαρισμός, κανονικός	1 h 30 min
Πυρολυτικός καθαρισμός, έντονος	3 h

Όταν αρχίζει ο καθαρισμός, κλειδώνει η πόρτα του φούρνου και ο λαμπτήρας είναι απενεργοποιημένος. Ο ανεμιστήρας ψύξης λειτουργεί σε υψηλότερη ταχύτητα.

STOP - Πιέστε για να διακόψετε τη διαδικασία καθαρισμού πριν ολοκληρωθεί. Μη χρησιμοποιείτε τη συσκευή μέχρι να σβήσει από την οθόνη το σύμβολο κλειδώματος της πόρτας.

7. Όταν τελειώσει ο καθαρισμός, απενεργοποιήστε τη συσκευή και περιμένετε να κρυώσει.
8. Καθαρίστε το εσωτερικό του φούρνου με ένα μαλακό πανί. Αφαιρέστε τα υπολείμματα από το κάτω μέρος του φούρνου.

11.4 Υπενθύμιση Καθαρισμού

Όταν εμφανίζεται η υπενθύμιση, συνιστάται καθαρισμός.

Χρησιμοποιήστε τη λειτουργία: Πυρολυτικός Καθαρισμός.

11.5 Αφαίρεση και εγκατάσταση της πόρτας

Μπορείτε να αφαιρέσετε την πόρτα και τα εσωτερικά τζάμια για να τα καθαρίσετε. Ο αριθμός των τζαμιών διαφέρει ανάλογα με το μοντέλο.

⚠ ΠΡΟΕΙΔΟΠΟΙΗΣΗ!

Η πόρτα είναι βαριά.

⚠ ΠΡΟΣΟΧΗ!

Μεταχειριστείτε προσεκτικά το τζάμι, ειδικά στις άκρες του μπροστινού τζαμιού. Το τζάμι μπορεί να σπάσει.

1. Φροντίστε η συσκευή να είναι κρύα.
2. Ανοίξτε πλήρως την πόρτα.
3. Πιέστε τους μοχλούς σύσφιξης **A** στους δύο μεντεσέδες της πόρτας.

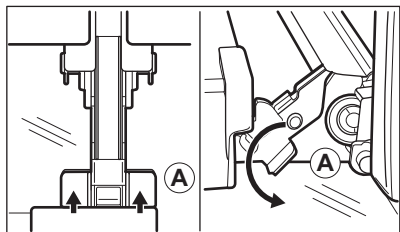

4. Κλείστε την πόρτα του φούρνου μέχρι την πρώτη θέση ανοίγματος (σε γωνία περίπου: 70°).
5. Κρατώντας την πόρτα με ένα χέρι σε κάθε πλευρά, τραβήξτε για να την αφαιρέσετε από τον φούρνο με γωνία προς τα πάνω.
6. Τοποθετήστε την πόρτα επάνω σε ένα απαλό πανί και σε σταθερή επιφάνεια με την εξωτερική πλευρά προς τα κάτω.
7. Κρατήστε το πλαίσιο της πόρτας **B** στο πάνω άκρο της πόρτας στις δύο πλευρές και στρώστε προς τα μέσα για να απασφαλιστεί το κλιπ.

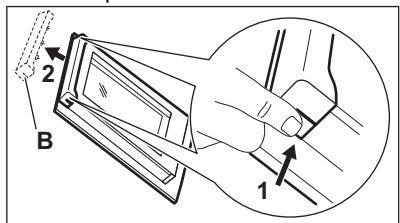

8. Τραβήξτε το πλαίσιο της πόρτας προς τα εμπρός για να το αφαιρέσετε.
9. Κρατήστε τα τζάμια της πόρτας από το πάνω άκρο, ένα-ένα, και τραβήξτε τα προς τα πάνω, για να τα αφαιρέσετε από τον οδηγό.

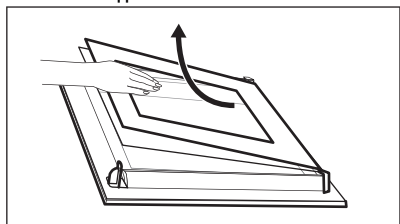

10. Καθαρίστε το τζάμι με νερό και σαπούνι. Σκουπίστε το τζάμι προσεκτικά. Μην καθαρίζετε τα τζάμια στο πλυντήριο πιάτων.

Μετά τον καθαρισμό, εκτελέστε τα παραπάνω βήματα με την αντίστροφη σειρά.

Τοποθετήστε πρώτα το μικρότερο τζάμι και μετά το μεγαλύτερο και την πόρτα.

11.6 Αντικατάσταση του λαμπτήρα

⚠ ΠΡΟΕΙΔΟΠΟΙΗΣΗ!

Κίνδυνος ηλεκτροπληξίας.
Ο λαμπτήρας μπορεί να είναι ζεστός.

1. Απενεργοποιήστε τη συσκευή και περιμένετε μέχρι να κρυώσει.
2. Αποσυνδέστε τη συσκευή από την ηλεκτρική τροφοδοσία.
3. Τοποθετήστε το πανί στη βάση του φούρνου.

Επάνω λαμπτήρας

1. Στρέψτε το γυάλινο κάλυμμα για να το αφαιρέσετε.

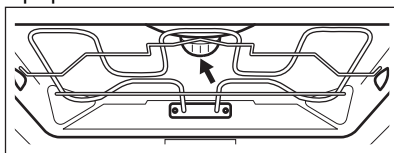

2. Καθαρίστε το γυάλινο κάλυμμα.
3. Αντικαταστήστε τον λαμπτήρα με έναν κατάλληλο λαμπτήρα ανθεκτικό σε θερμοκρασίες έως 300 °C.
4. Τοποθετήστε το γυάλινο κάλυμμα.

Πλαϊνός λαμπτήρας

1. Αφαιρέστε το αριστερό στήριγμα σχαρών για να αποκτήσετε πρόσβαση στον λαμπτήρα.
2. Χρησιμοποιήστε ένα στενό, μη αιχμηρό αντικείμενο (π.χ. ένα κουταλάκι) για να αφαιρέσετε το γυάλινο κάλυμμα.

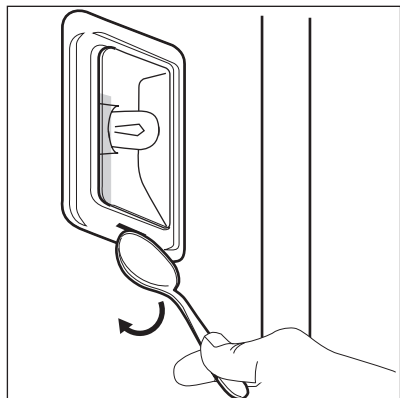

3. Καθαρίστε το γυάλινο κάλυμμα.
4. Αντικαταστήστε τον λαμπτήρα με έναν κατάλληλο λαμπτήρα ανθεκτικό σε θερμοκρασίες έως 300 °C.
5. Τοποθετήστε το γυάλινο κάλυμμα.
6. Τοποθετήστε το αριστερό στήριγμα σχαρών.

12. ΑΝΤΙΜΕΤΩΠΙΣΗ ΠΡΟΒΛΗΜΑΤΩΝ

ΠΡΟΕΙΔΟΠΟΙΗΣΗ!

Ανατρέξτε στα κεφάλαια σχετικά με την Ασφάλεια.

12.1 Τι να κάνετε αν...

Περιγραφή προβλήματος	Αιτία και αποκατάσταση
Δεν μπορείτε να ενεργοποιήσετε ή να λειτουργήσετε τη συσκευή.	Η συσκευή δεν είναι συνδεδεμένη σε ηλεκτρική παροχή ή δεν είναι συνδεδεμένη σωστά.
Η συσκευή δεν προθερμαίνεται.	Το ρολόι δεν έχει ρυθμιστεί. Για να ρυθμίσετε το ρολόι, ανατρέξτε στο κεφάλαιο «Λειτουργίες ρολογιού».
	Η πόρτα δεν έχει κλείσει σωστά. Λαμπτήρες / σύμβολα για τις εστίες
	Έχει καεί η ασφάλεια. Ελέγξτε ότι η ασφάλεια είναι η αιτία του προβλήματος. Αν το πρόβλημα με την ασφάλεια επαναληφθεί, επικοινωνήστε με επαγγελματία ηλεκτρολόγο.
	η επιλογή Κλειδ. ασφ. για παιδ. είναι ενεργοποιημένη.
Ο λαμπτήρας είναι σβηστός.	Ο λαμπτήρας έχει καεί. Αντικαταστήστε τον λαμπτήρα. Για λεπτομέρειες, ανατρέξτε στο κεφάλαιο «Φροντίδα και καθαρίσμα».
 Η διακοπή ρεύματος πάντα διακόπτει τον καθαρισμό. Επαναλάβετε τον καθαρισμό αν διακοπεί από διακοπή ρεύματος.	
Πρόβλημα με το σήμα του ασύρματου δικτύου.	Ελέγξτε αν η κινητή συσκευή σας είναι συνδεδεμένη στο ασύρματο δίκτυο. Ελέγξτε το ασύρματο σας δίκτυο και τον δρομολογητή. Κάντε επανεκκίνηση στον δρομολογητή.
Εγκαταστάθηκε νέος δρομολογητής ή άλλαξε η ρύθμιση παραμέτρων του δρομολογητή.	Για να ρυθμίσετε πάλι τις παραμέτρους της συσκευής και της κινητής συσκευής, ανατρέξτε στο κεφάλαιο «Πριν από την πρώτη χρήση», Ασύρματη σύνδεση.

Περιγραφή προβλήματος	Αιτία και αποκατάσταση
Το σήμα του ασύρματου δικτύου είναι ασθενές.	Μετακινήστε τον δρομολογητή όσο πιο κοντά γίνεται στη συσκευή.
Το ασύρματο σήμα επηρεάζεται από έναν φούρνο μικροκυμάτων που βρίσκεται κοντά στη συσκευή.	Απενεργοποιήστε τον φούρνο μικροκυμάτων. Αποφεύγετε τη χρήση φούρνου μικροκυμάτων και της απομακρυσμένης λειτουργίας της συσκευής ταυτόχρονα. Τα μικροκύματα εμποδίζουν το σήμα WiFi.

12.2 Κωδικοί σφάλματος

Όταν προκύψει ένα σφάλμα λογισμικού, η οθόνη προβάλλει ένα μήνυμα σφάλματος. Θα βρείτε τη λίστα προβλημάτων στον παρακάτω πίνακα.

Κωδικός και περιγραφή	Αντιμετώπιση
C2 - ο Αισθ. Φαγητού βρίσκεται στο εσωτερικό της συσκευής κατά τη διάρκεια της λειτουργίας Πυρολυτικός Καθαρισμός.	Αφαιρέστε τον Αισθ. Φαγητού.
C3 - η πόρτα δεν έχει κλείσει πλήρως κατά τη διάρκεια της λειτουργίας Πυρολυτικός Καθαρισμός.	Κλείστε την πόρτα.
F111 - Αισθ. Φαγητού δεν έχει τοποθετηθεί σωστά στην υποδοχή.	Εισαγάγετε πλήρως τον Αισθ. Φαγητού μέσα στην υποδοχή.
F240, F439 - τα πεδία αφής στην οθόνη δεν λειτουργούν κανονικά.	Καθαρίστε την επιφάνεια της οθόνης. Βεβαιωθείτε ότι δεν υπάρχει βρομιά στα πεδία αφής.
F601 - υπάρχει πρόβλημα με το σήμα Wi-Fi.	Ελέγξτε τη σύνδεση δικτύου σας. Ανατρέξτε στο κεφάλαιο «Πριν από την πρώτη χρήση», Ασύρματη σύνδεση.
F604 - η πρώτη σύνδεση στο Wi-Fi απέτυχε.	Απενεργοποιήστε και ενεργοποιήστε τη συσκευή και δοκιμάστε ξανά. Ανατρέξτε στο κεφάλαιο «Πριν από την πρώτη χρήση», Ασύρματη σύνδεση.
F908 - το σύστημα της συσκευής δεν μπορεί να συνδεθεί με τον πίνακα ελέγχου.	Απενεργοποιήστε και ενεργοποιήστε τη συσκευή.
F602, F603 - Wi-Fi δεν είναι διαθέσιμο. ¹⁾	Απενεργοποιήστε και ενεργοποιήστε τη συσκευή.

¹⁾ Όταν το παρακάτω σφάλμα συνεχίζει να εμφανίζεται στην οθόνη, σημαίνει ότι ενδέχεται να έχει απενεργοποιηθεί ένα ελαττωματικό υποσύστημα. Σε αυτή την περίπτωση, επικοινωνήστε με τον αντιπρόσωπό σας ή με ένα Εξουσιοδοτημένο Κέντρο Σέρβις. Εάν προκύψει ένα από αυτά τα σφάλματα, οι υπόλοιπες λειτουργίες της συσκευής θα συνεχίσουν να λειτουργούν κανονικά.

12.3 Δεδομένα σέρβις

Εάν δεν μπορείτε να αντιμετωπίσετε το πρόβλημα μόνοι σας, επικοινωνήστε με τον αντιπρόσωπό μας ή το Εξουσιοδοτημένο Κέντρο Σέρβις.

Τα απαραίτητα στοιχεία για το κέντρο σέρβις βρίσκονται στην πινακίδα τεχνικών χαρακτηριστικών. Η πινακίδα τεχνικών χαρακτηριστικών βρίσκεται στο μπροστινό πλαίσιο της συσκευής. Φαίνεται όταν ανοίγετε

την πόρτα. Μην αφαιρείτε την πινακίδα τεχνικών χαρακτηριστικών από το εσωτερικό της συσκευής.

Συνιστούμε να γράψετε τα δεδομένα εδώ:

Μοντέλο (MOD.) :

Κωδικός προϊόντος (PNC):

Σειριακός αριθμός (S.N.):

13. ΕΝΕΡΓΕΙΑΚΗ ΑΠΟΔΟΣΗ

13.1 Φύλλο πληροφοριών προϊόντος και πληροφορίες προϊόντος σύμφωνα με τους κανονισμούς περί οικολογικού σχεδιασμού και ενεργειακής επισήμανσης της ΕΕ

Όνομα προμηθευτή	AEG	
Ταυτότητα μοντέλου	BPE748380B 944188774 BPE748380M 944188770 BPK748380M 944188775	
Δείκτης ενεργειακής απόδοσης	61,2	
Τάξη ενεργειακής απόδοσης	A++	
Κατανάλωση ενέργειας με βασικό φορτίο, συμβατική λειτουργία	1,09 kWh/κύκλο	
Κατανάλωση ενέργειας με βασικό φορτίο, λειτουργία με υποβοήθηση ανεμιστήρα	0,52 kWh/κύκλο	
Αριθμός κοιλοτήτων	1	
Πηγή θερμότητας	Ηλεκτρική ενέργεια	
Ένταση	71 l	
Τύπος φούρνου	Εντοιχιζόμενος φούρνος	
Μάζα	BPE748380B	35.5 kg
	BPE748380M	35.0 kg
	BPK748380M	35.0 kg

IEC/EL 60350-1 - Οικιακές ηλεκτρικές συσκευές μαγειρέματος - Μέρος 1: Σειρές, φούρνοι, φούρνοι ατμού και γκριλ - Μέθοδοι μέτρησης της απόδοσης.

13.2 Πληροφορίες προϊόντος για την κατανάλωση ισχύος και τον μέγιστο χρόνο επίτευξης της κατάλληλης λειτουργίας χαμηλής ισχύος

Κατανάλωση ισχύος σε κατάσταση αναμονής	0.8 W
Κατανάλωση ισχύος σε κατάσταση αναμονής δικτύου (W)	2.0 W
Μέγιστος χρόνος που απαιτείται ώστε ο εξοπλισμός να επιτύχει αυτόματα την κατάλληλη λειτουργία χαμηλής ισχύος	20 λεπ

Για οδηγίες σχετικά με τον τρόπο ενεργοποίησης και απενεργοποίησης της σύνδεσης ασύρματου δικτύου, ανατρέξτε στο κεφάλαιο «Πριν από την πρώτη χρήση».

13.3 Συμβουλές εξοικονόμησης ενέργειας

Οι παρακάτω συμβουλές θα σας βοηθήσουν να εξοικονομήτε ενέργεια κατά τη χρήση της συσκευής.

Βεβαιωθείτε ότι η πόρτα της συσκευής είναι κλειστή όταν η συσκευή βρίσκεται σε λειτουργία. Μην ανοίγετε την πόρτα της

συσκευής συχνά κατά τη διάρκεια του μαγειρέματος. Διατηρείτε καθαρό το λάστιχο της πόρτας και βεβαιωθείτε ότι είναι καλά στερωμένο στη θέση του.

Χρησιμοποιείτε μεταλλικά μαγειρικά σκεύη και σκουρόχρωμα, μη ανακλαστικά ταψιά και φόρμες, για να αυξήσετε την εξοικονόμηση ενέργειας

Μην προθερμαίνετε τη συσκευή πριν από το μαγείρεμα, εκτός αν αυτό συνιστάται ρητά.

Όταν μαγειρεύετε μερικά φαγητά τη φορά, μην αφήνετε να παρέλθει μεγάλο χρονικό διάστημα μεταξύ του ψησίματός τους.

Μαγείρεμα με αέρα

Όποτε είναι εφικτό, χρησιμοποιήστε τις λειτουργίες μαγειρέματος με αέρα για να εξοικονομήσετε ενέργεια.

Υπολειπόμενη θερμότητα

Όταν η διάρκεια μαγειρέματος είναι μεγαλύτερη από 30 λεπτά, μειώστε τη θερμοκρασία της συσκευής στο ελάχιστο 3 - 10 λεπ. προτού ολοκληρωθεί το μαγείρεμα. Η υπολειπόμενη θερμότητα εσωτερικά της συσκευής θα συνεχίσει το μαγείρεμα.

Χρησιμοποιείτε την υπολειπόμενη θερμότητα, για να διατηρείτε το φαγητό ζεστό ή να ζεσταίνετε άλλα φαγητά.

Όταν απενεργοποιείτε τη συσκευή, η οθόνη εμφανίζει την υπολειπόμενη θερμότητα ή θερμοκρασία.

Εάν ενεργοποιηθεί ένα πρόγραμμα με Διάρκεια και εάν ο χρόνος μαγειρέματος είναι μεγαλύτερος από 30 λεπτά, οι αντιστάσεις απενεργοποιούνται αυτόματα νωρίτερα σε μερικές λειτουργίες της συσκευής.

Διατήρηση της θερμοκρασίας του φαγητού

Επιλέγете τη χαμηλότερη δυνατή ρύθμιση θερμοκρασία, για να χρησιμοποιείτε την υπολειπόμενη θερμότητα και να διατηρείτε ζεστό το φαγητό. Η ένδειξη υπολειπόμενης θερμότητας ή η θερμοκρασία εμφανίζεται στην οθόνη.

Μαγείρεμα με τον λαμπτήρα απενεργοποιημένο

Απενεργοποιήστε τον λαμπτήρα κατά τη διάρκεια του μαγειρέματος. Ανοίγετέ τον μόνο όταν τον χρειάζεστε.

Υγρός Θερμός Αέρας

Λειτουργία που σχεδιάστηκε για να εξοικονομήτε ενέργεια κατά το μαγείρεμα.

Όταν χρησιμοποιείτε αυτήν τη λειτουργία, ο λαμπτήρας απενεργοποιείται αυτόματα μετά από 30 δευτερόλεπτα. Μπορείτε να ανάψετε τον λαμπτήρα ξανά αλλά αυτή η ενέργεια θα μειώσει την προσδοκώμενη εξοικονόμηση ενέργειας.

Λειτουργία αναμονής

Μετά από 2 λεπ., η οθόνη μεταβαίνει σε κατάσταση αναμονής.

14. ΠΕΡΙΒΑΛΛΟΝΤΙΚΑ ΘΕΜΑΤΑ

Ανακυκλώστε τα υλικά που φέρουν το σύμβολο . Τοποθετήστε τα υλικά συσκευασίας σε κατάλληλα δοχεία για ανακύκλωση. Συμβάλετε στην προστασία του περιβάλλοντος και της ανθρώπινης υγείας ανακυκλώνοντας τις άχρηστες ηλεκτρικές και ηλεκτρονικές συσκευές. Μην απορρίπτετε με

τα οικιακά απορρίμματα συσκευές που φέρουν το σύμβολο . Επιστρέψτε το προϊόν στην τοπική σας μονάδα ανακύκλωσης ή επικοινωνήστε με τη δημοτική αρχή.

Witamy w świecie marki AEG! Dziękujemy za wybór naszego urządzenia.



Wskazówki dotyczące użytkowania, broszury, pomoc w rozwiązywaniu problemów oraz informacje dotyczące serwisu i napraw:
www.aeg.com/support

Producent zastrzega sobie możliwość wprowadzenia zmian bez wcześniejszego powiadomienia.

SPIS TREŚCI

1. INFORMACJE DOTYCZĄCE BEZPIECZEŃSTWA.....	27
2. WSKAZÓWKI DOTYCZĄCE BEZPIECZEŃSTWA.....	30
3. OPIS URZĄDZENIA.....	33
4. PANEL STEROWANIA.....	33
5. PRZED PIERWSZYM UŻYCIEM.....	34
6. CODZIENNE UŻYTKOWANIE.....	35
7. DODATKOWE FUNKCJE.....	38
8. FUNKCJE ZEGARA.....	39
9. KORZYSTANIE Z AKCESORIÓW.....	40
10. WSKAZÓWKI I PORADY.....	41
11. KONSERWACJA I CZYSZCZENIE.....	43
12. ROZWIĄZANIE PROBLEMÓW.....	46
13. EFEKTYWNOŚĆ ENERGETYCZNA.....	48
14. OCHRONA ŚRODOWISKA.....	49

1. ⚠ INFORMACJE DOTYCZĄCE BEZPIECZEŃSTWA

Przed przystąpieniem do instalacji i rozpoczęciem eksploatacji urządzenia należy uważnie zapoznać się z dołączoną instrukcją obsługi. Producent nie odpowiada za obrażenia ciała ani szkody spowodowane nieprawidłową instalacją lub eksploatacją produktu. Należy zachować instrukcję obsługi w bezpiecznym i łatwo dostępnym miejscu w celu wykorzystania w przyszłości.

1.1 Bezpieczeństwo dzieci i osób o ograniczonych zdolnościach ruchowych, sensorycznych lub umysłowych

- Urządzenie mogą obsługiwać dzieci po ukończeniu ósmego roku życia oraz osoby o ograniczonych zdolnościach

fizycznych, sensorycznych lub umysłowych, a także nieposiadające odpowiedniej wiedzy lub doświadczenia, jeśli będą one nadzorowane lub zostaną poinstruowane w zakresie bezpiecznego korzystania z urządzenia i będą świadome związanych z tym zagrożeń. Dzieci w wieku poniżej 8 lat i osoby o znacznym stopniu niepełnosprawności nie powinny zbliżać się urządzenia, jeśli nie znajdują się pod stałym nadzorem.

- Należy dopilnować, aby dzieci nie bawiły się tym urządzeniem ani smartfonami i tabletami z tą aplikacją.
- Przechowywać opakowanie w miejscu niedostępnym dla dzieci lub zutylizować je w odpowiedni sposób.
- **OSTRZEŻENIE:** Podczas działania urządzenia jego nieosłonięte elementy nagrzewają się do wysokiej temperatury. Dzieci i zwierzęta domowe nie powinny się zbliżać do pracującego lub stygnącego urządzenia.
- Jeśli urządzenie wyposażono w blokadę uruchomienia, zaleca się jej włączenie.
- Dzieci nie powinny zajmować się czyszczeniem ani konserwacją urządzenia bez odpowiedniego nadzoru.

1.2 Ogólne zasady bezpieczeństwa

- Urządzenie jest przeznaczone wyłącznie do stosowania w kuchni.
- Urządzenie przeznaczone jest do użytku domowego w pomieszczeniach zamkniętych.
- Urządzenie można użytkować w biurach, pokojach hotelowych, pokojach w pensjonatach, domach dla gości w gospodarstwach rolnych i innych podobnych miejscach, gdzie użytkowanie nie przekracza średniego poziomu użytkowania w gospodarstwie domowym.
- Instalacji urządzenia i wymiany jego przewodu zasilającego może dokonać wyłącznie osoba o odpowiednich kwalifikacjach.
- Nie uruchamiać urządzenia przed zainstalowaniem go w zabudowie.

- Przed przystąpieniem do jakichkolwiek czynności konserwacyjnych należy odłączyć urządzenie od zasilania.
- Jeśli przewód zasilający jest uszkodzony, musi go wymienić producent, autoryzowane centrum serwisowe lub inna wykwalifikowana osoba, aby zapobiec ryzyku porażenia prądem.
- **OSTRZEŻENIE:** Przed przystąpieniem do wymiany żarówki należy upewnić się, że urządzenie jest wyłączone, aby uniknąć porażenia prądem elektrycznym.
- **OSTRZEŻENIE:** Podczas działania urządzenia jego nieosłonięte elementy nagrzewają się do wysokiej temperatury. Należy uważać, aby nie dotknąć grzałek ani powierzchni komory urządzenia.
- Do wyjmowania lub wkładania akcesoriów i naczyń należy zawsze używać rękawic kuchennych.
- Należy stosować wyłącznie termosondę zalecaną do danego modelu urządzenia.
- Aby wymontować prowadnice blach, należy najpierw pociągnąć ich przednią część, a następnie odciągnąć tylną od ścianek bocznych. Zamontować prowadnice blach w odwrotnej kolejności.
- Do czyszczenia urządzenia nie wolno używać sprzętów czyszczących parą.
- Do czyszczenia szyb w drzwiach nie używać ściernych środków czyszczących ani ostrych, metalowych myjek, ponieważ mogą one porysować powierzchnię, co może skutkować pęknięciem szkła.
- Przed czyszczeniem pirolitycznym należy wyjąć z komory urządzenia wszystkie akcesoria i usunąć osady/rozlane ciecze.

2. WSKAZÓWKI DOTYCZĄCE BEZPIECZEŃSTWA

2.1 Instalacja

OSTRZEŻENIE!

Urządzenie może zainstalować i podłączyć wyłącznie wykwalifikowana osoba.

- Usunąć wszystkie elementy opakowania.
- Nie instalować ani nie używać uszkodzonego urządzenia.
- Postępować zgodnie z instrukcją instalacji na naszej witrynie internetowej.
- Zachować ostrożność podczas przenoszenia urządzenia, ponieważ jest ono ciężkie. Należy zawsze stosować rękawice ochronne i mieć na stopach pełne obuwie.
- Nigdy nie ciągnąć urządzenia za uchwyt.
- Zainstalować urządzenie w odpowiednim i bezpiecznym miejscu, które spełnia wymagania instalacyjne.
- Zachować minimalne odstępów od innych urządzeń i mebli.
- Przed zamontowaniem urządzenia należy sprawdzić, czy drzwi otwierają się bez oporu.
- Urządzenie wyposażono w elektryczny układ chłodzenia. Układ zasilany jest napięciem elektrycznym.

2.2 Podłączenie elektryczne

OSTRZEŻENIE!

Występuje zagrożenie pożarem i porażeniem prądem elektrycznym.

- Wszystkie połączenia elektryczne powinien wykonać wykwalifikowany elektryk.
- Urządzenie musi być uziemione.
- Upewnić się, że parametry na tabliczce znamionowej odpowiadają parametrom znamionowym źródła zasilania.
- Należy używać wyłącznie prawidłowo zamontowanego gniazda elektrycznego z uziemieniem.
- Nie stosować rozgałęźników ani przedłużaczy.
- Należy zwrócić uwagę, aby nie uszkodzić wtyczki ani przewodu zasilającego.

Wymiany przewodu zasilającego można dokonać wyłącznie w naszym autoryzowanym centrum serwisowym.

- Przewody zasilające nie mogą dotykać ani przebiegać w pobliżu drzwi urządzenia lub wnęki pod urządzeniem, zwłaszcza gdy urządzenie działa i drzwi są mocno rozgrzane.
- Zarówno dla elementów znajdujących się pod napięciem, jak i z izolowanymi częściami, zabezpieczenie przed porażeniem prądem należy zamocować w taki sposób, aby nie można go było odłączyć bez użycia narzędzi.
- Podłączyć wtyczkę do gniazda elektrycznego dopiero po zakończeniu instalacji. Należy zadbać o to, aby po zakończeniu instalacji urządzenia wtyczka przewodu zasilającego była łatwo dostępna.
- Jeśli gniazdo elektryczne jest obluzowane, nie wolno podłączać do niego wtyczki.
- Odłączając urządzenie, nie należy ciągnąć za przewód zasilający. Należy zawsze ciągnąć za wtyczkę sieciową.
- Konieczne jest zastosowanie odpowiednich wyłączników obwodu zasilania: wyłączników automatycznych, bezpieczników topikowych (typu wykręcanych – wyjmowanych z oprawki), wyłączników różnicowoprądowych oraz styczników.
- W instalacji elektrycznej należy zastosować wyłącznik obwodu umożliwiający odłączenie urządzenia od zasilania na wszystkich biegunach. Wyłącznik obwodu musi mieć rozwarcie styków wynoszące minimum 3 mm.
- Przed podłączeniem wtyczki przewodu zasilającego do gniazda elektrycznego należy całkowicie zamknąć drzwi urządzenia.
- Urządzenie wyposażono w przewód zasilający oraz wtyczkę.

2.3 Sposób używania

OSTRZEŻENIE!

Zagrożenie odniesieniem obrażeń, oparzeniem, porażeniem prądem lub wybuchem.

- Nie zmieniać parametrów technicznych urządzenia.
- Upewnić się, że otwory wentylacyjne są drożne.
- Nie pozostawiać urządzenia bez nadzoru podczas pracy.
- Wyłączyć urządzenie po każdym użyciu.
- Zachować ostrożność podczas otwierania drzwi, gdy urządzenie pracuje. Może dojść do uwolnienia gorącego powietrza.
- Nie wolno obsługiwać urządzenia mokrymi rękami lub gdy ma ono kontakt z wodą.
- Nie naciskać na otwarte drzwi.
- Nie używać urządzenia jako powierzchni roboczej ani miejsca do przechowywania.
- Ostrożnie otworzyć drzwi urządzenia. Stosowanie składników zawierających alkohol może powodować zmieszanie alkoholu i powietrza.
- Podczas otwierania drzwi urządzenia nie wolno dopuszczać do kontaktu iskier lub otwartego płomienia z urządzeniem.
- Zawsze używać naczyń szklanych i stoików dopuszczonych do pasteryzowania.
- Nie umieszczać produktów łatwopalnych ani przedmiotów nasączonych łatwopalnymi produktami w pobliżu lub na urządzeniu.
- Nie należy udostępniać innym osobom hasła do swojej sieci Wi-Fi.

OSTRZEŻENIE!

Zagrożenie uszkodzeniem urządzenia.

- Aby zapobiec uszkodzeniu lub przebarwieniu się emalii:
 - Nie umieszczać naczyń ani innych przedmiotów bezpośrednio na dnie urządzenia.
 - Nie należy kłaść folii aluminiowej bezpośrednio na dnie komory urządzenia.
 - Nie wlewać wody bezpośrednio do gorącego urządzenia.

- Nie należy pozostawiać wilgotnych naczyń ani potraw w urządzeniu po zakończeniu pieczenia.
- Podczas wyjmowania lub wyjmowania akcesoriów należy zachować ostrożność.
- Odbarwienie emalii lub stali nierdzewnej nie ma wpływu na działanie urządzenia.
- Do pieczenia wilgotnych ciast użyć głębokiej blachy. Soki owocowe powodują trwałe plamy.
- Należy zawsze gotować z zamkniętymi drzwiami urządzenia.
- Jeśli urządzenie zainstalowano za ścianką meblową (np. za drzwiami szafki), nie wolno zamykać drzwi podczas pracy urządzenia. Połączenie wysokiej temperatury i wilgoci wewnątrz zamkniętego mebla może doprowadzić do uszkodzenia urządzenia, mebla lub podłogi. Nie zamykać drzwi szafki do czasu całkowitego ostygnięcia urządzenia.

2.4 Konserwacja i czyszczenie

OSTRZEŻENIE!

Zagrożenie odniesieniem obrażeń, pożarem lub uszkodzeniem urządzenia.

- Przed przystąpieniem do konserwacji należy wyłączyć urządzenie i odłączyć wtyczkę zasilania od gniazda sieciowego.
- Upewnić się, że urządzenie jest zimne. Występuje zagrożenie pęknięciem szyby urządzenia.
- Natychmiast wymienić szyby drzwi, gdy są uszkodzone. Należy skontaktować się z autoryzowanym centrum serwisowym.
- Podczas wyjmowania drzwi z urządzenia należy zachować ostrożność. Drzwi są ciężkie!
- Aby zapobiec uszkodzeniu powierzchni urządzenia, należy regularnie ją czyścić.
- Urządzenie należy czyścić wilgotną miękką szmatką. Stosować wyłącznie obojętne detergenty. Nie używać produktów ściernych, myjek do szorowania, rozpuszczalników ani metalowych przedmiotów.
- Stosując aeroszol do piekarników, należy przestrzegać wskazówek dotyczących bezpieczeństwa umieszczonych na jego opakowaniu.

2.5 Czyszczenie pirolityczne

OSTRZEŻENIE!

W trybie pirolizy występuje zagrożenie odniesieniem obrażeń ciała/pożarem/wydzielaniem substancji chemicznych (oparów).

- Przed włączeniem funkcji czyszczenia pirolitycznego i wstępnym nagrzaniem piekarnika należy usunąć z jego komory:
 - wszelkie pozostałości żywności, rozlany olej lub tłuszcz.
 - wszystkie dające się wyjąć przedmioty (w tym półki, prowadnice boczne itp. dostarczone wraz z urządzeniem), w szczególności garnki, patelnie, tace, przybory kuchenne itp. z powłoką zapobiegającą przywieraniu.
- Należy uważnie przeczytać wszystkie instrukcje czyszczenia pirolitycznego.
- Gdy działa funkcja czyszczenia pirolitycznego, dzieci nie powinny zbliżyć się do urządzenia. Urządzenie staje się bardzo gorące i gorące powietrze jest uwalniane z otworów wentylacyjnych z przodu.
- Czyszczenie pirolityczne przebiega w wysokiej temperaturze i w tym czasie mogą się uwalniać opary z pozostałości potraw i materiałów budowlanych, dlatego zaleca się, aby:
 - podczas czyszczenia pirolitycznego i po nim zapewnić dobrą wentylację.
 - podczas i po nagrzewaniu wstępnym zapewnić dobrą wentylację.
- Nie polewać wodą drzwi piekarnika ani nie nalewać na nie wody podczas czyszczenia pirolitycznego i po jego zakończeniu, aby nie uszkodzić szyb.
- Opary uwalniane podczas czyszczenia pirolitycznego lub wypalania resztek potraw klasyfikuje się jako nieszkodliwe dla ludzi, w tym dla dzieci lub osób z problemami zdrowotnymi.
- Podczas wstępnego nagrzewania i czyszczenia pirolitycznego nie dopuszczać, by zwierzęta domowe podchodziły do urządzenia. Małe zwierzęta domowe (zwłaszcza ptaki i gady) mogą być bardzo wrażliwe na zmiany temperatury i wydzielane opary.

- Powierzchnie zapobiegające przywieraniu garnków, patelni, tac, przyborów kuchennych itp. mogą uszkodzić się podczas czyszczenia pirolitycznego i mogą stanowić źródło szkodliwych oparów.

2.6 Oświetlenie wewnętrzne

OSTRZEŻENIE!

Zagrożenie porażeniem prądem.

- Informacja dotycząca oświetlenia w urządzeniu i elementów oświetleniowych sprzedawanych osobno jako części zamienne: Zastosowane elementy oświetleniowe są przystosowane do pracy w wymagających warunkach fizycznych (temperatura, drgania, wilgotność) w urządzeniach domowych lub są przeznaczone do sygnalizacji stanu działania urządzenia. Nie są one przeznaczone do innych zastosowań i nie nadają się do oświetlania pomieszczeń domowych.
- W ten produkt wbudowano źródło światła o klasie efektywności energetycznej G.
- Używać wyłącznie żarówek tego samego typu.

2.7 Serwis

- Aby naprawić urządzenie, należy skontaktować się z autoryzowanym centrum serwisowym.
- Należy stosować wyłącznie oryginalne części zamienne.

2.8 Utylizacja

OSTRZEŻENIE!

Zagrożenie odniesieniem obrażeń lub uduszeniem.

- Aby uzyskać informacje dotyczące prawidłowej utylizacji produktu, należy skontaktować się z lokalnymi władzami.
- Odłączyć urządzenie od zasilania.
- Odciąć przewód zasilający blisko urządzenia i oddać do utylizacji.

3. OPIS URZĄDZENIA

3.1 Ogólne informacje

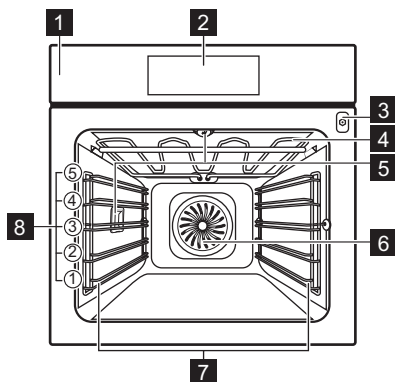

- 1 Panel sterowania
- 2 Ekran
- 3 Gniazdo termosondy
- 4 Grzałka
- 5 Lampa
- 6 Wentylator

- 7 Prowadnice blach, wyjmowane
- 8 Poziomy umieszczania potraw

3.2 Akcesoria

- **Ruszt**
Do foremek do ciast, naczyń żaroodpornych, brytfann i naczyń do pieczenia.
- **Blacha do pieczenia ciasta**
Do wilgotnych ciast, wypieków, chleba, dużych pieczeni, potraw mrożonych oraz do zbierania kapiących płynów, np. tłuszczu podczas pieczenia potraw na ruszcie.
- **Głęboka blacha**
Do pieczenia ciasta i mięsa lub do zbierania tłuszczu.
- **Termosonda**
Do sterowania gotowaniem w oparciu o temperaturę wewnątrz potrawy.
- **Prowadnice teleskopowe**
Ułatwiają wkładanie i wyjmowanie rusztów i blach.

4. PANEL STEROWANIA

4.1 Widok panelu sterowania

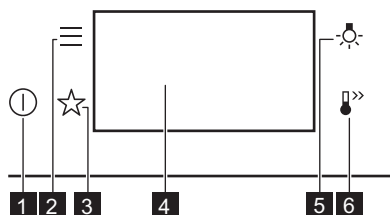

- | | | |
|---|----------------------|--|
| 1 | Włączone / Wyłączone | Nacisnąć i przytrzymać, aby włączyć lub wyłączyć urządzenie. |
| 2 | Menu | Wyświetla opcje urządzenia i funkcje ustawiania. |
| 3 | Ulubione | Wyświetlenie listy ulubionych ustawień. |

- | | | |
|---|-------------------------|--|
| 4 | Wyświetlacz | Pokazuje aktualne ustawienia urządzenia. |
| 5 | Przełącznik oświetlenia | Włączanie i wyłączanie oświetlenia. |
| 6 | Szybkie nagrzewanie | Włączanie i wyłączanie funkcji: Szybkie nagrzewanie. |

4.2 Ekran

Wyświetlacz z ustawionymi kluczowymi funkcjami.

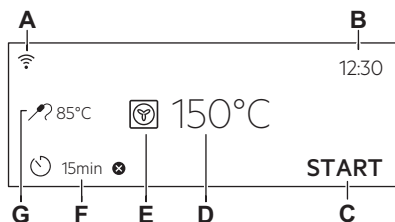

- A. Wi-Fi
- B. Aktualna godzina
- C. START / STOP
- D. Temperatura
- E. Funkcje pieczenia
- F. Timer
- G. Termosonda (tylko wybrane modele)

Wskaźniki na wyświetlaczu

OK Potwierdzenie wyboru lub ustawienia.

< Powrót do poprzedniego poziomu menu.

Wskaźniki na wyświetlaczu

- Anulowanie ostatniej czynności.
- Włączanie i wyłączanie opcji.
- Włączona jest funkcja alarmu dźwiękowego.
- Włączona jest funkcja alarmu dźwiękowego i zatrzymania pieczenia.
- Tylko wyskakujące okienko jest aktywne.
- Funkcja Uruchomienie z opóźnieniem jest włączona.
- Anulowanie ustawienia.
- Połączenie Wi-Fi jest włączone.
- Operacje zdalne jest wł.

5. PRZED PIERWSZYM UŻYCIEM

OSTRZEŻENIE!

Patrz rozdział dotyczący bezpieczeństwa.

5.1 Pierwsze połączenie

Po podłączeniu urządzenia po raz pierwszy do zasilania na wyświetlaczu pojawi się wiadomość powitalna.

Należy ustawić: Język, Jasność wyświetlacza, Dźwięki przycisków, Głośność sygnału, Aktualna godzina.

5.2 Połączenie bezprzewodowe

Do podłączenia urządzenia potrzebne są:

- sieć bezprzewodowa z dostępem do Internetu.
 - smartfon połączony z tą samą siecią bezprzewodową.
1. Aby pobrać aplikację, należy zeskanować kod QR znajdujący się na tylnej okładce instrukcji obsługi. Aplikację można również pobrać bezpośrednio ze sklepu z aplikacjami.

2. Postępować zgodnie z instrukcją w aplikacji.
3. Włączyć urządzenie.
4. Nacisnąć . Wybrać: Ustawienia / Połączenia.
5. - przesunąć lub nacisnąć, aby włączyć lub wyłączyć: Wi-Fi.

Moduł bezprzewodowy urządzenia uruchomi się w ciągu 90 sek.



Ze względów bezpieczeństwa operacje zdalne wyłączają się automatycznie po 24 godz. W razie potrzeby powtórzyć proces konfiguracji.

Częstotliwość	2.4 GHz WLAN
	2400 - 2483.5 MHz
Protokół	IEEE 802.11b DSSS, 802.11g/n OFDM
Maks. moc	EIRP < 20 dBm (100 mW)
Moduł Wi-Fi	NIUS-50

5.3 Licencje na oprogramowanie



Oprogramowanie tego produktu zawiera elementy oparte na oprogramowaniu open source. AEG uznaje wkład otwartych społeczności i społeczności robotyki w rozwój.

Aby uzyskać dostęp do kodu źródłowego tych bezpłatnych i otwartych elementów oprogramowania, którego warunki licencji wymagają publikacji oraz by uzyskać wgląd w pełne informacje dotyczące praw autorskich i warunków licencji, należy przejść na stronę: <http://aeg.opensoftwarerepository.com> (folder NIUS).

5.4 Wstępne nagrzewanie i czyszczenie

Przed pierwszym użyciem urządzenia i kontaktem z żywnością należy wstępnie

rozgrzać puste urządzenie. Urządzenie może emitować nieprzyjemny zapach i dym. Przewietrzyć pomieszczenie podczas wstępnego nagrzewania.

1. Wyjąć z urządzenia wszystkie akcesoria i wsporniki.
2. Ustawić funkcję . Ustawić maksymalną temperaturę. Pozostawić urządzenie włączone na 1godz.
3. Ustawić funkcję . Ustawić maksymalną temperaturę. Pozostawić włączone urządzenie na 15 min.
4. Wyłączyć urządzenie i odczekać, aż ostygnie.
5. Urządzenie i akcesoria należy czyścić tylko ściereczką z mikrofibry, używając ciepłej wody z łagodnym detergentem.
6. Umieścić akcesoria i wyjmowane wsporniki z powrotem w pierwotnym położeniu.

6. CODZIENNE UŻYTKOWANIE

OSTRZEŻENIE!

Patrz rozdział dotyczący bezpieczeństwa.

6.1 Funkcje pieczenia

STANDARDOWE



Grill

Do grillowania cienkich porcji potraw i piekania chleba.



Turbo grill

Do pieczenia dużych kawałków mięsa lub drobiu z kośćmi na jednym poziomie. Do pieczenia zapiekanek i przyrumieniania.



Termoobieg

Do pieczenia mięsa i ciast. Ustawić temperaturę niższą niż do pieczenia tradycyjnego, ponieważ wentylator równomiernie rozprowadza ciepło wewnątrz piekarnika.



Potrawy mrożone

Idealny do gotowych dań (np. frytek, kroketów lub sajgonek).



Górna/dolna grzałka

Do pieczenia ciasta na jednym poziomie oraz do suszenia żywności.



Funkcja Pizza

Najlepszy do pieczenia pizzy i innych potraw, które wymagają więcej ciepła od dołu.



Grzałka dolna

Funkcję tę należy wybrać po zakończeniu gotowania, aby w razie potrzeby przyrumienić potrawę od spodu. Użyć najniższej półki.



Chleb

Do pieczenia chleba.



Wyrastanie ciasta

Do przyspieszania wyrastania ciasta drożdżowego. Przykryć powierzchnię ciasta, aby zapobiec wyschnięciu.



Podczas działania niektórych funkcji pieczenia oświetlenie może wyłączyć się automatycznie przy temperaturze poniżej 80°C.

SPECJALNE



Pasteryzowanie

Aby pasteryzować warzywa i owoce, należy umieścić słoiki na blasze do pieczenia ciasta wypełnionej wodą, używając żaroodpornych słoików z zakrętką bagnetową lub zakrętkami śrubowymi tego samego rozmiaru. Użyć najniższej położonej półki.



Suszenie

Do suszenia krojonych owoców, warzyw i grzybów. Aby umożliwić wydostanie się wilgotnego powietrza i lepsze wyschnięcie owoców, zaleca się podczas suszenia sporadyczne otwierać drzwi piekarnika.



Podgrzewanie talerzy

Do podgrzewania talerzy przed podaniem potraw.



Rozmrażanie

Do rozmrażania żywności (warzyw i owoców). Czas rozmrażania zależy od ilości i wielkości zamrożonej żywności.



Zapiekanki

Do potraw, jak lasagne lub zapiekanka ziemniaczana. Do pieczenia zapiekanki i przyrumieniania.



Termoobieg (niska temp.)

Proces pieczenia w niskiej temperaturze. Idealnie nadaje się do przygotowywania delikatnych potraw (np. wołowiny, cielęciny lub jagnięciny).



Podtrzymywanie temp.

Podtrzymywanie temperatury potraw. Należy pamiętać, że niektóre potrawy mogą nadal gotować się i wysychać w ciepłe. W razie potrzeby należy przykryć naczynia.



Termoobieg wilgotny

Funkcja ta pozwala oszczędzać energię podczas pieczenia. Podczas korzystania z tej funkcji temperatura wewnątrz urządzenia może różnić się od ustawionej temperatury. Wykorzystywane jest ciepło resztkowe. Może nastąpić zmniejszenie mocy grzania. Więcej informacji można znaleźć w rozdziale „Codzienne użytkowanie”, Uwagi dotyczące funkcji: Termoobieg wilgotny.

6.2 Uwagi dotyczące funkcji: Termoobieg wilgotny

Funkcji tej użyto w celu potwierdzenia zgodności z wymogami rozporządzeń w zakresie efektywności energetycznej i ekoprojektu (zgodnie z EU 65/2014 i EU

66/2014). Testy zgodnie z normą: IEC/EN 60350-1.

Drzwi piekarnika powinny być zamknięte podczas pieczenia, tak aby działanie funkcji nie było zakłócone, a piekarnik działał z najwyższą możliwą wydajnością energetyczną.

Podczas korzystania z tej funkcji oświetlenie wyłącza się automatycznie po 30 sekundach.

Wskazówki dotyczące pieczenia podano w rozdziale „Wskazówki i porady”, Termoobieg wilgotny. Ogólne zalecenia dotyczące oszczędzania energii podano w rozdziale „Efektywność energetyczna”, Wskazówki oszczędzania energii.

6.3 Ustawienie: Funkcje pieczenia

1. Włączyć urządzenie. Na wyświetlaczu pojawi się domyślna funkcja pieczenia i jej temperatura.
2. Nacisnąć symbol funkcji pieczenia,  aby przejść do podmenu.
3. Wybrać funkcję pieczenia i nacisnąć OK.
4. Ustawić temperaturę Nacisnąć OK.
5. Nacisnąć START .
Termosonda - wtyczkę termosondy można włączyć do gniazdka w dowolnej chwili przed rozpoczęciem pieczenia lub po nim. Patrz rozdział „Korzystanie z akcesoriów, Termosonda”.
6. STOP — nacisnąć, aby wyłączyć funkcję pieczenia.
7. Wyłącz urządzenie.

6.4 Menu

Nacisnąć , aby przejść do menu.

Pozycja menu	Zastosowanie
Gotowanie wspomagane	Wyświetlenie listy programów automatycznych.
Czyszczenie	Wyświetlenie listy programów czyszczenia.
Ulubione	Wyświetlenie listy ulubionych ustawień.

Pozycja menu	Zastosowanie	
Opcje	Służy do konfiguracji urządzenia.	
Ustawienia	Połączenia	Ustawianie konfiguracji połączenia sieciowego.
	Konfiguracja	Służy do konfiguracji urządzenia.
	Serwis	Pokazuje wersję oprogramowania i konfigurację.

Podmenu: Czyszczenie

Podmenu	Zastosowanie
Czyszczenie pirolityczne, Krótkie	Czas trwania: 1 h.
Czyszczenie pirolityczne, Normalne	Czas trwania: 1 h 30 min.
Czyszczenie pirolityczne, Intensyw.	Czas trwania: 3 h.

Podmenu: Opcje

Podmenu	Zastosowanie
Oświetlenie piekarnika	Włączanie i wyłączenie oświetlenia.
Blokada uruchomienia	Zapobiega przypadkowemu uruchomieniu urządzenia.
Szybkie nagrzewanie	Skraca czas nagrzewania. Opcja ta jest dostępna tylko dla niektórych funkcji pieczenia.
Przypomnienie o czyszczeniu.	Włączanie i wyłączenie przypomnienia.
Styl cyfrowy zegara	Zmiana formatu wyświetlanego czasu.

Podmenu: Połączenia

Podmenu	Opis
Wi-Fi	Włączanie i wyłączenie: Wi-Fi.

Podmenu	Opis
Operacje zdalne	Włączanie i wyłączenie funkcji operacji zdalnych. Opcja widoczna tylko po włączeniu: Wi-Fi.
Automatyczny tryb sterowania zdalnego	Automatyczne uruchomienie funkcji zdalnego sterowania po naciśnięciu przycisku START. Opcja widoczna tylko po włączeniu: Wi-Fi.
Sieć	Kontrola stanu sieci i mocy sygnału: Wi-Fi.
Zapomnij sieć	Wyłączenie automatycznego nawiązania przez urządzenie połączenia z aktualnie zapisaną siecią.

Podmenu: Konfiguracja

Podmenu	Opis
Język	Ustawia język urządzenia.
Jasność wyświetlacza	Ustawia jasność wyświetlacza.
Dźwięki przycisków	Włącza i wyłącza dźwięk pól dotykowych. Nie jest możliwe wyłączenie sygnalizacji dźwiękowej dla  .
Głośność sygnału	Ustawia głośność dźwięku przycisków i sygnałów.
Aktualna godzina	Ustawia aktualną godzinę i datę.

Podmenu: Serwis

Podmenu	Opis
Tryb demo	Kod aktywacji / dezaktywacji: 2468
Wersja oprogramowania	Informacje na temat wersji oprogramowania.
Zresetuj wszystkie ustawienia	Przywraca ustawienia fabryczne.

6.5 Ustawienie: Gotowanie wspomagane



Gotowanie wspomagane podmenu składa się z zestawu dodatkowych funkcji i programów przeznaczonych do dedykowanych potraw.

Dla każdej potrawy w tym podmenu podano odpowiednie ustawienie. Czas i temperaturę można regulować podczas pieczenia.

Do przygotowania niektórych potraw można również użyć funkcji Termosonda. Stopień wypieczenia potrawy:

- Lekko wypieczone
- Średnio wypieczone
- Dobrze wypieczone

Do przygotowania niektórych potraw można również użyć funkcji Automatyka wag..



1. Włączyć urządzenie.
2. Nacisnąć .
3. Naciśnij . Wprowadź Gotowanie wspomagane.
4. Wybrać potrawę lub rodzaj produktu.
5. Umieść potrawę w urządzeniu i naciśnij START.

Sprawdzić, czy potrawa jest gotowa po zakończeniu funkcji. W razie potrzeby wydłuż czas pieczenia.

7. DODATKOWE FUNKCJE



7.1 Ulubione



Można zapisać do 3 ulubionych ustawień, jak funkcja pieczenia i czas pieczenia.

1. Włączyć urządzenie.
 2. Wybrać preferowane ustawienie.
 3. Nacisnąć .
 4. Wybrać opcję: Ulubione / Zapisz aktualne ust..
 5. Nacisnąć +, aby dodać ustawienie do listy: Ulubione.
 6. Nacisnąć OK.
-  – nacisnąć, aby zresetować ustawienie.
-  – nacisnąć, aby anulować ustawienie.

7.2 Blokada panelu

Funkcja zapobiega przypadkowej zmianie funkcji urządzenia.

1. Włącz urządzenie.
2. Ustawić funkcję pieczenia.
3. ,  – nacisnąć jednocześnie, aby włączyć funkcję.

,  - nacisnąć jednocześnie, aby wyłączyć funkcję.

7.3 Blokada uruchomienia

Zapobiega przypadkowemu uruchomieniu urządzenia.

1. Włączyć urządzenie.
2. Nacisnąć .
3. Wybierz Opcje / Blokada uruchomienia.

4. Naciskaj litery kodu w kolejności alfabetycznej.



Blokada uruchomienia jest wł. Po włączeniu tej funkcji uzyskuje się dostęp do: Timer, Wi-Fi i lampki.

Aby korzystać z urządzenia, należy nacisnąć litery kodu w kolejności alfabetycznej.

Drzwiczki zostaną zablokowane po włączeniu tej funkcji i wyłączeniu urządzenia.

7.4 Automatyczne wyłączenie

Ze względów bezpieczeństwa, jeśli funkcja pieczenia jest aktywna i nie zmieniono żadnych ustawień, urządzenie wyłączy się automatycznie po upływie określonego czasu.

 (°C)	 (godz)
30 - 115	12.5
120 - 195	8.5
200 - 245	5.5
250 – maksimum	3

Jeśli funkcja pieczenia ma być włączona na czas przekraczający czas automatycznego wyłączenia, ustawić ten czas trwania pieczenia. Patrz rozdział „Funkcje zegara”.

Funkcja samoczynnego wyłączenia nie działa z funkcjami: Oświetlenie piekarnika, Termosonda, Koniec.

7.5 Wentylator chłodzący

Podczas pracy urządzenia wentylator chłodzący włącza się automatycznie, aby utrzymać niską temperaturę powierzchni

urządzenia. Po wyłączeniu urządzenia wentylator chłodzący może nadal pracować do momentu ostygnięcia urządzenia.

8. FUNKCJE ZEGARA

8.1 Opis funkcji zegara

Funkcja	Opis
Timer	Ustawianie czasu pieczenia. Wartość maksymalna to 23 godz 59 min. Można ustawić, co się stanie, gdy upłynie ustalony czas, ustawiając jako preferowane: Zakończ działanie.
Zakończ działanie	Alarm dźwiękowy - gdy upłynie czas, rozlegnie się sygnał dźwiękowy. Funkcję tę można włączyć w dowolnej chwili – również wtedy, gdy urządzenie jest wyłączone. Alarm dźwiękowy i wyłączenie - gdy upłynie czas, rozlegnie się sygnał dźwiękowy i funkcja pieczenia wyłączy się. Tylko powiadomienie - po upływie czasu na wyświetlaczu pojawi się komunikat. Funkcję tę można włączyć w dowolnej chwili – również wtedy, gdy urządzenie jest wyłączone.
Uruchomienie z opóźnieniem	Opóźnienie rozpoczęcia i/lub zakończenia pieczenia.
Wydłużenie czasu	Aby wydłużyć czas pieczenia:
Stoper	Pokazuje, jak długo działa urządzenie. Wartość maksymalna to 23 godz 59 min. Funkcję tę można włączać i wyłączać. Funkcja ta nie ma wpływu na działanie urządzenia.

8.2 Ustawienie: Aktualna godzina

1. Włączyć urządzenie.
2. Nacisnąć: Aktualna godzina.
3. Ustawić czas.
4. Nacisnąć przycisk OK.

8.3 Ustawienie: Timer

1. Wybrać funkcję pieczenia i ustawić temperaturę.

2. Nacisnąć .

3. Ustawić czas.



Preferowane działanie. Zakończ można wybrać naciskając ● ● ●.

4. Naciśnij OK. Powtarzaj tę czynność aż na wyświetlaczu pokaże się ekran główny. Po upływie 10% czasu pieczenia, jeśli potrawa nie wygląda jeszcze na gotową, można wydłużyć czas pieczenia. Można również zmienić funkcję pieczenia. Aby wydłużyć czas pieczenia, naciśnij **+1min**.

8.4 Ustawienie: Uruchomienie z opóźnieniem

1. Ustawić funkcję pieczenia i temperaturę.
2. Nacisnąć .
3. Ustawić czas pieczenia.
4. Nacisnąć ● ● ●.
5. Nacisnąć: Uruchomienie z opóźnieniem.
6. Wybierz żądaną godzinę rozpoczęcia.
7. Naciśnij OK. Powtarzaj tę czynność aż na wyświetlaczu pokaże się ekran główny.

8.5 Ustawienie: Stoper

1. Nacisnąć .
2. Nacisnąć ● ● ●.
3. Nacisnąć: Stoper.
4. Przesunąć lub nacisnąć , aby zobaczyć czas pieczenia na ekranie głównym.
5. Nacisnąć OK. Powtarzać tę czynność aż na wyświetlaczu pokaże się ekran główny.

8.6 Zmiana ustawień

Podczas pieczenia można w dowolnej chwili zmienić ustawienie czasu.

1. Nacisnąć .
2. Ustawić wartość dla timera.

3. Nacisnąć OK.

9. KORZYSTANIE Z AKCESORIÓW

⚠ OSTRZEŻENIE!

Patrz rozdział dotyczący bezpieczeństwa.

9.1 Wkładanie akcesoriów

Niewielki występ na górze zwiększa bezpieczeństwo i stanowi zabezpieczenie przed przechyleniem. Wgłębienia zapobiegają również przewróceniu. Krawędź wokół rusztu zapobiega zsuwaniu się z niego naczyń.

Ruszt

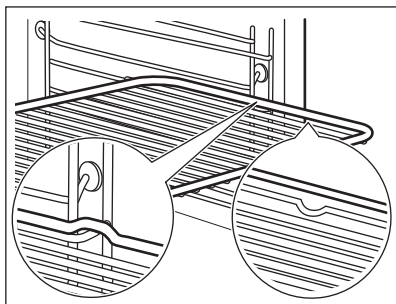

Wsuń ruszt między prowadnice wspornika. Upewnij się, że ruszt dotyka tyłu wnętrza piekarnika.

Błacha do pieczenia ciasta / Głęboka blacha

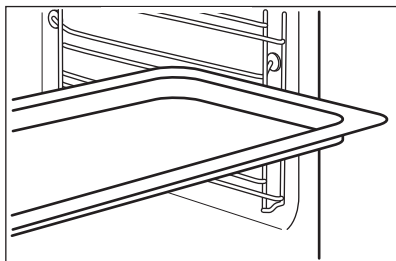

Wsuń blachę do pieczenia między prowadnice wspornika. Umieść blachę do pieczenia nachyloną w stronę tyłu wnętrza piekarnika.

9.2 Termosonda

Mierzy temperaturę wewnątrz potrawy. Można jej używać przy każdej funkcji pieczenia.

Dostępne są dwa ustawienia temperatury:

- °C - temperatura wewnątrz urządzenia. Powinna być o co najmniej 25°C wyższa niż temperatura wewnątrz potrawy.
 -  - temperatura wewnątrz potrawy
- Zalecenia
- Składniki powinny mieć temperaturę pokojową.
 - Nie używać do potraw płynnych.
 - Podczas pieczenia cała igła termosondy musi być wsunięta w potrawę.

Urządzenie obliczy przybliżony czas zakończenia pieczenia. Zależy on od ilości potrawy, ustawionej funkcji pieczenia i temperatury.

Pieczenie z wykorzystaniem: Termosonda

⚠ OSTRZEŻENIE!

Rozgrzana termosonda i wsporniki mogą oparzyć. Nie dotykać uchwyty termosondy gołymi rękami. Zawsze używać rękawic kuchennych.

1. Włączyć urządzenie.
2. Ustawić funkcję pieczenia i w razie potrzeby temperaturę piekarnika.
3. Włożyć termosondę wewnątrz potrawy.
Mięso, drób i ryby
Umieścić całą iglicę termosondy w najgrubszej części mięsa lub ryby.

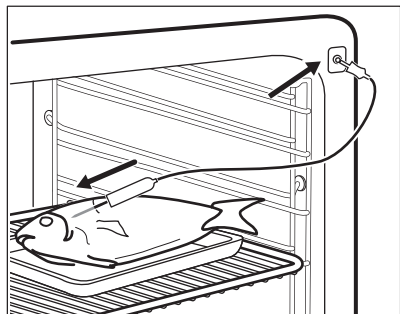

Zapiekanki

Umieścić końcówkę termosondy dokładnie w środkowej części zapiekanki. Termosonda powinna być stabilna podczas pieczenia. Można w tym celu wykorzystać składnik potrawy o stałej konsystencji. Oprzeć silikonowy uchwyt termosondy o krawędź naczynia. Kończówka termosondy nie powinna dotykać dna naczynia.

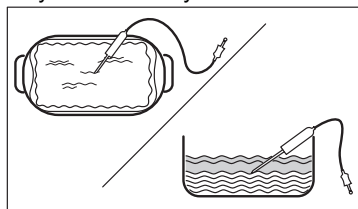

4. Włóż wtyczkę termosondy do gniazdka wewnątrz urządzenia. Patrz rozdział „Opis urządzenia”.

Na wyświetlaczu pojawi się wskazanie obecnej temperatury termosondy:

5. — nacisnąć, aby ustawić temperaturę wewnątrz produktu dla termosondy.
6. ● ● ● — nacisnąć, aby wybrać preferowaną opcję:
 - Alarm dźwiękowy — gdy temperatura wewnątrz produktu osiągnie ustaloną wartość, rozlegnie się sygnał dźwiękowy.
 - Alarm dźwiękowy i wyłączenie — gdy temperatura wewnątrz produktu osiągnie ustaloną wartość, rozlegnie się sygnał dźwiękowy i pieczenie wyłączy się.
7. Wybrać tę opcję i nacisnąć kilkakrotnie OK, aby przejść do ekranu głównego.
8. Nacisnąć START.
9. Gdy potrawa osiągnie ustaloną temperaturę, rozlegnie się sygnał dźwiękowy. Sprawdź, czy potrawa jest gotowa. W razie potrzeby wydłuż czas pieczenia.
10. Wyciągnąć wtyczkę termosondy z gniazda i wyjąć potrawę z urządzenia.

10. WSKAZÓWKI I PORADY

10.1 Zalecenia dotyczące pieczenia

Temperatury i czasu gotowania podane w tabelach mają wyłącznie charakter orientacyjny. Zależą one od przepisów oraz jakości i ilości użytych składników.

Urządzenie może piec lub opiekać inaczej niż poprzednie urządzenie. W poniższych wskazówkach podano zalecane ustawienia temperatury, czasu pieczenia i poziomu piekarnika dla określonych rodzajów potraw.

Poziomy półek liczone są od dna piekarnika.

Jeśli brakuje ustawień dla specjalnego przepisu należy znaleźć ustawienia dla podobnej potrawy.

Wskazówki dotyczące oszczędzania energii podano w rozdziale „Efektywność energetyczna”.

Więcej zaleceń dotyczących pieczenia jest dostępnych w naszej witrynie internetowej. Aby znaleźć odpowiednie wskazówki dotyczące pieczenia, należy sprawdzić numer produktu (PNC) podany na tabliczce znamionowej umieszczonej na obramowaniu komory urządzenia.





Symbole użyte w tabelach:



Rodzaj potrawy



Funkcja pieczenia

	Temperatura
	Akcesoria
	Poziom umieszczania potraw
	Czas pieczenia (min)

10.2 Termoobieg wilgotny – zalecane akcesoria





Należy używać używać foremek do ciasta i pojemników w ciemnym kolorze o matowej powierzchni. Pochłaniają one lepiej ciepło niż

naczynia w jasnym kolorze o błyszczącej powierzchni.

- **Błacha do pizzy** – ciemna, matowa, średnica 28cm
- **Naczynie do pieczenia** – ciemne, matowe, średnica 26cm
- **Ramekiny** - ceramiczne, średnica 8cm, wysokość 5 cm
- **Forma do tart**y – ciemna, matowa, średnica 28cm

10.3 Termoobieg wilgotny





Aby uzyskać najlepsze efekty, należy przestrzegać zaleceń z poniższej tabeli.





		°C		
Słodkie bułki, 16 szt.	blacha do pieczenia ciasta lub głęboka blacha	180	2	25 - 35
Rolada biszkoptowa	blacha do pieczenia ciasta lub głęboka blacha	180	2	15 - 25
Cała ryba, 0,2 kg	blacha do pieczenia ciasta lub głęboka blacha	180	3	15 - 25
Ciastka, 16 szt.	blacha do pieczenia ciasta lub głęboka blacha	180	2	20 - 30
Makaroniki, 24 szt.	blacha do pieczenia ciasta lub głęboka blacha	160	2	25 - 35
Babeczki, 12 szt.	blacha do pieczenia ciasta lub głęboka blacha	180	2	20 - 30
Ciasto pikantne, 20 szt.	blacha do pieczenia ciasta lub głęboka blacha	180	2	20 - 30
Krucze ciasteczka, 20 szt.	blacha do pieczenia ciasta lub głęboka blacha	140	2	15 - 25
Tartletki, 8 szt.	blacha do pieczenia ciasta lub głęboka blacha	180	2	15 - 25

10.4 Informacja dla instytucji wykonujących testy

Testy zgodnie z normą: EN 60350-1, IEC 60350-1.

Pieczenie na jednym poziomie

			°C		
Beztłuszczowy biszkopt	Termoobieg	Ruszt	160	45 - 60	2
Beztłuszczowy biszkopt	Górna/dolna grzałka	Ruszt	160	45 - 60	2





			°C		
Amerykańska szarlotka 1)	Termoobieg	Ruszt	160	55 - 65	2
Amerykańska szarlotka 1)	Górna/dolna grzałka	Ruszt	180	55 - 65	1
Bułka maślana	Termoobieg	Błacha do pieczenia ciasta	140	25 - 35	2
Bułka maślana	Górna/dolna grzałka	Błacha do pieczenia ciasta	140	25 - 35	2
Małe ciastka, 20 sztuk na blasze 2)	Termoobieg	Błacha do pieczenia ciasta	150	20 - 30	3
Małe ciastka, 20 sztuk na blasze 2)	Górna/dolna grzałka	Błacha do pieczenia ciasta	170	20 - 30	3
Tosty 3)	Grill	Ruszt	maks.	1 - 2	5

1) 2 formy umieszczone ukośnie (Ø 20 cm). Prawą należy ustawić bardziej z przodu niż lewą.

2) Nagrząć wstępnie puste urządzenie.

3) Rozgrzewać puste urządzenie przez 5 min.

Pieczenie na kilku poziomach

			°C		
Bułka maślana	Termoobieg	Błacha do pieczenia ciasta	140	25 - 45	2 i 4
Małe ciastka, 20 sztuk na blasze 1)	Termoobieg	Błacha do pieczenia ciasta	150	25 - 35	2 i 4
Beztłuszczowy biszkopt	Termoobieg	Ruszt	160	45 - 55	2 i 4
Amerykańska szarlotka	Termoobieg	Ruszt	160	55 - 65	2 i 4

1) Nagrząć wstępnie puste urządzenie.

11. KONSERWACJA I CZYSZCZENIE

OSTRZEŻENIE!

Patrz rozdział dotyczący bezpieczeństwa.

11.1 Uwagi dotyczące czyszczenia

Środki czyszczące

- Przód urządzenia należy czyścić tylko ściereczką z mikrofibry zwilżoną ciepłą wodą z łagodnym detergentem.
- Użyć roztworu czyszczącego, aby wyczyścić metalowe powierzchnie.

- Usunąć plamy za pomocą łagodnego detergentu.

Codzienne użytkowanie

- Czyścić wnętrze urządzenia po każdym użyciu. Nagromadzenie się tłuszczu lub innych zabrudzeń może skutkować pożarem.
- Nie pozostawiać gotowych potraw w urządzeniu na dłużej niż 20 minut. Po każdym użyciu osuszyć wnętrze urządzenia wyłącznie ściereczką z mikrofibry.

Akcesoria

- Po każdym użyciu należy wyczyścić wszystkie akcesoria i pozostawić do wyschnięcia. Do czyszczenia należy użyć tylko ściereczki zwilżonej ciepłą wodą z dodatkiem łagodnego detergentu. Nie myć akcesoriów w zmywarce.
- Nie używać do czyszczenia akcesoriów z powłoką zapobiegającą przywieraniu ściernych środków czyszczących ani przedmiotów o ostrych krawędziach.

11.2 Wyjmowanie wsporników

Wyjąć wsporniki, aby wyczyścić piekarnik.

1. Wyłączyć urządzenie i odczekać, aż ostygnie.
2. Odciągnąć przednią część prowadnic blach od bocznej ścianki.
3. Odciągnąć tylną część prowadnic blach od bocznej ścianki i wyjąć je w całości.

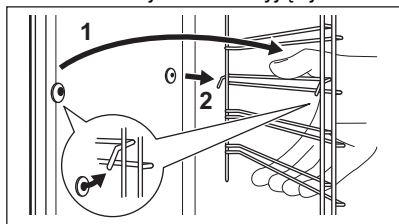

4. Zamontować wsporniki postępując w odwrotnej kolejności.

Kółki ustalające na prowadnicach teleskopowych muszą być skierowane do przodu.

11.3 Czyszczenie pirolityczne

Służy do czyszczenia urządzenia i wypalania pozostałości.

⚠ OSTRZEŻENIE!

Występuje zagrożenie poparzeniem.

⚠ UWAGA!

Jeśli w tej samej szafce zainstalowano inne urządzenia, nie należy używać ich podczas działania tej funkcji. Mogłyby to spowodować uszkodzenie piekarnika.

Nie włączać tej funkcji, jeśli drzwi piekarnika nie są całkowicie zamknięte.

1. Upewnić się, że urządzenie jest zimne.

2. Wyjąć wszystkie akcesoria i wyjmowane wsporniki.
3. Umyć wnętrze piekarnika i wewnętrzną szybę drzwi miękką ściereczką zwilżoną wodą z dodatkiem łagodnego detergentu.
4. Włączyć urządzenie.
5. Nacisnąć  / Czyszczenie.
6. Wybrać tryb czyszczenia.

Opcja	Czas trwania
Czyszczenie pirolityczne, Krótkie	1 h
Czyszczenie pirolityczne, Normalne	1 h 30 min
Czyszczenie pirolityczne, Intensyw.	3 h

Po rozpoczęciu czyszczenia drzwi piekarnika zostają zablokowane, a oświetlenie wyłącza się. Wentylator chłodzący pracuje z większą prędkością.

STOP – nacisnąć, aby przerwać procedurę czyszczenia przed jej zakończeniem.

Nie używać urządzenia do czasu aż z wyświetlacza zniknie symbol blokady drzwi..

7. Gdy czyszczenie się zakończy, wyłączyć urządzenie i odczekać, aż ostygnie.
8. Wyrzeć do czysta wnętrze piekarnika miękką szmatką. Usunąć pozostałości z dna piekarnika.

11.4 Przypomnienie o czyszczeniu

Po wyświetleniu przypomnienia zaleca się czyszczenie.

Użyć funkcji: Czyszczenie pirolityczne.

11.5 Zdejmowanie i zakładanie drzwi

Drzwi i wewnętrzne szyby można wymontować do wyczyszczenia. Liczba szymb różni się w zależności od modelu.

⚠ OSTRZEŻENIE!

Drzwi są ciężkie.

UWAGA!

Ostrożnie obchodzić się z szybami, uważając zwłaszcza na krawędzie przedniej szyby. Szkło może pęknąć.

1. Upewnić się, że urządzenie jest zimne.
2. Całkowicie otworzyć drzwi.
3. Docisnąć do oporu dźwignie zaciskowe **A** na obu zawiasach drzwi.

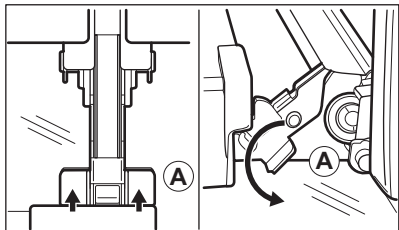

4. Przymknąć drzwi piekarnika do pierwszej pozycji otwarcia (kąąt około: 70°).
5. Chwycić drzwi rękoma po obu stronach i odciągnąć je pod kątem do góry od piekarnika.
6. Umieścić drzwi zewnętrzną stroną w dół na miękkim i stabilnym podłożu.
7. Chwycić listwę **B** za górną krawędź drzwi po obu stronach i nacisnąć do środka, aby zwolnić zatrzaski.

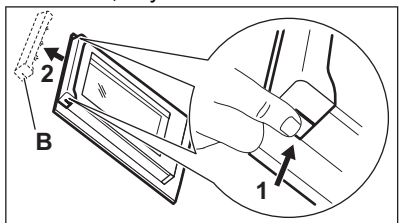

8. Pociągnąć listwę drzwi do przodu, aby ją zdjąć.
9. Przytrzymując pojedynczo szyby w górnej krawędzi, wyciągnąć je z prowadnicy.

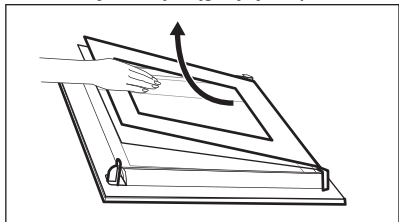

10. Umyć szybę wodą z dodatkiem mydła. Ostrożnie wytrzeć szybę do sucha. Nie należy myć szyb w zmywarce. Po zakończeniu czyszczenia wykonać powyższe czynności w odwrotnej kolejności. Zamontować najpierw mniejszą szybę, a następnie większą oraz drzwi.

11.6 Wymiana żarówki

OSTRZEŻENIE!

Zagrożenie porażeniem prądem. Żarówka może być gorąca.

1. Wyłączyć urządzenie i odczekać, aż ostygnie.
2. Odłączyć urządzenie od zasilania.
3. Umieścić ściereczkę na dnie piekarnika.

Oświetlenie

1. Obrócić szklany klosz, aby go zdjąć.

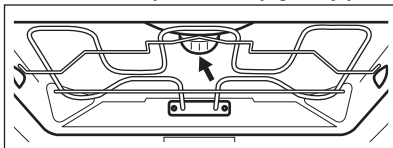

2. Wyczyścić szklany klosz.
3. Wymienić żarówkę na nową, odporną na temperaturę 300°C.
4. Założyć szklany klosz.

Lampa boczna

1. Wymontować wsporniki po lewej stronie, aby uzyskać dostęp do lampy.
2. Przy użyciu wąskiego, tępego przedmiotu (np. łyżeczki do herbaty) zdjąć szklany klosz.

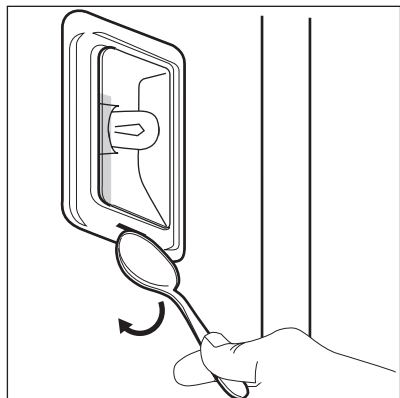

3. Wyczyścić szklany klosz.
4. Wymienić żarówkę na nową, odporną na temperaturę 300°C.
5. Założyć szklany klosz
6. Zamontować wsporniki blach po lewej stronie.

12. ROZWIĄZANIE PROBLEMÓW

OSTRZEŻENIE!

Patrz rozdział dotyczący bezpieczeństwa.

12.1 Co zrobić, gdy...

Opis problemu	Przyczyna i rozwiązanie
Nie można włączyć i obsługiwać urządzenia.	Urządzenia nie podłączono do zasilania lub podłączono nieprawidłowo.
Urządzenie nie nagrzewa się.	Nie ustawiono aktualnego czasu. Aby ustawić zegar, zapoznać się z rozdziałem „Funkcje zegara”. Drzwi nie są prawidłowo zamknięte. Kontrolki/symbole płyty grzejnej Zadziałał bezpiecznik. Sprawdzić, czy problem związany jest z bezpiecznikiem. Jeśli problem wystąpi ponownie, należy skontaktować się z wykwalifikowanym elektrykiem.
Nie działa oświetlenie.	Blokada uruchomienia jest wł. Żarówka oświetlenia jest przepalona. Wymienić oświetlenie. Szczegółowe informacje podano w rozdziale „Konserwacja i czyszczenie.”
 Przerwa w zasilaniu zawsze powoduje przerwanie czyszczenia. Powtórzyć czyszczenie, jeśli zostało przerwane na skutek przerwy w zasilaniu.	
Problem z sygnałem sieci bezprzewodowej.	Sprawdzić, czy urządzenie smartfon jest połączony z siecią bezprzewodową. Sprawdzić sieć bezprzewodową i router. Uruchomić ponownie router.
Zainstalowano nowy router lub zmieniono jego konfigurację.	Aby ponownie skonfigurować piekarnik i smartfon, należy zapoznać się z rozdziałem „Przed pierwszym użyciem”, Połączenie bezprzewodowe.

Opis problemu	Przyczyna i rozwiązanie
Sygnal sieci bezprzewodowej jest słaby.	Ustawić punkt dostępowy sieci bezprzewodowej jak najbliższej urządzenia.
Piekarnik mikrofalowy znajdujący się w pobliżu urządzenia zakłóca sygnal sieci bezprzewodowej.	Wyłączyć kuchenkę mikrofalową. Unikać jednoczesnego korzystania z piekarnika mikrofalowego i zdalnego sterowania urządzeniem. Mikrofałe zakłócają sygnal sieci Wi-Fi.

12.2 Kody błędów

Gdy wystąpi błąd oprogramowania, na wyświetlaczu pojawia się komunikat o błędzie. Wykaz problemów podano w poniższej tabeli.

Kod i opis	Środek zaradczy
C2 - Termosonda znajduje się w komorze urządzenia podczas Czyszczenie pirolityczne.	Wymij Termosonda.
C3 - drzwiczki nie są całkowicie zamknięte podczas Czyszczenie pirolityczne.	Zamknąć drzwi.
F111 - Termosonda nie jest nieprawidłowo włożone do gniazdka.	Podłącz Termosonda dokładnie do gniazda.
F240, F439 - pola dotykowe na wyświetlaczu nie działają prawidłowo.	Wyczyścić powierzchnię wyświetlacza. Upewnić się, że na polach dotykowych nie ma zabrudzeń.
F601 - wystąpił problem z sygnałem Wi-Fi.	Sprawdzić połączenie sieciowe. Patrz rozdział „Przed pierwszym użyciem” – Połączenie bezprzewodowe.
F604 - nie powiodła się pierwsza próba nawiązania połączenia z Wi-Fi.	Wyłączyć i włączyć urządzenie i spróbuj ponownie. Patrz rozdział „Przed pierwszym użyciem” – Połączenie bezprzewodowe.
F908 - układ elektroniczny urządzenia nie może nawiązać połączenia z panelem sterowania.	Włączyć i wyłączyć urządzenie.
F602, F603 - Wi-Fi nie jest dostępne. 1)	Włączyć i wyłączyć urządzenie.

1) Jeśli jeden z powyższych komunikatów nadal pojawia się na wyświetlaczu, oznacza to, że mogło nastąpić wyłączenie jakiegoś uszkodzonego podzespołu. W takim przypadku należy skontaktować się ze sprzedawcą urządzenia lub autoryzowanym punktem serwisowym. Jeśli wystąpi jeden z tych błędów, pozostałe funkcje urządzenia będą nadal działać normalnie.

12.3 Dane serwisowe

Jeżeli rozwiązanie problemu we własnym zakresie nie jest możliwe, należy skontaktować się ze sprzedawcą lub z autoryzowanym punktem serwisowym.

Dane niezbędne dla serwisu znajdują się na tabliczce znamionowej. Tabliczka znamionowa umieszczona jest na przedniej ramie urządzenia. Jest widoczna po otwarciu drzwi. Nie usuwać tabliczki znamionowej z urządzenia.

Zalecamy zapisanie w tym miejscu danych:

Model (MOD.):

Numer produktu (PNC)

Numer seryjny (S.N.)

13. EFEKTYWNOŚĆ ENERGETYCZNA

13.1 Karta informacyjna produktu oraz informacje o produkcie zgodnie z przepisami UE dotyczącymi etykiet efektywności energetycznej i ekoprojektu

Nazwa dostawcy	AEG
Dane identyfikacyjne modelu	BPE748380B 944188774 BPE748380M 944188770 BPK748380M 944188775
Wskaźnik efektywności energetycznej	61.2
Klasa sprawności energetycznej	A++
Zużycie energii przy standardowym obciążeniu, tryb konwencjonalny	1.09 kWh/cykl
Zużycie energii przy standardowym obciążeniu, tryb wymuszonej wentylacji	0.52 kWh/cykl
Liczba komór	1
Źródła ciepła	Elektryczność
Pojemność	71 l
Rodzaj piekarnika	Piekarnik do zabudowy
Masa	BPE748380B 35.5 kg
	BPE748380M 35.0 kg
	BPK748380M 35.0 kg

EN 60350-1 – Elektryczny sprzęt do gotowania do użytku domowego – Część 1: Elektryczne kuchnie, piekarniki, piekarniki parowe i grille – Metody pomiaru wydajności.

13.2 Informacje o produkcie dotyczące poboru mocy i maksymalnego czasu do osiągnięcia odpowiedniego trybu niskiego poboru mocy

Zużycie energii elektrycznej w trybie czuwania	0.8 W
Zużycie energii elektrycznej w trybie czuwania przy połączeniu z siecią	2.0 W
Maksymalny czas potrzebny na automatyczne przejście urządzenia do odpowiedniego trybu niskiego poboru mocy	20 min

Wskazówki dotyczące włączania i wyłączania połączenia z siecią bezprzewodową podano w rozdziale „Przed pierwszym użyciem”.

13.3 Wskazówki dotyczące oszczędzania energii

Poniższe wskazówki pokazują, jak oszczędzać energię podczas korzystania z urządzenia.

Upewnić się, że drzwi urządzenia są zamknięte podczas jego pracy. Nie otwieraj

zbyt często drzwi podczas pieczenia. Dbać, aby uszczelka drzwi była czysta i prawidłowo umieszczona.

Korzystanie z metalowych naczyń oraz ciemnych, nieodblaskowych foremek do ciasta i pojemników poprawia oszczędność energii .

Nie należy wstępnie nagrzewać urządzenia przed gotowaniem, o ile nie jest to wyraźnie zalecane.

Przygotowując kilka potraw, należy w miarę możliwości skracać przerwy między ich pieczeniem.

Pieczenie z termoobieganiem

Jeśli to możliwe, w celu oszczędzania energii należy korzystać z funkcji termoobiegania.

Ciepło resztkowe

Gdy czas pieczenia przekracza 30 min, należy zmniejszyć temperaturę urządzenia do minimum na 3-10 min przed zakończeniem pieczenia. Dzięki ciepłu resztkowemu wewnątrz urządzenia potrawy będą się nadal piec.

Używać ciepła resztkowego do podtrzymywania temperatury lub podgrzewania innych potraw.

Po wyłączeniu urządzenia na wyświetlaczu pojawia się informacja o ciepłe resztkowym lub temperaturze.

Jeśli włączony jest program z Czas trwania , a czas gotowania jest dłuższy niż 30 minut, w niektórych funkcjach urządzenia grzałki automatycznie wyłączają się wcześniej.

Podtrzymywanie temperatury potraw

Wybrać najniższe możliwe ustawienie temperatury, aby wykorzystać ciepło resztkowe i podtrzymać temperaturę potrawy. Na wyświetlaczu pojawi się wskaźnik ciepła resztkowego lub temperatura.

Pieczenie z wyłączonym oświetleniem

Wyłączyć oświetlenie podczas pieczenia. Oświetlenie należy włączać tylko wtedy, gdy jest potrzebne.

Termoobieg wilgotny

Funkcja zapewnia oszczędność energii podczas pieczenia.

Podczas korzystania z tej funkcji oświetlenie wyłącza się automatycznie po 30 sekundach. Oświetlenie można ponownie włączyć, ale wpłynie to niekorzystnie na oszczędność energii.

Tryb czuwania

Po upływie 2 minut wyświetlacz przełącza się w tryb czuwania.

14. OCHRONA ŚRODOWISKA

Materiały oznaczone symbolem  należy poddać utylizacji. Opakowanie urządzenia włożyć do odpowiedniego pojemnika w celu przeprowadzenia recyklingu. Należy zadbać o ponowne przetwarzanie odpadów urządzeń elektrycznych i elektronicznych, aby chronić środowisko naturalne oraz ludzkie zdrowie.

Nie wolno wyrzucać urządzeń oznaczonych symbolem  razem z odpadami domowymi. Należy zwrócić produkt do miejscowego punktu ponownego przetwarzania lub skontaktować się z odpowiednimi władzami miejskimi.





