



LFR73944FUG

EL Οδηγίες Χρήσης | Πλυντήριο ρούχων



# Καλωσορίσατε στην AEG! Ευχαριστούμε που επιλέξατε τη συσκευή μας.



Στην προσπάθειά μας για αειφορία, μειώνουμε τα χαρτόγραφα μέσα και παρέχουμε τα πλήρη εγχειρίδια χρήστη σε ηλεκτρονική μορφή. Μπορείτε να έχετε πρόσβαση στο πλήρες εγχειρίδιο χρήστη στον ιστότοπο [aeg.com/manuals](http://aeg.com/manuals)



Βρείτε υποδείξεις χρήσης, φυλλάδια, συμβουλές για την επίλυση προβλημάτων, πληροφορίες συντήρησης και επισκευής στο [aeg.com/support](http://aeg.com/support)



Αγοράστε αξεσουάρ, αναλώσιμα και γνήσια ανταλλακτικά για τη συσκευή σας στο [aeg.com/shop](http://aeg.com/shop)

Υπόκειται σε αλλαγές χωρίς προειδοποίηση.

## ΠΕΡΙΕΧΟΜΕΝΑ

1. ΠΛΗΡΟΦΟΡΙΕΣ ΑΣΦΑΛΕΙΑΣ.....	2
2. ΟΔΗΓΙΕΣ ΓΙΑ ΤΗΝ ΑΣΦΑΛΕΙΑ.....	4
3. ΠΕΡΙΓΡΑΦΗ ΠΡΟΪΟΝΤΟΣ .....	7
4. ΤΕΧΝΙΚΕΣ ΠΛΗΡΟΦΟΡΙΕΣ .....	8
5. ΕΓΚΑΤΑΣΤΑΣΗ .....	8
6. ΠΙΝΑΚΑΣ ΕΛΕΓΧΟΥ .....	12
7. ΔΙΑΚΟΠΤΗΣ ΕΠΙΛΟΓΗΣ ΠΡΟΓΡΑΜΜΑΤΟΣ ΚΑΙ ΚΟΥΜΠΙΑ .....	14
8. ΠΡΟΓΡΑΜΜΑΤΑ .....	17
9. ΡΥΘΜΙΣΕΙΣ .....	22
10. ΚΑΘΗΜΕΡΙΝΗ ΧΡΗΣΗ .....	23
11. ΦΡΟΝΤΙΔΑ ΚΑΙ ΚΑΘΑΡΙΣΜΑ .....	27
12. ΤΙΜΕΣ ΚΑΤΑΝΑΛΩΣΗΣ .....	34
13. ΣΥΝΤΟΜΟΣ ΟΔΗΓΟΣ .....	35
14. ΚΩΔΙΚΟΙ ΒΛΑΒΗΣ ΚΑΙ ΠΙΘΑΝΕΣ ΒΛΑΒΕΣ.....	39
15. ΠΕΡΙΒΑΛΛΟΝΤΙΚΑ ΘΕΜΑΤΑ.....	40

## 1. ⚠ ΠΛΗΡΟΦΟΡΙΕΣ ΑΣΦΑΛΕΙΑΣ



Πριν ξεκινήσετε την εγκατάσταση και τη χρήση αυτής της συσκευής, διαβάστε προσεκτικά τις παρεχόμενες οδηγίες.

Ο κατασκευαστής δεν είναι υπεύθυνος για τυχόν τραυματισμούς ή ζημιές που είναι αποτέλεσμα λανθασμένης εγκατάστασης ή χρήσης. Να φυλάσσετε πάντα αυτές τις οδηγίες σε ένα ασφαλές μέρος με εύκολη πρόσβαση για μελλοντική αναφορά.

## **1.1 Ασφάλεια παιδιών και ευπαθών ατόμων**

- Η συσκευή αυτή μπορεί να χρησιμοποιηθεί από παιδιά ηλικίας 8 ετών και άνω και από άτομα με μειωμένες σωματικές, αισθητηριακές ή πνευματικές δυνατότητες ή έλλειψη εμπειρίας και γνώσης, εάν επιβλέπονται ή έχουν λάβει οδηγίες σχετικά με τη χρήση της συσκευής με ασφαλή τρόπο και κατανοούν τους κινδύνους που ενέχονται.
- Παιδιά ηλικίας μεταξύ 3 και 8 ετών και άτομα με εκτενείς και περίπλοκες αναπηρίες πρέπει να παραμένουν μακριά από τη συσκευή, εκτός αν επιβλέπονται συνεχώς.
- Παιδιά ηλικίας μικρότερης των 3 ετών πρέπει να παραμένουν μακριά από τη συσκευή εκτός αν επιβλέπονται συνεχώς.
- Τα παιδιά πρέπει να εποπτεύονται ώστε να διασφαλίζεται ότι δεν παίζουν με τη συσκευή.
- Φυλάσσετε όλα τα υλικά συσκευασίας μακριά από τα παιδιά και απορρίψτε τα κατάλληλα.
- Φυλάσσετε τα απορρυπαντικά μακριά από παιδιά.
- Κρατάτε τα παιδιά και τα κατοικίδια ζώα μακριά από τη συσκευή όταν η πόρτα είναι ανοιχτή.
- Εάν η συσκευή διαθέτει διάταξη ασφαλείας για παιδιά, θα πρέπει να είναι ενεργοποιημένη.
- Τα παιδιά δεν πρέπει να εκτελούν τον καθαρισμό και τη συντήρηση που εκτελεί ο χρήστης στη συσκευή χωρίς επίβλεψη.

## **1.2 Γενικές πληροφορίες για την ασφάλεια**

- Αυτή η συσκευή προορίζεται μόνο για το πλύσιμο ρούχων οικιακού τύπου και ρούχων που πλένονται στο πλυντήριο.
- Η συσκευή αυτή έχει σχεδιαστεί μόνο για οικιακή χρήση σε εσωτερικό περιβάλλον.
- Η συσκευή αυτή μπορεί να χρησιμοποιηθεί σε γραφεία, δωμάτια ξενοδοχείων, ξενώνες, αγροικίες και άλλα παρόμοια καταλύματα όπου τέτοια χρήση δεν υπερβαίνει τα επίπεδα της (μέσης) οικιακής χρήσης.
- Μην αλλάζετε τις προδιαγραφές αυτής της συσκευής.

- Το μέγιστο φορτίο συσκευής είναι 9 kg. Μην υπερβαίνετε το μέγιστο φορτίο κάθε προγράμματος (ανατρέξτε στο κεφάλαιο «Προγράμματα»).
- Η πίεση λειτουργίας νερού στο σημείο εισόδου νερού από τη σύνδεση εξόδου πρέπει να είναι μεταξύ 0,5 bar (0,05 MPa) και 10 bar (1,0 MPa).
- Το άνοιγμα αερισμού που βρίσκεται στη βάση της συσκευής δεν πρέπει να καλύπτεται από χαλί, μοκέτα ή οποιοδήποτε άλλο κάλυμμα δαπέδου.
- Η συσκευή πρέπει να συνδεθεί στην παροχή νερού, χρησιμοποιώντας τα καινούργια σετ σωλήνων ή άλλα καινούρια σετ σωλήνων που παρέχονται από το Εξουσιοδοτημένο Κέντρο Σέρβις.
- Δεν πρέπει να επαναχρησιμοποιείτε τα παλιά σετ σωλήνων.
- Εάν το καλώδιο τροφοδοσίας έχει υποστεί φθορές, θα πρέπει να αντικατασταθεί από τον κατασκευαστή, το Εξουσιοδοτημένο Κέντρο Σέρβις ή ένα κατάλληλα καταρτισμένο άτομο, ώστε να αποφευχθεί τυχόν κίνδυνος από το ηλεκτρικό ρεύμα.
- Πριν από την εκτέλεση εργασιών συντήρησης, απενεργοποιήστε τη συσκευή και αποσυνδέστε το φισ τροφοδοσίας από την πρίζα.
- Μη χρησιμοποιείτε ψεκασμό με νερό υψηλής πίεσης ή/και ατμό για τον καθαρισμό της συσκευής.
- Καθαρίστε τη συσκευή με υγρό πανί. Χρησιμοποιείτε μόνο ουδέτερα απορρυπαντικά. Μη χρησιμοποιείτε λειαντικά προϊόντα, σφουγγαράκια που χαράσσουν, διαλύτες ή μεταλλικά αντικείμενα.
- Αν ένα στεγνωτήριο είναι τοποθετημένο πάνω από το πλυντήριο ρούχων, φροντίστε να χρησιμοποιήσετε το σωστό σετ στοίβαξης, εγκεκριμένο από την AEG (δείτε περισσότερες λεπτομέρειες στο κεφάλαιο «Εξαρτήματα - Σετ στοίβαξης»).

## 2. ΟΔΗΓΙΕΣ ΓΙΑ ΤΗΝ ΑΣΦΑΛΕΙΑ

## 2.1 Εγκατάσταση



Η εγκατάσταση πρέπει να συμμορφώνεται με τους σχετικούς εθνικούς κανονισμούς.

- Αφαιρέστε όλα τα υλικά συσκευασίας και τους πείρους μεταφοράς συμπεριλαμβανομένων των ελαστικών δακτυλίων με τους πλαστικούς αποστάτες.
- Φυλάξτε τους πείρους μεταφοράς σε ασφαλές μέρος. Αν η συσκευή πρέπει να μετακινηθεί κάποια στιγμή στο μέλλον, πρέπει να επανατοποθετηθούν ώστε να ασφαλίσουν τον κάδο και να αποφευχθεί εσωτερική ζημιά.
- Πάντα να προσέχετε όταν μετακινείτε τη συσκευή καθώς είναι βαριά. Να χρησιμοποιείτε πάντα γάντια ασφαλείας και κλειστά παπούτσια.
- Ακολουθείτε τις οδηγίες εγκατάστασης που παρέχονται με τη συσκευή.
- Εάν η συσκευή έχει υποστεί ζημιά, μην προβείτε σε εγκατάσταση ή χρήση της.
- Μην εγκαθιστάτε και μη χρησιμοποιείτε τη συσκευή σε χώρο όπου η θερμοκρασία μπορεί να είναι χαμηλότερη από 0°C ή σε χώρο που εκτίθεται στις καιρικές συνθήκες.
- Το δάπεδο επάνω στο οποίο εγκαθιστάτε τη συσκευή πρέπει να είναι επίπεδο, σταθερό, ανθεκτικό στη θερμότητα και καθαρό.
- Βεβαιωθείτε ότι υπάρχει κυκλοφορία αέρα μεταξύ της συσκευής και του δαπέδου.
- Μόλις η συσκευή τοποθετηθεί στη μόνιμη θέση της, ελέγξτε ότι είναι πλήρως οριζοντιωμένη με ένα αλφάδι. Εάν δεν είναι, ρυθμίστε κατάλληλα τα πόδια.
- Μην εγκαθιστάτε τη συσκευή ακριβώς πάνω από σιφόνι δαπέδου.
- Μην ψεκάζετε νερό στη συσκευή και μην την εκθέτετε σε υπερβολική υγρασία.
- Μην εγκαθιστάτε τη συσκευή σε χώρο όπου η πόρτα της δεν μπορεί να ανοίξει πλήρως.
- Μην τοποθετείτε κάποιο κλειστό δοχείο κάτω από τη συσκευή για τη συλλογή πιθανής διαρροής νερού. Επικοινωνήστε με το Εξουσιοδοτημένο Κέντρο Σέρβις για να επιβεβαιώσετε ποια εξαρτήματα επιτρέπεται να χρησιμοποιηθούν.

## 2.2 Ηλεκτρική σύνδεση



### ΠΡΟΕΙΔΟΠΟΙΗΣΗ!

Κίνδυνος πυρκαγιάς και ηλεκτροπληξίας.

- ΠΡΟΕΙΔΟΠΟΙΗΣΗ: Αυτή η συσκευή έχει σχεδιαστεί για εγκατάσταση / σύνδεση σε σύνδεση γείωσης στο κτίριο.
- Χρησιμοποιείτε πάντα σωστά εγκατεστημένη πρίζα με προστασία κατά της ηλεκτροπληξίας.
- Βεβαιωθείτε ότι οι παράμετροι στην πινακίδα τεχνικών χαρακτηριστικών είναι συμβατές με τις ονομαστικές τιμές ηλεκτρικού ρεύματος της παροχής ρεύματος.
- Μην χρησιμοποιείτε πολύπριζα και μπαλαντέζες.
- Προσέχετε να μην προκληθεί ζημιά στο φως τροφοδοσίας και το καλώδιο τροφοδοσίας. Σε περίπτωση που πρέπει να αντικατασταθεί το καλώδιο τροφοδοσίας της συσκευής, η αντικατάσταση πρέπει να γίνει από το Εξουσιοδοτημένο Κέντρο Σέρβις μας.
- Συνδέστε το φως τροφοδοσίας στην πρίζα μόνον αφού έχει ολοκληρωθεί η εγκατάσταση. Μετά την εγκατάσταση, βεβαιωθείτε ότι είναι δυνατή η πρόσβαση στο φως τροφοδοσίας.
- Μην αγγίζετε το καλώδιο ρεύματος ή το φως τροφοδοσίας με βρεγμένα χέρια.
- Μην τραβάτε το καλώδιο τροφοδοσίας για να αποσυνδέσετε τη συσκευή. Τραβάτε πάντα το φως τροφοδοσίας.

## 2.3 Σύνδεση νερού

- Το νερό παροχής δεν πρέπει να υπερβαίνει τους 25 °C.
- Μην προκαλείτε ζημιά στους σωλήνες νερού.
- Πριν από τη σύνδεση της συσκευής σε καινούριους σωλήνες, σε σωλήνες που δεν έχουν χρησιμοποιηθεί για πολύ καιρό, σε σωλήνες όπου έχουν πραγματοποιηθεί επισκευές ή έχουν εγκατασταθεί καινούριες συσκευές (μετρητές νερού κ.λπ.), αφήστε το νερό να τρέξει μέχρι να καθαρίσει.
- Βεβαιωθείτε ότι δεν υπάρχουν ορατές διαρροές νερού κατά τη διάρκεια και μετά την πρώτη χρήση της συσκευής.
- Μην χρησιμοποιείτε επέκταση σωλήνα, αν ο σωλήνας παροχής είναι πολύ κοντός.

Επικοινωνήστε με το Εξουσιοδοτημένο Κέντρο Σέρβις για την αντικατάσταση του σωλήνα παροχής.

- Όταν αφαιρείτε τη συσκευή από τη συσκευασία, είναι πιθανό να δείτε νερό να τρέχει από τον σωλήνα αδειάσματος. Αυτό οφείλεται στους ελέγχους με νερό που πραγματοποιούνται στη συσκευή από το εργοστάσιο.
- Μπορείτε να επεκτείνετε τον εύκαμπτο σωλήνα αποστράγγισης σε μέγιστο μήκος 400 cm. Επικοινωνήστε με το Εξουσιοδοτημένο Κέντρο Σέρβις για τον άλλο σωλήνα αδειάσματος και την προέκταση.
- Μετά την εγκατάσταση, βεβαιωθείτε ότι είναι δυνατή η πρόσβαση στη βρύση.

## 2.4 Χρήση

### ΠΡΟΕΙΔΟΠΟΙΗΣΗ!

Κίνδυνος τραυματισμού, ηλεκτροπληξίας, πυρκαγιάς, εγκαυμάτων ή βλάβης της συσκευής.

- Ακολουθείτε τις οδηγίες ασφαλείας που παρέχονται στη συσκευασία του απορρυπαντικού.
- Μην τοποθετείτε εύφλεκτα προϊόντα ή στοιχεία που είναι βρεγμένα με εύφλεκτα προϊόντα μέσα, κοντά ή πάνω στη συσκευή.
- Μην πλένετε υφάσματα τα οποία είναι πολύ λερωμένα με λάδι, γράσο ή άλλες λιπαρές ουσίες. Μπορεί να προκληθεί ζημιά στα ελαστικά μέρη της συσκευής. Πλύνετε στο χέρι τέτοια υφάσματα πριν τα τοποθετήσετε στη συσκευή.
- Μη χρησιμοποιείτε αρώματα ρούχων για να αποψύγετε τον κίνδυνο πρόκλησης ζημιάς στα πλαστικά και ελαστικά μέρη της συσκευής.
- Μην αγγίζετε τη γυάλινη πόρτα όταν βρίσκεται σε λειτουργία κάποιο πρόγραμμα. Το γυαλί μπορεί να θερμανθεί πολύ.
- Βεβαιωθείτε ότι έχουν αφαιρεθεί όλα τα μεταλλικά αντικείμενα από τα ρούχα.

## 2.5 Σέρβις

- Για την επίσκεψη της συσκευής, επικοινωνήστε με το Εξουσιοδοτημένο

Κέντρο Σέρβις. Χρησιμοποιείτε μόνο γνήσια ανταλλακτικά.

- Έχετε υπόψη σας ότι αν εκτελεστεί επίσκεψη από εσάς ή από μη επαγγελματία τεχνικό, μπορεί να υπάρξουν συνέπειες ως προς την ασφάλεια και ενδέχεται να ακυρωθεί η εγγύηση.
- Τα ακόλουθα ανταλλακτικά είναι διαθέσιμα για τουλάχιστον 10 έτη αφότου διακοπεί η κυκλοφορία του μοντέλου: κινητήρας και ψήκτρεις κινητήρα, μετάδοση μεταξύ κινητήρα και κάδου, αντλίες, αμορτισέρ και ελατήρια, κάδος πλύσης, βάση κάδου και τα σχετικά ρουλεμάν, θερμαντήρες και θερμαντικά στοιχεία, συμπεριλαμβανομένων των αντλιών θερμότητας, σωληνώσεις και σχετικούς εξοπλισμούς συμπεριλαμβανομένων των εύκαμπτων σωλήνων, βαλβίδες, φίλτρα και βαλβίδες διακοπής νερού, πλακέτες κυκλωμάτων, θρόνες ενδείξεων, διακόπτες πίεσης, θερμοστάτες και αισθητήρες, λογισμικό και υλικολογισμικό συμπεριλαμβανομένου του λογισμικού επαναφοράς, πόρτα, μεντεσές πόρτας και λάστιχα, άλλα λάστιχα, διάταξη ασφάλισης πόρτας, πλαστικά περιφερειακά όπως θήκες απορρυπαντικού. Η διάρκεια μπορεί να είναι μεγαλύτερη στη χώρα σας. Για περισσότερες πληροφορίες, επισκεφτείτε τον ιστότοπό μας.
- Έχετε υπόψη σας ότι μερικά από αυτά τα ανταλλακτικά είναι διαθέσιμα μόνο σε επαγγελματίες τεχνικούς και ότι δεν είναι όλα τα ανταλλακτικά κατάλληλα για όλα τα μοντέλα.
- Σχετικά με τον/τους λαμπτήρα/λαμπτήρες εντός αυτού του προϊόντος και τους ανταλλακτικούς λαμπτήρες που πωλούνται ξεχωριστά: Αυτοί οι λαμπτήρες προορίζονται ώστε να αντέχουν σε εξαιρετικά δύσκολες συνθήκες σε οικιακές συσκευές, όπως σε θερμοκρασίες, δονήσεις, υγρασία ή προορίζονται να σηματοδοτούν πληροφορίες σχετικά με τη λειτουργική κατάσταση της συσκευής. Δεν προορίζονται για χρήση σε άλλες εφαρμογές και δεν είναι κατάλληλοι για τον φωτισμό οικιακών χώρων.

## 2.6 Απόρριψη



### ΠΡΟΕΙΔΟΠΟΙΗΣΗ!

Κίνδυνος τραυματισμού ή ασφυξίας.

- Αποσυνδέστε τη συσκευή από την παροχή ρεύματος και νερού.
- Κόψτε το καλώδιο τροφοδοσίας κοντά στη συσκευή και απορρίψτε το.

- Αφαιρέστε το μάνταλο της πόρτας για να αποτραπεί ο εγκλεισμός παιδιών ή ζώων μέσα στον κάδο.
- Απορρίψτε τη συσκευή σύμφωνα με τις τοπικές διατάξεις για την απόρριψη αποβλήτων ηλεκτρικού και ηλεκτρονικού εξοπλισμού (ΑΗΗΕ).

## 3. ΠΕΡΙΓΡΑΦΗ ΠΡΟΪΟΝΤΟΣ

### 3.1 Σύνοψη συσκευής

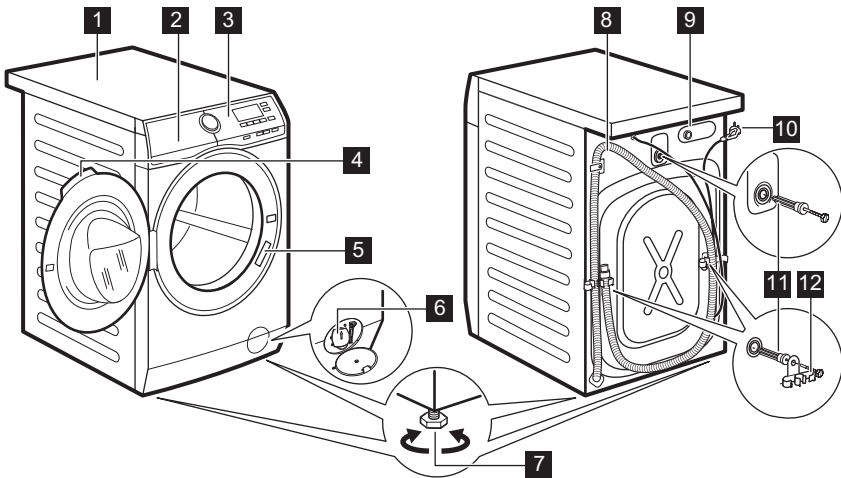

- 1 Πάγκος
- 2 Θήκη απορρυπαντικού
- 3 Πίνακας χειριστηρίων
- 4 Λαβή πόρτας
- 5 Πινακίδα τεχνικών χαρακτηριστικών
- 6 Φίλτρο αντλίας αδειάσματος
- 7 Πόδια για οριζοντίωση της συσκευής

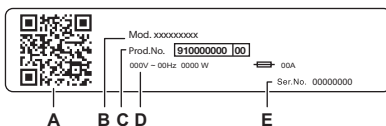

- 8 Σωλήνας αδειάσματος
- 9 Σύνδεση του σωλήνα παροχής
- 10 Καλώδιο τροφοδοσίας
- 11 Πείροι μεταφοράς
- 12 Στήριγμα σωλήνα



Η πινακίδα τεχνικών χαρακτηριστικών αναφέρει:

- A. κωδικός QR
- B. Όνομα μοντέλου
- C. Αριθμός προϊόντος
- D. Ηλεκτρικές ονομαστικές τιμές
- E. Αριθμός σειράς

Σαρώστε τον **κωδικό QR** στη συσκευή για να καταχωρίσετε το προϊόν σας και επωφεληθείτε όσο το δυνατόν περισσότερο από αυτό.

-  Αποκτήστε πρόσβαση στα στοιχεία της συσκευής σας, έγγραφα και άρθρα σχετικά με τον τρόπο χρήσης των καλύτερων δυνατοτήτων (το Εγχειρίδιο χρήστη είναι επίσης διαθέσιμο στη διεύθυνση [aeg.com/manuals](http://aeg.com/manuals) )
-  Λάβετε συμβουλές χρήσης, επίλυση προβλημάτων, πληροφορίες σέρβις και επισκευής (διατίθενται επίσης στη διεύθυνση [aeg.com/support](http://aeg.com/support) )
-  Αγοράστε αξεσουάρ, αναλώσιμα και γνήσια ανταλλακτικά για τη συσκευή σας (διατίθενται επίσης στη διεύθυνση [aeg.com/shop](http://aeg.com/shop) )

## 4. ΤΕΧΝΙΚΕΣ ΠΛΗΡΟΦΟΡΙΕΣ

Διάσταση	Πλάτος/ Ύψος/ Συνολικό βάθος	59,6 cm / 84,7 cm /60,2 cm
Ηλεκτρική σύνδεση	Τάση Συνολική ισχύς Ασφαλειοδιακόπτης Συχνότητα	230 V 1900 W 10 A 50 Hz
Το προστατευτικό κάλυμμα εξασφαλίζει το επίπεδο προστασίας από την εισροή στερεών σωματιδίων και υγρασίας, με την εξαίρεση εξοπλισμού χαμηλής τάσης που δεν διαθέτει προστασία από την υγρασία		IPX4
Πίεση παροχής νερού	Ελάχιστο Μέγιστο	0,5 bar (0,05 MPa) 10 bar (1,0 MPa)
Παροχή νερού <sup>1)</sup>		Κρύο νερό
Μέγιστο Φορτίο	Βαμβακερά	9 kg

<sup>1)</sup> Συνδέστε τον σωλήνα παροχής νερού σε βρύση παροχής νερού με 3/4" σπειρώμα.

## 5. ΕΓΚΑΤΑΣΤΑΣΗ

### ΠΡΟΕΙΔΟΠΟΙΗΣΗ!

Ανατρέξτε στα κεφάλαια σχετικά με την Ασφάλεια.

### 5.1 Αφαίρεση από τη συσκευασία

1. Ανοίξτε την πόρτα. Βγάλτε όλα τα αντικείμενα από τον κάδο.

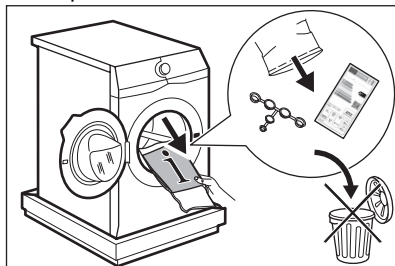



Τα αξεσουάρ που παραδίδονται μαζί με τη συσκευή μπορεί να διαφέρουν ανάλογα με το μοντέλο.

2. Τοποθετήστε το υλικό συσκευασίας στο δάπεδο πίσω από τη συσκευή και ακουμπήστε την προσεκτικά στο πίσω μέρος της. Αφαιρέστε το προστατευτικό από το κάτω μέρος.

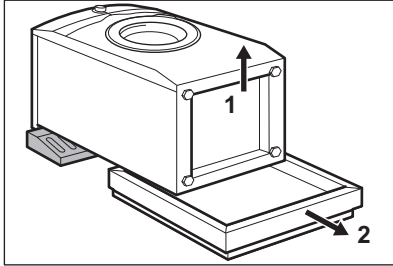

#### ⚠ ΠΡΟΣΟΧΗ!

Μην ακουμπάτε το πλυντήριο ρούχων στο δάπεδο με την μπροστινή του όψη.

3. Σηκώστε πάλι τη συσκευή σε όρθια θέση. Αφαιρέστε το καλώδιο τροφοδοσίας και τον σωλήνα αδειάσματος από τα άγκιστρα των σωλήνων.

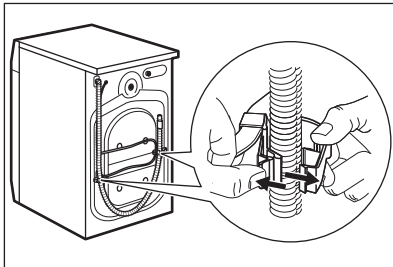

#### ⚠ ΠΡΟΕΙΔΟΠΟΙΗΣΗ!

Είναι πιθανό να δείτε νερό να τρέχει από τον σωλήνα αποστράγγισης. Αυτό οφείλεται στην δοκιμή του πλυντηρίου ρούχων η οποία έγινε στο εργοστάσιο.

4. Αφαιρέστε τις τρεις βίδες μεταφοράς και τραβήξτε για να βγάλετε τους πλαστικούς

αποστάτες.

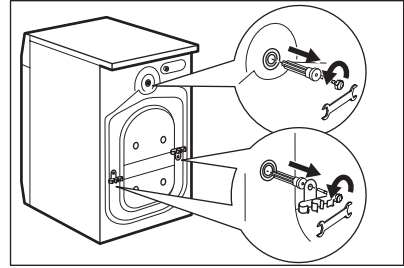

Σας συνιστούμε να φυλάξετε τα υλικά συσκευασίας και τους πείρους μεταφοράς, σε περίπτωση που χρειαστεί να μετακινήσετε τη συσκευή.

5. Τοποθετήστε στις οπές τα πλαστικά καπάκια τα οποία θα βρείτε μέσα στη σακούλα με το εγχειρίδιο χρήστη.

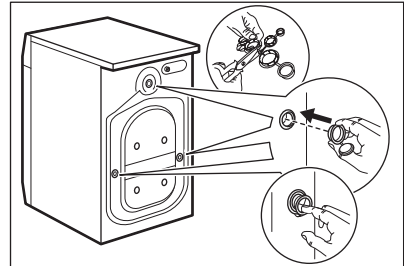

## 5.2 Πληροφορίες εγκατάστασης

### Θέση και επιπέδωση

Προσαρμόστε σωστά τη συσκευή για την αποτροπή δονήσεων, θορύβου και μετακίνησης της συσκευής όταν αυτή λειτουργεί.

1. Τοποθετήστε τη συσκευή σε επίπεδο σκληρό δάπεδο. Η συσκευή πρέπει να είναι οριζοντιωμένη και σταθερή. Βεβαιωθείτε ότι η συσκευή δεν ακουμπά στον τοίχο και δεν έρχεται σε επαφή με άλλες συσκευές και ότι υπάρχει κυκλοφορία αέρα κάτω από τη συσκευή.
2. Χαλαρώστε ή σφίξτε τα πόδια για να ρυθμίσετε την οριζόντια θέση. Όλα τα πόδια πρέπει να ακουμπούν καλά στο δάπεδο.

### **⚠ ΠΡΟΕΙΔΟΠΟΙΗΣΗ!**

Μην τοποθετείτε χαρτόνια, ξύλο ή αντίστοιχα υλικά κάτω από τα πόδια της συσκευής για να ρυθμίσετε το επίπεδο.

### **Ο σωλήνας εισόδου**

#### **⚠ ΠΡΟΣΟΧΗ!**

Βεβαιωθείτε ότι δεν υπάρχει ζημιά στους σωλήνες και ότι δεν υπάρχουν διαρροές από τους συνδέσμους. Μη χρησιμοποιείτε επέκταση σωλήνα, αν ο σωλήνας παροχής είναι πολύ κοντός. Επικοινωνήστε με το κέντρο σέρβις για την αντικατάσταση του σωλήνα παροχής.

1. Αν απαιτείται, συνδέστε τον σωλήνα παροχής νερού στο πίσω μέρος της συσκευής. Συνήθως, είναι ήδη τοποθετημένος από το εργοστάσιο.

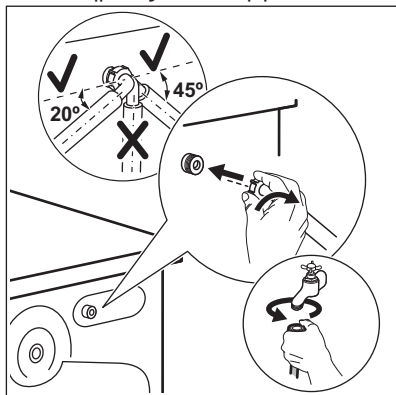

2. Τοποθετήστε τον προς τα αριστερά ή προς τα δεξιά, ανάλογα με τη θέση της βρύσης. Βεβαιωθείτε ότι ο σωλήνας παροχής δεν είναι σε κατακόρυφη θέση.
3. Εάν είναι απαραίτητο, χαλαρώστε το παξιμάδι δακτυλίου για να τοποθετήσετε τον σωλήνα στη σωστή θέση.
4. Συνδέστε τον σωλήνα παροχής νερού σε βρύση κρύου νερού με σπείρωμα 3/4".
5. Ορισμένα μοντέλα μπορεί να περιέχουν σωλήνα παροχής με διάταξη διακοπής της ροής νερού. Αποτρέπει τυχόν διαρροές στον σωλήνα λόγω φυσικής γήρανσης. Ο τομέας στο παράθυρο εμφανίζει αυτό το σφάλμα .A Αν συμβεί κάτι τέτοιο, κλείστε τη βρύση και επικοινωνήστε με το εξουσιοδοτημένο

κέντρο σέρβις για πληροφορίες σχετικά με την αντικατάσταση του σωλήνα.

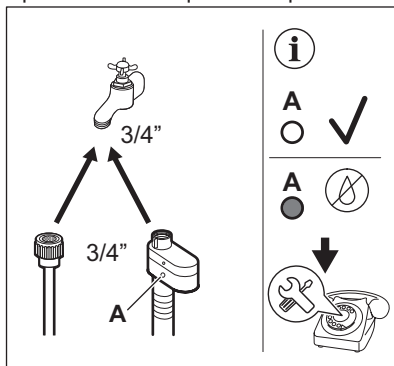

### **⚠ ΠΡΟΕΙΔΟΠΟΙΗΣΗ!**

Το νερό παροχής δεν πρέπει να υπερβαίνει τους 25 °C.

### **Αδειασμα νερού**

Ο σωλήνας αδειάσματος θα πρέπει να παραμένει σε ύψος όχι μικρότερο από 60 cm και όχι μεγαλύτερο από 100 cm.

#### **(i)**

Μπορείτε να επεκτείνετε τον εύκαμπτο σωλήνα αποστράγγισης σε μέγιστο μήκος 400 cm. Επικοινωνήστε με το εξουσιοδοτημένο κέντρο υποστήριξης για να αγοράσετε έναν άλλο εύκαμπτο σωλήνα αποχέτευσης και την προέκταση.

Βεβαιωθείτε ότι ο σωλήνας αδειάσματος σχηματίζει καμπύλη, για την αποτροπή της εισόδου σωματιδίων από τον νιπτήρα στη συσκευή.

Συνδέστε τον σωλήνα αδειάσματος στο σιφόνι και σφίξτε τον με σφιγκτήρα. Βεβαιωθείτε ότι ο σωλήνας αδειάσματος σχηματίζει καμπύλη, για την αποτροπή της εισόδου σωματιδίων από τον νιπτήρα στη συσκευή.

Τοποθετήστε τον σωλήνα απευθείας σε εντοιχισμένο σωλήνα αποχέτευσης στον τοίχο του δωματίου και στερεώστε τον με σφιγκτήρα.

Χωρίς τον πλαστικό οδηγό σωλήνα, σε σιφόνι νεροχύτη- Τοποθετήστε τον σωλήνα αδειάσματος στο σιφόνι και σφίξτε τον με σφιγκτήρα.

Ο σωλήνας αποχέτευσης μπορεί να στραβώσει σε σχήμα U και να τοποθετηθεί γύρω από τον πλαστικό οδηγό. Στο άκρο του νιπτήρα - Στερεώστε τον οδηγό στη βρύση παροχής νερού ή στον τοίχο.



Βεβαιωθείτε ότι ο πλαστικός οδηγός δεν μετακινείται κατά το άδειασμα του νερού και ότι το άκρο του σωλήνα αποστράγγισης δεν είναι βυθισμένο στο νερό. Μπορεί να υπάρξει επιστροφή βρώμικου νερού στη συσκευή. Αγοράστε εξαρτήματα από εξουσιοδοτημένο προμηθευτή.

Σε έναν κατακόρυφο σωλήνα με οπή εξαερισμού - Τοποθετήστε τον σωλήνα αδειάσματος απευθείας σε έναν αγωγό αποχέτευσης ή στον κατακόρυφο σωλήνα



Το άκρο του σωλήνα αδειάσματος πρέπει πάντοτε να αερίζεται, δηλ. η εσωτερική διάμετρος του αγωγού αποχέτευσης (ελάχ. 38 mm - ελάχ. 1,5") θα πρέπει να είναι μεγαλύτερη από την εξωτερική διάμετρο του σωλήνα αδειάσματος.

Μπορείτε να συνδέσετε τον σωλήνα αδειάσματος με διάφορους τρόπους:

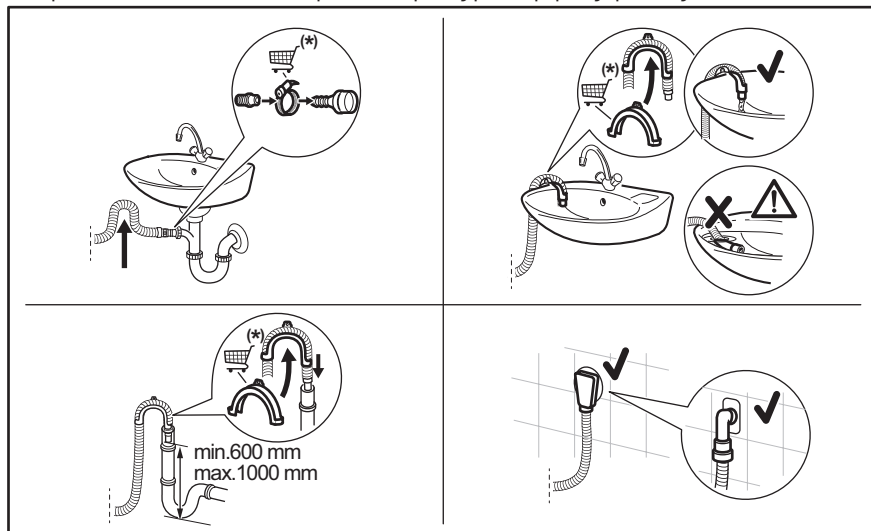

(\*) Υπόκειται σε αλλαγές χωρίς προειδοποίηση.

### 5.3 Ηλεκτρική σύνδεση

Στο τέλος της εγκατάστασης, μπορείτε να συνδέσετε το φις τροφοδοσίας στην πρίζα.

Η πινακίδα τεχνικών χαρακτηριστικών και το κεφάλαιο «Τεχνικά Χαρακτηριστικά» υποδεικνύουν τις ονομαστικές τιμές ηλεκτρικού ρεύματος. Βεβαιωθείτε ότι οι παράμετροι στην πινακίδα τεχνικών χαρακτηριστικών είναι συμβατές με την παροχή ρεύματος.

Ελέγξτε ότι η οικιακή σας ηλεκτρολογική εγκατάσταση μπορεί να αντέξει το μέγιστο απαιτούμενο φορτίο, λαμβάνοντας υπόψη και τις άλλες συσκευές που μπορεί να χρησιμοποιούνται.

## Συνδέστε τη συσκευή σε πρίζα με γείωση.

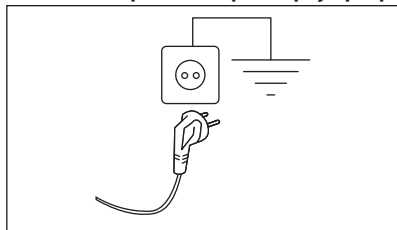

Μετά την εγκατάσταση της συσκευής πρέπει να υπάρχει εύκολη πρόσβαση στο καλώδιο τροφοδοσίας.

Για ηλεκτρολογικές εργασίες που απαιτούνται για την εγκατάσταση αυτής της συσκευής, επικοινωνήστε με το Εξουσιοδοτημένο Κέντρο Σέρβις.

Ο κατασκευαστής δεν αποδέχεται καμία ευθύνη για ζημιές ή τραυματισμούς που οφείλονται σε μη συμμόρφωση με τις παραπάνω προφυλάξεις ασφαλείας.

## 6. ΠΙΝΑΚΑΣ ΕΛΕΓΧΟΥ

### 6.1 Περιγραφή πίνακα χειριστηρίων

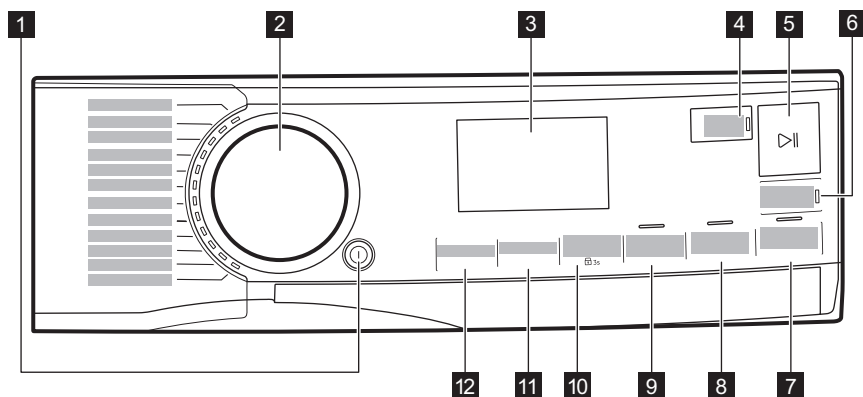







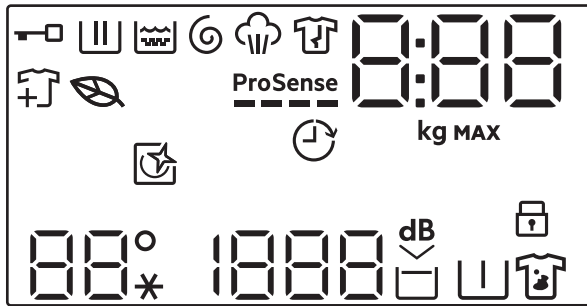



- 1 Κουμπί On/Off
- 2 Διακόπτης επιλογής προγράμματος
- 3 Οθόνη
- 4 Πλήκτρο αφής Τελειώνει οτις.
- 5 Πλήκτρο αφής Έναρξη/Παύση
- 6 Πλήκτρο αφής PODS®.
- 7 Πλήκτρο αφής Πρόσθετος Ατμός.

- 8 Πλήκτρο αφής Επιπλέον Ξέβγαλμα.
- 9 Πλήκτρο αφής Εξοικονόμηση Χρόνου.
- 10 Πλήκτρο αφής Λεκέδ/Πρόπλυση και επιλογή Κλειδώματος Ασφαλείας για Παιδιά 3s
- 11 Πλήκτρο αφής Στύψιμο.
- 12 Πλήκτρο αφής Θερμοκρασία.

## 6.2 Οθόνη



	Ενδειξη κλειδώματος πόρτας.
	Ενδειξη φάσης πλύσης. Αναβοσβήνει κατά τη διάρκεια της φάσης πρόπλυσης και πλύσης.
	Ενδειξη φάσης ξεβγάλματος. Αναβοσβήνει κατά τη διάρκεια της φάσης ξεβγάλματος.
	Ενδειξη φάσης στυψίματος και αδειάσματος. Αναβοσβήνει κατά τη διάρκεια της φάσης στυψίματος και αδειάσματος.
	Ενδειξη φάσης ατμού.
	Ενδειξη φάσης προστασίας κατά του τσαλακώματος.
	Το εικονίδιο με το φύλλο ανάβει για να υποδείξει τότε οι επιλεγμένοι κύκλοι και επιλογές έχουν προφίλ χαμηλής κατανάλωσης ενέργειας.
	Ενδειξη προσθήκης ρούχων: ανάβει όταν αρχίζει το πρόγραμμα και ο χρήστης μπορεί ακόμη να σταματήσει τη συσκευή και να προσθέσει περισσότερα ρούχα.
	Ενδειξη <b>ProSense</b> . Το εικονίδιο ανάβει στην οθόνη εάν το πρόγραμμα το υποστηρίζει.
	Ενδειξη Τελειώνει στις.



Η ψηφιακή ένδειξη μπορεί να εμφανίζει τα εξής:

- Διάρκεια προγράμματος (π.χ. **2:40**).



Η ώρα που εμφανίζεται όταν έχει ρυθμιστεί το πρόγραμμα δεν μπορούσε να αντιστοιχεί στη διάρκεια και την αλλαγή μετά τη ProSense φάση.





- Μέγιστο φορτίο.
- Τέλος σε ώρα (π.χ. **30'** ή **2h**).
- Τέλος κύκλου (**0**).
- Κωδικός προειδοποίησης (π.χ. **E20**).
- Η λυχνία LED δίπλα στην περιοχή ψηφίων ανάβει όταν η PODS λειτουργία είναι ενεργή (**000'**).
- Ένδειξη συνολικών ωρών λειτουργίας της συσκευής. Ανατρέξτε στην ενότητα «Υπολογιστής ωρών λειτουργίας» στην παράγραφο «Ρυθμίσεις» για περισσότερες λεπτομέρειες.







Ενδειξη μέγιστου φορτίου. Η τιμή εμφανίζεται για τρία δευτερόλεπτα μετά την επιλογή του προγράμματος, και αναλλάσσεται με τη διάρκεια του κύκλου.



Ενδειξη μέγιστου φορτίου ρούχων. Αναβοσβήνει αν η ποσότητα φορτίου ρούχων υπερβαίνει το δηλωμένο φορτίο.

	Αυτή η ένδειξη υπενθυμίζει την εκτέλεση ενός κύκλου καθαρισμού.
	Ένδειξη κλειδώματος ασφαλείας για παιδιά.
	Η περιοχή Θερμοκρασία: Ένδειξη θερμοκρασίας --* Ένδειξη κρύου νερού
	Η περιοχή στύψιματος: Ένδειξη ταχύτητας στύψιματος - - - Ένδειξη Χωρίς στύψιμο. Η φάση στύψιματος είναι απενεργοποιημένη.

	Ένδειξη Εξαιρετικά Αθόρυβο.
	Ένδειξη ξεβγάλματος χωρίς άδειασμα νερού.
	Ένδειξη πρόπλυσης.
	Ένδειξη λεκέδων.

## 7. ΔΙΑΚΟΠΤΗΣ ΕΠΙΛΟΓΗΣ ΠΡΟΓΡΑΜΜΑΤΟΣ ΚΑΙ ΚΟΥΜΠΙΑ

### 7.1 On/Off

Εάν πατήσετε αυτό το κουμπί για μερικά δευτερόλεπτα, γίνεται ενεργοποίηση ή απενεργοποίηση της συσκευής. Καθώς η λειτουργία αναμονής απενεργοποιεί τη συσκευή αυτόματα για να μειωθεί η κατανάλωση ενέργειας σε ορισμένες περιπτώσεις, ίσως χρειαστεί να ενεργοποιήσετε τη συσκευή ξανά



**Το προεπιλεγμένο πρόγραμμα που επιλέγεται κατά την ενεργοποίηση της συσκευής, είναι πάντα το πρόγραμμα Eco 40-60, όπως επίσης και μετά την επανενεργοποίηση από την κατάσταση αναμονής.**

### 7.2 Εισαγωγή



Αυτές οι επιλογές/λειτουργίες δεν είναι επιλέξιμες σε όλα τα προγράμματα πλύσης. Ελέγξτε τη συμβατότητα μεταξύ επιλογών/λειτουργιών και προγραμμάτων πλύσης στο κεφάλαιο "Πίνακας προγραμμάτων". Μια επιλογή/λειτουργία μπορεί να αποκλείσει κάποια άλλη και σε αυτή την περίπτωση η συσκευή δεν σας επιτρέπει να ορίσετε μαζί μη συμβατές επιλογές/λειτουργίες. Βεβαιωθείτε ότι η οθόνη αφής και τα κουμπιά είναι πάντα καθαρά και στεγνά.

### 7.3 Έναρξη/Παύση

Πιέστε το κουμπί Έναρξη/Παύση  για να ξεκινήσετε, να παύσετε ή να διακόψετε ένα πρόγραμμα που εκτελείται.

### 7.4 Διακόπτης επιλογής προγράμματος

Περιστρέφοντας τον επιλογέα προγράμματος μπορείτε να επιλέξετε το επιθυμητό πρόγραμμα.

### 7.5 Τελειώνει οτις







Ορίστε αυτή την επιλογή ως τελευταία μετά από την επιλογή προγράμματος και άλλων επιλογών, διαφορετικά μπορεί να ακυρωθεί αν αλλάξετε κάποια ρύθμιση.

Αυτή η επιλογή επιτρέπει να επιλέξετε τον χρόνο εντός του οποίου θα πρέπει να τερματιστεί ένα πρόγραμμα. Το τέλος του προγράμματος μπορεί να αναβληθεί κατά 1 ώρα κάθε πλήκτρο αγγίξετε το μέχρι 24 ώρες το μέγιστο.

Η οθόνη εναλλάσσεται μεταξύ της κανονικής διάρκειας του προγράμματος και του επιλεγμένου χρόνου λήξης του προγράμματος σε ώρες. Ο ελάχιστος επιλέξιμος χρόνος είναι η επόμενη ολόκληρη ώρα πάνω από τη μέγιστη διάρκεια του προγράμματος. Για παράδειγμα, εάν ο κύκλος διαρκεί 3:15 ώρες, ο ελάχιστος επιλέξιμος χρόνος είναι 4 ώρες.

## 7.6 Πρόσθετος Ατμός

Η επιλογή Πρόσθετος Ατμός προσθέτει μια φάση ατμού, ακολουθούμενη από μια σύντομη φάση προστασίας κατά του τσαλακώματος στο τέλος του προγράμματος πλύσης. Αυτή η φάση ατμού μειώνει το τσαλακώμα στα υφάσματα και κάνει το σιδέρωμα ευκολότερο. Για βέλτιστα αποτελέσματα, το μέγιστο φορτίο με αυτή την επιλογή είναι 2 kg (περίπου 8-10 πουκάμισα) επειδή ο ατμός εισχωρεί καλύτερα με περισσότερο χώρο. Όταν ρυθμιστεί η επιλογή Πρόσθετος Ατμός, η οθόνη υποδεικνύει ένα μέγιστο φορτίο 2 kg και ο χρόνος του προγράμματος προσαρμόζεται ανάλογα. Κατά τη διάρκεια της φάσης ατμού, αναβοσβήνει η αντίστοιχη ένδειξη .

Όταν το πρόγραμμα λήξει, στην οθόνη εμφανίζεται ο αριθμός μηδέν , η ένδειξη  παραμένει σταθερή. Στη συνέχεια, αρχίζει η φάση προστασίας κατά του τσαλακώματος, αναβοσβήνει η ένδειξη  και ανάβει η ένδειξη |Εναρξη/Παύση. Ο κάδος εκτελεί απαλές κινήσεις για περίπου 30 λεπτά για να διατηρηθούν τα οφέλη του ατμού.

Για να διακόψετε τη φάση προστασίας κατά του τσαλακώματος, μπορείτε επίσης να:

- Πατήσετε τα κουμπιά On/Off για μερικά δευτερόλεπτα για ενεργοποίηση/ απενεργοποίηση της συσκευής.
- Περιστρέψτε τον διακόπτη επιλογής προγράμματος σε άλλη θέση.



-Αυτή η επιλογή μπορεί να επηρεάσει τη διάρκεια του προγράμματος.  
-Για καλύτερα αποτελέσματα, συνιστάται η χρήση μικρού φορτίου ρούχων.

## 7.7 Επιπλέον Ξεβγάλμα

Αυτή η επιλογή επιτρέπει την προσθήκη επιπλέον ξεβγάλματος. Συνιστάται για άτομα με αλλεργίες στα απορρυπαντικά ή σε περιοχές με μαλακό νερό. Η ένδειξη του κουμπιού θα ανάψει όταν ενεργοποιηθεί.



Αυτή η επιλογή παρατείνει τη διάρκεια του προγράμματος.

## 7.8 PODS®

Αγγίξτε αυτό το κουμπί για να ενεργοποιήσετε ή να απενεργοποιήσετε την επιλογή PODS®.

Όταν ενεργοποιείται, ανάβει η αντίστοιχη ένδειξη.

Ακολουθήστε τις οδηγίες του κατασκευαστή για τη δοσολογία και τη φύλαξη των ταμπλετών.

Τοποθετήστε το πολύ δύο ταμπλέτες ή απορρυπαντικά μίας δόσης στη θήκη PODS® στο συρτάρι της θήκης απορρυπαντικού.

Η επιλογή παραμένει ενεργή επίσης για τους επόμενους κύκλους μέχρι να απενεργοποιηθεί και, αν είναι επιλέξιμη με το επιλεγμένο πρόγραμμα.

## 7.9 Εξοικονόμηση Χρόνου

Αυτή η επιλογή μειώνει τη διάρκεια του προγράμματος.

- Εάν τα ρούχα είναι κανονικά ή λίγο λερωμένα, συνιστάται να μειώσετε τον χρόνο του προγράμματος πλύσης. Αγγίξτε αυτό το κουμπί **μία φορά** για να μειώσετε τη διάρκεια.



Ο χρόνος για το πρόγραμμα αυτό Ευαίσθητα μπορεί να μειωθεί μόνο μία φορά

- Σε περίπτωση μικρότερου φορτίου, αγγίξτε αυτό το κουμπί **δύο φορές** για να ρυθμίσετε ένα πολύ σύντομο πρόγραμμα.



Η θερμοκρασία 95° δεν μπορεί να επιλεγεί στο πρόγραμμα Βαμβακερά.

Η λυχνία LED του κουμπιού είναι αναμμένη και στην οθόνη εμφανίζεται η ρυθμισμένη διάρκεια προγράμματος.



Αυτή η επιλογή μπορεί επίσης να χρησιμοποιηθεί για τη μείωση της διάρκειας του προγράμματος ατμού.

## 7.10 Λεκέδ/Πρόπλυση

Πιέστε αυτό το κουμπί επανειλημμένα για να ενεργοποιήσετε τη μία από τις δύο επιλογές.

Στην οθόνη εμφανίζεται η σχετική ένδειξη.

• **Λεκέδ** 

Ορίστε αυτή την επιλογή για να προσθέσετε μια φάση κατά των λεκέδων σε ένα πρόγραμμα, προκειμένου να γίνει επεξεργασία των πολύ λερωμένων ή λεκιασμένων ρούχων με προϊόν αφαίρεσης λεκέδων.

Ρίξτε το προϊόν αφαίρεσης λεκέδων στη θήκη . Το προϊόν αφαίρεσης λεκέδων προστίθεται στην κατάλληλη φάση του προγράμματος πλύσης.



Η επιλογή αυτή δεν είναι διαθέσιμη σε θερμοκρασίες κάτω των 40 °C.

• **Πρόπλυση** 

Η επιλογή αυτή χρησιμοποιείται για να προσθέσετε μια φάση πρόπλυσης στους 30 °C πριν από τη φάση πλύσης. Αυτή η επιλογή συνιστάται για πολύ λερωμένα ρούχα, ειδικά εάν περιέχουν άμμο, σκόνη, λάσπη και άλλα στερεά σωματίδια.



Οι επιλογές μπορούν να παρατείνουν τη διάρκεια του προγράμματος.



Αυτές οι δύο επιλογές δεν μπορούν να ρυθμιστούν ταυτόχρονα.

## 7.11 Στύψιμο

Όταν ορίζεται ένα πρόγραμμα, η συσκευή επιλέγει αυτόματα την προεπιλεγμένη ταχύτητα στύψιματος.

Αγγίξτε αυτό το κουμπί επανειλημμένα για:

• **Αλλαγή της ταχύτητας στύψιματος.**



Η οθόνη εμφανίζει μόνο τις ταχύτητες στύψιματος που είναι διαθέσιμες για το εκάστοτε επιλεγμένο πρόγραμμα.

• **Ενεργοποίηση της επιλογής Ξέβγαλμα χωρίς άδειασμα νερού.**

Το νερό από το τελευταίο ξέβγαλμα παραμένει στον κάδο ώστε να μην τσαλακωθούν τα υφάσματα. Το

πρόγραμμα πλύσης τελειώνει με νερό στον κάδο και η τελική φάση στύψιματος δεν πραγματοποιείται.

Στην οθόνη εμφανίζεται η ένδειξη .

Ο κάδος περιστρέφεται τακτικά για να μειωθεί το τσαλακωμα των ρούχων. Η πόρτα παραμένει κλειδωμένη. Ο κάδος περιστρέφεται τακτικά για να μειωθεί το τσαλακωμα των ρούχων. Πρέπει να αδειάσετε το νερό για να ξεκλειδώσει η πόρτα.

Αγγίξτε το Έναρξη/Παύση κουμπί : η συσκευή εκτελεί τη φάση στύψιματος και αδειάζει το νερό.

• **Ενεργοποιήστε την επιλογή Εξαιρετικά αθόρυβο.**

Όλες οι φάσεις στύψιματος (ενδιάμεσο στύψιμο και τελικό στύψιμο) καταστέλλονται και το πρόγραμμα τερματίζεται με νερό στον κάδο. Αυτό συμβάλλει στη μείωση του τσαλακώματος. Επειδή το πρόγραμμα είναι πολύ αθόρυβο, είναι ιδανικό για χρήση κατά τις νυχτερινές ώρες όταν διατίθεται φθηνότερο τιμολόγιο ρεύματος. Σε μερικά προγράμματα, τα ξεβγάλματα πραγματοποιούνται με περισσότερο νερό.

Στην οθόνη εμφανίζεται η ένδειξη . Η πόρτα παραμένει κλειδωμένη. Ο κάδος περιστρέφεται τακτικά για να μειωθεί το τσαλακωμα των ρούχων. Πρέπει να αδειάσετε το νερό για να ξεκλειδώσει η πόρτα.

Αγγίξτε το κουμπί Έναρξη/Παύση : η συσκευή εκτελεί μόνο τη φάση αδειάσματος νερού.



Η συσκευή αδειάζει το νερό αυτόματα μετά από περίπου 18 ώρες.

## 7.12 Θερμοκρασία

Όταν επιλέγετε ένα πρόγραμμα πλύσης, η συσκευή προτείνει αυτόματα μια προεπιλεγμένη θερμοκρασία.

Αγγίξτε αυτό το κουμπί επανειλημμένα μέχρι η επιθυμητή τιμή θερμοκρασίας να εμφανιστεί στην οθόνη.



Όταν στην οθόνη εμφανίζονται οι ενδείξεις

– και , η συσκευή δεν θερμαίνει το νερό.

## 8. ΠΡΟΓΡΑΜΜΑΤΑ

### 8.1 Πίνακας Προγραμμάτων

#### Προγράμματα πλύσης

Πρόγραμμα	Περιγραφή προγράμματος
MixLoad 69min	Βαμβακερά και ανάμεικτα συνθετικά υφάσματα. Ιδανικό για το πλύσιμο του καθημερινού σας φορτίου σε σύντομο χρονικό διάστημα, για καλύτερη φροντίδα των ρούχων και καλό καθαρίσμα στους 30°C.
Eco 40-60	Κύκλος χαμηλής ενέργειας για βαμβακερά. Μειώνει τη θερμοκρασία και παρατείνει το χρόνο για την επίτευξη καλών αποτελεσμάτων πλύσης.
Βαμβακερά	Λευκά και χρωματιστά βαμβακερά υφάσματα. Ιδανικό για κανονικά και πολύ λερωμένα.
Συνθετικά	Συνθετικά υφάσματα ή ανάμεικτα υφάσματα. Κανονικά λερωμένα.
Ευαίσθητα	Ευαίσθητα υφάσματα, όπως ακρυλικά, βισκόζη και ανάμεικτα υφάσματα που απαιτούν απαλότερη πλύση. Κανονικά λερωμένα.
Μάλλινα 	Μάλλινα που πλένονται στο πλυντήριο, μάλλινα που πλένονται στο χέρι και άλλα υφάσματα με το σύμβολο φροντίδας «πλύσιμο στο χέρι» <sup>1)</sup>
20 λεπτά - 3 κιλά	Λίγο λερωμένα βαμβακερά και συνθετικά υφάσματα ή φορεμένα μόνο μία φορά.
 Ατμός	<p>Βαμβακερά, συνθετικά και ανάμεικτα υφάσματα. Ειδικό πρόγραμμα κύκλος ατμού που μπορεί να χρησιμοποιηθεί για να προετοιμάσετε τα στεγνά ρούχα σας για σιδέρωμα ή για φρεσκάρισμα ρούχων που έχουν φορεθεί μία φορά. Αυτό το πρόγραμμα μειώνει το τσαλάκωμα, τις οσμές και χαλαρώνει τις ίνες. Μη χρησιμοποιείτε απορρυπαντικό.</p> <p>Όταν ολοκληρωθεί το πρόγραμμα, αφαιρέστε γρήγορα τα ρούχα από τον κάδο<sup>2)</sup> Αν είναι απαραίτητο, αφαιρέστε λεκέδες πλένοντας ή χρησιμοποιώντας προϊόν αφαίρεσης λεκέδων τοπικά. Τα προγράμματα ατμού δεν εκτελούν κύκλους υγιεινής. Μην ρυθμίζετε ένα πρόγραμμα ατμού με τους παρακάτω τύπους υφασμάτων:</p> <ul style="list-style-type: none"><li>• Ρούχα που δεν είναι κατάλληλα για στέγνωμα στο στεγνωτήριο.</li><li>• Ρούχα με ετικέτα «Μόνο στεγνό καθαρίσμα».</li></ul>

## Πρόγραμμα Περιγραφή προγράμματος



Σπόρ ρούχα 



Μη χρησιμοποιείτε μαλακτικό και βεβαιωθείτε ότι δεν υπάρχουν υπολείμματα μαλακτικού στη θήκη απορρυπαντικού.

Ρούχα outdoor, ρούχα για τεχνικές εργασίες, αθλητικά υφάσματα, αδιάβροχα και διαπνέοντα μπουφάν, μπουφάν με αφαιρούμενη επένδυση φλις ή μονωτική εσωτερική επένδυση. Το συνιστώμενο φορτίο ρούχων είναι 2 kg.

Αυτό το πρόγραμμα μπορεί επίσης να χρησιμοποιηθεί ως κύκλος επαναφοράς της αδιάβροχοποίησης, ειδικά προσαρμοσμένο για τη φροντίδα ρούχων με υδροφοβική επίστρωση. Για να εκτελεστεί ο κύκλος επαναφοράς αδιάβροχοποίησης, ακολουθήστε την παρακάτω διαδικασία:

- Ρίξτε το απορρυπαντικό στη θήκη .
- Ρίξτε ένα ειδικό προϊόν επαναφοράς για αδιάβροχα υφάσματα στη θήκη για το μαλακτικό .
- Μειώστε τον όγκο του φορτίου στο 1 kg.



Για να βελτιώσετε περισσότερο τη δράση του προϊόντος επαναφοράς για αδιάβροχα υφάσματα, στεγνώστε τα ρούχα σε στεγνωτήριο ρυθμίζοντας το πρόγραμμα στεγνωμάτος Σπόρ ρούχα (εφόσον υπάρχει και αν αναγράφεται στην ετικέτα φροντίδας των ρούχων ότι επιτρέπεται το στέγνωμά τους σε στεγνωτήριο).

Υγιεινή  

Λευκά βαμβακερά. Αυτό το πρόγραμμα πλύσης υψηλής απόδοσης συνδυασμένο με ατμό αφαιρεί περισσότερο από το 99,99% των βακτηριδίων και ιών<sup>3)</sup> Διατηρώντας τη θερμοκρασία πάνω από τους 60°C σε όλη τη διάρκεια της φάσης πλύσης, με μια πρόσθετη δράση στις ίνες χάρη σε μια φάση ατμού, η βελτιωμένη φάση ξεβγάλματος διασφαλίζει τη σωστή αφαίρεση των υπολειμμάτων από απορρυπαντικό και μικροοργανισμούς. Αυτό το πρόγραμμα διασφαλίζει επίσης τη σωστή αφαίρεση της γύρης/αλλεργιογόνων στοιχείων.

Ξέβγαλμα







Όλα τα υφάσματα, εκτός από μάλλινα και πολύ ευαίσθητα υφάσματα. Πρόγραμμα για ξέβγαλμα και στύψιμο των ρούχων. Η προεπιλεγμένη ταχύτητα στύψιματος είναι αυτή που χρησιμοποιείται στα προγράμματα βαμβακερών. Μειώστε την ταχύτητα στύψιματος σύμφωνα με τον τύπο των ρούχων. Αν χρειάζεται, ρυθμίστε την επιλογή Επιπλέον Ξέβγαλμα για πρόσθετα ξεβγάλματα. Με χαμηλή ταχύτητα στύψιματος, η συσκευή εκτελεί ξεβγάλματα για ευαίσθητα υφάσματα και ένα σύντομο στύψιμο.

Στύψιμο/  
Αποστράγγιση

Για στύψιμο των ρούχων και για άδειασμα του νερού του κάδου. Όλα τα υφάσματα, εκτός από μάλλινα και ευαίσθητα υφάσματα.

- 1) Κατά τη διάρκεια αυτού του κύκλου ο κάδος περιστρέφεται αργά εξασφαλίζοντας μια απαλή πλύση. Μπορεί να φαίνεται ότι ο κάδος δεν περιστρέφεται ή δεν περιστρέφεται σωστά, αλλά αυτό είναι φυσιολογικό για αυτό το πρόγραμμα.
- 2) Εάν ρυθμίσετε ένα πρόγραμμα ατμού με στεγνά ρούχα, στο τέλος του κύκλου τα ρούχα μπορεί να είναι υγρά. Στεγνώστε τα ρούχα σε απλωστρα για 10 λεπτά. Αυτό το πρόγραμμα δεν αφαιρεί ιδιαίτερα έντονες οσμές.
- 3) Έχει εξεταστεί για Staphylococcus aureus, Enterococcus faecium, Candida albicans, Pseudomonas aeruginosa και MS2 Bacteriophage σε εξωτερική δοκιμή που πραγματοποιήθηκε από την εταιρεία Swisstat Testmaterialien AG το 2021 (Αρ. αναφοράς δοκιμής 202120117).

## Θερμοκρασία προγράμματος, μέγιστη ταχύτητα στυψίματος και μέγιστο φορτίο

Πρόγραμμα	Προεπιλεγμένη θερμοκρασία Εύρος θερμοκρασίας	Ταχύτητα στυψίματος αναφοράς Εύρος ταχύτητας στυψίματος	Μέγιστο φορτίο
MixLoad 69min	30°C 60°C - 30°C	1400 rpm 1400 rpm - 400 rpm	5 kg
Eco 40-60 <b>1)</b>	- <b>2)</b>	1400 rpm 1400 rpm - 400 rpm	9 kg
Βαμβακερά	40°C 95 °C - Κρύο	1400 rpm 1400 rpm - 400 rpm	9 kg
Συνθετικά	30°C 60°C - Κρύο	1200 rpm 1200 rpm - 400 rpm	3 kg
Ευαίσθητα	30°C 40°C - Κρύο	800 rpm 1200 rpm - 400 rpm	2 kg
Μάλλινα  	40°C 40°C - Κρύο	1200 rpm 1200 rpm - 400 rpm	1,5 kg
20 λεπτά - 3 κιλά	30°C 40°C - 30°C	1200 rpm 1400 rpm - 400 rpm	3 kg
Ατμός  	-	-	1 kg
Σπόρ ρούχα 	30°C 40°C - Κρύο	1200 rpm 1200 rpm - 400 rpm	2 kg <sup>3)</sup> 1 kg <sup>4)</sup>
Υγιεινή  	60°C	1400 rpm 1400 rpm - 400 rpm	9 kg
Ξέβγαλμα	-	1400 rpm 1400 rpm - 400 rpm	9 kg
Στύψιμο/Αποστράγγιση	-	1400 rpm 1400 rpm - 400 rpm	9 kg

**1)** Σύμφωνα με τον Κανονισμό με αριθμό 2019/2023 της Επιτροπής της ΕΕ, αυτό το πρόγραμμα στους 40 °C είναι ικανό να καθαρίσει κανονικά λερωμένα βαμβακερά ρούχα που αναφέρεται στην ετικέτα τους ότι πλένονται στους 40 °C ή στους 60 °C, μαζί στον ίδιο κύκλο.







Για τη θερμοκρασία που έφτασαν τα ρούχα, τη διάρκεια προγράμματος και άλλα δεδομένα, ανατρέξτε στο κεφάλαιο «Τιμές κατανάλωσης».

Τα πλέον αποτελεσματικά προγράμματα όσον αφορά την κατανάλωση ενέργειας είναι εκείνα που έχουν χαμηλότερες θερμοκρασίες και μεγαλύτερη διάρκεια.

- 2)** Η θερμοκρασία αυτού του προγράμματος δεν είναι ορατή στην οθόνη και ρυθμίζεται αυτόματα.  
**3)** Πρόγραμμα πλύσης.  
**4)** Πρόγραμμα πλύσης και φάση αδιαβροχοποίησης.



## Συμβατότητα επιλογών προγράμματος

ΕΠΙΛΟΓΕΣ	ΠΡΟΓΡΑΜΜΑ MixLoad 69min	Eco 40-60	Βαμβακερά	Συνθετικά	Ευαίσθητα	Μάλλινα	20 λεπτά - 3 κιλά	Ατμός	Σπόρ ρούχα	Υγιεινή	Ξέβγαλμα	Στύψιμο/Αποστράγγιση
Στύψιμο	■	■	■	■	■	■	■		■	■	■	■
Χωρίς στύψιμο - - -												■1)
Ξέβγαλμα χωρίς άδειασμα νερού 	■	■	■	■	■	■			■	■	■	
Πολύ αθόρυβο 			■	■	■							
Λεκέδ 2) 			■	■						■		
Πρόπλυση 			■	■								
Εξοικονόμηση Χρό- νου			■	■	■			■				
Επιπλέον Ξέβγαλμα	■		■	■	■				■	■	■	
Πρόσθετος Ατμός	■		■	■						■		
PODS®	■	■	■	■	■		■		■	■		
Τελειώνει στις	■	■	■	■	■	■	■	■	■	■	■	■

1) Εάν ρυθμίσετε την επιλογή Χωρίς Στύψιμο, η συσκευή μόνο αδειάζει το νερό.

2) Η επιλογή αυτή δεν είναι διαθέσιμη σε θερμοκρασίες κάτω των 40 °C.

## Κατάλληλα απορρυπαντικά για προγράμματα πλύσης

Πρόγραμμα	Απορρυπαντικό σε σκόνη γενικής χρήσης <sup>1)</sup>	Υγρό απορρυπαντικό γενικής χρήσης	Υγρό για χρωματιστά	Ευαίσθητα μάλλινα	Ειδικό
MixLoad 69min	--	▲	▲	--	--
Eco 40-60	▲	▲	▲	--	--
Βαμβακερά	▲	▲	▲	--	--
Συνθετικά	▲	▲	▲	--	--
Ευαίσθητα	--	--	--	▲	▲
Μάλλινα 	--	--	--	▲	▲
20 λεπτά - 3 κιλά	--	▲	▲	--	--
Σπόρ ρούχα 	--	--	--	▲	▲
Υγιεινή 	▲	▲	--	--	▲

1) Σε θερμοκρασία υψηλότερη από 60 °C συνιστάται η χρήση απορρυπαντικού σε σκόνη.

-- = Δεν συνιστάται ▲ = Συνιστάται

### 8.2 Ατμός προγράμματα

Τα Ατμός προγράμματα μπορούν να χρησιμοποιηθούν για τη μείωση του τσαλακώματος και των οσμών στα ρούχα (όπως βαμβακερά, συνθετικά, ανάμεικτα υφάσματα, συμπεριλαμβανομένων των ευαίσθητων) τα οποία απλώς χρειάζονται φρεσκάρισμα, σε σύντομο χρονικό διάστημα, αποφεύγοντας το πλύσιμο.

Οι ίνες των υφασμάτων χαλαρώνουν και κατόπιν το σιδέρωμα γίνεται πολύ ευκολότερο. Όταν ολοκληρωθεί το πρόγραμμα, αφαιρέστε γρήγορα τα ρούχα από τον κάδο.

Η διάρκεια του κύκλου μπορεί να μειωθεί μέχρι και 15 λεπτά με τη βοήθεια της επιλογής Εξοικονόμηση Χρόνου .

**MHN** ορίστε αυτή τη λειτουργία με τους παρακάτω τύπους αντικειμένων:

- Ρούχα που δεν είναι κατάλληλα για στέγνωμα στο στεγνωτήριο.
- Ρούχα με ετικέτα «Μόνο στεγνό καθάρισμα».



Μη χρησιμοποιείτε απορρυπαντικό!  
Τα Ατμός προγράμματα δεν αφαιρούν ιδιαίτερα έντονες οσμές και δεν εκτελούν κανέναν κύκλο υγιεινής.  
Μετά την επεξεργασία με ατμό, τα ρούχα μπορεί να έχουν υγρασία. Απλώστε τα ρούχα για μερικά λεπτά.

### Το άρωμα (AEG Steam Fragrance)

Το AEGSteam Fragrance σας επιτρέπει να φρεσκάρτε ακόμα και τα ευαίσθητα ρούχα σας, αφαιρώντας το τσαλάκωμα και προσθέτοντας φρεσκάδα με ένα απαλό άρωμα που αναπτύχθηκε αποκλειστικά από το **AEG**. Φρεσκάροντας τα ρούχα σας με ατμό, αντί να εκτελείτε πλήρεις κύκλους πλύσης, θα διατηρήσετε την όψη και την αίσθηση του καινούργιου στα ρούχα σας για μεγαλύτερο χρονικό διάστημα. Μπορείτε ακόμα και να χρησιμοποιήσετε με ασφάλεια το άρωμα με τα προγράμματα Κασμίρ και Ατμού - αν είναι διαθέσιμα - για ευαίσθητα υφάσματα όπως το κασμίρι και τα μάλλινα. Όταν επεξεργάζεστε μικρότερο φορτίο,

μειώστε τη δόση του αρώματος και τη διάρκεια του κύκλου: σε μόλις δεκαπέντε λεπτά, τα ρούχα σας θα ανακτήσουν την αίσθηση του «φρεσκοπλημένου».

Διαβάστε προσεκτικά τις οδηγίες που συνοδεύουν το άρωμα.

#### ΜΗ:

- Στεγνώνετε στο στεγνωτήριο τα ρούχα που επεξεργάστηκαν με άρωμα. Το άρωμα θα εξατμιστεί.
- Χρησιμοποιείτε το άρωμα για διαφορετική χρήση από αυτή που περιγράφεται εδώ.

- Χρησιμοποιείτε το άρωμα σε καινούρια ρούχα. Τα καινούρια ρούχα μπορεί να περιέχουν υπολείμματα υλικών φινιρίσματος τα οποία δεν είναι συμβατά με το άρωμα.



Το άρωμα είναι διαθέσιμο στο ηλεκτρονικό κατάστημα **AEG** ή σε εξουσιοδοτημένο αντιπρόσωπο.

### 8.3 Woolmark Premium Wool Care - Μπλε



Ο κύκλος πλυσίματος για μάλλινα αυτής της συσκευής έχει δοκιμαστεί και εγκριθεί από την The Woolmark Company για το πλύσιμο μάλλινων ρούχων με σήμανση «πλύσιμο στο χέρι», υπό την προϋπόθεση ότι τα προϊόντα πλένονται σύμφωνα με τις οδηγίες στην ετικέτα ρούχου, καθώς και τις οδηγίες που παρέχονται από τον κατασκευαστή του παρόντος πλυντηρίου ρούχων.  
M2103

## 9. ΡΥΘΜΙΣΕΙΣ

### 9.1 Εισαγωγή



Όταν πιέζετε έναν συνδυασμό πλήκτρων, **μη μετακινείτε** τα δάκτυλά σας προς τα κάτω. Οι αισθητήρες κάτω από τα κουμπιά είναι ευαίσθητοι και ενδέχεται να αλλάξουν την επιλογή σας.

### 9.2 Ηχητικά σήματα

Αυτή η συσκευή διαθέτει διαφορετικά ηχητικά σήματα τα οποία ενεργοποιούνται όταν:

- Ενεργοποιείτε/απενεργοποιείτε τη συσκευή (ειδικός σύντομος ήχος).
- Αγγίζετε τα κουμπιά (ήχος κλικ).
- Ορίζετε μια λανθασμένη επιλογή (3 σύντομοι ήχοι).
- Το πρόγραμμα ολοκληρώνεται (σειρά ήχων για περίπου 2 λεπτά).

- Η συσκευή παρουσιάζει κάποια δυσλειτουργία (σειρά σύντομων ήχων για περίπου 5 λεπτά).
- Όταν ανιχνεύεται υπερφόρτωση ρούχων κατά τη διάρκεια της ProSense φάσης (έναν διπλό ήχο που αναπαράγεται).

Για να **ενεργοποιήσετε/απενεργοποιήσετε** αυτή την επιλογή, κρατήστε πατημένο το Επιπλέον Ξέβγαλμα κουμπί μέχρι να ακουστεί ένα ηχητικό σήμα ή ένα διπλό ηχητικό σήμα.



Αν απενεργοποιήσετε αυτή τη λειτουργία, αυτά θα συνεχίσουν να λειτουργούν όταν η συσκευή παρουσιάζει κάποια δυσλειτουργία.

### 9.3 Κλειδωμα ασφαλείας για παιδιά

Με αυτή την επιλογή, μπορείτε να αποτρέψετε τα παιδιά να παίζουν με τον πίνακα χειριστηρίων.

Για να **ενεργοποιήσετε/απενεργοποιήσετε** αυτή την επιλογή, κρατήστε πατημένο το κουμπί **Λεκέδ/Πρόπλυση** μέχρι η ένδειξη  να **ανάψει/σβήσει** στην οθόνη.

Η συσκευή διατηρεί αυτή την επιλογή μέχρι να την απενεργοποιήσετε.

Η λειτουργία Κλειδώματος Ασφαλείας για Παιδιά μπορεί να μην είναι διαθέσιμη για μερικά δευτερόλεπτα από την ενεργοποίηση της συσκευής.

## 9.4 Επαναφ. στις εργ. Ρυθμ.



Αυτή η λειτουργία επιτρέπει την επαναφορά των εργοστασιακών προεπιλογών. Για να **ενεργοποιήσετε** αυτή την επιλογή, ακολουθήστε τα παρακάτω βήματα:

1. Ενεργοποιήστε τη συσκευή πιέζοντας το κουμπί On/Off .
2. Πιέστε παρατεταμένα τα **Λεκέδ/Πρόπλυση** κουμπιά **Εξοικονόμηση Χρόνου** και για μερικά δευτερόλεπτα.
3. Η οθόνη εμφανίζει την ένδειξη **--** για περίπου 5 δευτερόλεπτα.

## 9.5 Μετρητής ωρών λειτουργίας

Μπορείτε να δείτε τον συνολικό χρόνο λειτουργίας της συσκευής σε ώρες,

ξεκινώντας από την πρώτη ενεργοποίηση. Αυτή η τιμή θα μετρήσει τον χρόνο λειτουργίας των κύκλων (δεν περιλαμβάνει παύσεις, χρονοκαθυστέρηση έναρξης). Για να δείτε αυτή την τιμή, ακολουθήστε την παρακάτω διαδικασία:

1. Ενεργοποιήστε τη συσκευή πιέζοντας το κουμπί On/Off .
2. Πιέστε παρατεταμένα τα **Πρόσθετος Ατμός** **κουμπιά** **Επιπλέον Ξέβγαλμα** και για μερικά δευτερόλεπτα.
3. Μετά από 3 δευτερόλεπτα, στην οθόνη εμφανίζονται οι συνολικές ώρες λειτουργίας της συσκευής: π.χ. 1276 ώρες, στην οθόνη εμφανίζεται το κείμενο **Hr** για 2 δευτερόλεπτα, 12 (χιλιάδες και εκατοντάδες) για 2 δευτερόλεπτα και 76 (δεκάδες και μονάδες).
4. Για έξοδο από αυτή τη λειτουργία, πιέστε οποιοδήποτε κουμπί ή απενεργοποιήστε τη συσκευή με το κουμπί On/Off .



Εάν η διαδικασία δεν λειτουργεί (λόγω λήξης χρόνου ή λανθασμένου συνδυασμού πλήκτρων), απενεργοποιήστε τη συσκευή και επαναλάβετε την ακολουθία από την αρχή.

# 10. ΚΑΘΗΜΕΡΙΝΉ ΧΡΗΣΗ



## ΠΡΟΕΙΔΟΠΟΙΗΣΗ!

Ανατρέξτε στα κεφάλαια σχετικά με την Ασφάλεια.

## 10.1 Ενεργοποίηση της συσκευής

1. Συνδέστε το φις τροφοδοσίας στην πρίζα.
2. Ανοίξτε τη βρύση.
3. Πιέστε το κουμπί On/Off για μερικά δευτερόλεπτα για να ενεργοποιήσετε τη συσκευή.

Ακούγεται ένας σύντομος ήχος. Η συσκευή προτείνει αυτόματα ένα προεπιλεγμένο πρόγραμμα. Ανάβει η αντίστοιχη ένδειξη.

Στην οθόνη εμφανίζεται το προεπιλεγμένο πρόγραμμα, Eco 40-60, η διάρκεια του κύκλου, το μέγιστο φορτίο (για μερικά

δευτερόλεπτα), η προεπιλεγμένη ταχύτητα στύψιματος και οι ενδείξεις των φάσεων που αντιστοιχούν στο πρόγραμμα.

## 10.2 Φόρτωση των ρούχων

- Ανοίξτε την πόρτα της συσκευής.
  - Τινάξτε τα ρούχα πριν τα τοποθετήσετε στη συσκευή.
  - Τοποθετήστε τα ρούχα στον κάδο, ένα κάθε φορά.
- Φροντίστε να μην προσθέσετε πάρα πολλά ρούχα μέσα στον κάδο.
- Κλείστε την πόρτα καλά.

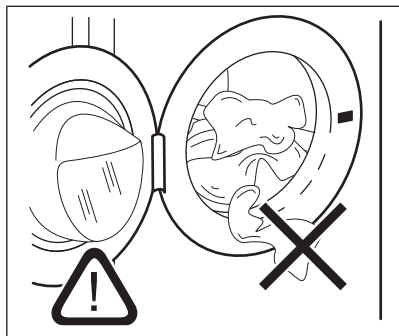

### ⚠ ΠΡΟΣΟΧΗ!

- Βεβαιωθείτε ότι δεν υπάρχουν υπολείμματα ρούχων μεταξύ του λάστιχου και της πόρτας. Υπάρχει κίνδυνος διαρροής νερού ή πρόκλησης ζημιάς στα ρούχα.
- Το πλύσιμο πολύ λαδωμένων, λιπαρών λεκέδων ή η χρήση αρωμάτων μπορεί να προκαλέσει ζημιά στα ελαστικά μέρη της συσκευής.

## 10.3 Προσθήκη του απορρυπαντικού και των προσθετικών πλύσης

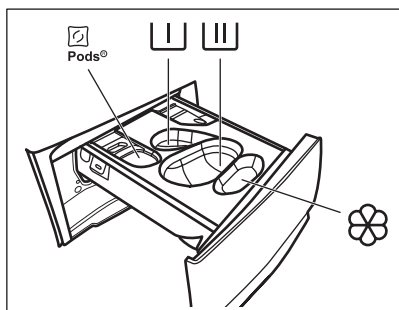

- ☐ - Θήκη για τις ταμπλέτες απορρυπαντικού (Μέγιστο 2 κάψουλες). Όταν χρησιμοποιείτε ταμπλέτες απορρυπαντικού, βεβαιωθείτε ότι η επιλογή Pods® είναι ενεργοποιημένη.

- U - Θήκη για τη φάση πρόπλυσης και το πρόγραμμα μουλιάσματος (μόνο για απορρυπαντικό σε σκόνη).



- Θήκη για τη φάση πλύσης (μόνο για απορρυπαντικό σε σκόνη).



Βεβαιωθείτε ότι η επιλογή Pods® είναι απενεργοποιημένη όταν χρησιμοποιείτε αυτή τη θήκη.



Εάν χρησιμοποιείτε απορρυπαντικό σε υγρή μορφή, θυμηθείτε να τοποθετήσετε τη θήκη για το υγρό απορρυπαντικό



- Θήκη για το μαλακτικό και άλλα υγρά προϊόντα περιποίησης (μαλακτικό, προϊόν κολλαρίσματος).

**MAX** - Ακολουθείτε πάντα τις οδηγίες που υπάρχουν στη συσκευασία των απορρυπαντικών προϊόντων, αλλά συνιστούμε να μην υπερβαίνετε το μέγιστο υποδεικνυόμενο επίπεδο (**MAX**). Ωστόσο, αυτή η ποσότητα εγγυάται τα καλύτερα αποτελέσματα πλύσης.



Μετά από ένα κύκλο πλύσης, εάν είναι απαραίτητο, αφαιρέστε τυχόν υπολείμματα απορρυπαντικού από τη θήκη απορρυπαντικού.

Προβείτε στις εξής ενέργειες

1. Ανοίξτε τη θήκη απορρυπαντικού.

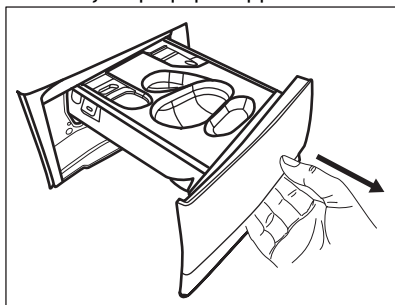

2. Αν έχει ρυθμιστεί φάση πρόπλυσης, βάλτε το απορρυπαντικό σε σκόνη στη θήκη



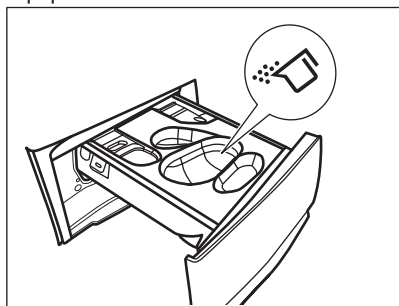

3. Για την κύρια πλύση, επιλέξτε τη σωστή θήκη ανάλογα με τον τύπο του απορρυπαντικού:

α) Βάλτε το **απορρυπαντικό** σε σκόνη στη θήκη .

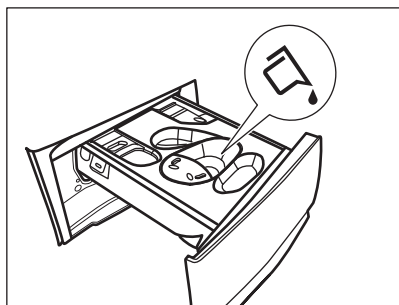
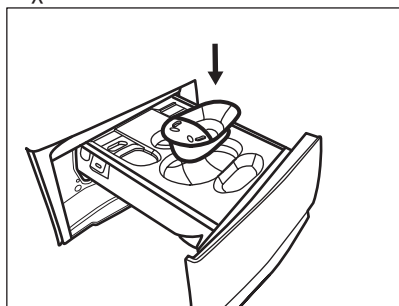

β) Προσθέστε το **υγρό απορρυπαντικό** στην ίδια θήκη αφού τοποθετήσετε το αντίστοιχο δοχείο .



γ) Τοποθετήστε τις ταμπλέτες στη θήκη . Βεβαιωθείτε ότι η Pods® επιλογή είναι ενεργοποιημένη.

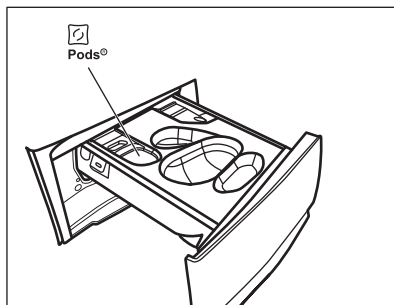

4. Προσθέστε μαλακτικό στη θήκη .  
5. Κλείστε τη θήκη απορρυπαντικού.

#### 10.4 Ενδείξεις φάσης προγράμματος

Όταν το πρόγραμμα ξεκινά, η ένδειξη της εκτελούμενης φάσης αναβοσβήνει και οι ενδείξεις των άλλων φάσεων παραμένουν σταθερά αναμμένες.

Π.χ. εκτελείται η φάση πλύσης ή πρόπλυσης:



Όταν η φάση τελειώσει, η σχετική ένδειξη σταματά να αναβοσβήνει και παραμένει σταθερά αναμμένη. Η ένδειξη της επόμενης φάσης αρχίζει να αναβοσβήνει.

Π.χ. εκτελείται η φάση ξεβγάλματος:



Εάν επιλέξετε τη λειτουργία Πρόσθετος Ατμός, ανάβει η ένδειξη φάσης.

Εκτελείται η φάση ατμού:



Εκτελείται η φάση προστασίας κατά του

τσαλακώματος:



#### 10.5 Πρόσθετες πληροφορίες για την καθημερινή χρήση



##### Ο εντοπισμός φορτίου ProSense

Η συσκευή ανιχνεύει το φορτίο μέσα στα πρώτα 30 δευτερόλεπτα. Στο τέλος της ανίχνευσης φορτίου, η ένδειξη σταματά να αναβοσβήνει. **Σε περίπτωση**

**υπερφορτωμένου κάδου**, η ένδειξη **MAX** αναβοσβήνει στην οθόνη: Είναι δυνατή η

παύση της συσκευής και η αφαίρεση των παραπάνω ρούχων. Εάν η ποσότητα των ρούχων δεν μειωθεί, το πρόγραμμα πλύσης ξεκινά ούτως ή άλλως. Περίπου 20 λεπτά μετά την έναρξη του προγράμματος, η διάρκεια του μπορεί να προσαρμοστεί ξανά, ανάλογα με τον βαθμό απορρόφησης νερού των υφασμάτων. Το ProSense System δεν είναι διαθέσιμο σε προγράμματα με σύντομους κύκλους.

### Έναρξη προγράμματος

Αγγίξτε το κουμπί Έναρξη/Παύση  για να ξεκινήσει το πρόγραμμα. Η σχετική ένδειξη σταματάει να αναβοσβήνει και παραμένει αναμμένη. Το πρόγραμμα ξεκινά και η πόρτα κλειδώνει. Στην οθόνη εμφανίζεται η ένδειξη .

### Έναρξη προγράμματος με το Τελειώνει οτις

1. Αγγίξτε το επανειλημμένα μέχρι να εμφανιστεί στην οθόνη ο επιθυμητός χρόνος εντός του προγράμματος που θα πρέπει να ολοκληρωθεί. Ανάβει η ένδειξη .

2. Αγγίξτε το κουμπί Έναρξη/Παύση . Η συσκευή ξεκινά την αντίστροφη μέτρηση μέχρι το τέλος του προγράμματος και το πρόγραμμα θα ξεκινήσει τη σωστή στιγμή για το τέλος του χρόνου που έχει ρυθμιστεί για αυτή την επιλογή.

### Διακοπή ενός προγράμματος και αλλαγή των επιλογών.

1. Όταν το πρόγραμμα εκτελείται, μπορείτε να αλλάξετε μόνο ορισμένες επιλογές: Αγγίξτε το κουμπί Έναρξη/Παύση .

2. Αλλάξτε τις επιλογές. Οι πληροφορίες που παρέχονται στην οθόνη αλλάζουν ανάλογα



3. Αγγίξτε ξανά το Έναρξη/Παύση . Το πρόγραμμα πλύσης συνεχίζει.

### Ακύρωση προγράμματος σε εξέλιξη

1. Πιέστε το κουμπί On/Off  για να ακυρώσετε το πρόγραμμα και να απενεργοποιήσετε τη συσκευή



2. Τώρα, μπορείτε να ρυθμίσετε ένα νέο πρόγραμμα πλύσης. Πιέστε ξανά το κουμπί για να ενεργοποιήσετε τη συσκευή.

**Ανοίγμα της πόρτας- Προσθήκη ρούχων**  
Όσο βρίσκεται σε εξέλιξη ένα πρόγραμμα ή η καθυστέρηση έναρξης, η πόρτα της συσκευής είναι κλειδωμένη.

1. Αγγίξτε το κουμπί Έναρξη/Παύση .
2. Ανοίξτε την πόρτα της συσκευής. Εάν είναι απαραίτητο, προσθέστε ή αφαιρέστε ρούχα.
3. Κλείστε την πόρτα και πατήστε ξανά το Έναρξη/Παύση . Η καθυστέρηση έναρξης ή το πρόγραμμα συνεχίζει να λειτουργεί.

### Λήξη προγράμματος

1. Η συσκευή σταματάει αυτόματα. Ενεργοποιούνται τα ηχητικά σήματα (εάν είναι ενεργά).



2. Η ένδειξη του κουμπιού Έναρξη/Παύση  σβήνει. Η πόρτα ξεκλειδώνει και η ένδειξη  σβήνει.

3. Πιέστε το κουμπί On/Off για να απενεργοποιήσετε τη συσκευή. Αφήστε την πόρτα και τη θήκη απορρυπαντικού ελαφρώς ανοιχτά για την αποτροπή σχηματισμού μυκήτων και δυσάρεστων οσμών.

### Αποστράγγιση νερού μετά το τέλος του κύκλου

Εάν έχετε επιλέξει ένα πρόγραμμα ή μια επιλογή που δεν αδειάζει το νερό του τελευταίου ξεβγάλματος, πρέπει να θυμηθείτε να αδειάσετε το νερό για να ανοίξει η πόρτα.

1. Πλήκτρο αφής Έναρξη/Παύση .

- Εάν έχετε ρυθμίσει , η συσκευή αδειάζει το νερό και στύβει.
- Εάν έχετε ρυθμίσει , η συσκευή μόνο αδειάζει το νερό.

2. Αγγίξτε το κουμπί Στύψιμο για να μειώσετε την ταχύτητα στρωφών που προτείνεται από τη συσκευή. Όταν το πρόγραμμα ολοκληρωθεί και η ένδειξη κλειδώματος πόρτας  σβήσει, μπορείτε να ανοίξετε την πόρτα.

3. Πιέστε το On/Off  για να απενεργοποιήσετε τη συσκευή.

### Λειτουργία Αναμονής

Η λειτουργία Αναμονής απενεργοποιεί αυτόματα τη συσκευή για να μειώσει την κατανάλωση ενέργειας.

## 11. ΦΡΟΝΤΙΔΑ ΚΑΙ ΚΑΘΑΡΙΣΜΑ

### ΠΡΟΕΙΔΟΠΟΙΗΣΗ!

Ανατρέξτε στα κεφάλαια σχετικά με την Ασφάλεια.

### 11.1 Περιοδικό πρόγραμμα καθαρισμού

**Το περιοδικό καθάρισμα βοηθά να παρατείνετε τη διάρκεια ζωής της συσκευής σας.**

Μετά από κάθε κύκλο, αφήνετε την πόρτα και τη θήκη απορρυπαντικού ελαφρώς ανοικτά ώστε να κυκλοφορεί αέρας και να στεγνώνει την υγρασία στο εσωτερικό της συσκευής:

Εάν η συσκευή δεν χρησιμοποιείται για μεγάλο χρονικό διάστημα: κλείστε τη βρύση παροχής νερού και αποσυνδέστε τη συσκευή από την πρίζα.

### Ενδεικτικό περιοδικό πρόγραμμα καθαρισμού:

Αφαίρεση αλάτων	Δύο φορές τον χρόνο
Πλύση συντήρησης	Μία φορά τον μήνα
Καθαρισμός του λάστιχου της πόρτας	Κάθε δύο μήνες
Καθαρισμός του κάδο	Κάθε δύο μήνες
Καθαρισμός της θήκης απορρυπαντικού	Κάθε δύο μήνες
Καθαρισμός του φίλτρου της αντλίας αδειάσματος	Δύο φορές τον χρόνο
Καθαρισμός του σωλήνα παροχής και του φίλτρου της βαλβίδας	Δύο φορές τον χρόνο

### 11.2 Αφαίρεση ξένων αντικειμένων



Βεβαιωθείτε ότι οι τσέπες είναι άδειες και ότι όλα τα λυτά αντικείμενα είναι δεμένα προτού εκτελέσετε τον κύκλο.

Αφαιρέστε τυχόν ξένα αντικείμενα (όπως μεταλλικά κλιπ, κουμπιά, νομίσματα, κ.λπ.) που μπορεί να βρείτε στο λάστιχο της πόρτας, στα φίλτρα και στον κάδο. Ανατρέξτε στις

παραγράφους «Λάστιχο πόρτας με παγίδα διπλού χείλους», «Καθάρισμα του κάδου», «Καθάρισμα της αντλίας αδειάσματος» και «Καθάρισμα του σωλήνα παροχής και του φίλτρου της βαλβίδας». Απαιτείται ιδιαίτερη προσοχή με τις κουρτίνες. Αφαιρέστε τα άγκιστρα και τοποθετήστε τις κουρτίνες μέσα σε ένα δίχτυ πλυσίματος ή μαξιλαροθήκη. Αν χρειαστεί, επικοινωνήστε με το Εξουσιοδοτημένο Κέντρο Σέρβις.

### 11.3 Εξωτερικό καθάρισμα

Καθαρίζετε τη συσκευή μόνο με ήπιο σαπούνι και χλιαρό νερό. Σκουπίζετε καλά όλες τις επιφάνειες.

Μη χρησιμοποιείτε σφουγγαράκια ή υλικά που χαράσσουν.

### ΠΡΟΣΟΧΗ!

Μη χρησιμοποιείτε οινόπνευμα, διαλυτικά ή χημικά προϊόντα.

### ΠΡΟΣΟΧΗ!

Μην καθαρίζετε τις μεταλλικές επιφάνειες με απορρυπαντικό που έχει βάση τη χλωρίνη.

### 11.4 Αφαίρεση αλάτων



Εάν το νερό στην περιοχή σας είναι σκληρό ή μέτρια σκληρό, συνιστούμε να χρησιμοποιήσετε αποσκληρυντή νερού για πλυντήρια ρούχων (με αποσκληρυντικό νερό).

Ελέγχετε τακτικά τον κάδο για άλατα.



Τηρείτε πάντα τις οδηγίες που υπάρχουν στη συσκευασία του προϊόντος.

### 11.5 Πλύση συντήρησης

Η επαναλαμβανόμενη και παρατεταμένη χρήση προγραμμάτων χαμηλής θερμοκρασίας μπορεί να προκαλέσει επικαθίσεις απορρυπαντικού, υπολείμματα

χνουδιών και ανάπτυξη βακτηρίων στο εσωτερικό του κάδου. Έτσι μπορεί να δημιουργηθούν δυσάρεστες οσμές και μύκητες. Για την εξάλειψη αυτών των επικαθίσεων και τον καθαρισμό του εσωτερικού τμήματος της συσκευής, εκτελείτε τακτικά μια πλύση συντήρησης (τουλάχιστον μία φορά τον μήνα).



Ανατρέξτε στην παράγραφο «Καθάρισμα του κάδου».

## 11.6 Λάστιχο πόρτας με παγίδα διπλού χείλους

Αυτή η συσκευή είναι σχεδιασμένη με αυτοκαθαριζόμενο σύστημα αποστράγγισης, ώστε οι ελαφριές ίνες χνουδιού που πέφτουν από τα ρούχα να αποστραγγίζονται με το νερό. Ελέγχετε τακτικά το λάστιχο και, αν χρειάζεται, καθαρίστε όπως περιγράφεται στο παρακάτω διάγραμμα. Νομίσματα, κουμπιά και άλλα μικρά αντικείμενα μπορούν να ανακτηθούν στο τέλος του κύκλου.

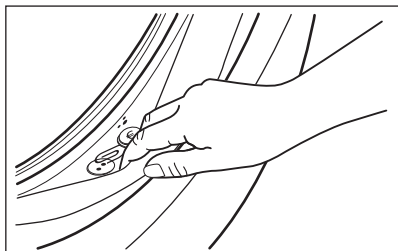

Καθαρίστε το όταν απαιτείται, χρησιμοποιώντας καθαριστική κρέμα με αμμωνία χωρίς να γρατζουνίσετε την επιφάνεια του λάστιχου.



Τηρείτε πάντα τις οδηγίες που υπάρχουν στη συσκευασία του προϊόντος.

Ελέγξτε και αφαιρέστε αντικείμενα (εάν υπάρχουν) τα οποία θα μπορούσαν να παγιδευτούν στην πτυχή.

Βεβαιωθείτε ότι δεν υπάρχουν υπολείμματα ρούχων μεταξύ του λάστιχου και της πόρτας.

Χρησιμοποιήστε ένα νωπό πανί για να σκουπίσετε τυχόν υπολείμματα βρωμιάς ή νερού που έχουν παραμείνει στο λάστιχο της πόρτας μετά την ολοκλήρωση του κύκλου προγράμματος.

## 11.7 Καθάρισμα του κάδου

Ελέγχετε τακτικά τον κάδο για την αποφυγή ανεπιθύμητων επικαθίσεων.

Επικαθίσεις σκουριάς στον κάδο μπορεί να δημιουργηθούν από σκουριασμένα ξένα σώματα στην πλύση ή από το νερό της παροχής νερού που περιέχει σίδηρο.

Καθαρίζετε τον κάδο με ειδικά προϊόντα για ανοξείδωτο ατσάλι.



Τηρείτε πάντα τις οδηγίες που υπάρχουν στη συσκευασία του προϊόντος. Μην καθαρίζετε τον κάδο με όξινα αποσκληρυντικά προϊόντα, αποξεστικά προϊόντα που περιέχουν χλώριο ή με συρμάτινα ή ατσάλινα σφουγγαράκια.

Για ένα σχολαστικό καθαρίσμα:

1. Βγάλτε όλα τα ρούχα από τον κάδο.
2. Εκτελέστε ένα πρόγραμμα Βαμβακερά στη μέγιστη θερμοκρασία.
3. Προσθέστε στον άδειο κάδο μια μικρή ποσότητα απορρυπαντικού σε σκόνη, για να ξεπλύνετε τυχόν υπολείμματα.



Μερικές φορές, στο τέλος ενός κύκλου η οθόνη μπορεί να εμφανίσει το εικονίδιο

: αυτή είναι μια σύσταση για να πραγματοποιήσετε «καθαρισμό του κάδου». Μόλις εκτελεστεί το καθαρίσμα του κάδου, το εικονίδιο εξαφανίζεται.

## 11.8 Καθαρισμός της θήκης απορρυπαντικού

Για την αποφυγή πιθανών επικαθίσεων απορρυπαντικού που ξεράθηκε, μαλακτικού που έπηξε και του σχηματισμού μούχλας στο συρτάρι της θήκης απορρυπαντικού, κάθε δύο μήνες ακολουθείτε την παρακάτω διαδικασία καθαρισμού όπως εξηγείται στα παρακάτω διαγράμματα:

1. Ανοίξτε τη θήκη απορρυπαντικού. Πιέστε τη λαβή προς τα κάτω όπως υποδεικνύεται στην εικόνα και τραβήξτε το προς τα έξω.

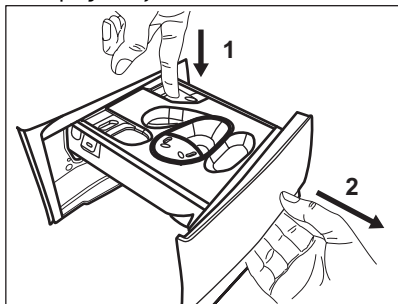

2. Αφαιρέστε το δοχείο με το υγρό απορρυπαντικό, εάν έχει τοποθετηθεί.

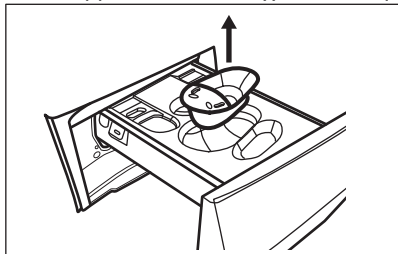

3. Ανασηκώστε το επάνω κάλυμμα των θηκών για να το αφαιρέσετε.

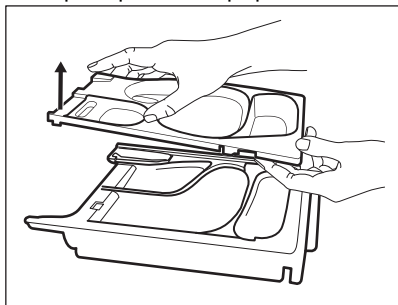

4. Πλύνετε τη θήκη απορρυπαντικού και τυχόν υπολείμματα με τρεχούμενο νερό.

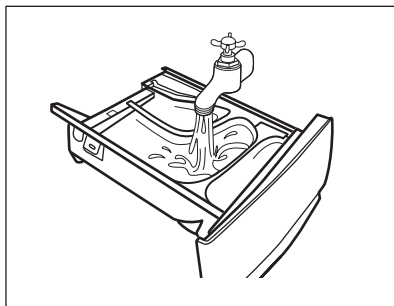

5. Φροντίστε να αφαιρέσετε κάθε υπόλειμμα απορρυπαντικού από το επάνω και κάτω μέρος της υποδοχής. Χρησιμοποιήστε μια μικρή βούρτσα για να καθαρίσετε την υποδοχή.

**⚠ ΠΡΟΣΟΧΗ!**

**Μη χρησιμοποιείτε αιχμηρά αντικείμενα ή μεταλλικές βούρτσες και σφουγγάρια.**

Φροντίστε να αφαιρέσετε κάθε υπόλειμμα απορρυπαντικού από το επάνω και κάτω μέρος της υποδοχής. Χρησιμοποιήστε μια μικρή βούρτσα για να καθαρίσετε την υποδοχή.

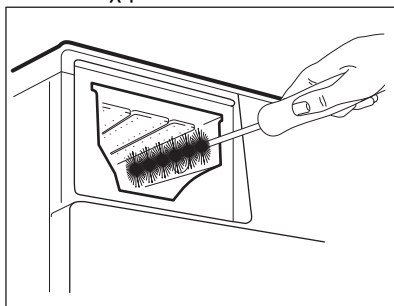

6. Αναποδογυρίστε τη θήκη και ανοίξτε το κάτω κάλυμμα όπως υποδεικνύεται στην εικόνα.

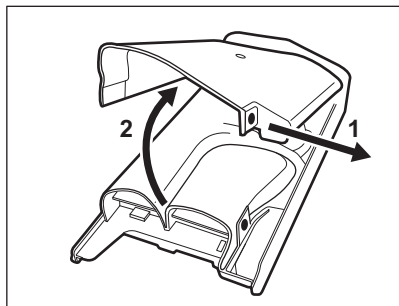

7. Βεβαιωθείτε ότι αφαιρέσατε όλα τα υπολείμματα απορρυπαντικού από τη διαδρομή. Χρησιμοποιείτε μόνο απαλά βρεγμένα πανιά.
8. Τοποθετήστε το κάτω κάλυμμα ξανά στη θέση του, ευθυγραμμίζοντας τις σπές του στα άγκιστρα της συρταριού όπως υποδεικνύεται στην εικόνα. Κλείστε το μέχρι να ακουστεί ένας ήχος «κλικ».

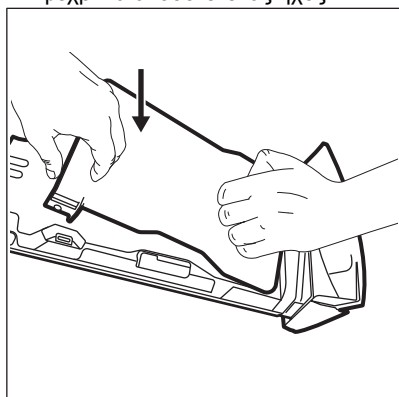

**⚠ ΠΡΟΣΟΧΗ!**

Πιέστε το κάτω κάλυμμα όπως υποδεικνύεται στην εικόνα. Βεβαιωθείτε ότι έχει κλείσει καλά.

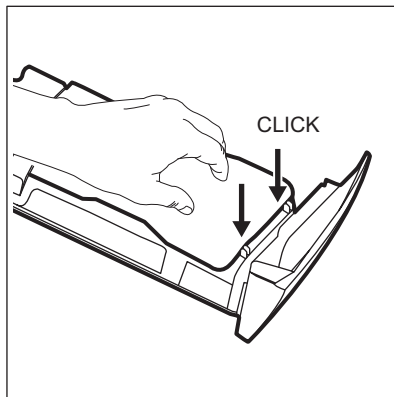

9. Συναρμολογήστε ξανά το συρτάρι με τον ακόλουθο τρόπο:
  - a. Τοποθετήστε το κάτω κάλυμμα και πιέστε μέχρι να ακουστεί ένας ήχος «κλικ».
  - b. Τοποθετήστε το πάνω κάλυμμα και πιέστε μέχρι να ακουστεί ένας ήχος «κλικ».
  - c. Εισαγάγετε το δοχείο για υγρό απορρυπαντικό, αν χρειάζεται.
10. Εισαγάγετε τη θήκη απορρυπαντικού στις ράγες οδηγούς και κλείστε τη. Εκτελέστε το πρόγραμμα ξεβγάλματος χωρίς ρούχα μέσα στον κάδο.

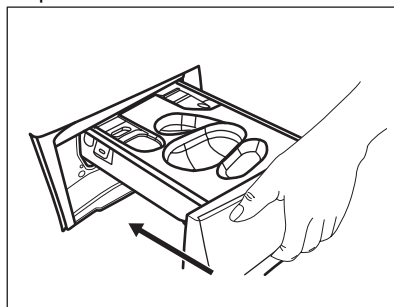

### 11.9 Καθάρισμα του φίλτρου της αντλίας αδειάσματος

Ελέγχετε τακτικά το φίλτρο της αντλίας αδειάσματος και βεβαιωθείτε ότι είναι καθαρό.

Καθάρισμα του φίλτρου της αντλίας αδειάσματος εάν:

- Η συσκευή δεν αδειάζει το νερό.
- Ο κάδος δεν περιστρέφεται.

- Ακούγεται ένας ασυνήθιστος θόρυβος από τη συσκευή λόγω του κλειδώματος της αντλίας αδειάσματος.
- Στην οθόνη εμφανίζεται ο κωδικός συναγερμού **E20**

**⚠ ΠΡΟΕΙΔΟΠΟΙΗΣΗ!**

- Αποσυνδέστε το φινι τροφοδοσίας από την πρίζα.
- Μην αφαιρείτε το φίλτρο ενώ η συσκευή βρίσκεται σε λειτουργία.
- Μην καθαρίζετε την αντλία εάν το νερό στο εσωτερικό της συσκευής είναι ζεστό. Περιμένετε μέχρι το νερό να κρυώσει.
- Επαναλάβετε το βήμα 3 αρκετές φορές κλείνοντας και ανοίγοντας την βαλβίδα μέχρι το νερό να σταματήσει να τρέχει.

Να έχετε πάντα πρόχειρο ένα πανί για να σκουπίσετε το νερό που τυχόν τρέξει κατά την αφαίρεση του φίλτρου.

**Ακολουθήστε τις οδηγίες στα παρακάτω διαγράμματα για να καθαρίσετε το φίλτρο της αντλίας:**

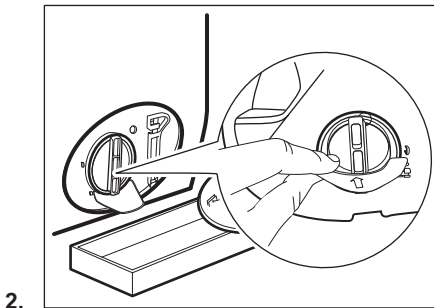
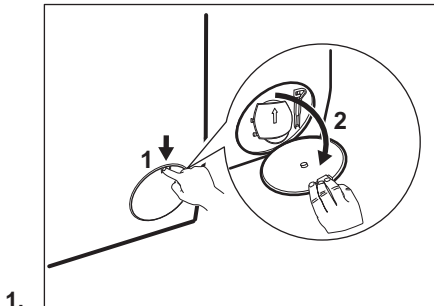

3.

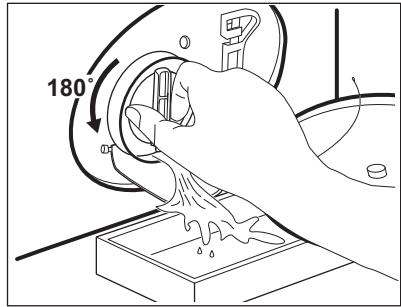

4.

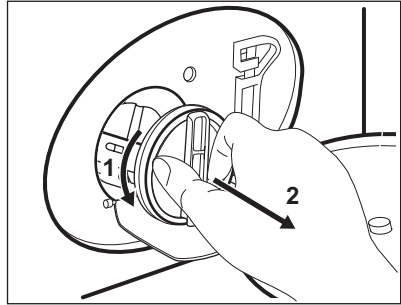

5.

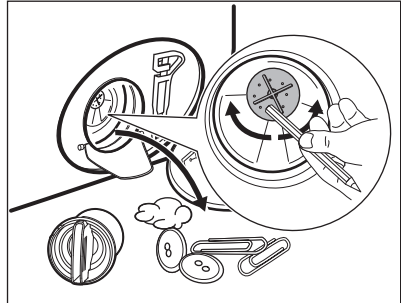

6.

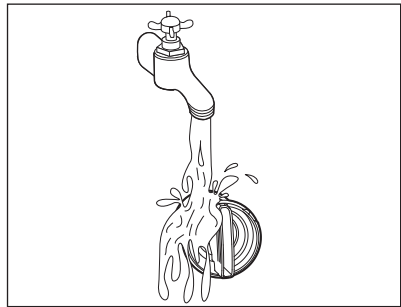

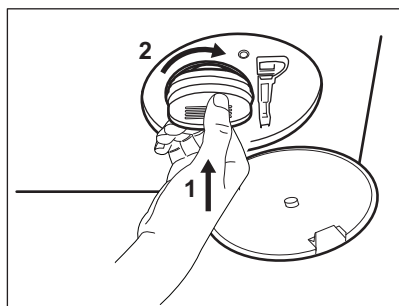

7.

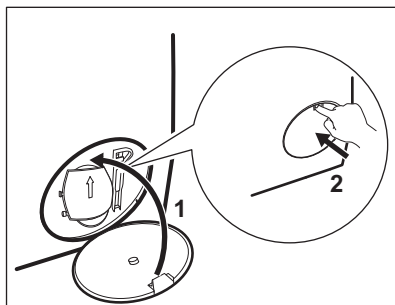

8.

### ⚠ ΠΡΟΕΙΔΟΠΟΙΗΣΗ!

Βεβαιωθείτε ότι η φτερωτή της αντλίας μπορεί να περιστρέφεται. Εάν δεν περιστρέφεται, επικοινωνήστε με το Εξουσιοδοτημένο Κέντρο Σέρβις. Βεβαιωθείτε επίσης ότι έχετε σφίξει καλά το φίλτρο για την αποτροπή διαρροών.

Όταν αδειάζετε το νερό με τη διαδικασία αδειάσματος νερού έκτακτης ανάγκης, πρέπει να ενεργοποιήσετε το σύστημα αδειάσματος ξανά:

1. Τοποθετήστε 2 λίτρα νερό στη θήκη κύριας πλύσης του συρταριού θήκης απορρυπαντικού.
2. Ξεκινήστε το πρόγραμμα για να αδειάσετε το νερό.

## 11.10 Καθάρισμα του σωλήνα παροχής και του φίλτρου της βαλβίδας



Συνιστάται να καθαρίζετε κατά διαστήματα και τα φίλτρα του σωλήνα παροχής και τη βαλβίδα δύο φορές τον χρόνο, για να απομακρύνονται τυχόν κατάλοιπα που συσσωρεύονται με την πάροδο του χρόνου. Ακολουθήστε τα παρακάτω διαγράμματα για να καθαρίσετε τα φίλτρα:

1.

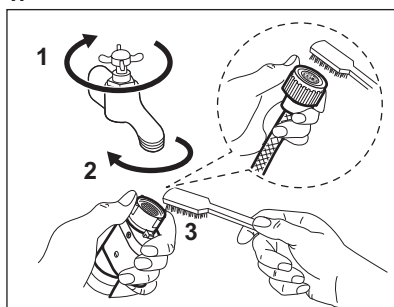

2.

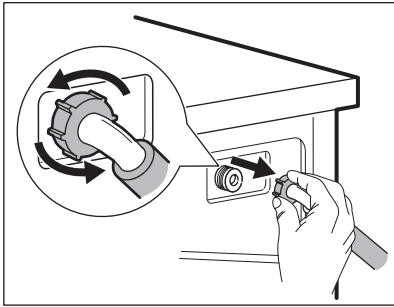

3.

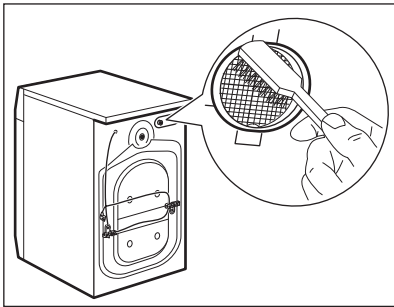

4.

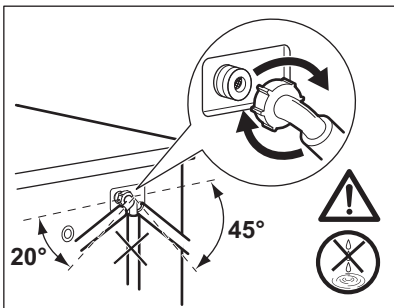

### 11.11 Αδειασμα έκτακτης ανάγκης

Εάν η συσκευή δεν μπορεί να αδειάσει το νερό, ακολουθήστε την ίδια διαδικασία η

οποία περιγράφεται στην παράγραφο «Καθάρισμα της αντλίας αδειάσματος». Εάν απαιτείται, καθαρίστε την αντλία.

Όταν αδειάζετε το νερό με τη διαδικασία αδειάσματος νερού έκτακτης ανάγκης, πρέπει να ενεργοποιήσετε το σύστημα αδειάσματος ξανά:

1. Τοποθετήστε 2 λίτρα νερό στη θήκη κύριας πλύσης του συρταριού θήκης απορρυπαντικού.
2. Ξεκινήστε το πρόγραμμα για να αδειάσετε το νερό.

### 11.12 Προστασία από τον πάγο

Εάν η συσκευή είναι εγκατεστημένη σε χώρο όπου η θερμοκρασία μπορεί να φτάσει κοντά στους 0 °C ή πιο κάτω, αφαιρέστε το υπολειπόμενο νερό από τον σωλήνα παροχής και από την αντλία αδειάσματος.

1. Αποσυνδέστε το φινιρφοδοσίας από την πρίζα.
2. Κλείστε τη βρύση παροχής νερού.
3. Τοποθετήστε τα δύο άκρα του σωλήνα παροχής σε μια λεκάνη και αφήστε το νερό να τρέξει από το σωλήνα.
4. Αδειάστε την αντλία αδειάσματος. Ανατρέξτε στη διαδικασία αδειάσματος νερού έκτακτης ανάγκης.
5. Όταν η αντλία αδειάσματος είναι κενή, τοποθετήστε ξανά τον σωλήνα παροχής.

#### ⚠ ΠΡΟΕΙΔΟΠΟΙΗΣΗ!

Βεβαιωθείτε ότι η θερμοκρασία είναι πάνω από 0 °C, πριν χρησιμοποιήσετε ξανά τη συσκευή.

Ο κατασκευαστής δεν ευθύνεται για βλάβες που οφείλονται σε χαμηλές θερμοκρασίες.

## 12. ΤΙΜΕΣ ΚΑΤΑΝΑΛΩΣΗΣ

### 12.1 Σχόλιο



Ο κωδικός QR στην ετικέτα κατανάλωσης ενέργειας που παρέχεται με τη συσκευή παρέχει έναν διαδικτυακό σύνδεσμο με πληροφορίες σχετικές με την απόδοση της συσκευής στη βάση δεδομένων EPREL της ΕΕ. Κρατήστε την ετικέτα κατανάλωσης ενέργειας μαζί με το εγχειρίδιο χρήστη και όλα τα άλλα έγγραφα που παρέχονται με τη συσκευή.

Μπορείτε επίσης να βρείτε τις ίδιες πληροφορίες στο EPREL, χρησιμοποιώντας τον σύνδεσμο <https://eprel.ec.europa.eu> και το όνομα μοντέλου και τον κωδικό προϊόντος που θα βρείτε στην πινακίδα τεχνικών χαρακτηριστικών της συσκευής.

Οι τιμές και η διάρκεια προγράμματος μπορεί να διαφέρουν ανάλογα με διαφορετικές συνθήκες (π.χ. θερμοκρασία δωματίου, θερμοκρασία νερού και πίεση, μέγεθος φορτίου και τύπος ρούχων, τάση ρεύματος) καθώς επίσης και αν αλλάξετε την προεπιλεγμένη ρύθμιση ενός προγράμματος.

#### Σύμφωνα με τον Κανονισμό με αριθμό 2019/2023 της Επιτροπής της ΕΕ

Εσο 40-60 πρό- γραμμα	kg	kWh	Λίτρα	ωω:λλ	% 1)	°C	rpm <sup>2)</sup>
Πλήρες φορτίο	9	0.675	61.0	3:48	53.00	35	1351
Μισό φορτίο	4,5	0.380	46.0	2:53	53.00	28	1351
Ένα τέταρτο φορτίου	2,5	0.165	31.0	2:50	54.00	24	1351

1) Παραμένουσα υγρασία στο τέλος της φάσης στυψίματος. Όσο υψηλότερη είναι η ταχύτητα στυψίματος, τόσο υψηλότερος είναι ο θόρυβος και τόσο χαμηλότερη η παραμένουσα υγρασία.

2) Μέγιστη ταχύτητα στυψίματος.

#### Κοινά προγράμματα



Αυτές οι τιμές είναι μόνο ενδεικτικές.

Πρόγραμμα	kg	kWh	Λίτρα	ωω:λλ	% 1)	°C	rpm <sup>2)</sup>
Βαμβακερά <sup>3)</sup> 95°C	9	2.70	100.0	3:30	52.00	85	1400
Βαμβακερά 60°C	9	1.70	95.0	3:10	52.00	55	1400
Βαμβακερά <sup>4)</sup> 20°C	9	0.35	95.0	3:00	52.00	20	1400

Πρόγραμμα	kg	kWh	Λίτρα	ωω:λλ	% 1)	°C	rpm <sup>2)</sup>
Συνθετικά 40°C	3	0.55	55.0	2:10	35.00	40	1200
Ευαίσθητα <sup>5)</sup> 30°C	2	0.35	55.0	1:10	35.00	30	1200
Μάλλινα 30°C	1,5	0.25	50.0	1:10	30.00	30	1200

1) Παραμένουσα υγρασία στο τέλος της φάσης στυψίματος. Όσο υψηλότερη είναι η ταχύτητα στυψίματος, τόσο υψηλότερος είναι ο θόρυβος και τόσο χαμηλότερη η παραμένουσα υγρασία.

2) Ένδειξη αναφοράς της ταχύτητας στυψίματος.

3) Κατάλληλο για πλύσιμο πολύ λερωμένων υφασμάτων.

4) Κατάλληλο για πλύσιμο ελαφρώς λερωμένων βαμβακερών, συνθετικών και ανάμικτων υφασμάτων.

5) Λειτουργεί επίσης ως σύντομος κύκλος πλύσης για λίγο λερωμένα ρούχα.

### Κατανάλωση ισχύος σε διαφορετικές λειτουργίες

Απενεργοποιημένη (W)	Σε αναμονή (W)	Καθυστέρηση έναρξης (W)
0.50	0.50	4.00

Ο χρόνος έως τη μετάβαση στην κατάσταση Απενεργοποίησης/Αναμονής είναι 15 λεπτά κατά το μέγιστο.

## 13. ΣΥΝΤΟΜΟΣ ΟΔΗΓΟΣ

### 13.1 Καθημερινή χρήση

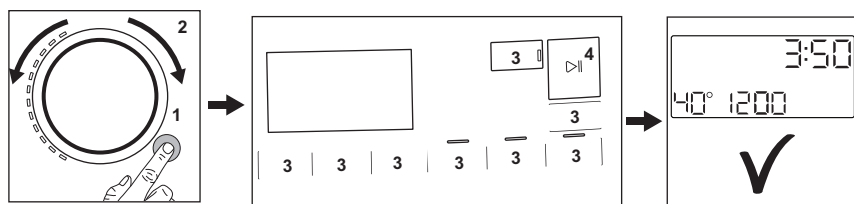

- Συνδέστε το φινς τροφοδοσίας στην πρίζα.
- Ανοίξτε τη βρύση.
- Φορτώστε τα ρούχα. Κλείστε την πόρτα και βεβαιωθείτε ότι δεν έχουν παραμείνει ρούχα ανάμεσα στο λάστιχο και την πόρτα.
- Πατήστε το κουμπί **On/Off** για να ενεργοποιήσετε τη συσκευή στο (1).
- Στρέψτε τον διακόπτη επιλογής προγράμματος για να επιλέξετε το επιθυμητό πρόγραμμα (2).

- Ορίστε τις επιθυμητές επιλογές αγγίζοντας τα αντίστοιχα κουμπιά αφής (3).
- Τοποθετήστε το απορρυπαντικό και τα υπόλοιπα ενισχυτικά πλύσης στην κατάλληλη θήκη της θήκης απορρυπαντικού. Αν χρησιμοποιείτε ταμπλέτες, πατήστε το πλήκτρο αφής Pods® για να ενεργοποιήσετε αυτή την επιλογή.
- Για να ξεκινήσει το πρόγραμμα, αγγίξτε το κουμπί **Έναρξη/Παύση** (4).

- Η συσκευή τίθεται σε λειτουργία.
- Στο τέλος του προγράμματος, αφαιρέστε τα ρούχα.
- Πατήστε το κουμπί **On/Off** για να απενεργοποιήσετε τη συσκευή.

### 13.2 Φροντίδα και καθάρισμα

**Το χρονοδιάγραμμα για περιοδικό καθάρισμα βοηθά να παρατείνετε τη διάρκεια ζωής της συσκευής σας.**

Μετά από κάθε κύκλο, αφήνετε την πόρτα και τη θήκη απορρυπαντικού ελαφρώς ανοικτά ώστε να κυκλοφορεί αέρας και να στεγνώνει την υγρασία στο εσωτερικό της συσκευής: αυτό αποτρέπει τον σχηματισμό μυκήτων και δυσάρεστων οσμών.

Εάν η συσκευή δεν χρησιμοποιείται για μεγάλο χρονικό διάστημα: κλείστε τη βρύση παροχής νερού και αποσυνδέστε τη συσκευή από την πρίζα.

Αφαίρεση αλάτων	Δύο φορές τον χρόνο
Πλύση συντήρησης	Μία φορά τον μήνα
Καθαρισμός του λάστιχου της πόρτας	Κάθε δύο μήνες
Καθαρισμός του κάδου	Κάθε δύο μήνες
Καθαρισμός της θήκης απορρυπαντικού	Κάθε δύο μήνες
Καθαρισμός του φίλτρου της αντλίας αδειάσματος	Δύο φορές τον χρόνο
Καθαρισμός του σωλήνα παροχής και του φίλτρου της βαλβίδας	Δύο φορές τον χρόνο

Οι παρακάτω παράγραφοι εξηγούν πώς πρέπει να καθαρίζετε το κάθε εξάρτημα.

#### Λάστιχο πόρτας με παγίδα διπλού χείλους

Αυτή η συσκευή είναι σχεδιασμένη με **αυτοκαθαριζόμενο σύστημα αποστράγγισης**, ώστε οι ελαφριές ίνες χνουδιού που πέφτουν από τα ρούχα να αποστραγγίζονται με το νερό. Ελέγχετε τακτικά το λάστιχο και, αν χρειάζεται, καθαρίστε όπως περιγράφεται στο παρακάτω διάγραμμα. Νομίσματα, κουμπιά και άλλα μικρά αντικείμενα μπορούν να ανακτηθούν στο τέλος του κύκλου.

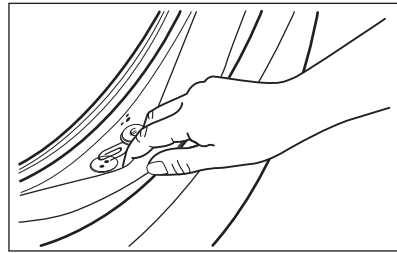

Καθαρίστε το όταν απαιτείται, χρησιμοποιώντας καθαριστική κρέμα με αμμωνία χωρίς να γρατζουνίσετε την επιφάνεια του λάστιχου.



Τηρείτε πάντα τις οδηγίες που υπάρχουν στη συσκευασία του προϊόντος. Ελέγξτε και αφαιρέστε αντικείμενα (εάν υπάρχουν) τα οποία θα μπορούσαν να παγιδευτούν στην πτυχή. Βεβαιωθείτε ότι δεν υπάρχουν υπολείμματα ρούχων μεταξύ του λάστιχου και της πόρτας. Χρησιμοποιήστε ένα νωπό πανί για να σκουπίσετε τυχόν υπολείμματα βρωμιάς ή νερού που έχουν παραμείνει στο λάστιχο της πόρτας μετά την ολοκλήρωση του κύκλου προγράμματος.

#### Αφαίρεση ξένων αντικειμένων



Βεβαιωθείτε ότι οι τσέπες είναι άδειες και ότι όλα τα λυτά αντικείμενα είναι δεμένα προτού εκτελέσετε τον κύκλο.



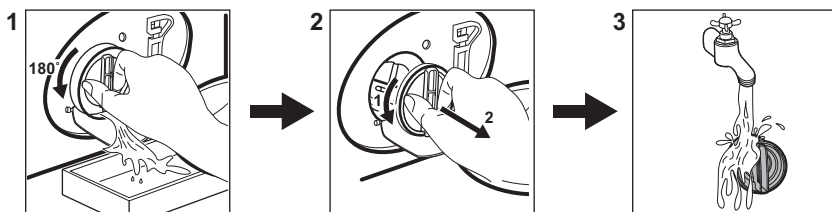

Αφαιρέστε τυχόν ξένα αντικείμενα (όπως μεταλλικά κλιπ, κουμπιά, νομίσματα, κ.λπ.) που μπορεί να βρείτε στο λάστιχο της πόρτας, στα φίλτρα και στον κάδο. Αν χρειαστεί, επικοινωνήστε με το Εξουσιοδοτημένο Κέντρο Σέρβις.

#### Καθάρισμα του φίλτρου της αντλίας αδειάσματος

Καθαρίζετε το φίλτρο τακτικά και ειδικά αν εμφανιστεί στην οθόνη ο κωδικός βλάβης **E20**.



### 13.3 Προγράμματα

Προγράμματα	Φορτίο	Περιγραφή προϊόντος
MixLoad 69min	5 kg	Βαμβακερά και συνθετικά υφάσματα. Αυτό το πρόγραμμα εξασφαλίζει καλά αποτελέσματα πλύσης σε μικρό χρονικό διάστημα. Η βασική διάρκεια του προγράμματος έχει σχεδιαστεί για φορτίο ρούχων 5 kg. Αν πλύνετε μικρότερο ή μεγαλύτερο φορτίο, ο χρόνος πλύσης μειώνεται αυτόματα ή αυξάνει εξασφαλίζοντας τέλεια αποτελέσματα.
Eco 40-60 <sup>1)</sup>	9 kg	Κύκλος χαμηλής ενέργειας για βαμβακερά. Μειώνει τη θερμοκρασία και παρατείνει το χρόνο για την επίτευξη καλών αποτελεσμάτων πλύσης.
Βαμβακερά	9 kg	Λευκά και χρωματιστά βαμβακερά υφάσματα. Ιδανικό για κανονικά και πολύ λερωμένα.
Συνθετικά	3 kg	Συνθετικά υφάσματα ή ανάμικτα υφάσματα.
Ευαίσθητα	2 kg	Ευαίσθητα υφάσματα, όπως ακρυλικά, βισκόζη, πολυεστέρας.
 Μάλλινα	1,5 kg	Μάλλινα που πλένονται στο πλυντήριο, μάλλινα που πλένονται στο χέρι και ευαίσθητα.
20 λεπτά - 3 κιλά	3 kg	Βαμβακερά και συνθετικά υφάσματα ελαφρώς λερωμένα ή που έχουν φορευθεί μόνο μία φορά.
 Ατμός	1 kg	Βαμβακερά και συνθετικά υφάσματα που χρειάζονται μείωση του τσαλακώματος.
 Σπόρ ρούχα	2 kg <sup>2)</sup> 1 kg <sup>3)</sup>	Μοντέρνα ρούχα υπαίθριων δραστηριοτήτων.
 Υγιεινή	9 kg	Λευκά βαμβακερά. Αυτό το πρόγραμμα αφαιρεί περισσότερο από το 99,99% των βακτηριδίων και ιών <sup>4)</sup> Διασφαλίζει επίσης τη σωστή αφαίρεση των αλλεργιογόνων.
Ξέβγαλμα	9 kg	Όλα τα υφάσματα, εκτός από μάλλινα και πολύ ευαίσθητα υφάσματα. Πρόγραμμα για ξέβγαλμα και στύψιμο.
Στύψιμο/Αποστράγγιση	9 kg	Για στύψιμο των ρούχων και για άδειασμα του νερού του κάδου. Όλα τα υφάσματα, εκτός από μάλλινα και ευαίσθητα υφάσματα.

## Προγράμματα Φορτίο Περιγραφή προϊόντος

Η φόρτωση της συσκευής στη μέγιστη χωρητικότητα που υποδεικνύεται για το κάθε πρόγραμμα βοηθά στην μείωση κατανάλωσης ενέργειας και νερού.

1) Σύμφωνα με τον Κανονισμό με αριθμό 2019/2023 της Επιτροπής της ΕΕ, αυτό το πρόγραμμα στους 40 °C είναι ικανό να καθαρίσει κανονικά λερωμένα βαμβακερά ρούχα που αναφέρεται στην ετικέτα τους ότι πλένονται στους 40 °C ή στους 60 °C, μαζί στον ίδιο κύκλο.



Για τη θερμοκρασία που έφτασαν τα ρούχα, τη διάρκεια προγράμματος και άλλα δεδομένα, ανατρέξτε στο κεφάλαιο «Τιμές κατανάλωσης».

Τα πλέον αποτελεσματικά προγράμματα όσον αφορά την κατανάλωση ενέργειας είναι εκείνα που έχουν χαμηλότερες θερμοκρασίες και μεγαλύτερη διάρκεια.

2) Πρόγραμμα πλύσης.

3) Πρόγραμμα πλύσης και φάση αδιαβροχοποίησης.

4) Έχει εξεταστεί για Staphylococcus aureus, Enterococcus faecium, Candida albicans, Pseudomonas aeruginosa και MS2 Bacteriophage σε εξωτερική δοκιμή που πραγματοποιήθηκε από την εταιρεία Swissatest Testmaterialien AG το 2021 (Αρ. αναφοράς δοκιμής 202120117).

### Κατάλληλα απορρυπαντικά για προγράμματα πλύσης

Πρόγραμμα	Απορρυπαντικό σε σκόνη γενικής χρήσης <sup>1)</sup>	Υγρό απορρυπαντικό γενικής χρήσης	Υγρό για χρωματιστά	Ευαίσθητα μάλλινα	Ειδικό
MixLoad 69min	--	▲	▲	--	--
Eco 40-60	▲	▲	▲	--	--
Βαμβακερά	▲	▲	▲	--	--
Συνθετικά	▲	▲	▲	--	--
Ευαίσθητα	--	--	--	▲	▲
Μάλλινα	--	--	--	▲	▲
20 λεπτά - 3 κιλά	--	▲	▲	--	--
Σπόρ ρούχα	--	--	--	▲	▲
Υγιεινή	▲	▲	--	--	▲

1) Σε θερμοκρασία υψηλότερη από 60 °C συνιστάται η χρήση απορρυπαντικού σε σκόνη.

-- = Δεν συνιστάται ▲ = Συνιστάται

### 13.4 Τύπος και ποσότητα απορρυπαντικού.

- Χρησιμοποιείτε μόνο απορρυπαντικά και άλλα ενισχυτικά πλύσης κατάλληλα για χρήση σε πλυντήριο ρούχων. Κατ' αρχήν

ακολουθήστε αυτούς τους γενικούς κανόνες:

- απορρυπαντικά σε σκόνη (επίσης ταμπλέτες και απορρυπαντικά μίας δόσης) για κάθε τύπο υφάσματος, εκτός από ευαίσθητα. Να προτιμάτε απορρυπαντικά σε σκόνη που

περιέχουν λευκαντικό για τα λευκά και για την απολύμανση των ρούχων,

- απορρυπαντικά σε υγρή μορφή (καθώς και απορρυπαντικά μίας δόσης), κατά προτίμηση για προγράμματα πλύσης σε χαμηλή θερμοκρασία (μέγ. θερμοκρασία 60 °C), για κάθε τύπο υφάσματος ή ειδικά μόνο για μάλλινα.
- Μην αναμιγνύετε διαφορετικούς τύπους απορρυπαντικών.
- Χρησιμοποιείτε μικρότερη ποσότητα απορρυπαντικού όταν:
  - πλένετε ένα μικρό φορτίο,
  - τα ρούχα είναι ελάχιστα λερωμένα,
  - δημιουργείται μεγάλη ποσότητα αφρού κατά την πλύση.

**Η μη επαρκής ποσότητα απορρυπαντικού μπορεί να προκαλέσει:**

- μη ικανοποιητικά αποτελέσματα πλύσης,
- γκριζάρισμα των ρούχων,
- λιπαρότητα στα ρούχα,
- μούχλα στη συσκευή.

**Η υπερβολική ποσότητα απορρυπαντικού μπορεί να προκαλέσει:**

- σαπουνόνερο,
- μειωμένη αποτελεσματικότητα πλύσης,
- ανεπαρκές ξεβγάλμα,
- μεγαλύτερη επίπτωση στο περιβάλλον.

## 14. ΚΩΔΙΚΟΪ ΒΛΑΒΗΣ ΚΑΙ ΠΙΘΑΝΕΣ ΒΛΑΒΕΣ

Η συσκευή δεν ξεκινά ή σταματά κατά τη λειτουργία. Αρχικά προσπαθήστε να βρείτε τρόπο να αντιμετωπίσετε το πρόβλημα (ανατρέξτε στους πίνακες).



### ΠΡΟΕΙΔΟΠΟΙΗΣΗ!

Πριν από την εκτέλεση οποιουδήποτε ελέγχου, απενεργοποιείτε τη συσκευή.

Πρόβλημα	Πιθανή λύση
<b>E 10</b> Η συσκευή δεν γεμίζει σωστά με νερό.	<ul style="list-style-type: none"><li>• Βεβαιωθείτε ότι η βρύση είναι ανοιχτή.</li><li>• Βεβαιωθείτε ότι η πίεση της παροχής νερού δεν είναι πολύ χαμηλή. Για αυτές τις πληροφορίες, επικοινωνήστε με την τοπική αρχή νερού.</li><li>• Βεβαιωθείτε ότι η βρύση δεν είναι φραγμένη.</li><li>• Βεβαιωθείτε ότι ο σωλήνας παροχής δεν έχει συστραφεί, υποστεί ζημιά ή σσκίσει.</li><li>• Βεβαιωθείτε ότι ο σύνδεσμος του σωλήνα παροχής νερού είναι σωστός.</li><li>• Βεβαιωθείτε ότι το φίλτρο στον σωλήνα παροχής και το φίλτρο των βαλβίδων δεν είναι φραγμένα.</li></ul>
<b>E 20</b> Η συσκευή δεν αδειάζει το νερό.	<ul style="list-style-type: none"><li>• Βεβαιωθείτε ότι το σιφόνι του νεροχύτη δεν είναι φραγμένο.</li><li>• Βεβαιωθείτε ότι ο σωλήνας παροχής δεν έχει συστραφεί, υποστεί ζημιά ή σσκίσει.</li><li>• Βεβαιωθείτε ότι το φίλτρο του σωλήνα εξόδου δεν είναι φραγμένο. Καθαρίστε το φίλτρο, εάν χρειάζεται.</li><li>• Βεβαιωθείτε ότι ο σωλήνας αδειάσματος είναι σωστά συνδεδεμένος.</li><li>• Ρυθμίστε το πρόγραμμα αδειάσματος, εάν έχετε ορίσει ένα πρόγραμμα χωρίς φάση αδειάσματος.</li><li>• Ρυθμίστε το πρόγραμμα αδειάσματος, εάν ορίσετε μια επιλογή που ολοκληρώνεται με παραμονή νερού στον κάδο.</li></ul>

## Ε40

Η πόρτα της συσκευής είναι ανοιχτή ή δεν έχει κλείσει σωστά.

- Βεβαιωθείτε ότι η πόρτα έχει κλείσει σωστά.

## Ε91

Εσωτερικό σφάλμα. Δεν υπάρχει επικοινωνία μεταξύ των ηλεκτρονικών στοιχείων της συσκευής.

- Το πρόγραμμα δεν ολοκληρώθηκε κανονικά ή η συσκευή σταμάτησε πολύ νωρίς. Απενεργοποιήστε τη συσκευή και ενεργοποιήστε την ξανά.
- Εάν ο κωδικός βλάβης εμφανιστεί ξανά, επικοινωνήστε με το Εξουσιοδοτημένο Κέντρο Σέρβις.

## ΕΚ0

Η ηλεκτρική τροφοδοσία δεν είναι σταθερή.

- Περιμένετε μέχρι να σταθεροποιηθεί η ηλεκτρική τροφοδοσία.

## ΕF0

Έχει ενεργοποιηθεί η διάταξη προστασίας από υπερχειλίση.

- Αποσυνδέστε τη συσκευή από την πρίζα και κλείστε τη βρύση του νερού. Επικοινωνήστε με το Εξουσιοδοτημένο Κέντρο Σέρβις

Εάν το πρόβλημα παραμένει, επικοινωνήστε με το Εξουσιοδοτημένο Κέντρο Σέρβις. Τα απαραίτητα στοιχεία για το κέντρο σέρβις βρίσκονται στην πινακίδα τεχνικών χαρακτηριστικών

\*Μπορεί να μην εμφανιστούν κάποιοι κωδικοί βλάβης. Υπόκειται σε αλλαγές χωρίς προειδοποίηση.

## 15. ΠΕΡΙΒΑΛΛΟΝΤΙΚΑ ΘΕΜΑΤΑ

Ανακυκλώστε τα υλικά που φέρουν το σύμβολο . Τοποθετήστε τα υλικά συσκευασίας σε κατάλληλα δοχεία για ανακύκλωση. Συμβάλετε στην προστασία του περιβάλλοντος και της ανθρώπινης υγείας ανακυκλώνοντας τις άχρηστες ηλεκτρικές και ηλεκτρονικές συσκευές. Μην απορρίπτετε με

τα οικιακά απορρίμματα συσκευές που φέρουν το σύμβολο . Επιστρέψτε το προϊόν στην τοπική σας μονάδα ανακύκλωσης ή επικοινωνήστε με τη δημοτική αρχή.







**aeg.com**

135947970-A-182025



**CE**