

LFR71844SBG

EL Οδηγίες Χρήσης | Πλυντήριο ρούχων



# Καλωσορίσατε στην AEG! Ευχαριστούμε που επιλέξατε τη συσκευή μας.



Στην προσπάθειά μας για αειφορία, μειώνουμε τα χαρτόγραφα μέσα και παρέχουμε τα πλήρη εγχειρίδια χρήστη σε ηλεκτρονική μορφή. Μπορείτε να έχετε πρόσβαση στο πλήρες εγχειρίδιο χρήστη στον ιστότοπο [aeg.com/manuals](http://aeg.com/manuals)



Βρείτε υποδείξεις χρήσης, φυλλάδια, συμβουλές για την επίλυση προβλημάτων, πληροφορίες συντήρησης και επισκευής στο [aeg.com/support](http://aeg.com/support)



Αγοράστε αξεσουάρ, αναλώσιμα και γνήσια ανταλλακτικά για τη συσκευή σας στο [aeg.com/shop](http://aeg.com/shop)

Υπόκειται σε αλλαγές χωρίς προειδοποίηση.

## ΠΕΡΙΕΧΟΜΕΝΑ

1. ΠΛΗΡΟΦΟΡΙΕΣ ΑΣΦΑΛΕΙΑΣ.....	2
2. ΟΔΗΓΙΕΣ ΓΙΑ ΤΗΝ ΑΣΦΑΛΕΙΑ.....	5
3. ΠΕΡΙΓΡΑΦΗ ΠΡΟΪΟΝΤΟΣ .....	7
4. ΤΕΧΝΙΚΕΣ ΠΛΗΡΟΦΟΡΙΕΣ .....	8
5. ΕΓΚΑΤΑΣΤΑΣΗ .....	8
6. ΠΙΝΑΚΑΣ ΕΛΕΓΧΟΥ .....	13
7. ΔΙΑΚΟΠΤΗΣ ΕΠΙΛΟΓΗΣ ΠΡΟΓΡΑΜΜΑΤΟΣ ΚΑΙ ΚΟΥΜΠΙΑ .....	14
8. ΠΡΟΓΡΑΜΜΑΤΑ .....	17
9. ΡΥΘΜΙΣΕΙΣ .....	22
10. ΚΑΘΗΜΕΡΙΝΗ ΧΡΗΣΗ .....	23
11. ΦΡΟΝΤΙΔΑ ΚΑΙ ΚΑΘΑΡΙΣΜΑ .....	26
12. ΤΙΜΕΣ ΚΑΤΑΝΑΛΩΣΗΣ .....	32
13. ΣΥΝΤΟΜΟΣ ΟΔΗΓΟΣ .....	33
14. ΠΕΡΙΒΑΛΛΟΝΤΙΚΑ ΘΕΜΑΤΑ.....	38

## 1. ⚠ ΠΛΗΡΟΦΟΡΙΕΣ ΑΣΦΑΛΕΙΑΣ



Πριν ξεκινήσετε την εγκατάσταση και τη χρήση αυτής της συσκευής, διαβάστε προσεκτικά τις παρεχόμενες οδηγίες. Ο κατασκευαστής δεν είναι υπεύθυνος για τυχόν τραυματισμούς ή ζημιές που είναι αποτέλεσμα λανθασμένης εγκατάστασης ή χρήσης. Να φυλάσσετε πάντα αυτές τις οδηγίες σε ένα ασφαλές μέρος με εύκολη πρόσβαση για μελλοντική αναφορά.

### 1.1 Ασφάλεια παιδιών και ευπαθών ατόμων

- Η συσκευή αυτή μπορεί να χρησιμοποιηθεί από παιδιά ηλικίας 8 ετών και άνω και από άτομα με μειωμένες

σωματικές, αισθητηριακές ή πνευματικές δυνατότητες ή έλλειψη εμπειρίας και γνώσης, εάν επιβλέπονται ή έχουν λάβει οδηγίες σχετικά με τη χρήση της συσκευής με ασφαλή τρόπο και κατανοούν τους κινδύνους που ενέχονται.

- Παιδιά ηλικίας μεταξύ 3 και 8 ετών και άτομα με εκτενείς και περίπλοκες αναπηρίες πρέπει να παραμένουν μακριά από τη συσκευή, εκτός αν επιβλέπονται συνεχώς.
- Παιδιά ηλικίας μικρότερης των 3 ετών πρέπει να παραμένουν μακριά από τη συσκευή εκτός αν επιβλέπονται συνεχώς.
- Τα παιδιά πρέπει να εποπτεύονται ώστε να διασφαλίζεται ότι δεν παίζουν με τη συσκευή.
- Φυλάσσετε όλα τα υλικά συσκευασίας μακριά από τα παιδιά και απορρίψτε τα κατάλληλα.
- Φυλάσσετε τα απορρυπαντικά μακριά από παιδιά.
- Κρατάτε τα παιδιά και τα κατοικίδια ζώα μακριά από τη συσκευή όταν η πόρτα είναι ανοιχτή.
- Εάν η συσκευή διαθέτει διάταξη ασφαλείας για παιδιά, θα πρέπει να είναι ενεργοποιημένη.
- Τα παιδιά δεν πρέπει να εκτελούν τον καθαρισμό και τη συντήρηση που εκτελεί ο χρήστης στη συσκευή χωρίς επίβλεψη.

## **1.2 Γενικές πληροφορίες για την ασφάλεια**

- Αυτή η συσκευή προορίζεται μόνο για το πλύσιμο ρούχων οικιακού τύπου και ρούχων που πλένονται στο πλυντήριο.
- Η συσκευή αυτή έχει σχεδιαστεί μόνο για οικιακή χρήση σε εσωτερικό περιβάλλον.
- Η συσκευή αυτή μπορεί να χρησιμοποιηθεί σε γραφεία, δωμάτια ξενοδοχείων, ξενώνες, αγροικίες και άλλα παρόμοια καταλύματα όπου τέτοια χρήση δεν υπερβαίνει τα επίπεδα της (μέσης) οικιακής χρήσης.
- Μην αλλάζετε τις προδιαγραφές αυτής της συσκευής.
- Το μέγιστο φορτίο συσκευής είναι 8 kg. Μην υπερβαίνετε το μέγιστο φορτίο κάθε προγράμματος (ανατρέξτε στο κεφάλαιο «Προγράμματα»).

- Η πίεση λειτουργίας νερού στο σημείο εισόδου νερού από τη σύνδεση εξόδου πρέπει να είναι μεταξύ 0,5 bar (0,05 MPa) και 10 bar (1,0 MPa).
- Το άνοιγμα αερισμού που βρίσκεται στη βάση της συσκευής δεν πρέπει να καλύπτεται από χαλί, μοκέτα ή οποιοδήποτε άλλο κάλυμμα δαπέδου.
- Η συσκευή πρέπει να συνδεθεί στην παροχή νερού, χρησιμοποιώντας τα καινούργια σετ σωλήνων ή άλλα καινούρια σετ σωλήνων που παρέχονται από το Εξουσιοδοτημένο Κέντρο Σέρβις.
- Δεν πρέπει να επαναχρησιμοποιείτε τα παλιά σετ σωλήνων.
- Εάν το καλώδιο τροφοδοσίας έχει υποστεί φθορές, θα πρέπει να αντικατασταθεί από τον κατασκευαστή, το Εξουσιοδοτημένο Κέντρο Σέρβις ή ένα κατάλληλα καταρτισμένο άτομο, ώστε να αποφευχθεί τυχόν κίνδυνος από το ηλεκτρικό ρεύμα.
- Πριν από την εκτέλεση εργασιών συντήρησης, απενεργοποιήστε τη συσκευή και αποσυνδέστε το φις τροφοδοσίας από την πρίζα.
- Μη χρησιμοποιείτε ψεκασμό με νερό υψηλής πίεσης ή/και ατμό για τον καθαρισμό της συσκευής.
- Καθαρίστε τη συσκευή με υγρό πανί. Χρησιμοποιείτε μόνο ουδέτερα απορρυπαντικά. Μη χρησιμοποιείτε λειαντικά προϊόντα, σφουγγαράκια που χαράσσουν, διαλύτες ή μεταλλικά αντικείμενα.
- Αν ένα στεγνωτήριο είναι τοποθετημένο πάνω από το πλυντήριο ρούχων, φροντίστε να χρησιμοποιήσετε το σωστό σετ στοίβαξης, εγκεκριμένο από την AEG (δείτε περισσότερες λεπτομέρειες στο κεφάλαιο «Εξαρτήματα - Σετ στοίβαξης»).

## 2. ΟΔΗΓΙΕΣ ΓΙΑ ΤΗΝ ΑΣΦΑΛΕΙΑ

### 2.1 Εγκατάσταση



Η εγκατάσταση πρέπει να συμμορφώνεται με τους σχετικούς εθνικούς κανονισμούς.

- Αφαιρέστε όλα τα υλικά συσκευασίας και τους πείρους μεταφοράς συμπεριλαμβανομένων των ελαστικών δακτυλίων με τους πλαστικούς αποστάτες.
- Φυλάξτε τους πείρους μεταφοράς σε ασφαλές μέρος. Αν η συσκευή πρέπει να μετακινηθεί κάποια στιγμή στο μέλλον, πρέπει να επανατοποθετηθούν ώστε να ασφαλίσουν τον κάδο και να αποφευχθεί εσωτερική ζημιά.
- Πάντα να προσέχετε όταν μετακινείτε τη συσκευή καθώς είναι βαριά. Να χρησιμοποιείτε πάντα γάντια ασφαλείας και κλειστά παπούτσια.
- Ακολουθείτε τις οδηγίες εγκατάστασης που παρέχονται με τη συσκευή.
- Εάν η συσκευή έχει υποστεί ζημιά, μην προβείτε σε εγκατάσταση ή χρήση της.
- Μην εγκαθιστάτε και μη χρησιμοποιείτε τη συσκευή σε χώρο όπου η θερμοκρασία μπορεί να είναι χαμηλότερη από 0°C ή σε χώρο που εκτίθεται στις καιρικές συνθήκες.
- Το δάπεδο επάνω στο οποίο εγκαθιστάτε τη συσκευή πρέπει να είναι επίπεδο, σταθερό, ανθεκτικό στη θερμότητα και καθαρό.
- Βεβαιωθείτε ότι υπάρχει κυκλοφορία αέρα μεταξύ της συσκευής και του δαπέδου.
- Μόλις η συσκευή τοποθετηθεί στη μόνιμη θέση της, ελέγξτε ότι είναι πλήρως οριζοντιωμένη με ένα αλφάδι. Εάν δεν είναι, ρυθμίστε κατάλληλα τα πόδια.
- Μην εγκαθιστάτε τη συσκευή ακριβώς πάνω από σιφόνι δαπέδου.
- Μην ψεκάσετε νερό στη συσκευή και μην την εκθέτετε σε υπερβολική υγρασία.
- Μην εγκαθιστάτε τη συσκευή σε χώρο όπου η πόρτα της δεν μπορεί να ανοίξει πλήρως.
- Μην τοποθετείτε κάποιο κλειστό δοχείο κάτω από τη συσκευή για τη συλλογή πιθανής διαρροής νερού. Επικοινωνήστε

με το Εξουσιοδοτημένο Κέντρο Σέρβις για να επιβεβαιώσετε ποια εξαρτήματα επιτρέπεται να χρησιμοποιηθούν.

### 2.2 Ηλεκτρική σύνδεση



#### ΠΡΟΕΙΔΟΠΟΙΗΣΗ!

Κίνδυνος πυρκαγιάς και ηλεκτροπληξίας.

- ΠΡΟΕΙΔΟΠΟΙΗΣΗ: Αυτή η συσκευή έχει σχεδιαστεί για εγκατάσταση / σύνδεση σε σύνδεση γείωσης στο κτίριο.
- Χρησιμοποιείτε πάντα σωστά εγκατεστημένη πρίζα με προστασία κατά της ηλεκτροπληξίας.
- Βεβαιωθείτε ότι οι παράμετροι στην πινακίδα τεχνικών χαρακτηριστικών είναι συμβατές με τις ονομαστικές τιμές ηλεκτρικού ρεύματος της παροχής ρεύματος.
- Μη χρησιμοποιείτε πολύπριζα και μπαλαντέζες.
- Προσέχετε να μην προκληθεί ζημιά στο φως τροφοδοσίας και το καλώδιο τροφοδοσίας. Σε περίπτωση που πρέπει να αντικατασταθεί το καλώδιο τροφοδοσίας της συσκευής, η αντικατάσταση πρέπει να γίνει από το Εξουσιοδοτημένο Κέντρο Σέρβις μας.
- Συνδέστε το φως τροφοδοσίας στην πρίζα μόνον αφού έχει ολοκληρωθεί η εγκατάσταση. Μετά την εγκατάσταση, βεβαιωθείτε ότι είναι δυνατή η πρόσβαση στο φως τροφοδοσίας.
- Μην αγγίζετε το καλώδιο ρεύματος ή το φως τροφοδοσίας με βρεγμένα χέρια.
- Μην τραβάτε το καλώδιο τροφοδοσίας για να αποσυνδέσετε τη συσκευή. Τραβάτε πάντα το φως τροφοδοσίας.

### 2.3 Σύνδεση νερού

- Το νερό παροχής δεν πρέπει να υπερβαίνει τους 25 °C.
- Μην προκαλείτε ζημιά στους σωλήνες νερού.
- Πριν από τη σύνδεση της συσκευής σε καινούριους σωλήνες, σε σωλήνες που δεν έχουν χρησιμοποιηθεί για πολύ καιρό, σε σωλήνες όπου έχουν πραγματοποιηθεί επισκευές ή έχουν εγκατασταθεί καινούριες

- συσκευές (μετρητές νερού κ.λπ.), αφήστε το νερό να τρέξει μέχρι να καθαρίσει.
- Βεβαιωθείτε ότι δεν υπάρχουν ορατές διαρροές νερού κατά τη διάρκεια και μετά την πρώτη χρήση της συσκευής.
- Μη χρησιμοποιείτε επέκταση σωλήνα, αν ο σωλήνας παροχής είναι πολύ κοντός. Επικοινωνήστε με το Εξουσιοδοτημένο Κέντρο Σέρβις για την αντικατάσταση του σωλήνα παροχής.
- Όταν αφαιρείτε τη συσκευή από τη συσκευασία, είναι πιθανό να δείτε νερό να τρέχει από τον σωλήνα αδειάσματος. Αυτό οφείλεται στους ελέγχους με νερό που πραγματοποιούνται στη συσκευή από το εργοστάσιο.
- Μπορείτε να επεκτείνετε τον εύκαμπτο σωλήνα αποστράγγισης σε μέγιστο μήκος 400 cm. Επικοινωνήστε με το Εξουσιοδοτημένο Κέντρο Σέρβις για τον άλλο σωλήνα αδειάσματος και την προέκταση.
- Μετά την εγκατάσταση, βεβαιωθείτε ότι είναι δυνατή η πρόσβαση στη βρύση.

## 2.4 Χρήση



### ΠΡΟΕΙΔΟΠΟΙΗΣΗ!

Κίνδυνος τραυματισμού, ηλεκτροπληξίας, πυρκαγιάς, εγκαυμάτων ή βλάβης της συσκευής.

- Ακολουθείτε τις οδηγίες ασφαλείας που παρέχονται στη συσκευασία του απορρυπαντικού.
- Μην τοποθετείτε εύφλεκτα προϊόντα ή στοιχεία που είναι βρεγμένα με εύφλεκτα προϊόντα μέσα, κοντά ή πάνω στη συσκευή.
- Μην πλένετε υφάσματα τα οποία είναι πολύ λερωμένα με λάδι, γράσο ή άλλες λιπαρές ουσίες. Μπορεί να προκληθεί ζημιά στα ελαστικά μέρη της συσκευής. Πλύνετε στο χέρι τέτοια υφάσματα πριν τα τοποθετήσετε στη συσκευή.
- Μη χρησιμοποιείτε αρώματα ρούχων για να αποφύγετε τον κίνδυνο πρόκλησης ζημιάς στα πλαστικά και ελαστικά μέρη της συσκευής.
- Μην αγγίζετε τη γυάλινη πόρτα όταν βρίσκεται σε λειτουργία κάποιο πρόγραμμα. Το γυαλί μπορεί να θερμανθεί πολύ.

- Βεβαιωθείτε ότι έχουν αφαιρεθεί όλα τα μεταλλικά αντικείμενα από τα ρούχα.

## 2.5 Σέρβις

- Για την επισκευή της συσκευής, επικοινωνήστε με το Εξουσιοδοτημένο Κέντρο Σέρβις. Χρησιμοποιείτε μόνο γνήσια ανταλλακτικά.
- Έχετε υπόψη σας ότι αν εκτελεστεί επισκευή από εσάς ή από μη επαγγελματία τεχνικό, μπορεί να υπάρξουν συνέπειες ως προς την ασφάλεια και ενδέχεται να ακυρωθεί η εγγύηση.
- Τα ακόλουθα ανταλλακτικά είναι διαθέσιμα για τουλάχιστον 10 έτη αφότου διακοπεί η κυκλοφορία του μοντέλου: κινητήρας και ψήκτρεις κινητήρα, μετάδοση μεταξύ κινητήρα και κάδου, αντλίες, αμορτισέρ και ελατήρια, κάδος πλύσης, βάση κάδου και τα σχετικά ρουλεμάν, θερμαντήρες και θερμαντικά στοιχεία, συμπεριλαμβανομένων των αντλιών θερμότητας, σωληνώσεις και σχετικές εξοπλισμός συμπεριλαμβανομένων των εύκαμπτων σωλήνων, βαλβίδες, φίλτρα και βαλβίδες διακοπής νερού, πλακέτες κυκλωμάτων, οθόνες ενδείξεων, διακόπτες πίεσης, θερμοστάτες και αισθητήρες, λογισμικό και υλικολογισμικό συμπεριλαμβανομένου του λογισμικού επαναφοράς, πόρτα, μεντεσές πόρτας και λάστιχα, άλλα λάστιχα, διάταξη ασφάλισης πόρτας, πλαστικά περιφερειακά όπως θήκες απορρυπαντικού. Η διάρκεια μπορεί να είναι μεγαλύτερη στη χώρα σας. Για περισσότερες πληροφορίες, επισκεφτείτε τον ιστότοπό μας.
- Έχετε υπόψη σας ότι μερικά από αυτά τα ανταλλακτικά είναι διαθέσιμα μόνο σε επαγγελματίες τεχνικούς και ότι δεν είναι όλα τα ανταλλακτικά κατάλληλα για όλα τα μοντέλα.
- Σχετικά με τον/τους λαμπτήρα/λαμπτήρες εντός αυτού του προϊόντος και τους ανταλλακτικούς λαμπτήρες που πωλούνται ξεχωριστά: Αυτοί οι λαμπτήρες προορίζονται ώστε να αντέχουν σε εξαιρετικά δύσκολες συνθήκες σε οικιακές συσκευές, όπως σε θερμοκρασίες, δονήσεις, υγρασία ή προορίζονται να σηματοδοτούν πληροφορίες σχετικά με τη λειτουργική κατάσταση της συσκευής. Δεν προορίζονται για χρήση σε άλλες

εφαρμογές και δεν είναι κατάλληλοι για τον φωτισμό οικιακών χώρων.

## 2.6 Απόρριψη

### **⚠ ΠΡΟΕΙΔΟΠΟΙΗΣΗ!**

Κίνδυνος τραυματισμού ή ασφυξίας.

- Αποσυνδέστε τη συσκευή από την παροχή ρεύματος και νερού.

- Κόψτε το καλώδιο τροφοδοσίας κοντά στη συσκευή και απορρίψτε το.
- Αφαιρέστε το μάνταλο της πόρτας για να αποτραπεί ο εγκλεισμός παιδιών ή ζώων μέσα στον κάδο.
- Απορρίψτε τη συσκευή σύμφωνα με τις τοπικές διατάξεις για την απόρριψη αποβλήτων ηλεκτρικού και ηλεκτρονικού εξοπλισμού (ΑΗΗΕ).

## 3. ΠΕΡΙΓΡΑΦΗ ΠΡΟΪΟΝΤΟΣ

### 3.1 Σύνοψη συσκευής

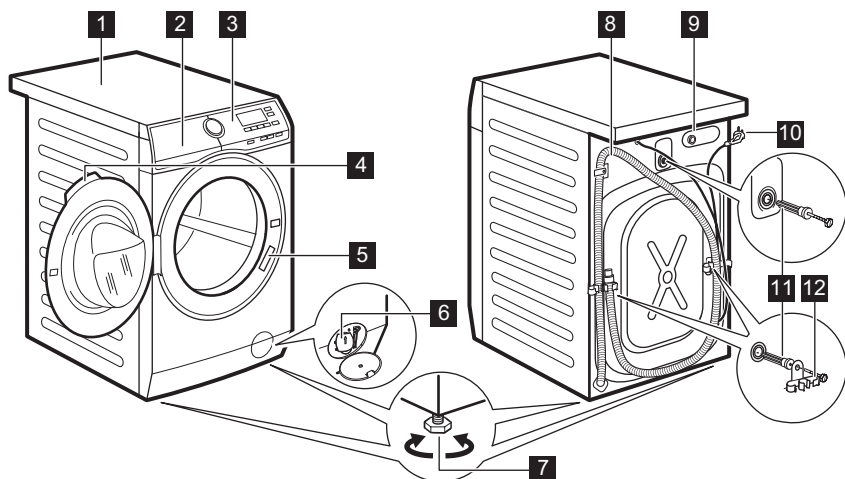

- 1** Καπάκι
- 2** Θήκη απορρυπαντικού
- 3** Πίνακας χειριστηρίων
- 4** Λαβή πόρτας
- 5** Πινακίδα τεχνικών χαρακτηριστικών
- 6** Φίλτρο αντλίας αδειάσματος
- 7** Πόδια για οριζοντίωση της συσκευής

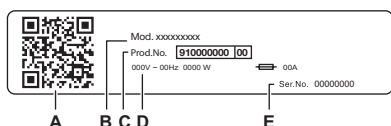

- 8** Σωλήνας αδειάσματος
- 9** Σύνδεση του σωλήνα παροχής
- 10** Καλώδιο τροφοδοσίας
- 11** Πείροι μεταφοράς
- 12** Στήριγμα σωλήνα



**Η πινακίδα τεχνικών χαρακτηριστικών αναφέρει:**

- A. κωδικός QR
- B. Ονομα μοντέλου
- C. Αριθμός προϊόντος
- D. Ηλεκτρικές ονομαστικές τιμές
- E. Αριθμός σειράς

Σαρώστε τον **κωδικό QR** στη συσκευή για να καταχωρίσετε το προϊόν σας και επωφεληθείτε όσο το δυνατόν περισσότερο από αυτό.

-  Αποκτήστε πρόσβαση στα στοιχεία της συσκευής σας, έγγραφα και άρθρα σχετικά με τον τρόπο χρήσης των καλύτερων δυνατοτήτων (το Εγχειρίδιο χρήστη είναι επίσης διαθέσιμο στη διεύθυνση [aeg.com/manuals](http://aeg.com/manuals) )
-  Λάβετε συμβουλές χρήσης, επίλυση προβλημάτων, πληροφορίες σέρβις και επισκευής (διατίθενται επίσης στη διεύθυνση [aeg.com/support](http://aeg.com/support) )
-  Αγοράστε αξεσουάρ, αναλώσιμα και γνήσια ανταλλακτικά για τη συσκευή σας (διατίθενται επίσης στη διεύθυνση [aeg.com/shop](http://aeg.com/shop) )

## 4. ΤΕΧΝΙΚΕΣ ΠΛΗΡΟΦΟΡΙΕΣ

Διάσταση	Πλάτος/ Ύψος/ Συνολικό βάθος	59,6 cm / 84,7 cm /60,2 cm
Ηλεκτρική σύνδεση	Τάση Συνολική ισχύς Διακόπτης ασφαλείας Συχνότητα	230 V 1900 W 10 A 50 Hz
Το προστατευτικό κάλυμμα εξασφαλίζει το επίπεδο προστασίας από την εισροή στερεών σωματιδίων και υγρασίας, με την εξαίρεση εξοπλισμού χαμηλής τάσης που δεν διαθέτει προστασία από την υγρασία		IPX4
Πίεση παροχής νερού	Ελάχιστο Μέγιστο	0,5 bar (0,05 MPa) 10 bar (1,0 MPa)
Παροχή νερού <sup>1)</sup>		Κρύο νερό
Μέγιστο Φορτίο	Βαμβακερά	8 kg

1) Συνδέστε τον σωλήνα παροχής νερού σε βρύση παροχής νερού με 3/4" σπείρωμα.

## 5. ΕΓΚΑΤΑΣΤΑΣΗ

### ΠΡΟΕΙΔΟΠΟΙΗΣΗ!

Ανατρέξτε στα κεφάλαια σχετικά με την Ασφάλεια.

### 5.1 Αφαίρεση από τη συσκευασία

1. Ανοίξτε την πόρτα. Βγάλτε όλα τα αντικείμενα από τον κάδο.

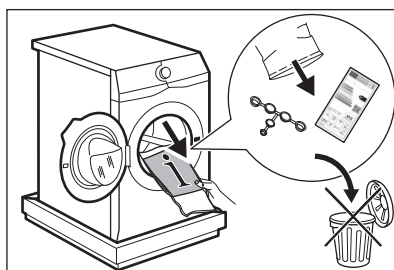

Τα αξεσουάρ που παραδίδονται μαζί με τη συσκευή μπορεί να διαφέρουν ανάλογα με το μοντέλο.

2. Τοποθετήστε το υλικό συσκευασίας στο δάπεδο πίσω από τη συσκευή και ακουμπήστε την προσεκτικά στο πίσω μέρος της. Αφαιρέστε το προστατευτικό από το κάτω μέρος.

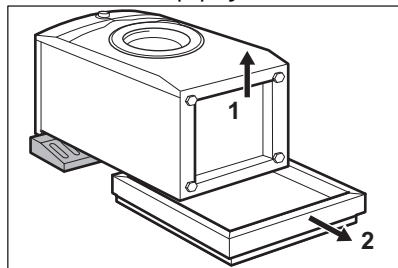

### **⚠ ΠΡΟΣΟΧΗ!**

Μην ακουμπάτε το πλυντήριο ρούχων στο δάπεδο με την μπροστινή του όψη.

3. Σηκώστε πάλι τη συσκευή σε όρθια θέση. Αφαιρέστε το καλώδιο τροφοδοσίας και τον σωλήνα αδειάσματος από τα άγκιστρα των σωλήνων.

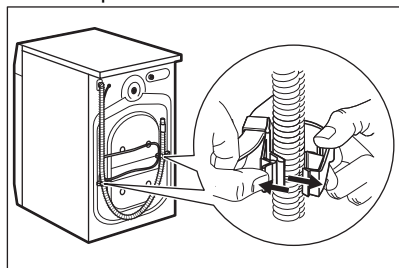

### **⚠ ΠΡΟΕΙΔΟΠΟΙΗΣΗ!**

Είναι πιθανό να δείτε νερό να τρέχει από τον σωλήνα αποστράγγισης. Αυτό οφείλεται στην δοκιμή του πλυντηρίου ρούχων η οποία έγινε στο εργοστάσιο.

4. Αφαιρέστε τους τρεις πείρους χρησιμοποιώντας το κλειδί που παρέχεται με τη συσκευή. Τραβήξτε προς τα έξω τους πλαστικούς αποστάτες.

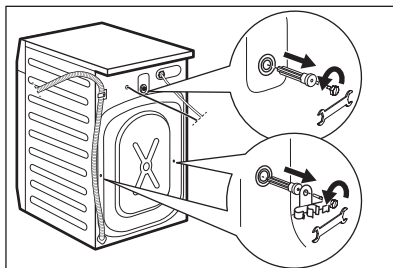

### **i**

Σας συνιστούμε να φυλάξετε τα υλικά συσκευασίας και τους πείρους μεταφοράς, σε περίπτωση που χρειαστεί να μετακινήσετε τη συσκευή.

5. Τοποθετήστε στις οπές τα πλαστικά καπάκια τα οποία θα βρείτε μέσα στη σακούλα με το εγχειρίδιο χρήστη.

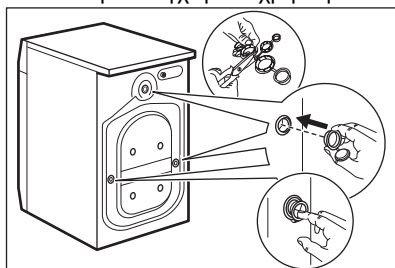

## **5.2 Θέση και επιπέδωση**

1. Τοποθετήστε τη συσκευή σε επίπεδο σκληρό δάπεδο.

### **i**

Βεβαιωθείτε ότι τα χαλιά δεν εμποδίζουν την κυκλοφορία αέρα κάτω από τη συσκευή. Βεβαιωθείτε ότι η συσκευή δεν ακουμπά στον τοίχο και δεν έρχεται σε επαφή με άλλες συσκευές.

2. Χαλαρώστε ή σφίξτε τα πόδια για να ρυθμίσετε την οριζόντια θέση.

### **⚠ ΠΡΟΕΙΔΟΠΟΙΗΣΗ!**

Μην τοποθετείτε χαρτόνια, ξύλο ή αντίστοιχα υλικά κάτω από τα πόδια της συσκευής για να ρυθμίσετε το επίπεδο.

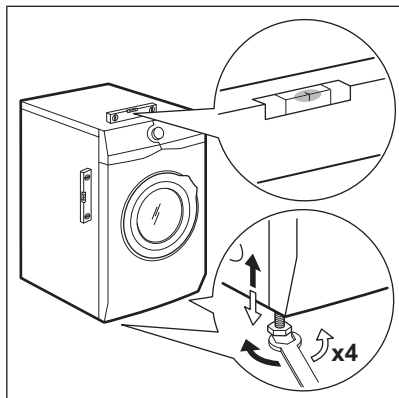

Η συσκευή πρέπει να είναι οριζοντιωμένη και σταθερή.



Η σωστή προσαρμογή της συσκευής αποτρέπει την αποτροπή δονήσεων, θορύβου και μετακίνησης της συσκευής όταν αυτή λειτουργεί.

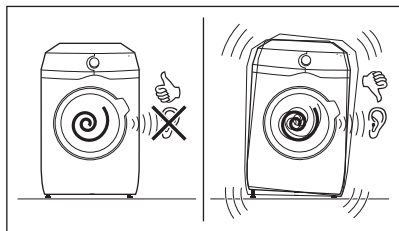

### 5.3 Ο σωλήνας εισόδου

1. Αν απαιτείται, συνδέστε τον σωλήνα παροχής νερού στο πίσω μέρος της συσκευής. Συνήθως, είναι ήδη

τοποθετημένος από το εργοστάσιο.

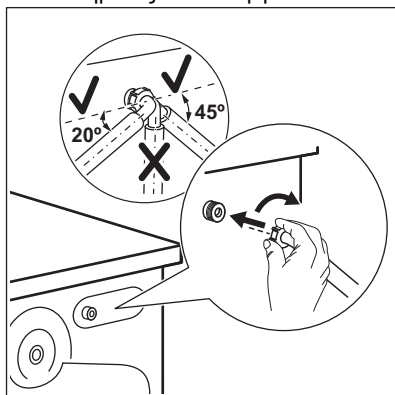

2. Τοποθετήστε τον προς τα αριστερά ή προς τα δεξιά, ανάλογα με τη θέση της βρύσης. Βεβαιωθείτε ότι ο σωλήνας παροχής δεν είναι σε κατακόρυφη θέση.
3. Εάν είναι απαραίτητο, χαλαρώστε το παξιμάδι δακτυλίου για να τον τοποθετήσετε στη σωστή θέση
4. Συνδέστε τον σωλήνα παροχής νερού στη βρύση κρύου νερού με σπείρωμα 3/4".

Ορισμένα μοντέλα μπορεί να περιέχουν σωλήνα παροχής με διάταξη διακοπής της ροής νερού. Αποτρέπει τυχόν διαρροές στον σωλήνα λόγω φυσικής γήρανσης. Ο τομέας στο παράθυρο εμφανίζει αυτό το σφάλμα A. Αν συμβεί κάτι τέτοιο, κλείστε τη βρύση και επικοινωνήστε με το εξουσιοδοτημένο κέντρο σέρβις για πληροφορίες σχετικά με την αντικατάσταση του σωλήνα.

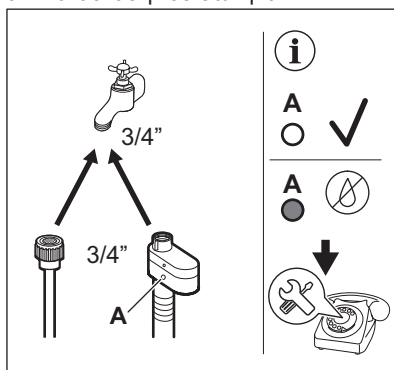

### **⚠ ΠΡΟΕΙΔΟΠΟΙΗΣΗ!**

Το νερό παροχής δεν πρέπει να υπερβαίνει τους 25 °C.

### **⚠ ΠΡΟΣΟΧΗ!**

Βεβαιωθείτε ότι δεν υπάρχουν διαρροές από τους συνδέσμους.



Μη χρησιμοποιείτε επέκταση σωλήνα, αν ο σωλήνας παροχής είναι πολύ κοντός. Επικοινωνήστε με το κέντρο σέρβις για την αντικατάσταση του σωλήνα παροχής.

## **5.4 Άδειασμα νερού**

Ο σωλήνας αδειάσματος θα πρέπει να είναι τοποθετημένος σε ύψος όχι μικρότερο από 60 cm και όχι μεγαλύτερο από 100 cm από το δάπεδο.



Μπορείτε να επεκτείνετε τον εύκαμπτο σωλήνα αποστράγγισης σε μέγιστο μήκος 400 cm. Επικοινωνήστε με το εξουσιοδοτημένο κέντρο υποστήριξης για να αγοράσετε έναν άλλο εύκαμπτο σωλήνα αποχέτευσης και την προέκταση.

Μπορείτε να συνδέσετε τον σωλήνα αδειάσματος με διάφορους τρόπους:

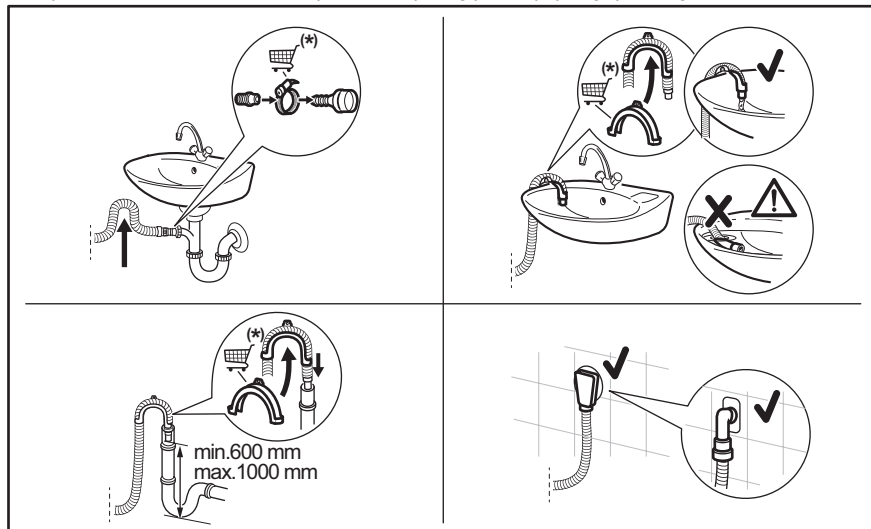

(\*) Υπόκειται σε αλλαγές χωρίς προειδοποίηση.

- Συνδέστε τον σωλήνα αδειάσματος στο σιφόνι και σφίξτε τον με σφιγκτήρα.
- Τοποθετήστε τον σωλήνα απευθείας σε εντοιχισμένο σωλήνα αποχέτευσης στον τοίχο του δωματίου και στερεώστε τον με σφιγκτήρα.
- Χωρίς τον πλαστικό οδηγό σωλήνα, σε σιφόνι νεροχύτη - Τοποθετήστε τον σωλήνα αδειάσματος στο σιφόνι και σφίξτε τον με σφιγκτήρα.
- Σε έναν κατακόρυφο σωλήνα με οπή εξαερισμού - Τοποθετήστε τον σωλήνα

- αδειάσματος απευθείας σε έναν αγωγό αποχέτευσης ή στον κατακόρυφο σωλήνα.
- Ο σωλήνας αποχέτευσης μπορεί να στραβώσει σε σχήμα U και να τοποθετηθεί γύρω από τον πλαστικό οδηγό. Στο άκρο του νιπτήρα - Στερεώστε τον οδηγό στη βρύση παροχής νερού ή στον τοίχο.



Βεβαιωθείτε ότι ο σωλήνας αδειάσματος σχηματίζει καμπύλη, για την αποτροπή της εισόδου σωματιδίων από τον νιπτήρα στη συσκευή.



Βεβαιωθείτε ότι ο πλαστικός οδηγός δεν μετακινείται κατά το άδειασμα του νερού και ότι το άκρο του σωλήνα αποστράγγισης δεν είναι βυθισμένο στο νερό. Μπορεί να υπάρξει επιστροφή βρώμικου νερού στη συσκευή. Αγοράστε εξαρτήματα από εξουσιοδοτημένο προμηθευτή.



Το άκρο του σωλήνα αδειάσματος πρέπει πάντοτε να αερίζεται, δηλ. η εσωτερική διάμετρος του αγωγού αποχέτευσης (ελάχ. 38 mm - ελάχ. 1,5") θα πρέπει να είναι μεγαλύτερη από την εξωτερική διάμετρο του σωλήνα αδειάσματος.

## 5.5 Ηλεκτρική σύνδεση

Στο τέλος της εγκατάστασης, μπορείτε να συνδέσετε το φως τροφοδοσίας στην πρίζα.

Η πινακίδα τεχνικών χαρακτηριστικών και το κεφάλαιο «Τεχνικά Χαρακτηριστικά» υποδεικνύουν τις ονομαστικές τιμές

ηλεκτρικού ρεύματος. Βεβαιωθείτε ότι οι παράμετροι στην πινακίδα τεχνικών χαρακτηριστικών είναι συμβατές με την παροχή ρεύματος.

Ελέγξτε ότι η οικιακή σας ηλεκτρολογική εγκατάσταση μπορεί να αντέξει το μέγιστο απαιτούμενο φορτίο, λαμβάνοντας υπόψη και τις άλλες συσκευές που μπορεί να χρησιμοποιούνται.

**Συνδέστε τη συσκευή σε πρίζα με γείωση.**

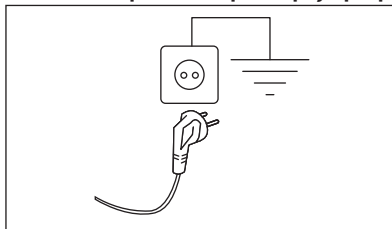

Μετά την εγκατάσταση της συσκευής πρέπει να υπάρχει εύκολη πρόσβαση στο καλώδιο τροφοδοσίας.

Για ηλεκτρολογικές εργασίες που απαιτούνται για την εγκατάσταση αυτής της συσκευής, επικοινωνήστε με το Εξουσιοδοτημένο Κέντρο Σέρβις.

Ο κατασκευαστής δεν αποδέχεται καμία ευθύνη για ζημιές ή τραυματισμούς που οφείλονται σε μη συμμόρφωση με τις παραπάνω προφυλάξεις ασφαλείας.

## 6. ΠΙΝΑΚΑΣ ΕΛΕΓΧΟΥ

### 6.1 Περιγραφή πίνακα χειριστηρίων

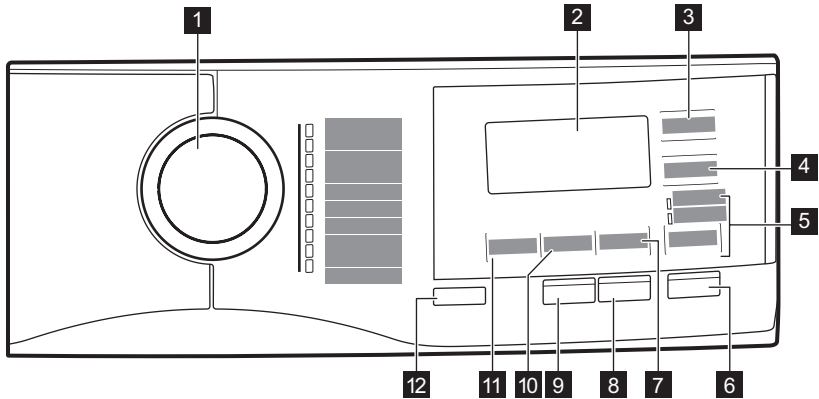







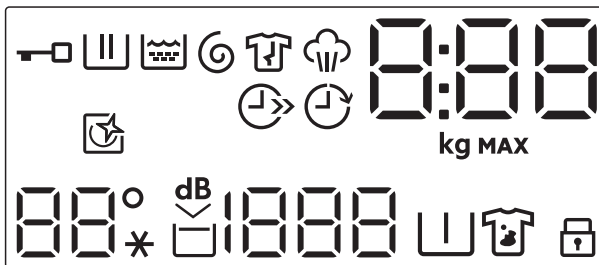

- 1** Διακόπτης επιλογής προγράμματος
- 2** Οθόνη
- 3** Εξοικονόμηση Χρόνου κουμπι αφής
- 4** Καθυστ. Εναρξης κουμπι αφής
- 5** Επιλογή κουμπι αφής παράλειψης
  - Επιλογή Μόνο Ξέβγαλμα
  - Επιλογή Στύψιμο/Αποστράγγιση
- 6** Έναρξη/Παύση κουμπι αφής









- 7** Λεκέδ/Πρόπτωση κουμπι αφής παράλειψης
- 8** Πρόσθετος Ατμός κουμπι αφής
- 9** Επιπλέον Ξέβγαλμα κουμπι αφής
- 10** Στύψιμοκουμπι αφής μείωσης
- 11** Θερμοκρασία κουμπι αφής
- 12** On/Off κουμπι επαφής

### 6.2 Οθόνη



Ενδειξη κλειδώματος πόρτας.

	Ένδειξη φάσης πλύσης. Αναβοσβήνει κατά τη διάρκεια της φάσης πρόπλυσης και πλύσης.
	Ένδειξη φάσης ξεβγάλματος. Αναβοσβήνει κατά τη διάρκεια της φάσης ξεβγάλματος.
	Ένδειξη φάσης στυψίματος και αδειάσματος. Αναβοσβήνει κατά τη διάρκεια της φάσης στυψίματος και αδειάσματος.
	Ένδειξη φάσης προστασίας κατά του τσαλακώματος. Διαβάστε την παράγραφο Πρόσθετος Ατμός για περισσότερες λεπτομέρειες.
	Ένδειξη φάσης ατμού.
	<p>Η ψηφιακή ένδειξη μπορεί να εμφανίζει τα εξής:</p> <ul style="list-style-type: none"> <li>• Διάρκεια προγράμματος (π.χ. <b>2:40</b>).</li> <li>• Χρόνος καθυστέρησης (π.χ. <b>30'</b> ή <b>2h</b>).</li> <li>• Τέλος κύκλου ().</li> <li>• Κωδικός προειδοποίησης (<b>E20</b>).</li> <li>• Ένδειξη συνολικών ωρών λειτουργίας της συσκευής. Ανατρέξτε στην ενότητα «Υπολογιστής ωρών λειτουργίας» στην παράγραφο «Ρυθμίσεις» για περισσότερες λεπτομέρειες.</li> </ul>
 <b>MAX</b>	<p>Η ένδειξη <b>kg</b> αναβοσβήνει κατά τη διάρκεια εκτίμησης του φορτίου ρούχων.</p> <p>Ένδειξη μέγιστου φορτίου ρούχων. Αναβοσβήνει όταν το φορτίο ρούχων υπερβαίνει το μέγιστο δηλωμένο φορτίο του επιλεγμένου προγράμματος.</p>

	Ένδειξη εξοικονόμησης χρόνου.
	Ένδειξη καθυστέρησης έναρξης.
	Ένδειξη Καθαρισμός κάδου. Ανατρέξτε στην ενότητα «Καθαρισμός του κάδου» στην παράγραφο «Φροντίδα και καθαρίσμα» για περισσότερες λεπτομέρειες.
	<p>Η περιοχή Θερμοκρασία:</p> <p>Ένδειξη θερμοκρασίας</p> <p>Ένδειξη κρύου νερού</p>
	Ένδειξη Εξαιρετικά Αθόρυβο.
	Ένδειξη ξεβγάλματος χωρίς άδειασμα νερού.
	<p>Η περιοχή στυψίματος:</p> <p>Ένδειξη ταχύτητας στυψίματος</p> <p>--- Ένδειξη Χωρίς στύψιμο. Η φάση στυψίματος είναι απενεργοποιημένη.</p>
	Ένδειξη πρόπλυσης.
	Ένδειξη λεκέδων.
	Ένδειξη κλειδώματος ασφαλείας για παιδιά.

## 7. ΔΙΑΚΟΠΤΗΣ ΕΠΙΛΟΓΗΣ ΠΡΟΓΡΑΜΜΑΤΟΣ ΚΑΙ ΚΟΥΜΠΙ/Α

### 7.1 On/Off

Εάν πατήσετε αυτό το κουμπί για μερικά δευτερόλεπτα, γίνεται ενεργοποίηση ή απενεργοποίηση της συσκευής. Ακούγονται δύο διαφορετικοί ήχοι κατά την ενεργοποίηση ή απενεργοποίηση της συσκευής.

Καθώς η λειτουργία αναμονής απενεργοποιεί τη συσκευή αυτόματα για να μειωθεί η κατανάλωση ενέργειας σε ορισμένες περιπτώσεις, ίσως χρειαστεί να ενεργοποιήσετε τη συσκευή ξανά.



**Το προεπιλεγμένο πρόγραμμα που επιλέγεται κατά την ενεργοποίηση της συσκευής, είναι πάντα το πρόγραμμα Eco 40-60, όπως επίσης και μετά την επανενεργοποίηση από την κατάσταση αναμονής.**

Για περισσότερες λεπτομέρειες, ανατρέξτε στην παράγραφο «Αναμονή» του κεφαλαίου «Καθημερινή χρήση».

## 7.2 Εισαγωγή



Αυτές οι επιλογές/λειτουργίες δεν είναι επιλέξιμες σε όλα τα προγράμματα πλήσης. Ελέγξτε τη συμβατότητα μεταξύ επιλογών/λειτουργιών και προγραμμάτων πλήσης στο κεφάλαιο "Πίνακας προγραμμάτων". Μια επιλογή/λειτουργία μπορεί να αποκλείσει κάποια άλλη και σε αυτή την περίπτωση η συσκευή δεν σας επιτρέπει να ορίσετε μαζί μη συμβατές επιλογές/λειτουργίες. Βεβαιωθείτε ότι η οθόνη αφής και τα κουμπιά είναι πάντα καθαρά και στεγνά.

## 7.3 Θερμοκρασία

Όταν επιλέγετε ένα πρόγραμμα πλήσης, η συσκευή προτείνει αυτόματα μια προεπιλεγμένη θερμοκρασία.

Αγγίξτε αυτό το κουμπί επανειλημμένα μέχρι η επιθυμητή τιμή θερμοκρασίας να εμφανιστεί στην οθόνη.

Όταν στην οθόνη εμφανίζονται οι ενδείξεις \* και —, η συσκευή δεν θερμαίνει το νερό.

## 7.4 Στύψιμο

Όταν επιλέγετε το πρόγραμμα, η συσκευή επιλέγει αυτόματα την προκαθορισμένη ταχύτητα συψίματος.

Αγγίξτε αυτό το κουμπί επανειλημμένα για:

- **Μείωση της ταχύτητας συψίματος.**



Η οθόνη εμφανίζει μόνο τις ταχύτητες συψίματος που είναι διαθέσιμες για το εκάστοτε επιλεγμένο πρόγραμμα.

- **Ενεργοποιήστε την επιλογή Ξέβγαλμα χωρίς άδειασμα νερού.**

Το τελικό στύψιμο δεν εκτελείται. Το νερό από το τελευταίο ξέβγαλμα παραμένει στον κάδο ώστε να μην τσαλακωθούν τα υφάσματα. Το πρόγραμμα πλήσης ολοκληρώνεται με παραμονή του νερού στον κάδο.

Η οθόνη εμφανίζει την ένδειξη . Η πόρτα παραμένει κλειδωμένη και ο κάδος περιστρέφεται τακτικά για να μειωθεί το

τσαλάκωμα. Πρέπει να αδειάσετε το νερό για να ξεκλειδώσει η πόρτα.

Αν αγγίξετε το κουμπί Έναρξη/Παύση, η συσκευή εκτελεί τη φάση συψίματος και αδειάζει το νερό.



Η συσκευή αδειάζει το νερό αυτόματα μετά από περίπου 18 ώρες.

- **Ενεργοποίηση της επιλογής Εξαιρετικά Αθόρυβο.**

Οι ενδιάμεσες και τελικές φάσεις συψίματος καταστέλλονται και το πρόγραμμα ολοκληρώνεται με νερό στον κάδο. Αυτό συμβάλλει στη μείωση του τσαλακώματος.

Στην οθόνη εμφανίζεται η ένδειξη <sup>dB</sup>. Η πόρτα παραμένει κλειδωμένη. Ο κάδος περιστρέφεται τακτικά για να μειωθεί το τσαλάκωμα των ρούχων. Πρέπει να αδειάσετε το νερό για να ξεκλειδώσει η πόρτα.

Επειδή το πρόγραμμα είναι πολύ αθόρυβο, είναι ιδανικό για χρήση κατά τις νυχτερινές ώρες όταν διατίθεται φηγνότερο τιμολόγιο ρεύματος. Σε μερικά προγράμματα, τα ξεβγάλματα πραγματοποιούνται με περισσότερο νερό.

Αν αγγίξετε το κουμπί Έναρξη/Παύση, η συσκευή εκτελεί μόνο τη φάση αδειάσματος νερού.



Η συσκευή αδειάζει το νερό αυτόματα μετά από περίπου 18 ώρες.

## 7.5 Λεκέδ/Πρόπλυση

Πιέστε αυτό το κουμπί επανειλημμένα για να ενεργοποιήσετε τη μία από τις δύο επιλογές.

Στην οθόνη εμφανίζεται η σχετική ένδειξη.

- **Λεκέδ**

Ορίστε αυτή την επιλογή για να προσθέσετε μια φάση κατά των λεκέδων σε ένα πρόγραμμα, προκειμένου να γίνει επεξεργασία των πολύ λερωμένων ή λεκιασμένων ρούχων με προϊόν αφαίρεσης λεκέδων.

Ρίξτε το προϊόν αφαίρεσης λεκέδων στη θήκη . Το προϊόν αφαίρεσης λεκέδων

προστίθεται στην κατάλληλη φάση του προγράμματος πλύσης.



Η επιλογή αυτή δεν είναι διαθέσιμη σε θερμοκρασίες κάτω των 40 °C.

#### • Πρόπλυση

Η επιλογή αυτή χρησιμοποιείται για να προσθέσετε μια φάση πρόπλυσης στους 30 °C πριν από τη φάση πλύσης. Αυτή η επιλογή συνιστάται για πολύ λερωμένα ρούχα, ειδικά εάν περιέχουν άμμο, σκόνη, λάσπη και άλλα στερεά σωματίδια.



Οι επιλογές μπορούν να παρατείνουν τη διάρκεια του προγράμματος.



Αυτές οι δύο επιλογές δεν μπορούν να ρυθμιστούν ταυτόχρονα.

## 7.6 Επιλογή

Με αυτό το κουμπί μπορείτε να επιλέξετε μία από τις ακόλουθες επιλογές:

#### • Παράλειψη της φάσης πλύσης - Μόνο Ξέβγαλμα επιλογή

Η συσκευή εκτελεί μόνο τη φάση ξεβγάλματος, τις φάσεις στύψιματος και αδειάσματος νερού του επιλεγμένου προγράμματος. Όταν έχει ρυθμιστεί αυτή η επιλογή, η φάση πλύσης δεν πραγματοποιείται.

#### • Στύψιμο/Αποστράγγιση επιλογή

Η συσκευή εκτελεί μόνο τελικό στύψιμο ή μόνο φάση αποστράγγισης του επιλεγμένου προγράμματος. Επιλέγοντας την επιλογή Χωρίς στύψιμο — — — μέσω του Στύψιμο κουμπιού, μπορεί να διαμορφωθεί μόνο ο κύκλος Αποστράγγισης.

Η αντίστοιχη ένδειξη πάνω από το κουμπί αφής ανάβει.

## 7.7 Επιπλέον Ξέβγαλμα

Η επιλογή αυτή προσθέτει μερικά ξεβγάλματα ανάλογα με το επιλεγμένο πρόγραμμα πλύσης.

Χρησιμοποιήστε αυτή την επιλογή για άτομα με αλλεργίες στα υπολείμματα απορρυπαντικών και με ευαίσθητη επιδερμίδα.





Αυτή η επιλογή παρατείνει τη διάρκεια του προγράμματος.

Ανάβει η σχετική ένδειξη.

## 7.8 Πρόσθετος Ατμός

Αυτή η επιλογή προσθέτει μια φάση ατμού, ακολουθούμενη από μια σύντομη φάση προστασίας κατά του τσαλακώματος στο τέλος του προγράμματος πλύσης. Η φάση ατμού μειώνει το τσαλακώμα στα υφάσματα και διευκολύνει το σιδέρωμα.

Ο κάδος εκτελεί ήρεμες κινήσεις για περίπου 30 λεπτά. Η διάρκεια της φάσης ατμού αλλάζει σύμφωνα με την επιλογή σας. Όταν έχει οριστεί η επιλογή Ατμός Plus, το πρόγραμμα ολοκληρώνεται με μια φάση προστασίας κατά του τσαλακώματος, κατά τη διάρκεια της οποίας ο κάδος περιστρέφεται κατά διαστήματα για να αποφεύγεται το τσαλακώμα. Η οθόνη εμφανίζει ότι  η ένδειξη  είναι σταθερά αναμμένη και η ένδειξη  αρχίζει να αναβοσβήνει. Το κουμπί Έναρξη/Γαύση είναι επίσης αναμμένο. Στο τέλος της φάσης προστασίας κατά του τσαλακώματος ο κάδος ακινητοποιείται τελείως, η ένδειξη σβήνει και η πόρτα ξεκλειδώνει. Ο χρήστης μπορεί ανά πάσα στιγμή να ολοκληρώσει τη φάση προστασίας κατά του τσαλακώματος με τις εξής ενέργειες:

- πατώντας το κουμπί On/Off για μερικά δευτερόλεπτα προκειμένου να ενεργοποιηθεί ή απενεργοποιηθεί η συσκευή,
- στρέφοντας τον διακόπτη επιλογής σε άλλη θέση.



Το μικρό φορτίο ρούχων διευκολύνει την επίτευξη καλύτερων αποτελεσμάτων.

## 7.9 Εξοικονόμηση Χρόνου

Με αυτή την επιλογή μπορείτε να μειώσετε τη διάρκεια του προγράμματος.

- Εάν τα ρούχα είναι κανονικά ή λίγο λερωμένα, συνιστάται να μειώσετε τον χρόνο του προγράμματος πλύσης. Αγγίξτε αυτό το κουμπί **μία φορά** για να μειώσετε τη διάρκεια.
- Σε περίπτωση μικρότερου φορτίου, αγγίξτε αυτό το κουμπί **δύο φορές** για να ρυθμίσετε ένα πολύ σύντομο πρόγραμμα.

Στην οθόνη εμφανίζεται η ένδειξη .



Αυτή η επιλογή μπορεί επίσης να χρησιμοποιηθεί για τη μείωση της διάρκειας του προγράμματος Πρόσθετος Ατμός.

## 7.10 Καθυστ. Εναρξης

Με αυτή την επιλογή μπορείτε να καθυστερήσετε την έναρξη ενός

προγράμματος σε μια ώρα που σας εξυπηρετεί περισσότερο.

Πιέστε το κουμπί επανειλημμένα για να ρυθμίσετε την απαιτούμενη καθυστέρηση. Ο χρόνος αυξάνεται σε βήματα των 30 έως και 90 λεπτών, καθώς και από 2 έως και 20 ώρες.

Αφού αγγίξετε το κουμπί Έναρξη/Παύση, στην οθόνη εμφανίζεται η ένδειξη  και ο επιλεγμένος χρόνος καθυστέρησης και η συσκευή ξεκινά την αντίστροφη μέτρηση.



## 7.11 Έναρξη/Παύση

Αγγίξτε το κουμπί Έναρξη/Παύση για να ξεκινήσετε, να παύσετε ή να διακόψετε ένα πρόγραμμα που εκτελείται.

# 8. ΠΡΟΓΡΑΜΜΑΤΑ

## 8.1 Πίνακας Προγραμμάτων

### Προγράμματα πλύσης

Πρόγραμμα	Περιγραφή προγράμματος
MixLoad 69min	Βαμβακερά και ανάμεικτα συνθετικά υφάσματα. Ιδανικό για το πλύσιμο του καθημερινού σας φορτίου σε σύντομο χρονικό διάστημα, για καλύτερη φροντίδα των ρούχων και καλό καθαρίσματος στους 30°C.
Eco 40-60	Κύκλος χαμηλής ενέργειας για βαμβακερά. Μειώνει τη θερμοκρασία και παρατείνει το χρόνο για την επίτευξη καλών αποτελεσμάτων πλύσης.
Βαμβακερά	Λευκά και χρωματιστά βαμβακερά υφάσματα. Ιδανικό για κανονικά και πολύ λερωμένα.
Συνθετικά	Συνθετικά υφάσματα ή ανάμεικτα υφάσματα. Κανονικά λερωμένα.
Ευαίσθητα	Ευαίσθητα υφάσματα, όπως ακρυλικά, βισκόζη και ανάμεικτα υφάσματα που απαιτούν απαλότερη πλύση. Κανονικά λερωμένα.
Μάλλινα  	Μάλλινα που πλένονται στο πλυντήριο, μάλλινα που πλένονται στο χέρι και άλλα υφάσματα με το σύμβολο «πλύσιμο στο χέρι» <sup>1)</sup>
20 λεπτά - 3 κιλά	Λίγο λερωμένα βαμβακερά και συνθετικά υφάσματα ή φορεμένα μόνο μία φορά.

## Πρόγραμμα

## Περιγραφή προγράμματος

Ατμός  

Βαμβακερά, συνθετικά και ανάμεικτα υφάσματα. Ειδικό πρόγραμμα κύκλος ατμού που μπορεί να χρησιμοποιηθεί για να προετοιμάσετε τα στεγνά ρούχα σας για σιδέρωμα ή για φρεσκάρισμα ρούχων που έχουν φορεθεί μία φορά. Αυτό το πρόγραμμα μειώνει το σαλάκιωμα, τις οσμές και χαλαρώνει τις ίνες. Μη χρησιμοποιείτε απορρυπαντικό.

Όταν ολοκληρωθεί το πρόγραμμα, αφαιρέστε γρήγορα τα ρούχα από τον κάδο<sup>2)</sup> Αν είναι απαραίτητο, αφαιρέστε λεκέδες πλένοντας ή χρησιμοποιώντας προϊόν αφαίρεσης λεκέδων τοπικά. Τα προγράμματα ατμού δεν εκτελούν κύκλους υγιεινής. Μην ρυθμίζετε ένα πρόγραμμα ατμού με τους παρακάτω τύπους υφασμάτων:

- Ρούχα που δεν είναι κατάλληλα για στέγνωμα στο στεγνωτήριο.
- Ρούχα με ετικέτα «Μόνο στεγνό καθάρισμα».



Σπόρ ρούχα 



Μη χρησιμοποιείτε μαλακτικό και βεβαιωθείτε ότι δεν υπάρχουν υπολείμματα μαλακτικού στη θήκη απορρυπαντικού.

Ρούχα outdoor, ρούχα για τεχνικές εργασίες, αθλητικά υφάσματα, αδιάβροχα και διαπνέοντα μπουφάν, μπουφάν με αφαιρούμενη επένδυση φλις ή μονωτική εσωτερική επένδυση. Το συνιστώμενο φορτίο ρούχων είναι 2 kg.

Αυτό το πρόγραμμα μπορεί επίσης να χρησιμοποιηθεί ως κύκλος επαναφοράς της αδιαβροχοποίησης, ειδικά προσαρμοσμένο για τη φροντίδα ρούχων με υδροφοβική επίστρωση. Για να εκτελεστεί ο κύκλος επαναφοράς αδιαβροχοποίησης, ακολουθήστε την παρακάτω διαδικασία:

- Ρίξτε το απορρυπαντικό στη θήκη .
- Ρίξτε ένα ειδικό προϊόν επαναφοράς για αδιάβροχα υφάσματα στη θήκη για το μαλακτικό .
- Μειώστε τον όγκο του φορτίου στο 1 kg.



Για να βελτιώσετε περισσότερο τη δράση του προϊόντος επαναφοράς για αδιάβροχα υφάσματα, στεγνώστε τα ρούχα σε στεγνωτήριο ρυθμίζοντας το πρόγραμμα στεγνωμάτος Σπόρ ρούχα (εφόσον υπάρχει και αν αναγράφεται στην ετικέτα φροντίδας των ρούχων ότι επιτρέπεται το στέγνωμά τους σε στεγνωτήριο).

Υγιεινή  

Λευκά βαμβακερά. Αυτό το πρόγραμμα πλύσης υψηλής απόδοσης συνδυασμένο με ατμό αφαιρεί περισσότερο από το 99,99% των βακτηριδίων και ιών<sup>3)</sup> Διατηρώντας τη θερμοκρασία πάνω από τους 60°C σε όλη τη διάρκεια της φάσης πλύσης, με μια πρόσθετη δράση στις ίνες χάρη σε μια φάση ατμού, η βελτιωμένη φάση ξεβγάλματος διασφαλίζει τη σωστή αφαίρεση των υπολειμμάτων από απορρυπαντικό και μικροοργανισμούς. Αυτό το πρόγραμμα διασφαλίζει επίσης τη σωστή αφαίρεση της γύρης/αλλεργιογόνων στοιχείων.

<sup>1)</sup> Κατά τη διάρκεια αυτού του κύκλου ο κάδος περιστρέφεται αργά εξασφαλίζοντας μια απαλή πλύση. Μπορεί να φαίνεται ότι ο κάδος δεν περιστρέφεται ή δεν περιστρέφεται σωστά, αλλά αυτό είναι φυσιολογικό για αυτό το πρόγραμμα.

<sup>2)</sup> Εάν ρυθμίσετε ένα πρόγραμμα ατμού με στεγνά ρούχα, στο τέλος του κύκλου τα ρούχα μπορεί να είναι υγρά. Στεγνώστε τα ρούχα σε απλώστρα για 10 λεπτά. Αυτό το πρόγραμμα δεν αφαιρεί ιδιαίτερα έντονες οσμές.

<sup>3)</sup> Έχει εξεταστεί για Staphylococcus aureus, Enterococcus faecium, Candida albicans, Pseudomonas aeruginosa και MS2 Bacteriophage σε εξωτερική δοκιμή που πραγματοποιήθηκε από την εταιρεία Swissatest Testmaterialien AG το 2021 (Αρ. αναφοράς δοκιμής 202120117).

## Θερμοκρασία προγράμματος, μέγιστη ταχύτητα στυψίματος και μέγιστο φορτίο





Πρόγραμμα	Προεπιλεγμένη θερμοκρασία Εύρος θερμοκρασίας	Ταχύτητα στυψίματος αναφοράς Εύρος ταχύτητας στυψίματος	Μέγιστο φορτίο
MixLoad 69min	30°C 60°C - 30°C	1400 rpm 1400 rpm - 400 rpm	5 kg
Eco 40-60	40 °C <sup>1)</sup>	1400 rpm 1400 rpm - 400 rpm	8 kg
Βαμβακερά	40°C 95 °C - Κρύο	1400 rpm 1400 rpm - 400 rpm	8 kg
Συνθετικά	30°C 60°C - Κρύο	1200 rpm 1200 rpm - 400 rpm	3 kg
Ευαίσθητα	30°C 40°C - Κρύο	1200 rpm 1200 rpm - 400 rpm	2 kg
Μάλλινα  	40°C 40°C - Κρύο	1200 rpm 1200 rpm - 400 rpm	1,5 kg
20 λεπτά - 3 κιλά	30°C 40°C - 30°C	1200 rpm 1200 rpm - 400 rpm	3 kg
Ατμός  	-	-	1 kg
Σπόρ ρούχα 	30°C 40°C - Κρύο	1200 rpm 1200 rpm - 400 rpm	2 kg
Υγιεινή  	60°C	1400 rpm 1400 rpm - 400 rpm	8 kg

<sup>1)</sup> Σύμφωνα με τον Κανονισμό με αριθμό 2019/2023 της Επιτροπής της ΕΕ, αυτό το πρόγραμμα στους 40 °C είναι ικανό να καθαρίσει κανονικά λερωμένα βαμβακερά ρούχα που αναφέρεται στην ετικέτα τους ότι πλένονται στους 40 °C ή στους 60 °C, μαζί στον ίδιο κύκλο.



Για τη θερμοκρασία που έφτασαν τα ρούχα, τη διάρκεια προγράμματος και άλλα δεδομένα, ανατρέξτε στο κεφάλαιο «Τιμές κατανάλωσης». Τα πλέον αποτελεσματικά προγράμματα όσον αφορά την κατανάλωση ενέργειας είναι εκείνα που έχουν χαμηλότερες θερμοκρασίες και μεγαλύτερη διάρκεια.

## Συμβατότητα επιλογών προγράμματος

ΕΠΙΛΟΓΕΣ	ΠΡΟΓΡΑΜΜΑ MixLoad 69min	Eco 40-60	Βαμβακερά	Συνθετικά	Ευαίσθητα	Μάλλινα 	20 λεπτά - 3 κιλά	Ατμός 	Σπόρ ρούχα 	Υγιεινή 
Στύψιμο	■	■	■	■	■	■	■	■	■	■





ΕΠΙΛΟΓΕΣ	ΠΡΟΓΡΑΜΜΑ MixLoad 69min	Eco 40-60	Βαμβακερά	Συνθετικά	Ευαίσθητα	Μάλλινα	20 ΛΕΠΤΑ - 3 ΚΙΛΑ	Ατμός	Σπόρ ρούχα	Υγιεινή
	■	■	■	■	■	■			■	■
			■	■	■					
 Λεκέδ 1)			■	■						■
 Πρόπλυση			■	■						■
Μόνο Ξέβγαλμα	■		■	■	■	■	■		■	■
Στύψιμο/Αποστράγγιση	■		■	■	■	■	■		■	■
Επιπλέον Ξέβγαλμα	■		■	■	■				■	■
Πρόσθετος Ατμός 1)			■	■						■
Εξοικονόμηση Χρόνου 2)			■	■	■			■		
Καθυστ. Εναρξης	■	■	■	■	■	■	■	■	■	■

1) Η επιλογή αυτή δεν είναι διαθέσιμη σε θερμοκρασίες κάτω των 40 °C.

2) Εάν ρυθμίσετε την πιο σύντομη διάρκεια, συνιστάται η μείωση του μεγέθους του φορτίου. Μπορείτε να φορτώσετε πλήρως τη συσκευή, αλλά τα αποτελέσματα της πλύσης μπορεί να είναι λιγότερο ικανοποιητικά.

### Κατάλληλα απορρυπαντικά για προγράμματα πλύσης

Πρόγραμμα	Απορρυπαντικό σε σκόνη γενικής χρήσης <sup>1)</sup>	Υγρό απορρυπαντικό γενικής χρήσης	Υγρό για χρωματιστά	Ευαίσθητα μάλλινα	Ειδικό
MixLoad 69min	--	▲	▲	--	--
Eco 40-60	▲	▲	▲	--	--
Βαμβακερά	▲	▲	▲	--	--

Πρόγραμμα	Απορρυπαντικό σε σκόνη γενικής χρήσης <sup>1)</sup>	Υγρό απορρυπαντικό γενικής χρήσης	Υγρό για χρωματιστά	Ευαίσθητα μάλλινα	Ειδικό
Συνθετικά	▲	▲	▲	--	--
Ευαίσθητα	--	--	--	▲	▲
Μάλλινα  	--	--	--	▲	▲
20 λεπτά - 3 κιλά	--	▲	▲	--	--
Σπόρ ρούχα 	--	--	--	▲	▲
Υγιεινή  	▲	▲	--	--	▲

1) Σε θερμοκρασία υψηλότερη από 60 °C συνιστάται η χρήση απορρυπαντικού σε σκόνη.

-- = Δεν συνιστάται ▲ = Συνιστάται

## 8.2 Ατμός προγράμματα

Τα Ατμός προγράμματα μπορούν να χρησιμοποιηθούν για τη μείωση του τσαλακώματος και των οσμών στα ρούχα (όπως βαμβακερά, συνθετικά, ανάμικτα υφάσματα, συμπεριλαμβανομένων των ευαίσθητων) τα οποία απλώς χρειάζονται φρεσκάρισμα, σε σύντομο χρονικό διάστημα, αποφεύγοντας το πλύσιμο.

Οι ίνες των υφασμάτων χαλαρώνουν και κατόπιν το σιδέρωμα γίνεται πολύ ευκολότερο. Όταν ολοκληρωθεί το πρόγραμμα, αφαιρέστε γρήγορα τα ρούχα από τον κάδο.

Η διάρκεια του κύκλου μπορεί να μειωθεί μέχρι και 15 λεπτά με τη βοήθεια της επιλογής Εξοικονόμηση Χρόνου .

**MHN** ορίστε αυτή τη λειτουργία με τους παρακάτω τύπους αντικειμένων:

- Ρούχα που δεν είναι κατάλληλα για στέγνωμα στο στεγνωτήριο.
- Ρούχα με ετικέτα «Μόνο στεγνό καθάρισμα».



Μη χρησιμοποιείτε απορρυπαντικό!  
Τα Ατμός προγράμματα δεν αφαιρούν ιδιαίτερα έντονες οσμές και δεν εκτελούν κανέναν κύκλο υγιεινής.  
Μετά την επεξεργασία με ατμό, τα ρούχα μπορεί να έχουν υγρασία. Απλώστε τα ρούχα για μερικά λεπτά.

## Το άρωμα (AEG Steam Fragrance)

Το AEGSteam Fragrance σας επιτρέπει να φρεσκάρετε ακόμα και τα ευαίσθητα ρούχα σας, αφαιρώντας το τσαλακώμα και προσθέτοντας φρεσκάδα με ένα απαλό άρωμα που αναπτύχθηκε αποκλειστικά από το **AEG**. Φρεσκάροντας τα ρούχα σας με ατμό, αντί να εκτελείτε πλήρεις κύκλους πλύσης, θα διατηρήσετε την όψη και την αίσθηση του καινούργιου στα ρούχα σας για μεγαλύτερο χρονικό διάστημα. Μπορείτε ακόμα και να χρησιμοποιήσετε με ασφάλεια το άρωμα με τα προγράμματα Κασμίρ και Ατμού - αν είναι διαθέσιμα - για ευαίσθητα υφάσματα όπως το κασμίρι και τα μάλλινα. Όταν επεξεργάζεστε μικρότερο φορτίο, μειώστε τη δόση του αρώματος και τη διάρκεια του κύκλου: σε μόλις δεκαπέντε λεπτά, τα ρούχα σας θα ανακτήσουν την αίσθηση του «φρεσκοπλημένου».

Διαβάστε προσεκτικά τις οδηγίες που συνοδεύουν το άρωμα.

## ΜΗ:

- Στεγνώνετε στο στεγνωτήριο τα ρούχα που επεξεργάστηκαν με άρωμα. Το άρωμα θα εξατμιστεί.
- Χρησιμοποιείτε το άρωμα για διαφορετική χρήση από αυτή που περιγράφεται εδώ.
- Χρησιμοποιείτε το άρωμα σε καινούρια ρούχα. Τα καινούρια ρούχα μπορεί να περιέχουν υπολείμματα υλικών

φινιρίσματος τα οποία δεν είναι συμβατά με το άρωμα.



Το άρωμα είναι διαθέσιμο στο ηλεκτρονικό κατάστημα **AEG** ή σε εξουσιοδοτημένο αντιπρόσωπο.

## 8.3 Woolmark Premium Wool Care - Μπλε



Ο κύκλος πλυσίματος για μάλλινα αυτής της συσκευής έχει δοκιμαστεί και εγκρίθει από την The Woolmark Company για το πλύσιμο μάλλινων ρούχων με σήμανση «πλύσιμο στο χέρι», υπό την προϋπόθεση ότι τα προϊόντα πλένονται σύμφωνα με τις οδηγίες στην ετικέτα ρούχου, καθώς και τις οδηγίες που παρέχονται από τον κατασκευαστή του παρόντος πλυντηρίου ρούχων.  
M2103

## 9. ΡΥΘΜΙΣΕΙΣ

### 9.1 Κλείδωμα ασφαλείας για παιδιά

Με αυτή την επιλογή, μπορείτε να αποτρέψετε τα παιδιά να παίζουν με τον πίνακα χειριστηρίων.

- Για να **ενεργοποιήσετε/ απενεργοποιήσετε** αυτή την επιλογή, αγγίξτε το κουμπί Λεκέδ/Πρόπτωση μέχρι η ένδειξη  να **ανάψει/σβήσει** στην οθόνη. Μπορείτε να ενεργοποιήσετε την επιλογή:

- Αφού αγγίξετε το κουμπί Έναρξη/Παύση: όλα τα κουμπιά και ο διακόπτης επιλογής προγράμματος απενεργοποιούνται (εκτός από το κουμπί On/Off).
- Πριν πιάσετε το κουμπί Έναρξη/Παύση: η συσκευή δεν μπορεί να ενεργοποιηθεί. Η συσκευή διατηρεί αυτή την επιλογή μέχρι να την απενεργοποιήσετε.

### 9.2 Ηχητικά σήματα

Για απενεργοποίηση των ηχητικών σημάτων όταν το πρόγραμμα έχει ολοκληρωθεί, αγγίξτε ταυτόχρονα τα κουμπιά Λεκέδ/Πρόπτωση και Πρόσθετος Ατμός για περίπου 3 δευτερόλεπτα.



Τα ηχητικά σήματα συνεχίζουν να λειτουργούν όταν η συσκευή παρουσιάζει κάποια δυσλειτουργία.

### 9.3 Μετρητής ωρών λειτουργίας

Μπορείτε να δείτε τον συνολικό χρόνο λειτουργίας της συσκευής σε ώρες, ξεκινώντας από την πρώτη ενεργοποίηση. Αυτή η τιμή θα μετρήσει τον χρόνο λειτουργίας των κύκλων (δεν περιλαμβάνει παύσεις, χρονοκαθυστέρηση έναρξης). Για να δείτε αυτή την τιμή, ακολουθήστε την παρακάτω διαδικασία:

1. Ενεργοποιήστε τη συσκευή πιέζοντας το κουμπί On/Off.
2. Στρέψτε τον διακόπτη προγράμματος στο πρώτο πρόγραμμα.
3. Πιέστε παρατεταμένα τα κουμπιά Λεκέδ/ Πρόπτωση και Πρόσθετος Ατμός για μερικά δευτερόλεπτα (εντός 10 δευτερολέπτων μετά την ενεργοποίηση. Μετά από αυτά τα 10 δευτερόλεπτα, ο συνδυασμός πλήκτρων ενεργοποιεί και απενεργοποιεί τα ηχητικά σήματα).

4. Μετά από 3 δευτερόλεπτα, στην οθόνη εμφανίζονται οι συνολικές ώρες λειτουργίας της συσκευής: π.χ. 1276 ώρες, στην οθόνη εμφανίζεται το κείμενο Hr για 2 δευτερόλεπτα, 12 (χιλιάδες και εκατοντάδες) για 2 δευτερόλεπτα και 76 (δεκάδες και μονάδες).



Εάν η διαδικασία δεν λειτουργεί (λόγω λήξης χρόνου, λανθασμένης θέσης διακόπτη προγράμματος ή λανθασμένου συνδυασμού πλήκτρων), απενεργοποιήστε τη συσκευή και επαναλάβετε την ακολουθία από την αρχή.

#### 9.4 Επαναφ. στις εργ. Ρυθμ.

Αυτή η λειτουργία επιτρέπει την επαναφορά των εργοστασιακών προεπιλογών. Για να **ενεργοποιήσετε** αυτή την επιλογή, ακολουθήστε τα παρακάτω βήματα:

1. Ενεργοποιήστε τη συσκευή πιέζοντας το κουμπί On/Off.
2. Στρέψτε τον διακόπτη προγράμματος στο τρίτο πρόγραμμα.
3. Πιέστε παρατεταμένα τα κουμπιά Λεκέδ/ Πρόπλυση και Πρόσθετος Ατμός για μερικά δευτερόλεπτα (εντός 10 δευτερολέπτων μετά την ενεργοποίηση. Μετά από αυτά τα 10 δευτερόλεπτα, ο συνδυασμός πλήκτρων ενεργοποιεί και απενεργοποιεί τα ηχητικά σήματα).
4. Η οθόνη εμφανίζει την ένδειξη — — — για περίπου 5 δευτερόλεπτα.



Εάν η διαδικασία δεν λειτουργεί (λόγω λήξης χρόνου, λανθασμένης θέσης διακόπτη προγράμματος ή λανθασμένου συνδυασμού πλήκτρων), απενεργοποιήστε τη συσκευή και επαναλάβετε την ακολουθία από την αρχή.

## 10. ΚΑΘΗΜΕΡΙΝΉ ΧΡΗΣΗ



### ΠΡΟΕΙΔΟΠΟΙΗΣΗ!

Ανατρέξτε στα κεφάλαια σχετικά με την Ασφάλεια.

#### 10.1 Ενεργοποίηση της συσκευής

1. Συνδέστε το φις τροφοδοσίας στην πρίζα.
2. Ανοίξτε τη βρύση.
3. Πιέστε το κουμπί On/Off για μερικά δευτερόλεπτα για να ενεργοποιήσετε τη συσκευή.

Ακούγεται ένας σύντομος ήχος. Η συσκευή προτείνει αυτόματα ένα προεπιλεγμένο πρόγραμμα. Ανάβει η αντίστοιχη ένδειξη.

Στην οθόνη εμφανίζεται το προεπιλεγμένο πρόγραμμα, Eco 40-60, η διάρκεια του κύκλου, το μέγιστο φορτίο, η προεπιλεγμένη θερμοκρασία, η προεπιλεγμένη ταχύτητα στυψίματος και οι ενδείξεις των φάσεων που αντιστοιχούν στο πρόγραμμα.

#### 10.2 Φόρτωση των ρούχων

- Ανοίξτε την πόρτα της συσκευής.
- Τινάζετε τα ρούχα πριν τα τοποθετήσετε στη συσκευή.

- Τοποθετήστε τα ρούχα στον κάδο, ένα κάθε φορά.
- Φροντίστε να μην προσθέσετε πάρα πολλά ρούχα μέσα στον κάδο.
- Κλείστε την πόρτα καλά.

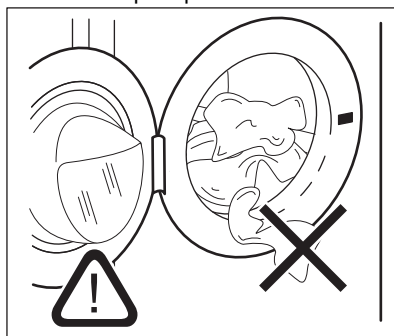

### ⚠ ΠΡΟΣΟΧΗ!

- Βεβαιωθείτε ότι δεν υπάρχουν υπολείμματα ρούχων μεταξύ του λάστιχου και της πόρτας. Υπάρχει κίνδυνος διαρροής νερού ή πρόκλησης ζημιάς στα ρούχα.
- Το πλύσιμο πολύ λαδωμένων, λιπαρών λεκέδων ή η χρήση αρωμάτων μπορεί να προκαλέσει ζημιά στα ελαστικά μέρη της συσκευής.

## 10.3 Προσθήκη του απορρυπαντικού και των προσθετικών πλύσης

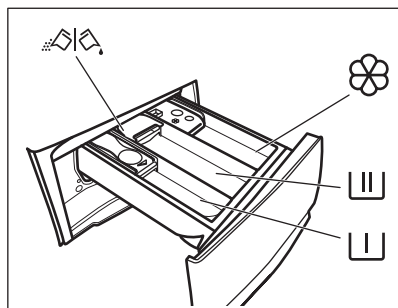

Θήκη για τη φάση πρόπλυσης, το πρόγραμμα μουλιάσματος ή το προϊόν αφαίρεσης λεκέδων.



Θήκη για τη φάση πλύσης.



Θήκη για πρόσθετα υγρά πλύσης (μαλακτικό, προϊόντα κολλαρίσματος).

**MAX**

Μέγιστο επίπεδο ποσότητας υγρών προσθετικών.



Πτυσσόμενο κάλυμμα για απορρυπαντικό σε σκόνη ή σε υγρή μορφή.



Ακολουθείτε πάντα τις οδηγίες που υπάρχουν στη συσκευασία των απορρυπαντικών προϊόντων, αλλά συνιστούμε να μην υπερβαίνετε το μέγιστο υποδεικνυόμενο επίπεδο (**MAX**). Ωστόσο, αυτή η ποσότητα εγγυάται τα καλύτερα αποτελέσματα πλύσης.



Μετά από ένα κύκλο πλύσης, εάν είναι απαραίτητο, αφαιρέστε τυχόν υπολείμματα απορρυπαντικού από τη θήκη απορρυπαντικού.

## 10.4 Έλεγχος της θέσης του πτερυγίου απορρυπαντικού

1. Τραβήξτε προς τα έξω τη θήκη απορρυπαντικού μέχρι να σταματήσει.

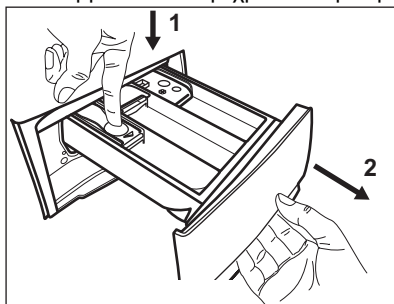

2. Πίστετε το μοχλό προς τα κάτω για να αφαιρέσετε τη θήκη.
3. Για να χρησιμοποιήσετε απορρυπαντικό σε σκόνη, στρέψτε το πτερύγιο προς τα πάνω.

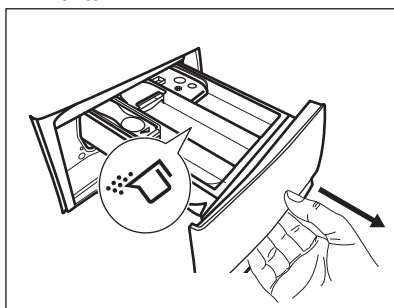

4. Για να χρησιμοποιήσετε υγρό απορρυπαντικό, στρέψτε το πτερύγιο προς τα κάτω.

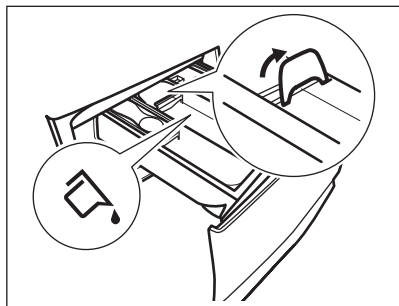

Με το πτερύγιο στη θέση **ΚΑΤΩ**:

- Μη χρησιμοποιείτε απορρυπαντικά με ζελατινώδη ή παχύρρευστη υφή.
  - Μην υπερβαίνετε τη δόση υγρού απορρυπαντικού που υποδεικνύεται στο πτερύγιο.
  - Μην ρυθμίζετε τη φάση πρόπλυσης.
  - Μην ρυθμίζετε τη λειτουργία χρονοκαθυστερήσεως έναρξης.
5. Προσθέστε το απορρυπαντικό και το μαλακτικό.
  6. Κλείστε προσεκτικά τη θήκη απορρυπαντικού.

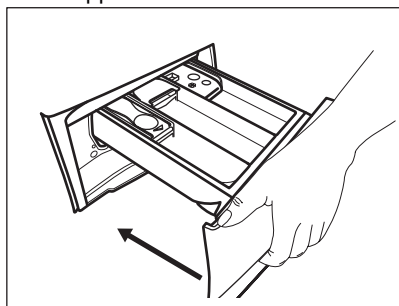

Βεβαιωθείτε ότι το πτερύγιο δεν προκαλεί εμπόδιο κατά το κλείσιμο του συρταριού.

## 10.5 Επιλογή προγράμματος

1. Στρέψτε τον διακόπτη επιλογής προγράμματος για να επιλέξετε το επιθυμητό πρόγραμμα πλύσης. Ανάβει η σχετική ένδειξη προγράμματος.

Το Eco 40-60 είναι το προεπιλεγμένο προτεινόμενο πρόγραμμα όταν η συσκευή είναι ενεργοποιημένη, εκείνο στο οποίο αναφέρονται οι πληροφορίες τις ετικέτας κατανάλωσης ενέργειας.

Η ένδειξη του κουμπιού Έναρξη/Παύση αναβοσβήνει.

Στην οθόνη εμφανίζεται το μέγιστο δηλωμένο φορτίο για το πρόγραμμα, η προεπιλεγμένη θερμοκρασία, η προεπιλεγμένη ταχύτητα στύψιματος, οι ενδείξεις των φάσεων πλύσης (όταν είναι διαθέσιμες) και μια ενδεικτική διάρκεια του προγράμματος.

2. Για να αλλάξετε τη θερμοκρασία ή/και την ταχύτητα στύψιματος, αγγίξτε τα σχετικά κουμπιά.
3. Εάν θέλετε, ορίστε μία ή περισσότερες επιλογές αγγίζοντας τα σχετικά κουμπιά. Οι σχετικές ενδείξεις ανάβουν στην οθόνη και οι δεδομένες πληροφορίες αλλάζουν ανάλογα.



Σε περίπτωση που μια επιλογή **δεν είναι δυνατή**, δεν ανάβει καμία ένδειξη και ακούγεται ένα ηχητικό σήμα.

## 10.6 Πρόσθετες πληροφορίες για την καθημερινή χρήση

### Ο εντοπισμός φορτίου ProSense

Η συσκευή ανιχνεύει το φορτίο στα πρώτα 30 δευτερόλεπτα και κατά τη διάρκεια ανίχνευσης αναβοσβήνει η ένδειξη. Η ένδειξη σταματά να αναβοσβήνει στο τέλος της ανίχνευσης φορτίου. **Σε περίπτωση**

**υπερφορτωμένου κάδου**, η ένδειξη **MAX** αναβοσβήνει στην οθόνη: Είναι δυνατή η παύση της συσκευής και η αφαίρεση των παραπάνω ρούχων. Εάν η ποσότητα των ρούχων δεν μειωθεί, το πρόγραμμα πλύσης ξεκινά ούτως ή άλλως. Περίπου 20 λεπτά μετά την έναρξη του προγράμματος, η διάρκειά του μπορεί να προσαρμοστεί ξανά, ανάλογα με τον βαθμό απορρόφησης νερού των υφασμάτων. Το ProSense Technology δεν είναι διαθέσιμο σε προγράμματα με σύντομους κύκλους.

### Έναρξη προγράμματος

Αγγίξτε το κουμπί Έναρξη/Παύση για να ξεκινήσει το πρόγραμμα. Η σχετική ένδειξη σταματάει να αναβοσβήνει και παραμένει αναμμένη. Το πρόγραμμα ξεκινά και η πόρτα κλειδώνει. Στην οθόνη εμφανίζεται η ένδειξη



## Έναρξη προγράμματος με χρονοκαθυστέρηση έναρξης

1. Αγγίξτε το κουμπί Καθυστ. Έναρξης επανειλημμένα μέχρι να εμφανιστεί στην οθόνη ο επιθυμητός χρόνος καθυστέρησης.
2. Αγγίξτε το κουμπί Έναρξη/Παύση. Η πόρτα της συσκευής κλειδώνει και ξεκινά η αντίστροφη μέτρηση της καθυστέρησης έναρξης. Το πρόγραμμα ξεκινά να εκτελείται αυτόματα μόλις ολοκληρωθεί η αντίστροφη μέτρηση.

## Διακοπή ενός προγράμματος και αλλαγή των επιλογών.

1. Όταν το πρόγραμμα εκτελείται, μπορείτε να αλλάξετε μόνο ορισμένες επιλογές: Αγγίξτε το κουμπί Έναρξη/Παύση.
2. Αλλάξτε τις επιλογές. Οι πληροφορίες που παρέχονται στην οθόνη αλλάζουν ανάλογα.
3. Αγγίξτε ξανά το Έναρξη/Παύση. Το πρόγραμμα πλύσης συνεχίζει.

## Ακύρωση προγράμματος σε εξέλιξη

1. Πιέστε το κουμπί On/Off για να ακυρώσετε το πρόγραμμα και να απενεργοποιήσετε τη συσκευή.

2. Τώρα, μπορείτε να ρυθμίσετε ένα νέο πρόγραμμα πλύσης. Πιέστε ξανά το κουμπί για να ενεργοποιήσετε τη συσκευή.

## Άνοιγμα της πόρτας - Προσθήκη ρούχων

Όσο βρίσκεται σε εξέλιξη ένα πρόγραμμα ή η καθυστέρηση έναρξης, η πόρτα της συσκευής είναι κλειδωμένη.



1. Αγγίξτε το κουμπί Έναρξη/Παύση.
2. Ανοίξτε την πόρτα της συσκευής. Εάν είναι απαραίτητο, προσθέστε ή αφαιρέστε ρούχα.
3. Κλείστε την πόρτα και πατήστε ξανά το Έναρξη/Παύση. Η καθυστέρηση έναρξης ή το πρόγραμμα συνεχίζει να λειτουργεί.

## Λήξη προγράμματος

1. Η συσκευή σταματάει αυτόματα. Ενεργοποιούνται τα ηχητικά σήματα (εάν είναι ενεργά).
2. Η ένδειξη του κουμπιού Έναρξη/Παύση σβήνει. Η πόρτα ξεκλειδώνει και η ένδειξη  σβήνει.
3. Πιέστε το κουμπί On/Off για να απενεργοποιήσετε τη συσκευή. Αφήστε την πόρτα και τη θήκη απορρυπαντικού ελαφρώς ανοιχτά για την αποτροπή σχηματισμού μυκήτων και δυσάρεστων οσμών.

## Αποστράγγιση νερού μετά το τέλος του κύκλου

Εάν έχετε επιλέξει ένα πρόγραμμα ή μια επιλογή που δεν αδειάζει το νερό του τελευταίου ξεβγάλματος, πρέπει να θυμηθείτε να αδειάσετε το νερό για να ανοίξει η πόρτα.

1. Αγγίξτε το κουμπί Έναρξη/Παύση.
  - Εάν έχετε ρυθμίσει , η συσκευή αδειάζει το νερό και στύβει.
  - Εάν έχετε ρυθμίσει , η συσκευή μόνο αδειάζει το νερό.
2. Αγγίξτε το κουμπί Στύψιμο για να μειώσετε την ταχύτητα στροφών που προτείνεται από τη συσκευή. Όταν το πρόγραμμα ολοκληρωθεί και η ένδειξη κλειδώματος πόρτας  σβήσει, μπορείτε να ανοίξετε την πόρτα.
3. Πιέστε το On/Off για να απενεργοποιήσετε τη συσκευή.

## Λειτουργία Αναμονής

Η λειτουργία Αναμονής απενεργοποιεί αυτόματα τη συσκευή για να μειώσει την κατανάλωση ενέργειας.

## 11. ΦΡΟΝΤΙΔΑ ΚΑΙ ΚΑΘΑΡΙΣΜΑ



### ΠΡΟΕΙΔΟΠΟΙΗΣΗ!

Ανατρέξτε στα κεφάλαια σχετικά με την Ασφάλεια.

### 11.1 Περιοδικό πρόγραμμα καθαρισμού

Το περιοδικό καθαρίσμα βοηθά να παρατείνετε τη διάρκεια ζωής της συσκευής σας.

Μετά από κάθε κύκλο, αφήνετε την πόρτα και τη θήκη απορρυπαντικού ελαφρώς ανοικτά ώστε να κυκλοφορεί αέρας και να στεγνώνει την υγρασία στο εσωτερικό της συσκευής:

Εάν η συσκευή δεν χρησιμοποιείται για μεγάλο χρονικό διάστημα: κλείστε τη βρύση παροχής νερού και αποσυνδέστε τη συσκευή από την πρίζα.

### Ενδεικτικό περιοδικό πρόγραμμα καθαρισμού:

Αφαίρεση αλάτων	Δύο φορές τον χρόνο
Πλύση συντήρησης	Μία φορά τον μήνα
Καθαρισμός του λάστιχου της πόρτας	Κάθε δύο μήνες
Καθαρισμός του κάδο	Κάθε δύο μήνες
Καθαρισμός της θήκης απορρυπαντικού	Κάθε δύο μήνες
Καθαρισμός του φίλτρου της αντλίας αδειάσματος	Δύο φορές τον χρόνο
Καθαρισμός του σωλήνα παροχής και του φίλτρου της βαλβίδας	Δύο φορές τον χρόνο

## 11.2 Αφαίρεση ξένων αντικειμένων



Βεβαιωθείτε ότι οι τσέπες είναι άδειες και ότι όλα τα λυτά αντικείμενα είναι δεμένα προτού εκτελέσετε τον κύκλο.

Αφαιρέστε τυχόν ξένα αντικείμενα (όπως μεταλλικά κλιπ, κουμπιά, νομίσματα, κ.λπ.) που μπορεί να βρείτε στο λάστιχο της πόρτας, στα φίλτρα και στον κάδο. Ανατρέξτε στις παραγράφους «Λάστιχο πόρτας με παγίδα διπλού χείλους», «Καθάρισμα του κάδου», «Καθάρισμα της αντλίας αδειάσματος» και «Καθάρισμα του σωλήνα παροχής και του φίλτρου της βαλβίδας». Απαιτείται ιδιαίτερη προσοχή με τις κουρτίνες. Αφαιρέστε τα άγκιστρα και τοποθετήστε τις κουρτίνες μέσα σε ένα δίχτυ πλυσίματος ή μαξιλαροθήκη. Αν χρειαστεί, επικοινωνήστε με το Εξουσιοδοτημένο Κέντρο Σέρβις.

## 11.3 Εξωτερικό καθαρίσμα

Καθαρίζετε τη συσκευή μόνο με ήπιο σαπούνι και χλιαρό νερό. Σκουπίζετε καλά όλες τις

επιφάνειες. Μη χρησιμοποιείτε σφουγγαράκια ή υλικά που χαράσσουν.

### ⚠ ΠΡΟΣΟΧΗ!

Μη χρησιμοποιείτε οινόπνευμα, διαλυτικά ή χημικά προϊόντα.

### ⚠ ΠΡΟΣΟΧΗ!

Μην καθαρίζετε τις μεταλλικές επιφάνειες με απορρυπαντικό που έχει βάση τη χλωρίνη.

## 11.4 Αφαίρεση αλάτων



Αν η σκληρότητα του νερού στην περιοχή σας είναι υψηλή ή μέτρια, συνιστάται να χρησιμοποιείτε αποσκληρυντικό νερού για πλυντήρια ρούχων.

Ελέγχετε τακτικά τον κάδο για άλατα.

Τα συνηθισμένα απορρυπαντικά περιέχουν ήδη ουσίες αποσκληρυνσης του νερού, αλλά συνιστούμε κατά διαστήματα να εκτελείτε έναν κύκλο με άδειο κάδο και κάποιο αποσκληρυντικό νερού.



Τηρείτε πάντα τις οδηγίες που υπάρχουν στη συσκευασία του προϊόντος.

## 11.5 Πλύση συντήρησης

Τα προγράμματα που εκτελούνται σε χαμηλές θερμοκρασίες μπορεί να αφήσουν υπολείμματα απορρυπαντικού μέσα στον κάδο. Εκτελείτε τακτικά πλύση συντήρησης. Για να το κάνετε αυτό:

- Βγάλτε όλα τα ρούχα από τον κάδο.
- Επιλέξτε το πρόγραμμα για βαμβακερά στη μέγιστη θερμοκρασία ή, εάν είναι διαθέσιμο, χρησιμοποιήστε το πρόγραμμα Καθάρ Κάδου. Προσθέστε στον άδειο κάδο μια μικρή ποσότητα απορρυπαντικού σε σκόνη, για να ξεπλύνετε τυχόν υπολείμματα.

## 11.6 Λάστιχο πόρτας

Αυτή η συσκευή είναι σχεδιασμένη με **αυτοκαθαριζόμενο σύστημα**

**αποστράγγισης**, ώστε οι ελαφριές ίνες χνουδιού που πέφτουν από τα ρούχα να αποστραγγίζονται με το νερό. Ελέγχετε τακτικά το λάστιχο και, αν χρειάζεται, καθαρίστε όπως περιγράφεται στο παρακάτω διάγραμμα. Νομίσματα, κουμπιά και άλλα μικρά αντικείμενα μπορούν να ανακτηθούν στο τέλος του κύκλου.

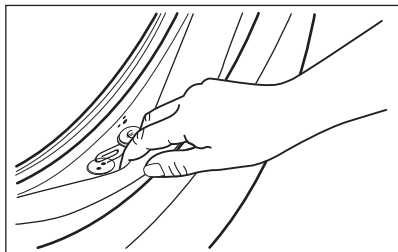

Καθαρίστε το όταν απαιτείται, χρησιμοποιώντας καθαριστική κρέμα με αμμωνία χωρίς να γρατζουνίσετε την επιφάνεια του λάστιχου.



Τηρείτε πάντα τις οδηγίες που υπάρχουν στη συσκευασία του προϊόντος.

## 11.7 Καθάρισμα του κάδου

Ελέγχετε τακτικά τον κάδο για την αποφυγή ανεπιθύμητων επικαθίσεων.

Επικαθίσεις σκουριάς στον κάδο μπορεί να δημιουργηθούν από σκουριασμένα ξένα σώματα στην πλύση ή από το νερό της παροχής νερού που περιέχει σίδηρο

Καθαρίζετε τον κάδο με ειδικά προϊόντα για ανοξειδωτο ασάλι.



Τηρείτε πάντα τις οδηγίες που υπάρχουν στη συσκευασία του προϊόντος. Μην καθαρίζετε τον κάδο με όξινα αποσκληρυντικά προϊόντα, αποξεστικά προϊόντα που περιέχουν χλώριο ή με συρμάτινα ή ασάλινα σφουγγαράκια.

Για ένα σχολαστικό καθάρισμα:

1. Βγάλτε όλα τα ρούχα από τον κάδο.
2. Εκτελέστε ένα πρόγραμμα Βαμβακερά στη μέγιστη θερμοκρασία.

3. Προσθέστε στον άδειο κάδο μια μικρή ποσότητα απορρυπαντικού σε σκόνη, για να ξεπλύνετε τυχόν υπολείμματα.



Μερικές φορές, στο τέλος ενός κύκλου η οθόνη μπορεί να εμφανίσει το εικονίδιο : αυτή είναι μια σύσταση για να πραγματοποιήσετε «καθαρισμό του κάδου». Μόλις εκτελεστεί το καθάρισμα του κάδου, το εικονίδιο εξαφανίζεται.

## 11.8 Καθαρισμός της θήκης απορρυπαντικού

Για την αποφυγή πιθανών επικαθίσεων ξηρού απορρυπαντικού ή πηγμένου μαλακτικού ή/και τον σχηματισμό μούχλας στο συρτάρι της θήκης απορρυπαντικού, κάθε δύο μήνες ακολουθείτε την παρακάτω διαδικασία καθαρισμού όπως εξηγείται στα παρακάτω διαγράμματα:

1. Ανοίξτε το συρτάρι. Πιέστε τη λαβή προς τα κάτω όπως υποδεικνύεται στην εικόνα και τραβήξτε το προς τα έξω.

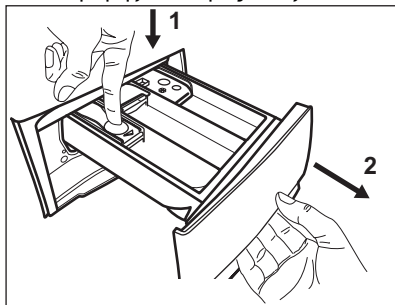

2. Αφαιρέστε το επάνω μέρος της θήκης προσθετικού πλύσης για ευκολότερο καθάρισμα και ξεπλύνετε το με τρεχούμενο χλιαρό νερό, για να απομακρύνετε τυχόν ίχνη συσσωρευμένου απορρυπαντικού. Αφού το καθαρίσετε, επαναποθετήστε το επάνω μέρος στη θέση του.

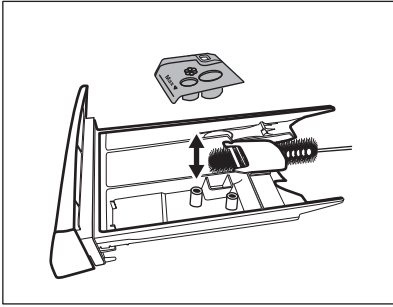

3. Φροντίστε να αφαιρέσετε κάθε υπόλειμμα απορρυπαντικού από το επάνω και κάτω μέρος της υποδοχής. Χρησιμοποιήστε μια μικρή βούρτσα για να καθαρίσετε την υποδοχή.

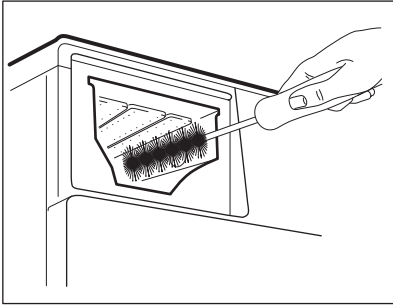

4. Εισαγάγετε το συρτάρι απορρυπαντικού στις ράγες οδηγούς και κλείστε το. Εκτελέστε το πρόγραμμα ξεβγάλματος χωρίς ρούχα μέσα στον κάδο.

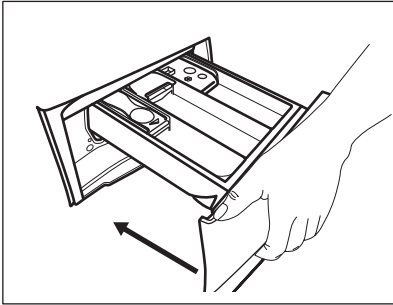

## 11.9 Καθάρισμα του φίλτρου της αντλίας αδειάσματος



Ελέγχετε τακτικά το φίλτρο της αντλίας αδειάσματος και βεβαιωθείτε ότι είναι καθαρό.

Καθάρισμα του φίλτρου της αντλίας αδειάσματος εάν:

- Η συσκευή δεν αδειάζει το νερό.
- Ακούγεται ένας ασυνήθιστος θόρυβος από τη συσκευή λόγω του κλειδώματος της αντλίας αδειάσματος.
- Ο κάδος δεν περιστρέφεται.
- Στην οθόνη εμφανίζεται ο κωδικός βλάβης **E20**.



### ΠΡΟΕΙΔΟΠΟΙΗΣΗ!

- Αποσυνδέστε το φιν τροφοδοσίας από την πρίζα.
- Μην αφαιρείτε το φίλτρο ενώ η συσκευή βρίσκεται σε λειτουργία.
- Μην καθαρίζετε την αντλία εάν το νερό στο εσωτερικό της συσκευής είναι ζεστό. Περιμένετε μέχρι το νερό να κρυώσει

### Ακολουθήστε την παρακάτω διαδικασία για να καθαρίσετε την αντλία:

Να έχετε πάντα πρόχειρο ένα πανί για να σκουπίσετε το νερό που τυχόν τρέξει κατά την αφαίρεση του φίλτρου.

1. Ανοίξτε το κάλυμμα της αντλίας.

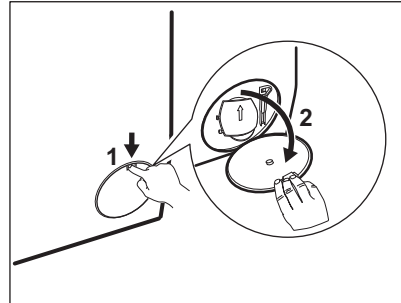

2. Τοποθετήστε ένα κατάλληλο δοχείο κάτω από το σημείο πρόσβασης της αντλίας αδειάσματος για να συλλέξετε το νερό που θα τρέξει.
3. Ανοίξτε το στόμιο προς τα κάτω. Να έχετε πάντα πρόχειρο ένα πανί για να

σκουπίστε το νερό που τυχόν τρέξει κατά την αφαίρεση του φίλτρου.

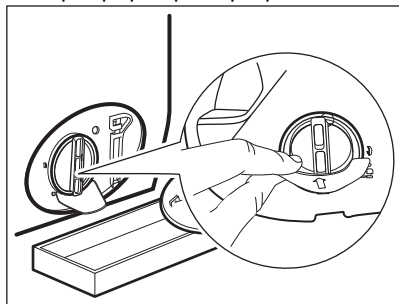

4. Στρέψτε το φίλτρο 180 μοίρες προς τα αριστερά για να το ανοίξετε, χωρίς να το αφαιρέσετε. Αφήστε το νερό να τρέξει.

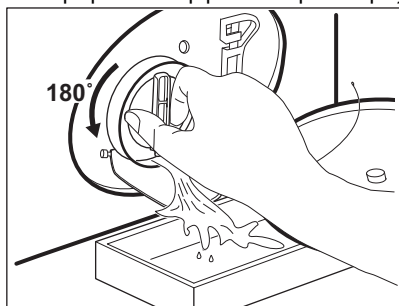

5. Όταν γεμίσει το δοχείο με νερό, στρέψτε το φίλτρο στην αρχική του θέση και αδειάστε το δοχείο.  
6. Επαναλάβετε τα βήματα 4 και 5 μέχρι το νερό να σταματήσει να τρέχει.  
7. Στρέψτε το φίλτρο προς τα αριστερά για να το αφαιρέσετε.

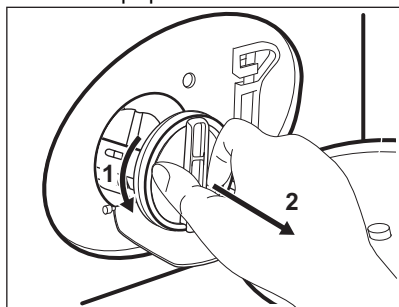

8. Εάν είναι απαραίτητο, αφαιρέστε χνουδία και αντικείμενα από την υποδοχή του φίλτρου.  
9. Βεβαιωθείτε ότι η φτερωτή της αντλίας μπορεί να περιστρέφεται. Εάν δεν

περιστρέφεται, επικοινωνήστε με το Εξουσιοδοτημένο Κέντρο Σέρβις.

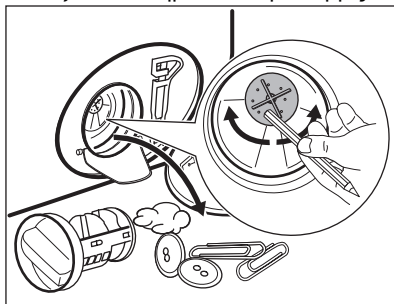

10. Καθαρίστε το φίλτρο με τρεχούμενο νερό.

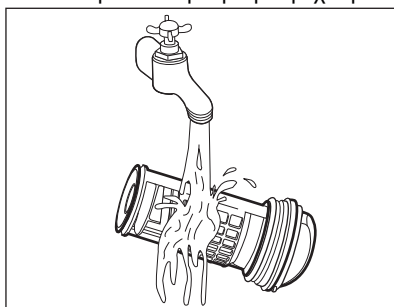

11. Τοποθετήστε και πάλι το φίλτρο στους ειδικούς οδηγούς περιστρέφοντας το δεξιόστροφα. Βεβαιωθείτε ότι έχετε σφίξει καλά το φίλτρο, για την αποτροπή διαρροών.

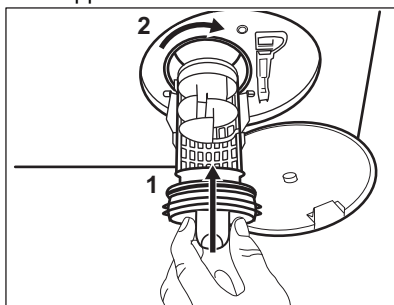

12. Κλείστε το κάλυμμα της αντλίας.

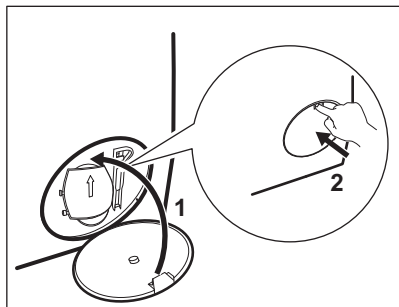

### 11.10 Καθάρισμα του σωλήνα παροχής και του φίλτρου της βαλβίδας

Συνιστάται να καθαρίζετε κατά διαστήματα τα φίλτρα του σωλήνα παροχής και της βαλβίδας, για να απομακρύνονται τυχόν κατάλοιπα που συσσωρεύονται με την πάροδο του χρόνου. Ακολουθήστε τις οδηγίες στα παρακάτω διαγράμματα για να καθαρίσετε τα φίλτρα:

1. Αφαιρέστε τον σωλήνα παροχής από τη βρύση και καθαρίστε το φίλτρο.

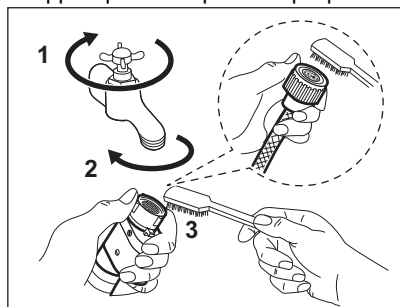

2. Αφαιρέστε τον σωλήνα παροχής από τη συσκευή χαλαρώνοντας το παξιμάδι δακτυλίου.

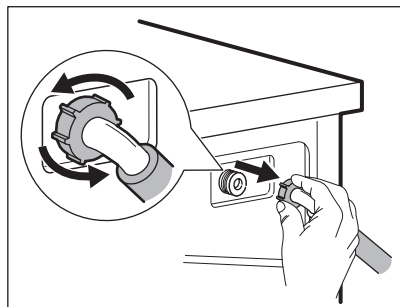

3. Καθαρίστε το φίλτρο βαλβίδας στο πίσω μέρος της συσκευής με μια οδοντόβουρτσα.

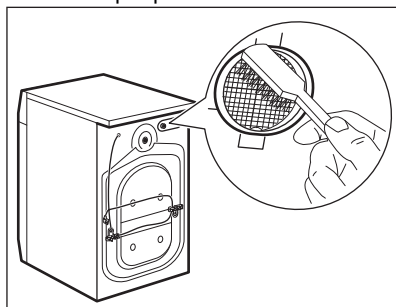

4. Όταν ξανασυνδέσετε τον σωλήνα στο πίσω μέρος της συσκευής, στρέψτε τον προς τα αριστερά ή προς τα δεξιά (όχι κατακόρυφα) ανάλογα με τη θέση της βρύσης παροχής νερού.

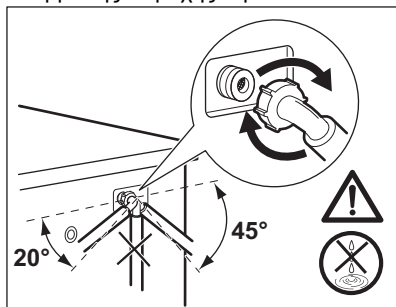

### 11.11 Διαδικασία αδειάσματος νερού έκτακτης ανάγκης

Εάν η συσκευή δεν μπορεί να αδειάσει το νερό, ακολουθήστε την ίδια διαδικασία η οποία περιγράφεται στην παράγραφο «Καθάρισμα της αντλίας αδειάσματος». Εάν απαιτείται, καθαρίστε την αντλία.

### 11.12 Προστασία από τον πάγο

Εάν η συσκευή είναι εγκατεστημένη σε χώρο όπου η θερμοκρασία μπορεί να φτάσει κοντά στους 0 °C ή πιο κάτω, αφαιρέστε το υπολειπόμενο νερό από τον σωλήνα παροχής και από την αντλία αδειάσματος.

1. Αποσυνδέστε το φινιρίσμα τροφοδοσίας από την πρίζα.
2. Κλείστε τη βρύση παροχής νερού.

3. Τοποθετήστε τα δύο άκρα του σωλήνα παροχής σε μια λεκάνη και αφήστε το νερό να τρέξει από το σωλήνα.
4. Αδειάστε την αντλία αδειάσματος. Ανατρέξτε στη διαδικασία αδειάσματος νερού έκτακτης ανάγκης.
5. Όταν η αντλία αδειάσματος είναι κενή, τοποθετήστε ξανά τον σωλήνα παροχής.

### ΠΡΟΕΙΔΟΠΟΙΗΣΗ!

Βεβαιωθείτε ότι η θερμοκρασία είναι πάνω από 0 °C, πριν χρησιμοποιήσετε ξανά τη συσκευή.

Ο κατασκευαστής δεν ευθύνεται για βλάβες που οφείλονται σε χαμηλές θερμοκρασίες.

## 12. ΤΙΜΕΣ ΚΑΤΑΝΑΛΩΣΗΣ

### 12.1 Σχόλιο



Ο κωδικός QR στην ετικέτα κατανάλωσης ενέργειας που παρέχεται με τη συσκευή παρέχει έναν διαδικτυακό σύνδεσμο με πληροφορίες σχετικές με την απόδοση της συσκευής στη βάση δεδομένων EPREL της ΕΕ. Κρατήστε την ετικέτα κατανάλωσης ενέργειας μαζί με το εγχειρίδιο χρήστη και όλα τα άλλα έγγραφα που παρέχονται με τη συσκευή.

Μπορείτε επίσης να βρείτε τις ίδιες πληροφορίες στο EPREL, χρησιμοποιώντας τον σύνδεσμο <https://eprel.ec.europa.eu> και το όνομα μοντέλου και τον κωδικό προϊόντος που θα βρείτε στην πινακίδα τεχνικών χαρακτηριστικών της συσκευής.

Οι τιμές και η διάρκεια προγράμματος μπορεί να διαφέρουν ανάλογα με διαφορετικές συνθήκες (π.χ. θερμοκρασία δωματίου, θερμοκρασία νερού και πίεση, μέγεθος φορτίου και τύπος ρούχων, τάση ρεύματος) καθώς επίσης και αν αλλάξετε την προεπιλεγμένη ρύθμιση ενός προγράμματος.

### Σύμφωνα με τον Κανονισμό με αριθμό 2019/2023 της Επιτροπής της ΕΕ

Εco 40-60 πρό-γραμμα	kg	kWh	Λίτρα	ωω:λλ	% 1)	°C	rpm <sup>2)</sup>
Πλήρες φορτίο	8	0.365	56.0	3:25	53.00	26	1351
Μισό φορτίο	4	0.305	42.0	2:45	53.00	26	1351
Ένα τέταρτο φορτίου	2	0.175	28.0	2:25	54.00	23	1351

1) Παραμένουσα υγρασία στο τέλος της φάσης συψίματος. Όσο υψηλότερη είναι η ταχύτητα συψίματος, τόσο υψηλότερος είναι ο θόρυβος και τόσο χαμηλότερη η παραμένουσα υγρασία.

2) Μέγιστη ταχύτητα συψίματος.

### Κοινά προγράμματα



Αυτές οι τιμές είναι μόνο ενδεικτικές.

Πρόγραμμα	kg	kWh	Λίτρα	ωω:λλ	% 1)	°C	rpm <sup>2)</sup>
Βαμβακερά <sup>3)</sup> 95°C	8	2.80	100.0	3:25	52.00	85	1400
Βαμβακερά 60°C	8	1.90	95.0	3:10	52.00	55	1400
Βαμβακερά <sup>4)</sup> 20°C	8	0.35	95.0	3:00	52.00	20	1400
Συνθετικά 40°C	3	0.60	60.0	2:10	35.00	40	1200
Ευαίσθητα <sup>5)</sup> 30°C	2	0.35	55.0	1:10	35.00	30	1200
Μάλλινα 30°C	1,5	0.25	50.0	1:10	30.00	30	1200

1) Παραμένουσα υγρασία στο τέλος της φάσης στυψίματος. Όσο υψηλότερη είναι η ταχύτητα στυψίματος, τόσο υψηλότερος είναι ο θόρυβος και τόσο χαμηλότερη η παραμένουσα υγρασία.

2) Ενδειξη αναφοράς της ταχύτητας στυψίματος.

3) Κατάλληλο για πλύσιμο πολύ λερωμένων υφασμάτων.

4) Κατάλληλο για πλύσιμο ελαφρώς λερωμένων βαμβακερών, συνθετικών και ανάμικτων υφασμάτων.

5) Λειτουργεί επίσης ως σύντομος κύκλος πλύσης για λίγο λερωμένα ρούχα.

### Κατανάλωση ισχύος σε διαφορετικές λειτουργίες

Απενεργοποιημένη (W)	Σε αναμονή (W)	Καθυστέρηση έναρξης (W)
0.50	0.50	4.00

Ο χρόνος έως τη μετάβαση στην κατάσταση Απενεργοποίησης/Αναμονής είναι 15 λεπτά κατά το μέγιστο.

## 13. ΣΥΝΤΟΜΟΣ ΟΔΗΓΟΣ

### 13.1 Καθημερινή χρήση

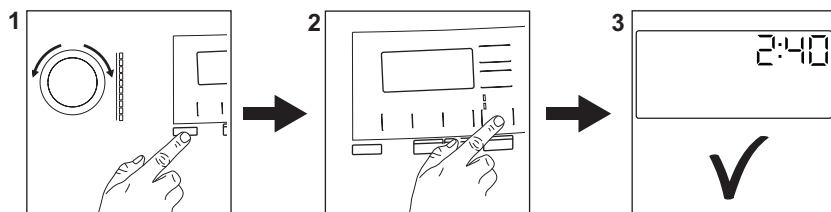

- Συνδέστε το φιν τροφοδοσίας στην πρίζα.
- Ανοίξτε τη βρύση.
- Φορτώστε τα ρούχα.
- Τοποθετήστε το απορρυπαντικό και τα υπόλοιπα ενισχυτικά πλύσης στην

κατάλληλη θήκη της θήκης απορρυπαντικού.

1. Πιέστε το κουμπί **On/Off** για να ενεργοποιήσετε τη συσκευή. Στρέψτε τον

διακόπτη επιλογής προγράμματος για να ρυθμίσετε το επιθυμητό πρόγραμμα.

2. Ορίστε τις επιθυμητές επιλογές, αγγίζοντας τα αντίστοιχα κουμπιά αφής. Για να ξεκινήσει το πρόγραμμα, αγγίξτε το κουμπί **Έναρξη/Παύση**.
3. Η συσκευή τίθεται σε λειτουργία.
  - Στο τέλος του προγράμματος, αφαιρέστε τα ρούχα.
  - Πατήστε το κουμπί **On/Off** για να απενεργοποιήσετε τη συσκευή.

## Φροντίδα και καθαρισμός

### Το χρονοδιάγραμμα για περιοδικό καθαρισμό βοηθά να παρατείνετε τη διάρκεια ζωής της συσκευής σας.

Μετά από κάθε κύκλο, αφήνετε την πόρτα και τη θήκη απορρυπαντικού ελαφρώς ανοικτά ώστε να κυκλοφορεί αέρας και να στεγνώνει την υγρασία στο εσωτερικό της συσκευής: αυτό αποτρέπει τον σχηματισμό μυκήτων και δυσάρεστων οσμών.

Εάν η συσκευή δεν χρησιμοποιείται για μεγάλο χρονικό διάστημα: κλείστε τη βρύση παροχής νερού και αποσυνδέστε τη συσκευή από την πρίζα.

Αφαίρεση αλάτων	Δύο φορές τον χρόνο
Πλύση συντήρησης	Μία φορά τον μήνα
Καθαρισμός του λάστιχου της πόρτας	Κάθε δύο μήνες
Καθαρισμός του κάδου	Κάθε δύο μήνες
Καθαρισμός της θήκης απορρυπαντικού	Κάθε δύο μήνες
Καθαρισμός του φίλτρου της αντλίας αδειάσματος	Δύο φορές τον χρόνο
Καθαρισμός του σωλήνα παροχής και του φίλτρου της βαλβίδας	Δύο φορές τον χρόνο

Οι παρακάτω παράγραφοι εξηγούν πώς πρέπει να καθαρίζετε το κάθε εξάρτημα.

### Λάστιχο πόρτας με παγίδα διπλού χείλους

Αυτή η συσκευή είναι σχεδιασμένη με **αυτοκαθαριζόμενο σύστημα αποστράγγισης**, ώστε οι ελαφριές ίνες

χνουδιού που πέφτουν από τα ρούχα να αποστραγγίζονται με το νερό. Ελέγχετε τακτικά το λάστιχο και, αν χρειάζεται, καθαρίστε όπως περιγράφεται στο παρακάτω διάγραμμα. Νομίσματα, κουμπιά και άλλα μικρά αντικείμενα μπορούν να ανακτηθούν στο τέλος του κύκλου.

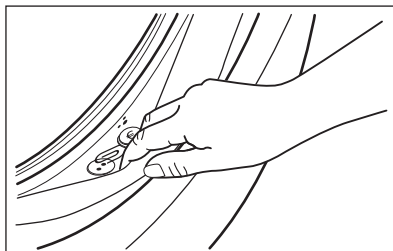

Καθαρίστε το όταν απαιτείται, χρησιμοποιώντας καθαριστική κρέμα με αμμωνία χωρίς να γρατζουνίσετε την επιφάνεια του λάστιχου.



Τηρείτε πάντα τις οδηγίες που υπάρχουν στη συσκευασία του προϊόντος. Ελέγξτε και αφαιρέστε αντικείμενα (εάν υπάρχουν) τα οποία θα μπορούσαν να παγιδευτούν στην πτυχή. Βεβαιωθείτε ότι δεν υπάρχουν υπολείμματα ρούχων μεταξύ του λάστιχου και της πόρτας. Χρησιμοποιήστε ένα νωπό πανί για να σκουπίσετε τυχόν υπολείμματα βρωμιάς ή νερού που έχουν παραμείνει στο λάστιχο της πόρτας μετά την ολοκλήρωση του κύκλου προγράμματος.

### Αφαίρεση ξένων αντικειμένων



Βεβαιωθείτε ότι οι τσέπες είναι άδειες και ότι όλα τα λυτά αντικείμενα είναι δεμένα προτού εκτελέσετε τον κύκλο.





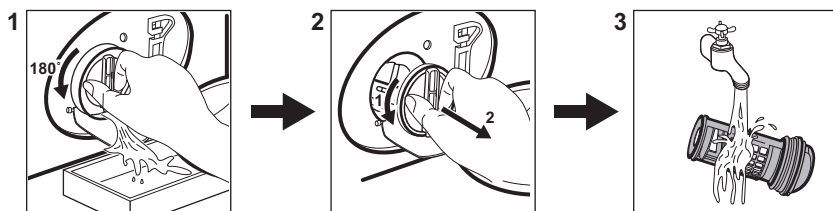

Αφαιρέστε τυχόν ξένα αντικείμενα (όπως μεταλλικά κλιπ, κουμπιά, νομίσματα, κ.λπ.) που μπορεί να βρείτε στο λάστιχο της πόρτας, στα φίλτρα και στον κάδο. Αν χρειαστεί, επικοινωνήστε με το Εξουσιοδοτημένο Κέντρο Σέρβις.

## Καθάρισμα του φίλτρου της αντλίας αδειάσματος



Καθαρίζετε το φίλτρο τακτικά και ειδικά αν εμφανιστεί στην οθόνη ο κωδικός βλάβης **E20**.

## Προγράμματα

Προγράμματα	Φορτίο	Περιγραφή προϊόντος
MixLoad 69min	5 kg	Βαμβακερά και συνθετικά υφάσματα. Αυτό το πρόγραμμα εξασφαλίζει καλά αποτελέσματα πλύσης σε μικρό χρονικό διάστημα.
Eco 40-60 <sup>1)</sup>	8 kg	Λευκά και χρωματιστά βαμβακερά. Κανονικά λερωμένα ρούχα.
Βαμβακερά	8 kg	Λευκά βαμβακερά και χρωματιστά βαμβακερά.
Συνθετικά	3 kg	Συνθετικά υφάσματα ή ανάμικτα υφάσματα.
Ευαίσθητα	2 kg	Ευαίσθητα υφάσματα, όπως ακρυλικά, βισκόζη, πολυεστέρας.
Μάλλινα  	1,5 kg	Μάλλινα που πλένονται στο πλυντήριο, μάλλινα που πλένονται στο χέρι και ευαίσθητα.
20 λεπτά - 3 κιλά	3 kg	Βαμβακερά και συνθετικά υφάσματα ελαφρώς λερωμένα ή που έχουν φορεθεί μόνο μία φορά.
Ατμός  	1 kg	Πρόγραμμα ατμού για βαμβακερά, συνθετικά και ευαίσθητα υφάσματα.
Σπόρ ρούχα 	2 kg <sup>2)</sup> 1 kg <sup>3)</sup>	Μοντέρνα ρούχα υπαίθριων δραστηριοτήτων.
Υγιεινή  	8 kg	Λευκά βαμβακερά. Αυτό το πρόγραμμα αφαιρεί περισσότερο από το 99,99% των βακτηριδίων και ιών <sup>4)</sup> . Διασφαλίζει επίσης τη σωστή αφαίρεση των αλλεργιογόνων.

## Προγράμματα Φορτίο Περιγραφή προϊόντος

Η φόρτωση της συσκευής στη μέγιστη χωρητικότητα που υποδεικνύεται για το κάθε πρόγραμμα βοηθά στην μείωση κατανάλωσης ενέργειας και νερού.

1) Σύμφωνα με τον Κανονισμό με αριθμό 2019/2023 της Επιτροπής της ΕΕ, αυτό το πρόγραμμα στους 40 °C είναι ικανό να καθαρίσει κανονικά λερωμένα βαμβακερά ρούχα που αναφέρεται στην ετικέτα τους ότι πλένονται στους 40 °C ή στους 60 °C, μαζί στον ίδιο κύκλο.



Για τη θερμοκρασία που έφτασαν τα ρούχα, τη διάρκεια προγράμματος και άλλα δεδομένα, ανατρέξτε στο κεφάλαιο «Τιμές κατανάλωσης».



Τα πλέον αποτελεσματικά προγράμματα όσον αφορά την κατανάλωση ενέργειας είναι εκείνα που έχουν χαμηλότερες θερμοκρασίες και μεγαλύτερη διάρκεια.

2) Πρόγραμμα πλύσης.

3) Πρόγραμμα πλύσης και φάση αδιαβροχοποίησης.

4) Έχει εξεταστεί για *Staphylococcus aureus*, *Enterococcus faecium*, *Candida albicans*, *Pseudomonas aeruginosa* και MS2 Bacteriophage σε εξωτερική δοκιμή που πραγματοποιήθηκε από την εταιρεία Swissatest Testmaterialien AG το 2021 (Αρ. αναφοράς δοκιμής 202120117).

### Κατάλληλα απορρυπαντικά για προγράμματα πλύσης

Πρόγραμμα	Απορρυπαντικό σε σκόνη γενικής χρήσης <sup>1)</sup>	Υγρό απορρυπαντικό γενικής χρήσης	Υγρό για χρωματιστά	Ευαίσθητα μάλλινα	Ειδικό
MixLoad 69min	--	▲	▲	--	--
Eco 40-60	▲	▲	▲	--	--
Βαμβακερά	▲	▲	▲	--	--
Συνθετικά	▲	▲	▲	--	--
Ευαίσθητα	--	--	--	▲	▲
Μάλλινα  	--	--	--	▲	▲
20 λεπτά - 3 κιλά	--	▲	▲	--	--
Σπόρ ρούχα 	--	--	--	▲	▲
Υγιεινή  	▲	▲	--	--	▲

1) Σε θερμοκρασία υψηλότερη από 60 °C συνιστάται η χρήση απορρυπαντικού σε σκόνη.

-- = Δεν συνιστάται ▲ = Συνιστάται

### Τύπος και ποσότητα απορρυπαντικού.

- Χρησιμοποιείτε μόνο απορρυπαντικά και άλλα ενισχυτικά πλύσης κατάλληλα για χρήση σε πλυντήριο ρούχων. Κατ' αρχήν ακολουθήστε αυτούς τους γενικούς κανόνες:

- απορρυπαντικά σε σκόνη (επίσης ταμπλέτες και απορρυπαντικά μίας δόσης) για κάθε τύπο υφάσματος, εκτός από ευαίσθητα. Να προτιμάτε απορρυπαντικά σε σκόνη που περιέχουν λευκαντικό για τα λευκά και για την απολύμανση των ρούχων,
- απορρυπαντικά σε υγρή μορφή (καθώς και απορρυπαντικά μίας

δόσης), κατά προτίμηση για προγράμματα πλύσης σε χαμηλή θερμοκρασία (μέγ. θερμοκρασία 60 °C), για κάθε τύπο υφάσματος ή ειδικά μόνο για μάλλινα.

- Μην αναμιγνύετε διαφορετικούς τύπους απορρυπαντικών.
- Χρησιμοποιείτε μικρότερη ποσότητα απορρυπαντικού όταν:
  - πλένετε ένα μικρό φορτίο,
  - τα ρούχα είναι ελάχιστα λερωμένα,
  - δημιουργείται μεγάλη ποσότητα αφρού κατά την πλύση.
- Όταν χρησιμοποιείτε ταμπλέτες απορρυπαντικού, να τις τοποθετείτε πάντα μέσα στον κάδο, όχι στη θήκη

απορρυπαντικού και να ακολουθείτε τις συστάσεις του κατασκευαστή.

#### **Η μη επαρκής ποσότητα απορρυπαντικού μπορεί να προκαλέσει:**

- μη ικανοποιητικά αποτελέσματα πλύσης,
- γκριζάρισμα των ρούχων,
- λιπαρότητα στα ρούχα,
- μούχλα στη συσκευή.

#### **Η υπερβολική ποσότητα απορρυπαντικού μπορεί να προκαλέσει:**

- σαπουνόνερο,
- μειωμένη αποτελεσματικότητα πλύσης,
- ανεπαρκές ξέβγαλμα,
- μεγαλύτερη επίπτωση στο περιβάλλον.

### **13.2 Κωδικοί Βλάβης και πιθανές βλάβες**

Η συσκευή δεν ξεκινά ή σταματά κατά τη λειτουργία. Αρχικά προσπαθήστε να βρείτε τρόπο να αντιμετωπίσετε το πρόβλημα (ανατρέξτε στους πίνακες).



#### **ΠΡΟΕΙΔΟΠΟΙΗΣΗ!**

Πριν από την εκτέλεση οποιουδήποτε ελέγχου, απενεργοποιείτε τη συσκευή.

<b>Πρόβλημα</b>	<b>Πιθανή λύση</b>
<b>E10</b> Η συσκευή δεν γεμίζει σωστά με νερό.	<ul style="list-style-type: none"><li>• Βεβαιωθείτε ότι η βρύση είναι ανοιχτή.</li><li>• Βεβαιωθείτε ότι η πίεση της παροχής νερού δεν είναι πολύ χαμηλή. Για αυτές τις πληροφορίες, επικοινωνήστε με την τοπική αρχή νερού.</li><li>• Βεβαιωθείτε ότι η βρύση δεν είναι φραγμένη.</li><li>• Βεβαιωθείτε ότι ο σωλήνας παροχής δεν έχει συστραφεί, υποστεί ζημιά ή τσακίσει.</li><li>• Βεβαιωθείτε ότι ο σύνδεσμος του σωλήνα παροχής νερού είναι σωστός.</li><li>• Βεβαιωθείτε ότι το φίλτρο στον σωλήνα παροχής και το φίλτρο των βαλβίδων δεν είναι φραγμένα.</li></ul>
<b>E20</b> Η συσκευή δεν αδειάζει το νερό.	<ul style="list-style-type: none"><li>• Βεβαιωθείτε ότι το σιφόνι του νεροχύτη δεν είναι φραγμένο.</li><li>• Βεβαιωθείτε ότι ο σωλήνας παροχής δεν έχει συστραφεί, υποστεί ζημιά ή τσακίσει.</li><li>• Βεβαιωθείτε ότι το φίλτρο του σωλήνα εξόδου δεν είναι φραγμένο. Καθαρίστε το φίλτρο, εάν χρειάζεται.</li><li>• Βεβαιωθείτε ότι ο σωλήνας αδειάσματος είναι σωστά συνδεδεμένος.</li><li>• Ρυθμίστε το πρόγραμμα αδειάσματος, εάν έχετε ορίσει ένα πρόγραμμα χωρίς φάση αδειάσματος.</li><li>• Ρυθμίστε το πρόγραμμα αδειάσματος, εάν ορίσετε μια επιλογή που ολοκληρώνεται με παραμονή νερού στον κάδο.</li></ul>
<b>E40</b> Η πόρτα της συσκευής είναι ανοιχτή ή δεν έχει κλείσει σωστά.	<ul style="list-style-type: none"><li>• Βεβαιωθείτε ότι η πόρτα έχει κλείσει σωστά.</li></ul>

## Ε91

Εσωτερικό σφάλμα. Δεν υπάρχει επικοινωνία μεταξύ των ηλεκτρονικών στοιχείων της συσκευής.

- Το πρόγραμμα δεν ολοκληρώθηκε κανονικά ή η συσκευή σταμάτησε πολύ νωρίς. Απενεργοποιήστε τη συσκευή και ενεργοποιήστε την ξανά.
- Εάν ο κωδικός βλάβης εμφανιστεί ξανά, επικοινωνήστε με το Εξουσιοδοτημένο Κέντρο Σέρβις.

## ΕΚ0

Η ηλεκτρική τροφοδοσία δεν είναι σταθερή.

- Περιμένετε μέχρι να σταθεροποιηθεί η ηλεκτρική τροφοδοσία.

## ΕF0

Έχει ενεργοποιηθεί η διάταξη προστασίας από υπερχείλιση.

- Αποσυνδέστε τη συσκευή από την πρίζα και κλείστε τη βρύση του νερού. Επικοινωνήστε με το Εξουσιοδοτημένο Κέντρο Σέρβις

Εάν το πρόβλημα παραμένει, επικοινωνήστε με το Εξουσιοδοτημένο Κέντρο Σέρβις. Τα απαραίτητα στοιχεία για το κέντρο σέρβις βρίσκονται στην πινακίδα τεχνικών χαρακτηριστικών

\*Μπορεί να μην εμφανιστούν κάποιοι κωδικοί βλάβης. Υπόκειται σε αλλαγές χωρίς προειδοποίηση.

## 14. ΠΕΡΙΒΑΛΛΟΝΤΙΚΑ ΘΕΜΑΤΑ

Ανακυκλώστε τα υλικά που φέρουν το σύμβολο . Τοποθετήστε τα υλικά συσκευασίας σε κατάλληλα δοχεία για ανακύκλωση. Συμβάλετε στην προστασία του περιβάλλοντος και της ανθρώπινης υγείας ανακυκλώνοντας τις άχρηστες ηλεκτρικές και ηλεκτρονικές συσκευές. Μην απορρίπτετε με

τα οικιακά απορρίμματα συσκευές που φέρουν το σύμβολο . Επιστρέψτε το προϊόν στην τοπική σας μονάδα ανακύκλωσης ή επικοινωνήστε με τη δημοτική αρχή.



**aeg.com**

135944810-A-252025



**CE**