



**BSE782380B**

**BSE782380M**

**BSK782380M**

EL Οδηγίες Χρήσης | Φούρνος ατμού



# ΕΓΚΑΤΑΣΤΑΣΗ

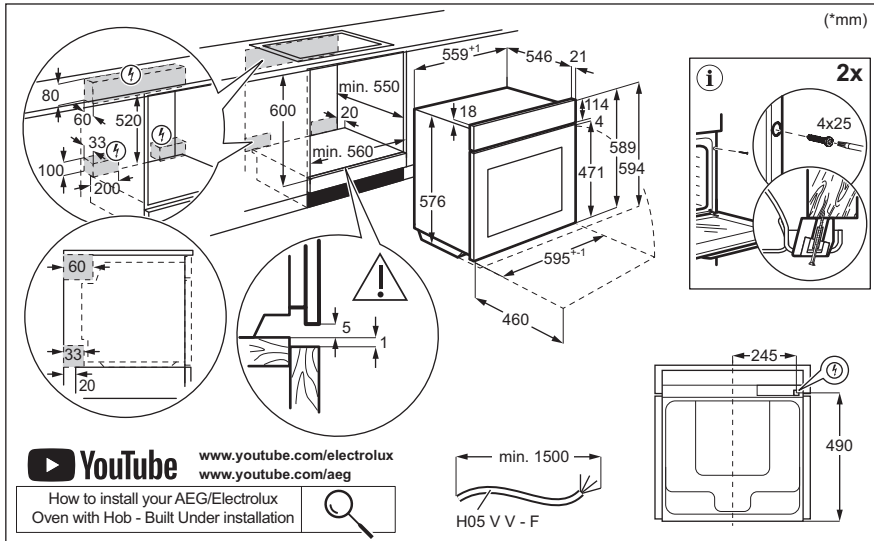

# Καλωσορίσατε στην AEG! Ευχαριστούμε που επιλέξατε τη συσκευή μας.



Βρείτε υποδείξεις χρήσης, φυλλάδια, συμβουλές για την επίλυση προβλημάτων, πληροφορίες σέρβις και επισκευής:  
[www.aeg.com/support](http://www.aeg.com/support)

Υπόκειται σε αλλαγές χωρίς προειδοποίηση.

## ΠΕΡΙΕΧΟΜΕΝΑ

1. ΠΛΗΡΟΦΟΡΙΕΣ ΓΙΑ ΤΗΝ ΑΣΦΑΛΕΙΑ.....	3
2. ΟΔΗΓΙΕΣ ΓΙΑ ΤΗΝ ΑΣΦΑΛΕΙΑ.....	5
3. ΠΕΡΙΓΡΑΦΗ ΠΡΟΪΟΝΤΟΣ.....	8
4. ΠΙΝΑΚΑΣ ΧΕΙΡΙΣΤΗΡΙΩΝ.....	9
5. ΠΡΙΝ ΑΠΟ ΤΗΝ ΠΡΩΤΗ ΧΡΗΣΗ.....	10
6. ΚΑΘΗΜΕΡΙΝΗ ΧΡΗΣΗ.....	11
7. ΠΡΟΣΘΕΤΕΣ ΛΕΙΤΟΥΡΓΙΕΣ.....	15
8. ΛΕΙΤΟΥΡΓΙΕΣ ΡΟΛΟΓΙΟΥ.....	16
9. ΤΟΠΟΘΕΤΗΣΗ ΤΩΝ ΑΞΕΣΟΥΑΡ.....	17
10. ΥΠΟΔΕΙΞΕΙΣ ΚΑΙ ΣΥΜΒΟΥΛΕΣ.....	18
11. ΦΡΟΝΤΙΔΑ ΚΑΙ ΚΑΘΑΡΙΣΜΑ.....	21
12. ΑΝΤΙΜΕΤΩΠΙΣΗ ΠΡΟΒΛΗΜΑΤΩΝ.....	25
13. ΕΝΕΡΓΕΙΑΚΗ ΑΠΟΔΟΣΗ.....	26
14. ΠΕΡΙΒΑΛΛΟΝΤΙΚΑ ΘΕΜΑΤΑ.....	28

## 1. ⚠ ΠΛΗΡΟΦΟΡΪΕΣ ΓΙΑ ΤΗΝ ΑΣΦΆΛΕΙΑ

Πριν από την εγκατάσταση και τη χρήση της συσκευής, διαβάστε προσεκτικά τις παρεχόμενες οδηγίες. Ο κατασκευαστής δεν είναι υπεύθυνος για τυχόν τραυματισμούς ή ζημιές που είναι αποτέλεσμα λανθασμένης εγκατάστασης ή χρήσης. Να φυλάσσετε πάντα αυτές τις οδηγίες σε ένα ασφαλές μέρος με εύκολη πρόσβαση για μελλοντική αναφορά.

### 1.1 Ασφάλεια παιδιών και ευπαθών ατόμων

- Η συσκευή αυτή μπορεί να χρησιμοποιηθεί από παιδιά ηλικίας 8 ετών και άνω και από άτομα με μειωμένες σωματικές, αισθητηριακές ή πνευματικές δυνατότητες ή έλλειψη εμπειρίας και γνώσης, εάν επιβλέπονται ή έχουν λάβει οδηγίες σχετικά με τη χρήση της συσκευής με ασφαλή τρόπο και κατανοούν τους κινδύνους που ενέχονται. Παιδιά ηλικίας μικρότερης των 8 ετών και άτομα με εκτενείς και

περίπλοκες αναπηρίες πρέπει να παραμένουν μακριά από τη συσκευή, εκτός εάν επιβλέπονται συνεχώς.

- Τα παιδιά πρέπει να εποπτεύονται ώστε να διασφαλίζεται ότι δεν παίζουν με τη συσκευή.
- Φυλάσσετε όλα τα υλικά συσκευασίας μακριά από τα παιδιά και απορρίψτε τα κατάλληλα.
- ΠΡΟΕΙΔΟΠΟΙΗΣΗ: Η συσκευή και τα προσβάσιμα μέρη της θερμαίνονται κατά τη χρήση. Κρατάτε τα παιδιά και τα κατοικίδια ζώα μακριά από τη συσκευή όταν την χρησιμοποιείτε και όταν ψύχεται.
- Εάν η συσκευή διαθέτει διάταξη ασφαλείας για παιδιά, θα πρέπει να είναι ενεργοποιημένη.
- Τα παιδιά δεν πρέπει να εκτελούν τον καθαρισμό και τη συντήρηση που εκτελεί ο χρήστης στη συσκευή χωρίς επίβλεψη.

## **1.2 Γενικές πληροφορίες για την ασφάλεια**

- Αυτή η συσκευή προορίζεται μόνο για μαγειρική χρήση.
- Η συσκευή αυτή έχει σχεδιαστεί μόνο για οικιακή χρήση σε εσωτερικό περιβάλλον.
- Η συσκευή αυτή μπορεί να χρησιμοποιηθεί σε γραφεία, δωμάτια ξενοδοχείων, ξενώνες, αγροικίες και άλλα παρόμοια καταλύματα όπου τέτοια χρήση δεν υπερβαίνει τα επίπεδα της (μέσης) οικιακής χρήσης.
- Η εγκατάσταση αυτής της συσκευής και η αντικατάσταση του καλωδίου πρέπει να εκτελείται μόνο από κατάλληλα καταρτισμένο άτομο.
- Μην χρησιμοποιείτε τη συσκευή πριν την εγκαταστήσετε στην ενσωματωμένη δομή.
- Πριν από οποιαδήποτε εργασία συντήρησης, αποσυνδέετε τη συσκευή από την πρίζα.
- Εάν το καλώδιο τροφοδοσίας έχει υποστεί φθορές, θα πρέπει να αντικατασταθεί από τον κατασκευαστή, το Εξουσιοδοτημένο Κέντρο Σέρβις ή ένα κατάλληλα καταρτισμένο άτομο, ώστε να αποφευχθεί τυχόν κίνδυνος από το ηλεκτρικό ρεύμα.

- ΠΡΟΕΙΔΟΠΟΙΗΣΗ: Βεβαιωθείτε ότι η συσκευή είναι απενεργοποιημένη προτού αντικαταστήσετε τον λαμπτήρα για την αποφυγή πιθανότητας ηλεκτροπληξίας.
- ΠΡΟΕΙΔΟΠΟΙΗΣΗ: Η συσκευή και τα προσβάσιμα μέρη της θερμαίνονται κατά τη χρήση. Πρέπει να προσέχετε ώστε να μην αγγίζετε τις αντιστάσεις ή την επιφάνεια του εσωτερικού της συσκευής.
- Χρησιμοποιείτε πάντα γάντια φούρνου όταν αφαιρείτε ή βάζετε εξαρτήματα ή σκευή.
- Χρησιμοποιείτε μόνο τον αισθητήρα φαγητού (αισθητήρα θερμοκρασίας πυρήνα) που συνιστάται για αυτήν τη συσκευή.
- Για να αφαιρέσετε τα στηρίγματα σαχρών, τραβήξτε πρώτα το μπροστινό τμήμα του στηρίγματος σαχρών και, στη συνέχεια, το πίσω τμήμα για να το αποσπάσετε από τα πλαϊνά τοιχώματα. Τοποθετήστε τα στηρίγματα σαχρών, ακολουθώντας την παραπάνω διαδικασία με την αντίστροφη σειρά.
- Μη χρησιμοποιείτε ατμοκαθαριστή για τον καθαρισμό της συσκευής.
- Μη χρησιμοποιείτε ισχυρά λειαντικά καθαριστικά ή αιχμηρές μεταλλικές ξύστρες για να καθαρίσετε τη γυάλινη πόρτα, καθώς μπορεί να χαράξουν την επιφάνεια και αυτό μπορεί να προκαλέσει θραύση του γυαλιού.

## 2. ΟΔΗΓΙΕΣ ΓΙΑ ΤΗΝ ΑΣΦΑΛΕΙΑ

### 2.1 Εγκατάσταση



#### ΠΡΟΕΙΔΟΠΟΙΗΣΗ!

Μόνο ένα εξειδικευμένο άτομο πρέπει να εγκαταστήσει αυτήν τη συσκευή.

- Αφαιρέστε όλα τα υλικά της συσκευασίας.
- Εάν η συσκευή έχει υποστεί ζημιά, μην προβείτε σε εγκατάσταση ή χρήση της.
- Ακολουθήστε τις οδηγίες εγκατάστασης που διατίθενται στον ιστότοπό μας.
- Πάντα να προσέχετε όταν μετακινείτε τη συσκευή καθώς είναι βαριά. Να

χρησιμοποιείτε πάντα γάντια ασφαλείας και κλειστά παπούτσια.

- Μην τραβάτε τη συσκευή από τη λαβή.
- Τοποθετήστε τη συσκευή σε κατάλληλο και ασφαλές μέρος που πληροί τις απαιτήσεις εγκατάστασης.
- Τηρείτε την ελάχιστη απόσταση από άλλες συσκευές και μονάδες.
- Πριν τοποθετήσετε τη συσκευή, ελέγξτε αν η πόρτα της συσκευής ανοίγει χωρίς περιορισμό.
- Η συσκευή είναι εξοπλισμένη με ηλεκτρικό σύστημα ψύξης. Πρέπει να λειτουργεί με την ηλεκτρική παροχή.

## 2.2 Ηλεκτρική σύνδεση



### ΠΡΟΕΙΔΟΠΟΙΗΣΗ!

Κίνδυνος πυρκαγιάς και ηλεκτροπληξίας.

- Όλες οι ηλεκτρικές συνδέσεις πρέπει να πραγματοποιούνται από επαγγελματία ηλεκτρολόγο.
- Η συσκευή πρέπει να είναι γειωμένη.
- Βεβαιωθείτε ότι οι παράμετροι στην πινακίδα τεχνικών χαρακτηριστικών είναι συμβατές με τις ονομαστικές τιμές ηλεκτρικού ρεύματος της παροχής ρεύματος.
- Χρησιμοποιείτε πάντα σωστά εγκατεστημένη πρίζα με προστασία κατά της ηλεκτροπληξίας.
- Μη χρησιμοποιείτε πολύπριζα και μπαλαντέζες.
- Προσέχετε να μην προκληθεί ζημιά στο φως τροφοδοσίας και το καλώδιο τροφοδοσίας. Σε περίπτωση που πρέπει να αντικατασταθεί το καλώδιο τροφοδοσίας της συσκευής, η αντικατάσταση πρέπει να γίνει από το Εξουσιοδοτημένο Κέντρο Σέρβις μας.
- Μην επιτρέπετε σε καλώδια τροφοδοσίας να βρίσκονται κοντά ή να έρχονται σε επαφή με την πόρτα της συσκευής ή με την εσοχή κάτω από τη συσκευή, ιδιαίτερα όταν βρίσκεται σε λειτουργία ή η πόρτα είναι ζεστή.
- Η προστασία από ηλεκτροπληξία των υποτάση ή μονωμένων τμημάτων πρέπει να στερεώνεται με τέτοιο τρόπο, ώστε να μην είναι δυνατή η αφαίρεσή της χωρίς εργαλεία.
- Συνδέστε το φως τροφοδοσίας στην πρίζα μόνον αφού έχει ολοκληρωθεί η εγκατάσταση. Μετά την εγκατάσταση, βεβαιωθείτε ότι είναι δυνατή η πρόσβαση στο φως τροφοδοσίας.
- Εάν η πρίζα είναι χαλαρή, μη συνδέετε το φως τροφοδοσίας.
- Μην τραβάτε το καλώδιο τροφοδοσίας για να αποσυνδέσετε τη συσκευή. Τραβάτε πάντα το φως τροφοδοσίας.
- Χρησιμοποιείτε μόνο σωστές μονωτικές διατάξεις: ασφαλειοδιακόπτες, ασφάλειες (βιδωτές ασφάλειες αφαιρούμενες από την υποδοχή), διακόπτες διαφυγής ρεύματος και ρελέ.

- Στην ηλεκτρική εγκατάσταση της συσκευής πρέπει να προβλέπεται μονωτική διάταξη που να επιτρέπει την αποσύνδεση της συσκευής από το δίκτυο ρεύματος από όλους τους πόλους. Η μονωτική διάταξη πρέπει να έχει ελάχιστη απόσταση 3 mm μεταξύ των επαφών.
- Αυτή η συσκευή παρέχεται με φως και καλώδιο τροφοδοσίας.

## 2.3 Χρήση



### ΠΡΟΕΙΔΟΠΟΙΗΣΗ!

Κίνδυνος τραυματισμού, εγκαυμάτων και ηλεκτροπληξίας ή έκρηξης.

- Μην αλλάζετε τις προδιαγραφές αυτής της συσκευής.
- Φροντίστε τα ανοίγματα αερισμού να είναι ελεύθερα από εμπόδια.
- Μην αφήνετε τη συσκευή χωρίς επιτήρηση κατά τη λειτουργία.
- Απενεργοποιήστε τη συσκευή μετά από κάθε χρήση.
- Προσέχετε όταν ανοίγετε την πόρτα της συσκευής με τη συσκευή σε λειτουργία. Μπορεί να απελευθερωθεί ζεστός αέρας.
- Μην λειτουργείτε τη συσκευή με βρεγμένα χέρια ή όταν είναι σε επαφή με νερό.
- Μην ασκείτε πίεση στην ανοιχτή πόρτα.
- Μη χρησιμοποιείτε τη συσκευή ως επιφάνεια εργασίας ή ως επιφάνεια αποθήκευσης αντικειμένων.
- Ανοίξτε την πόρτα της συσκευής προσεκτικά. Η χρήση συστατικών με αλκοόλη μπορεί να δημιουργήσει ένα μείγμα αλκοόλης με αέρα.
- Μην αφήνετε σπίθιες ή γυμνές φλόγες να έρθουν σε επαφή με τη συσκευή όταν ανοίγετε την πόρτα.
- Χρησιμοποιείτε γυαλί και βάζα εγκεκριμένα για συντήρηση.
- Μην τοποθετείτε εύφλεκτα προϊόντα ή στοιχεία που είναι βρεγμένα με εύφλεκτα προϊόντα μέσα, κοντά ή πάνω στη συσκευή.



### ΠΡΟΕΙΔΟΠΟΙΗΣΗ!

Κίνδυνος πρόκλησης ζημιάς στη συσκευή.

- Για την αποφυγή βλάβης ή αποχρωματισμού στο σμάλτο:

- μην τοποθετείτε σκευή ή άλλα αντικείμενα μέσα στη συσκευή απευθείας σε επαφή με το κάτω μέρος της.
- μην τοποθετείτε αλουμινόχαρτο απευθείας σε επαφή με το κάτω μέρος του εσωτερικού της συσκευής.
- μην τοποθετείτε νερό απευθείας μέσα στη ζεστή συσκευή.
- μην διατηρείτε υγρά πιάτα και τρόφιμα στη συσκευή αφού τελειώσετε το μαγείρεμα.
- προσέχετε όταν αφαιρείτε ή τοποθετείτε τα αξεσουάρ.
- Ο αποχρωματισμός της εμαγιέ επιφάνειας ή της επιφάνειας από ανοξειδωτο ασάλι δεν επηρεάζει την απόδοση της συσκευής.
- Χρησιμοποιήστε ένα βαθύ ταψί για υγρά κέικ. Οι χυμοί φρούτων προκαλούν λεκέδες που μπορεί να είναι μόνιμοι.
- Να μαγειρεύετε πάντα με την πόρτα της συσκευής κλειστή.
- Αν η συσκευή έχει εγκατασταθεί πίσω από ένα πλαίσιο επίπλου (π.χ. μια πόρτα) φροντίστε η πόρτα να μην είναι ποτέ κλειστή όσο η συσκευή βρίσκεται σε λειτουργία. Μπορεί να συσσωρευτεί θερμότητα και υγρασία σε ένα κλειστό πλαίσιο επίπλου και να προκληθεί ζημιά στη συσκευή, την κατοικία ή το δάπεδο. Μην κλείνετε το πλαίσιο του επίπλου προτού η συσκευή κρυώσει μετά τη χρήση.

## 2.4 Φροντίδα και καθαρισμός



### ΠΡΟΕΙΔΟΠΟΙΗΣΗ!

Κίνδυνος τραυματισμού, φωτιάς, ή βλάβης στη συσκευή.

- Πριν από την εκτέλεση εργασίας συντήρησης, απενεργοποιήστε τη συσκευή και αποσυνδέστε το φις τροφοδοσίας από την πρίζα.
- Φροντίστε η συσκευή να είναι κρύα. Υπάρχει ο κίνδυνος να σπάσουν τα τζάμια.
- Αντικαταστήστε αμέσως τα τζάμια της πόρτας όταν καταστραφούν. Επικοινωνήστε με το Εξουσιοδοτημένο Κέντρο Σέρβις.
- Προσέχετε όταν αφαιρείτε την πόρτα από τη συσκευή. Η πόρτα είναι βαριά!

- Καθαρίζετε τακτικά τη συσκευή για να αποτραπεί η φθορά του υλικού της επιφάνειας.
- Καθαρίστε τη συσκευή με υγρό μαλακό πανί. Χρησιμοποιείτε μόνο ουδέτερα απορρυπαντικά. Μην χρησιμοποιείτε λειαντικά προϊόντα, σφουγγαράκια που χαράσσουν, διαλύτες ή μεταλλικά αντικείμενα.
- Εάν χρησιμοποιείτε σπρέι καθαρισμού για φούρνους, ακολουθείτε τις οδηγίες ασφαλείας στη συσκευασία.

## 2.5 Μαγείρεμα με Ατμό



### ΠΡΟΕΙΔΟΠΟΙΗΣΗ!

Κίνδυνος εγκαυμάτων και βλάβης στη συσκευή.

- Ο ατμός που απελευθερώνεται μπορεί να προκαλέσει εγκαύματα:
  - Προσέχετε όταν ανοίγετε την πόρτα της συσκευής όταν η λειτουργία είναι ενεργοποιημένη. Μπορεί να διαφύγει ατμός.
  - Ανοίγετε την πόρτα της συσκευής με προσοχή μετά την ολοκλήρωση της λειτουργίας μαγειρέματος με ατμό.

## 2.6 Εσωτερικός φωτισμός



### ΠΡΟΕΙΔΟΠΟΙΗΣΗ!

Κίνδυνος ηλεκτροπληξίας.

- Σχετικά με τον/τους λαμπτήρα/λαμπτήρες εντός αυτού του προϊόντος και τους ανταλλακτικούς λαμπτήρες που πωλούνται ξεχωριστά: Αυτοί οι λαμπτήρες προορίζονται ώστε να αντέχουν σε εξαιρετικά δύσκολες συνθήκες σε οικιακές συσκευές, όπως σε θερμοκρασίες, δονήσεις, υγρασία ή προορίζονται να σηματοδοτούν πληροφορίες σχετικά με τη λειτουργική κατάσταση της συσκευής. Δεν προορίζονται για χρήση σε άλλες εφαρμογές και δεν είναι κατάλληλοι για τον φωτισμό οικιακών χώρων.
- Το προϊόν αυτό περιέχει φωτεινή πηγή της τάξης ενεργειακής απόδοσης G.
- Χρησιμοποιείτε μόνο λαμπτήρες με τις ίδιες προδιαγραφές.

## 2.7 Σέρβις

- Για την επισκευή της συσκευής, επικοινωνήστε με το Εξουσιοδοτημένο Κέντρο Σέρβις.
- Χρησιμοποιείτε μόνο γνήσια ανταλλακτικά.

## 2.8 Απόρριψη



### ΠΡΟΕΙΔΟΠΟΙΗΣΗ!

Κίνδυνος τραυματισμού ή ασφυξίας.

- Επικοινωνήστε με τις δημοτικές αρχές της περιοχής σας για πληροφορίες σχετικά με τον τρόπο απόρριψης της συσκευής.
- Αποσυνδέστε τη συσκευή από την ηλεκτρική τροφοδοσία.
- Κόψτε το καλώδιο τροφοδοσίας κοντά στη συσκευή και απορρίψτε το.

## 3. ΠΕΡΙΓΡΑΦΗ ΠΡΟΪΟΝΤΟΣ

### 3.1 Γενική επισκόπηση

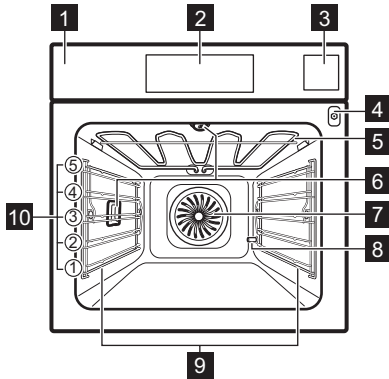

- 1 Πίνακας χειριστηρίων
- 2 Οθόνη
- 3 Δοχείο νερού
- 4 Υποδοχή αισθητήρα φαγητού
- 5 Θερμαντικό στοιχείο
- 6 Λαμπτήρας
- 7 Ανεμιστήρας
- 8 Αφαίρεση αλάτων από έξοδο σωλήνα
- 9 Στήριξη σχάρας, αφαιρούμενη
- 10 Θέσεις σχάρας

### 3.2 Αξεσουάρ

- **Μεταλλική σχάρα**

Για φόρμες κέικ, πυρίμαχα πιάτα, πιάτα για ψήσιμο, μαγειρικά σκεύη / πιάτα.

- **Ταψί ψησίματος**  
Για υγρά κέικ, ψητά αρτοσκευάσματα, ψωμί, μεγάλα ψητά, κατεψυγμένα γεύματα και για τη συλλογή υγρών που στάζουν, π.χ. λίπος όταν ψήνετε το φαγητό σε μεταλλική σχάρα.
- **Ταψί ψησίματος / γκριλ**  
Για ψήσιμο ή ως σκεύος για τη συλλογή του λίπους.
- **Αισθ. Φαγητού**  
Για τον έλεγχο του μαγειρέματος με βάση τη θερμοκρασία στο εσωτερικό του φαγητού.
- **Τηλεσκοπικοί βραχίονες**  
Για την ευκολότερη τοποθέτηση και αφαίρεση ταψιών και μεταλλικών σχαρών.
- **Σετ ψησίματος στον ατμό**  
Ένα μη διάτρητο και ένα διάτρητο δοχείο φαγητού. Το Σετ ψησίματος στον ατμό αποστραγγίζει το συμπυκνωμένο νερό από το φαγητό κατά τη διάρκεια μαγειρέματος στον ατμό. Χρησιμοποιήστε το για να μαγειρέψετε λαχανικά, ψάρι, στήθος κοτόπουλου. Το σετ δεν είναι κατάλληλο για φαγητά τα οποία χρειάζεται να μαγειρευτούν μέσα σε νερό π.χ. ρύζι, καλαμπόκι πολέντα, ζυμαρικά.

## 4. ΠΙΝΑΚΑΣ ΧΕΙΡΙΣΤΗΡΙΩΝ

### 4.1 Επισκόπηση πίνακα χειριστηρίων

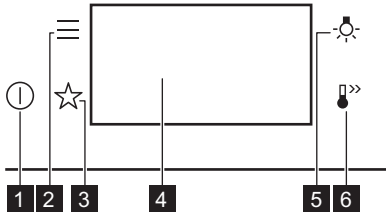

<b>1</b>	ON / OFF	Πιέστε παρατεταμένα για να ενεργοποιήσετε και να απενεργοποιήσετε τη συσκευή.
<b>2</b>	Μενού	Παραθέτει τις επιλογές της συσκευής και τις λειτουργίες ρύθμισης.
<b>3</b>	Αγαπημένα	Παραθέτει τις αγαπημένες ρυθμίσεις.
<b>4</b>	Οθόνη	Εμφανίζει τις τρέχουσες ρυθμίσεις της συσκευής.
<b>5</b>	Διακόπτης λαμπτήρα	Για ενεργοποίηση και απενεργοποίηση του λαμπτήρα.
<b>6</b>	Ταχεία προθέρμανση	Για ενεργοποίηση και απενεργοποίηση της λειτουργίας: Ταχεία προθέρμανση.

### 4.2 Οθόνη

Οθόνη με ρυθμισμένες λειτουργίες πλήκτρων.

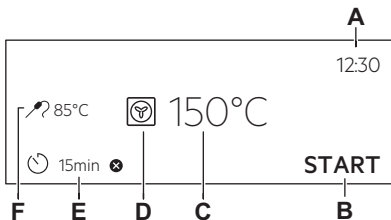

- A. Ώρα
- B. ΎΠΑΡΞΗ / ΔΙΑΚΟΠΗ
- C. θερμοκρασία
- D. Προγράμματα θέρμανσης
- E. Χρονοδιακόπτης
- F. Αισθ. Φαγητού (μόνο σε επιλεγμένα μοντέλα)

#### Ενδείξεις οθόνης

- Για επιβεβαίωση της επιλογής / ρύθμισης.
- Για μετάβαση κατά ένα επίπεδο πίσω στο μενού.
- Για αναιρέση της προηγούμενης ενέργειας.
- Για την ενεργοποίηση και απενεργοποίηση των επιλογών.
- Έχει ενεργοποιηθεί η λειτουργία ηχητικού συναγερμού.
- Ο ηχητικός συναγερμός και η λειτουργία διακοπής μαγειρέματος έχουν ενεργοποιηθεί.
- Το αναδυόμενο μήνυμα είναι μόνο ενεργοποιημένο.
- Η λειτουργία Χρονοκαθυπόρση έναρξης είναι ενεργοποιημένη.
- Για ακύρωση της ρύθμισης.

## 5. ΠΡΙΝ ΑΠΟ ΤΗΝ ΠΡΩΤΗ ΧΡΗΣΗ

### ΠΡΟΕΙΔΟΠΟΙΗΣΗ!

Ανατρέξτε στα κεφάλαια σχετικά με την Ασφάλεια.



### 5.1 Πρώτη σύνδεση

Η οθόνη εμφανίζει ένα μήνυμα καλωσορίσματος μετά την πρώτη σύνδεση.

Πρέπει να ρυθμίσετε τα εξής: Γλώσσα, Φωτεινότητα Οθόνης, Ήχοι Πλήκτρων, Ένταση Βομβητή, Σκληρότητα νερού, Ωρα .

### 5.2 Αρχική προθέρμανση και καθαρισμός

Προθερμάνετε την άδεια συσκευή πριν από την πρώτη χρήση και την επαφή με τρόφιμα. Η συσκευή μπορεί να αναδύει δυσάρεστες οσμές και καπνό. Αερίστε το δωμάτιο κατά την προθέρμανση.

1. Αφαιρέστε όλα τα αξεσουάρ και τα αποσπώμενα στηρίγματα σχαρών από τη συσκευή.
2. Ρυθμίστε τη λειτουργία . Ρυθμίστε τη μέγιστη θερμοκρασία. Αφήστε τη συσκευή να λειτουργήσει για 1 ώ.
3. Ρυθμίστε τη λειτουργία . Ρυθμίστε τη μέγιστη θερμοκρασία. Αφήστε τη συσκευή να λειτουργήσει για 15 λεπ.
4. Απενεργοποιήστε τη συσκευή και περιμένετε μέχρι να κρυώσει.
5. Καθαρίστε τη συσκευή και τα αξεσουάρ με ένα πανί μικροϊνών, χλιαρό νερό και ένα ήπιο απορρυπαντικό.
6. Τοποθετήστε τα αξεσουάρ και τα αποσπώμενα στηρίγματα σχαρών στην αρχική τους θέση.

### 5.3 Ρύθμιση: Σκληρότητα νερού

Όταν συνδέετε τη συσκευή στην πρίζα, πρέπει να ρυθμίσετε το επίπεδο σκληρότητας του νερού.









Χρησιμοποιήστε το δοκιμαστικό χαρτί ή επικοινωνήστε με την εταιρεία ύδρευσης της περιοχής σας για να ελέγξετε το επίπεδο σκληρότητας του νερού.

1. Τοποθετήστε το δοκιμαστικό χαρτί στο νερό βρύσης για περίπου 1 δευτ. Μην τοποθετείτε το δοκιμαστικό χαρτί κάτω από τρεχούμενο νερό.
2. Τινάζτε το δοκιμαστικό χαρτί για να αφαιρέσετε το υπόλοιπο νερό.
3. Μετά από 1 λεπ, ελέγξτε τη σκληρότητα του νερού με τον παρακάτω πίνακα.
4. Ρυθμίστε το επίπεδο σκληρότητας του νερού: Μενού / Ρυθμίσεις / Ρύθμιση / Σκληρότητα νερού.

Τα χρώματα του δοκιμαστικού χαρτιού συνεχίζουν να αλλάζουν. Ελέγξτε τη σκληρότητα του νερού εντός 1 λεπ μετά τη δοκιμή.

Μπορείτε να αλλάξετε το επίπεδο σκληρότητας του νερού στο μενού: Ρυθμίσεις / Ρύθμιση / Σκληρότητα νερού.

Ο πίνακας εμφανίζει το εύρος σκληρότητας νερού με το αντίστοιχο επίπεδο ταξινόμηση2 του νερού. Ρυθμίστε το επίπεδο σκληρότητας νερού σύμφωνα με τον πίνακα.

Επίπεδο σκληρότ. νερού	Δοκιμαστικό χαρτί
1 - μαλακό	 
2 - μέσης σκληρότητας	 
3 - σκληρό	 
4 - πολύ σκληρό	 

## 6. ΚΑΘΗΜΕΡΙΝΉ ΧΡΗΣΗ

### ΠΡΟΕΙΔΟΠΟΙΗΣΗ!

Ανατρέξτε στα κεφάλαια σχετικά με την Ασφάλεια.

### 6.1 Προγράμματα θέρμανσης

#### ΒΑΣΙΚΟ



##### Γκριλ

Για ψήσιμο στο γκριλ λεπτών κομματιών φαγητού καθώς και για φρυγάνισμα ψωμίου.



##### Γκριλ με Θερμό Αέρα

Για ψήσιμο μεγάλων μεριδών κρέατος ή πουλερικών με κόκαλα σε μία θέση σχάρας. Για γκρατινάρισμα και για ρόδισμα.



##### Θερμός Αέρας

Για ψήσιμο κρέατος και κέικ. Ρυθμίστε χαμηλότερη θερμοκρασία από ό,τι για τη λειτουργία Πάνω + Κάτω Θέρμανση καθώς ο ανεμιστήρας διανέμει τη θερμότητα ομοιόμορφα στο εσωτερικό του φούρνου.



##### Κατεψυγμένα τρόφιμα

Τέλειο για έτοιμα γεύματα (π.χ. τηγανίτες πατάτες, κροκέτες ή σπρινγκ ρολς).



##### Πάνω/Κάτω Θέρμανση

Για ψήσιμο σε μία θέση σχάρας.



##### Λειτουργία Πίτσα

Ιδανικό για ψήσιμο πίτσας και άλλων φαγητών που απαιτούν περισσότερη θερμότητα από κάτω.



##### Κάτω Θέρμανση

Επιλέξτε αυτή τη λειτουργία μετά από μια διαδικασία μαγειρέματος για να ροδίσετε περισσότερο το φαγητό στο κάτω μέρος, εάν χρειάζεται. Χρησιμοποιήστε το χαμηλότερο επίπεδο σχάρας.



Ο λαμπτήρας μπορεί να απενεργοποιηθεί αυτόματα σε θερμοκρασία κάτω από 80 °C κατά τη διάρκεια ορισμένων προγραμμάτων.

## ΕΙΔΙΚΑ ΠΡΟΓΡΑΜΜΑΤΑ



##### Διατήρηση

Για τη διατήρηση λαχανικών και φρούτων, τοποθετήστε τα βάζα κονσερβοποίησης σε ταψί ψησίματος γεμάτο με νερό, χρησιμοποιώντας βάζα ανθεκτικά στη θερμότητα με μπαγιονέ ή βιδωτά πώματα ίδιου μεγέθους. Χρησιμοποιήστε τη χαμηλότερη θέση σχάρας.



##### Αποξήρανση

Για στέγνωμα φρούτων, λαχανικών και μαγειριών κομμένων σε φέτες. Για να μπορεί ο κορεσμένος με υγρασία αέρας να διαφύγει και τα φρούτα να στεγνώσουν καλύτερα, συνιστάται να ανοίγετε την πόρτα του φούρνου κατά διαστήματα κατά τη διάρκεια της διαδικασίας στεγνώματος.



##### Ζέσταμα πιάτων

Για την προθέρμανση πιάτων για σερβίρισμα.



##### Απόψυξη

Για την απόψυξη τροφίμων (λαχανικά και φρούτα). Ο χρόνος απόψυξης εξαρτάται από την ποσότητα και το μέγεθος των κατεψυγμένων τροφίμων.



##### Ογκρατέν

Για πιάτα όπως λαζάνια ή πατάτες ογκρατέν. Για γκρατινάρισμα και για ρόδισμα.



##### Χαμηλή Θερμοκρασία

Διαδικασία μαγειρέματος σε χαμηλή θερμοκρασία. Είναι ιδανικό για το μαγείρεμα ευαίσθητων φαγητών (π.χ. βοδινό, μοσχάρι ή αρνί).



##### Διατήρηση Θερμότητας

Για να διατηρείτε το φαγητό ζεστό. Σημειώστε ότι ορισμένα φαγητά μπορεί να συνεχίσουν να μαγειρεύονται και να στεγνώνουν ενώ παραμένουν ζεστά. Εάν χρειάζεται, σκεπάστε τα πιάτα.



##### Υγρός Θερμός Αέρας

Αυτή η λειτουργία σχεδιάστηκε για να εξοικονομεί ενέργεια κατά το ψήσιμο. Όταν χρησιμοποιείτε αυτή τη λειτουργία, η θερμοκρασία στο εσωτερικό του φούρνου μπορεί να διαφέρει από τη ρυθμισμένη θερμοκρασία. Χρησιμοποιείται η υπολειπόμενη θερμότητα. Η θερμαντική ισχύς μπορεί να μειωθεί. Για περισσότερες πληροφορίες, ανατρέξτε στο κεφάλαιο «Καθημερινή χρήση». Σημειώσεις σχετικά με: Υγρός Θερμός Αέρας.

## ΑΤΜΟΣ



### Steamify

Χρησιμοποιήστε ατμό για μαγείρεμα μόνο με ατμό, σιγοβράσιμο, δημιουργία κρούσας και ψήσιμο.



### Ζέσταμα με ατμό

Το ξαναζέσταμα φαγητού με ατμό αποτρέπει το στέγνωμα της επιφάνειας. Η θερμότητα διανέμεται με έναν ήπιο τρόπο, πράγμα το οποίο επιτρέπει την ανάκτηση της γεύσης και του αρώματος του φαγητού σας να είναι φρεσκομαγειρεμένο. Αυτή η λειτουργία μπορεί να χρησιμοποιηθεί για ξαναζέσταμα του φαγητού απευθείας στο πιάτο. Μπορείτε να ξαναζεστάνετε περισσότερα από ένα πιάτα ταυτόχρονα, χρησιμοποιώντας διαφορετικές θέσεις σχάρας.



### Ψήσιμο Ψωμιού

Χρησιμοποιήστε αυτήν τη λειτουργία για να παρασκευάσετε ψωμί και ψωμάρια με σχεδόν επαγγελματικά αποτελέσματα όσον αφορά την τραγανότητα, το χρώμα και τη γευσιγόνοτητα της κρούστας.



### Φούσκωμα ζύμης

Για την επιτάχυνση του φουσκώματος της ζύμης με μαγιά. Σκεπάστε την επιφάνεια της ζύμης για να μην στεγνώσει.



### Πλήρη λειτουργία ατμού

Για μαγείρεμα στον ατμό λαχανικών συν-οδευτικών ή ψαριού.



### Υψηλή Υγρασία

Η λειτουργία είναι κατάλληλη για μαγείρεμα ευαίσθητων φαγητών όπως κρέμες, τάρτες, τέρν και ψάρι.



### Χαμηλή Υγρασία

Η λειτουργία είναι κατάλληλη για κρέας, πουλερικά, φαγητά φούρνου και φαγητά στη γάστρα. Χάρη στον συνδυασμό ατμού και θερμότητας, το κρέας αποκτά μια τρυφερή και ζουμερή υφή με μια τραγανή επιφάνεια.

## 6.2 Σημειώσεις σχετικά με: Υγρός Θερμός Αέρας

Αυτή η λειτουργία χρησιμοποιήθηκε για συμμόρφωση με την τάξη ενεργειακής απόδοσης και τις απαιτήσεις για τον οικολογικό σχεδιασμό (σύμφωνα με EU 65/2014 και EU 66/2014). Δοκιμές σύμφωνα με το: IEC/EN 60350-1.

Η πόρτα του φούρνου θα πρέπει να είναι κλειστή κατά τη διάρκεια του μαγειρέματος,

έτσι ώστε η λειτουργία να μη διακόπτεται και ο φούρνος να λειτουργεί με την υψηλότερη δυνατή ενεργειακή απόδοση.

Όταν χρησιμοποιείτε αυτήν τη λειτουργία, ο λαμπτήρας απενεργοποιείται αυτόματα μετά από 30 δευτερόλεπτα.

Για τις οδηγίες μαγειρέματος ανατρέξτε στο κεφάλαιο «Υποδείξεις και συμβουλές», Υγρός Θερμός Αέρας. Για γενικές συστάσεις εξοικονόμησης ενέργειας, ανατρέξτε στο κεφάλαιο «Ενεργειακή Απόδοση», συμβουλές για Εξοικονόμηση Ενέργειας.

## 6.3 Ρύθμιση: Προγράμματα Θέρμανσης

1. Ενεργοποιήστε τη συσκευή. Στην οθόνη εμφανίζεται το προεπιλεγμένο πρόγραμμα και η θερμοκρασία.
2. Πιέστε το σύμβολο του προγράμματος για να μεταβείτε στο υπομενού.
3. Επιλέξτε το πρόγραμμα και πιέστε: OK.
4. Ρυθμίστε τη θερμοκρασία. Πιέστε το κουμπί OK.
5. Πιέστε το κουμπί START .  
Αισθ. Φαγητού - μπορείτε να συνδέσετε τον αισθητήρα οποιαδήποτε στιγμή πριν ή κατά τη διάρκεια του μαγειρέματος. Ανατρέξτε στο κεφάλαιο «Χρήση των εξαρτημάτων, Αισθητήρας φαγητού».
6. STOP - πιέστε για να απενεργοποιήσετε το πρόγραμμα.
7. Απενεργοποιήστε τη συσκευή.

## 6.4 Ρύθμιση: Steamify - Πρόγραμμα ατμού

1. Ενεργοποιήστε τη συσκευή. Επιλέξτε το σύμβολο του προγράμματος ζεστάματος και πιέστε το για να μεταβείτε στο υπομενού.
2. Πιέστε το κουμπί Ρυθμίστε το πρόγραμμα ατμού.
3. Πιέστε OK. Στην οθόνη εμφανίζονται οι ρυθμίσεις θερμοκρασίας.
4. Ρυθμίστε τη θερμοκρασία. Ο τύπος του προγράμματος ατμού εξαρτάται από τη ρυθμισμένη θερμοκρασία.
  - a. **Μαγείρεμα μόνο με ατμό** 50 - 100 °C - Για μαγείρεμα στον ατμό

λαχανικών, δημητριακών, οσπρίων, θαλασσινών, τερίν και γλυκών του κουταλιού.

- b. Ατμός για Μαγειρευτά φαγητά 105 - 130 °C** - Για μαγείρεμα σιγοβρασμένου και σιγοψημένου κρέατος ή ψαριού, ψωμιού και πουλερικών, καθώς και για cheesecake και φαγητών στη γάστρα.
- c. Ατμός για Ρόδισμα 135 - 150 °C** - Για κρέας, φαγητά στη γάστρα, γεμιστά λαχανικά, ψάρι και ογκρατέν. Χάρη στον συνδυασμό ατμού και θερμότητας, το κρέας αποκτά μια τρυφερή και ζουμερή υφή με μια τραγανή επιφάνεια. Αν ρυθμίσετε τον χρονοδιακόπτη, η λειτουργία γκριλ ενεργοποιείται αυτόματα τα τελευταία λεπτά της διαδικασίας μαγειρέματος για ένα ελαφρύ γκρατινάρισμα του φαγητού.
- d. Ατμός για Ψήσιμο 155 - 230 °C** - Για ψητά φαγητά, κρέας, ψάρι, πουλερικά, γεμιστή σφολιάτα, τάρτες, μάφιν, ογκρατέν, λαχανικά και αρτοπαρασκευάσματα. Αν ρυθμίσετε τον χρονοδιακόπτη και τοποθετήσετε το φαγητό στο πρώτο επίπεδο, η κάτω αντίσταση ενεργοποιείται αυτόματα τα τελευταία λεπτά της διαδικασίας μαγειρέματος για να δημιουργήσει στο φαγητό μια τραγανή κρούστα από κάτω.

5. Πιέστε το κουμπί OK.
6. Πιέστε το κάλυμμα του δοχείου νερού για να το ανοίξετε.
7. Γεμίστε τη θήκη νερού με κρύο νερό μέχρι το μέγιστο επίπεδο (περίπου 950 ml) μέχρι να ακουστεί το σήμα ή να εμφανιστεί το μήνυμα στην οθόνη. Η ποσότητα νερού επαρκεί για 50 λεπτά περίπου. Μη γεμίσετε τη θήκη νερού πάνω από τη μέγιστη χωρητικότητά της. Υπάρχει κίνδυνος διαρροής νερού, υπερχειλίσσης και πρόκλησης ζημιάς στο ντουλάπι.

### ΠΡΟΕΙΔΟΠΟΙΗΣΗ!

Χρησιμοποιείτε μόνο κρύο νερό βρύσης. Μη χρησιμοποιείτε φιλτραρισμένο (απιονισμένο) ή αποσταγμένο νερό. Μη χρησιμοποιείτε άλλα υγρά. Μη χρησιμοποιείτε εύφλεκτη ή αλκοολούχα υγρά στο δοχείο νερού.

8. Σπρώξτε το δοχείο νερού στην αρχική του θέση.
9. Πιέστε το κουμπί START .  
Ο ατμός εμφανίζεται μετά από περίπου 2 λεπτά. Όταν η συσκευή φτάσει στη θερμοκρασία που έχετε ρυθμίσει, ακούγεται το σήμα.
10. Όταν τελειώσει το νερό στη θήκη νερού, ακούγεται το σήμα. Γεμίστε ξανά το δοχείο νερού.
11. Απενεργοποιήστε τη συσκευή.
12. Αδειάστε το δοχείο νερού μετά από κάθε μαγείρεμα με ατμό για την αποφυγή υπολειμμάτων αλάτων.
- Ανατρέξτε στο κεφάλαιο «Φροντίδα και καθαρισμός», Άδειασμα δοχείου.
13. Μετά το μαγείρεμα, ανοίξτε προσεκτικά την πόρτα του φούρνου. Το υπολειπόμενο νερό μπορεί να συμπυκνωθεί στο εσωτερικό του φούρνου.
14. Όταν η συσκευή είναι κρύα, στεγνώστε το εσωτερικό του φούρνου με ένα μαλακό πανί.

### ΠΡΟΕΙΔΟΠΟΙΗΣΗ!

Η συσκευή είναι ζεστή. Υπάρχει κίνδυνος εγκαύματος. Να είστε προσεκτικοί όταν αδειάζετε το δοχείο νερού.

## 6.5 Μενού

Πιέστε το  για να μπείτε στο μενού.

Στοιχείο μενού	Εφαρμογή
Μαγείρεμα με βοήθεια	Παραθέτει τα αυτόματα προγράμματα.
Καθαρισμός	Παραθέτει τα προγράμματα καθαρισμού.
Αγαπημένα	Παραθέτει τις αγαπημένες ρυθμίσεις.

Στοιχείο μενού	Εφαρμογή
Επιλογές	Για τη ρύθμιση της διαμόρφωσης της συσκευής.
Ρυθμίσεις	Ρύθμιση Για τη ρύθμιση της διαμόρφωσης της συσκευής. Σέρβις Δείχνει την έκδοση λογισμικού και διαμόρφωση.

## Υπομενού για: Καθαρισμός

Υπομενού	Εφαρμογή
Ξήρανση	Διαδικασία για το στέγνωμα του εσωτερικού του φούρνου από τη συμπίκνωση που παραμένει μετά από τη χρήση των λειτουργιών ατμού.
Άδειασμα δοχείου	Διαδικασία για την αφαίρεση του υπολειπόμενου νερού από τη θήκη νερού μετά τη χρήση των λειτουργιών ατμού.
Καθάρισμα με ατμό	Ελαφρύς καθαρισμός.
Καθάρισμα με ατμό Plus	Σχολαστικός καθαρισμός.
Αφαίρεση αλάτων	Καθαρισμός του κυκλώματος της γεννήτριας ατμού από επικαθίσεις αλάτων.
Ξέβγαλμα	Διαδικασία για το ξέβγαλμα και καθαρισμό του κυκλώματος της γεννήτριας ατμού έπειτα από συχνή χρήση των λειτουργιών ατμού.

## Υπομενού για: Επιλογές

Υπομενού	Εφαρμογή
Φωτισμός Φούρνου	Ενεργοποιεί και απενεργοποιεί τον λαμπτήρα.
Κλειδ. ασφ. για παιδ.	Αποτρέπει την ακούσια ενεργοποίηση της συσκευής.
Ταχεία προθέρμανση	Μειώνει τον χρόνο προθέρμανσης. Αυτή η επιλογή είναι διαθέσιμη μόνο για μερικά από τα προγράμματα ζεστάματος.
Υπενθύμιση Καθαρισμού	Ενεργοποιεί και απενεργοποιεί την υπενθύμιση.

Υπομενού	Εφαρμογή
Ψηφιακό στυλ ρολογιού	Αλλάζει τη μορφή της εμφανιζόμενης ένδειξης ώρας.

## Υπομενού για: Ρύθμιση

Υπομενού	Περιγραφή
Γλώσσα	Ρυθμίζει τη γλώσσα της συσκευής.
Φωτεινότητα Οθόνης	Ρυθμίζει τη φωτεινότητα της οθόνης.
Ήχοι Πλήκτρων	Ενεργοποιεί και απενεργοποιεί τον ήχο των πεδίων αφής. Δεν είναι δυνατή η σίγαση του ήχου για ①
Ένταση Βομβητή	Ρυθμίζει την ένταση του ήχου των πλήκτρων και των σημάτων.
Σκληρότητα νερού	Ρυθμίζει τη σκληρότητα του νερού.
Ωρα	Ρυθμίζει την τρέχουσα ώρα και ημερομηνία.

## Υπομενού για: Σέρβις

Υπομενού	Περιγραφή
Λειτουργία Demo	Κωδικός ενεργοποίησης / απενεργοποίησης: 2468
Έκδοση λογισμικού	Πληροφορίες σχετικά με την έκδοση λογισμικού.
Επαναφορά όλων των ρυθμίσεων	Επαναφέρει τις εργοστασιακές ρυθμίσεις.

## 6.6 Ρύθμιση: Μαγείρεμα με βοήθεια



Το υπομενού Μαγείρεμα με βοήθεια αποτελείται από ένα σύνολο πρόσθετων λειτουργιών και προγραμμάτων που είναι σχεδιασμένα για πιάτα με ειδική μαγειρική. Κάθε φαγητό σε αυτό το υπομενού διαθέτει μια κατάλληλη ρύθμιση. Μπορείτε να ρυθμίσετε τον χρόνο και τη θερμοκρασία κατά τη διάρκεια του μαγειρέματος.

Για μερικά από τα φαγητά μπορείτε επίσης να μαγειρέψετε με Αισθ. Φαγητού. Ο βαθμός στον οποίο μαγειρεύεται το φαγητό:

- Λίγο Ψημένο

- Μεσαία Ψημένο
- Καλοψημένο

Για κάποια από τα φαγητά μπορείτε επίσης να μαγειρέψετε με Αυτομ. Πρόγρ. Βάρους.

1. Ενεργοποιήστε τη συσκευή.
2. Πιέστε το κουμπί .
3. Πιέστε το . Εισαγάγετε Μαγείρεμα με βοήθεια.

4. Επιλέξτε ένα φαγητό ή έναν τύπο φαγητού.
5. Τοποθετήστε το φαγητό στη συσκευή και πιέστε το START.

Όταν τελειώσει το πρόγραμμα, ελέγξτε αν το φαγητό είναι έτοιμο. Παραταίνετε τον χρόνο μαγειρέματος όσο χρειάζεται.

## 7. ΠΡΟΣΘΕΤΕΣ ΛΕΙΤΟΥΡΓΙΕΣ

### 7.1 Αγαπημένα ☆

Μπορείτε να αποθηκεύσετε έως και 3 από τις αγαπημένες σας ρυθμίσεις, όπως πρόγραμμα και χρόνο μαγειρέματος.

1. Ενεργοποιήστε τη συσκευή.
2. Επιλέξτε την προτιμώμενη ρύθμιση.
3. Πιέστε το κουμπί .
4. Επιλέξτε: Αγαπημένα / Αποθήκευση των τρεχουσών ρυθμίσεων.
5. Πιέστε + για να προσθέσετε τη ρύθμιση στη λίστα: Αγαπημένα.

6. Πιέστε το κουμπί OK.

 - πιέστε για να επαναφέρετε τη ρύθμιση.

 - πιέστε για να ακυρώσετε τη ρύθμιση.

### 7.2 Κλειδωμα πλήκτρων

Αυτή η λειτουργία αποτρέπει την ακούσια αλλαγή της λειτουργίας της συσκευής.

1. Ενεργοποιήστε τη συσκευή.
2. Ρυθμίστε ένα πρόγραμμα.
3. ☆,  - πιέστε ταυτόχρονα για να ενεργοποιήσετε τη λειτουργία.

☆,  - πιέστε ταυτόχρονα για να ενεργοποιήσετε τη λειτουργία.

### 7.3 Κλειδ. ασφ. για παιδ.

Αυτή η λειτουργία αποτρέπει την ακούσια ενεργοποίηση της συσκευής.

1. Ενεργοποιήστε τη συσκευή.
2. Πιέστε το κουμπί .
3. Επιλέξτε Επιλογές/ Κλειδ. ασφ. για παιδ..
4. Πιέστε τα κωδικά γράμματα με αλφαβητική σειρά.



η επιλογή Κλειδ. ασφ. για παιδ. είναι ενεργοποιημένη.

Όταν αυτή η λειτουργία είναι ενεργοποιημένη, μεταβείτε στο: Χρονοδιακόπτης και ο λαμπτήρας είναι διαθέσιμος.

Για να γίνει δυνατή η χρήση της συσκευής, επιλέξτε τα κωδικά γράμματα με αλφαβητική σειρά.

### 7.4 Αυτόματη απενεργοποίηση

Για λόγους ασφαλείας, αν το πρόγραμμα είναι ενεργό και δεν αλλαχθούν οι ρυθμίσεις, η συσκευή απενεργοποιείται αυτόματα μετά από ορισμένο χρονικό διάστημα.

 (°C)	 (ώ)
30 - 115	12.5
120 - 195	8.5
200 - 230	5.5

Εάν σκοπεύετε να εκτελέσετε ένα πρόγραμμα για διάρκεια που υπερβαίνει την ώρα αυτόματης απενεργοποίησης, ρυθμίστε τον χρόνο μαγειρέματος. Ανατρέξτε στο κεφάλαιο «Λειτουργίες ρολογιού».

Η Αυτόματη απενεργοποίηση δεν λειτουργεί με τις λειτουργίες: Φωτισμός Φούρνου, Αισθ. Φαγητού, Τέλος.

### 7.5 Ανεμιστήρας ψύξης

Όταν η συσκευή βρίσκεται σε λειτουργία, ο ανεμιστήρας ψύξης ενεργοποιείται αυτόματα για να διατηρηθούν ψυχρές οι επιφάνειες της συσκευής. Εάν απενεργοποιήσετε τη συσκευή, ο ανεμιστήρας ψύξης μπορεί να

συνεχίσει να λειτουργεί μέχρι να κρυώσει η συσκευή.

## 8. ΛΕΙΤΟΥΡΓΙΕΣ ΡΟΛΟΓΙΟΥ

### 8.1 Περιγραφή λειτουργιών ρολογιού

Λειτουργία	Περιγραφή
Χρονοδιακόπτης	Για ρύθμιση της διάρκειας του μαγειρέματος. Η μέγιστη τιμή είναι 23 ώ 59 λεπτ. Μπορείτε να ρυθμίσετε τι συμβαίνει όταν ο χρόνος έχει ρυθμιστεί ρυθμίζοντας την προτιμώμενη ρύθμιση: Τέλος ενέργειας.
Τέλος ενέργειας	Ηχητική προειδοποίηση - όταν τελειώσει ο χρόνος ακούγεται το σήμα. Μπορείτε να ρυθμίσετε αυτή τη λειτουργία οποιαδήποτε στιγμή, επίσης όταν η συσκευή είναι απενεργοποιημένη.  Ηχητική προειδοποίηση και τερματισμός μαγειρέματος - όταν ο χρόνος ολοκληρωθεί ακούγεται το σήμα και το πρόγραμμα απενεργοποιείται.  Μόνο Pop up μηνύματα - όταν ο χρόνος ολοκληρωθεί, εμφανίζεται το μήνυμα στην οθόνη. Μπορείτε να ρυθμίσετε αυτή τη λειτουργία οποιαδήποτε στιγμή, επίσης όταν η συσκευή είναι απενεργοποιημένη.
Χρονοκαθυστέρηση έναρξης	Για αναβολή της έναρξης ή / και του τέλους του μαγειρέματος.
Παράταση Χρόνου	Για να παρατείνετε τον χρόνο μαγειρέματος:
Χρονοδιακόπτης λειτουργίας	Για ρύθμιση της διάρκειας λειτουργίας της συσκευής. Η μέγιστη τιμή είναι 23 ώ 59 λεπτ. Μπορείτε να ενεργοποιήσετε και να απενεργοποιήσετε τη λειτουργία. Η λειτουργία αυτή δεν έχει καμία επίδραση στη λειτουργία της συσκευής.

### 8.2 Ρύθμιση: Ώρα

1. Ενεργοποιήστε τη συσκευή.
2. Πιέστε: Ώρα.
3. Ρυθμίστε τον χρονοδιακόπτη.
4. Πιέστε το κουμπί OK.



### 8.3 Ρύθμιση: Χρονοδιακόπτης

1. Επιλέξτε το πρόγραμμα και ρυθμίστε τη θερμοκρασία.
2. Πιέστε το κουμπί .
3. Ρυθμίστε τον χρονοδιακόπτη. Μπορείτε να επιλέξετε το προτιμώμενο Τέλος ενέργειας πιέζοντας ● ● ●.
4. Πιέστε OK. Επαναλάβετε το βήμα μέχρι η οθόνη να εμφανίσει την κύρια οθόνη. Όταν έχει απομείνει το 10% του χρόνου μαγειρέματος και το φαγητό δεν είναι έτοιμο, μπορείτε να παρατείνετε τον χρόνο μαγειρέματος. Μπορείτε επίσης να αλλάξετε το πρόγραμμα. Πιέστε **+1min** για να παρατείνετε τον χρόνο μαγειρέματος, πιέστε το +1.

### 8.4 Ρύθμιση: Χρονοκαθυστέρηση έναρξης



1. Ρυθμίστε το πρόγραμμα και τη θερμοκρασία.
2. Πιέστε το κουμπί .
3. Ρυθμίστε τον χρόνο μαγειρέματος.
4. Πιέστε το κουμπί ● ● ●.
5. Πιέστε: Χρονοκαθυστέρηση έναρξης.
6. Επιλέξτε την επιθυμητή ώρα έναρξης.
7. Πιέστε OK. Επαναλάβετε το βήμα μέχρι η οθόνη να εμφανίσει την κύρια οθόνη.

### 8.5 Ρύθμιση: Χρονοδιακόπτης λειτουργίας

1. Πιέστε το κουμπί .
2. Πιέστε το κουμπί ● ● ●.
3. Πιέστε: Χρονοδιακόπτης λειτουργίας.
4. Σύρετε ή πιέστε  για να δείτε τον χρόνο λειτουργίας στην κύρια οθόνη.
5. Πιέστε OK. Επαναλάβετε το βήμα μέχρι η οθόνη να εμφανίσει την κύρια οθόνη.

## 8.6 Αλλαγή των ρυθμίσεων του χρονοδιακόπτη

Μπορείτε να αλλάξετε τον ρυθμισμένο χρόνο κατά τη διάρκεια του μαγειρέματος ανά πάσα στιγμή.

1. Πιέστε το κουμπί .
2. Ρυθμίστε την τιμή του χρονοδιακόπτη.
3. Πιέστε το κουμπί .

## 9. ΤΟΠΟΘΕΤΗΣΗ ΤΩΝ ΑΞΕΣΟΥΑΡ

### ΠΡΟΕΙΔΟΠΟΙΗΣΗ!

Ανατρέξτε στα κεφάλαια σχετικά με την Ασφάλεια.

### 9.1 Εισαγωγή αξεσουάρ

Μια μικρή εγκοπή στο επάνω μέρος αυξάνει την ασφάλεια και παρέχει προστασία με κλίση. Οι εγκοπές λειτουργούν επίσης ως ασφάλειες ανατροπής. Το πλαίσιο γύρω από τη σχάρα αποτρέπει την ολίσθηση των μαγειρικών σκευών από αυτήν.

#### Μεταλλική σχάρα

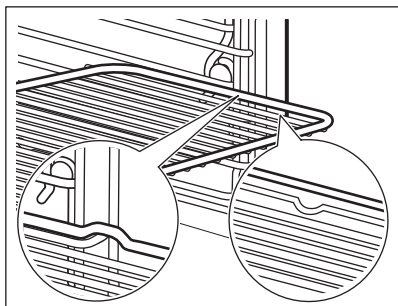

Εισάγετε τη σχάρα ανάμεσα στις ράβδους οδήγησης του στηρίγματος της σχάρας. Βεβαιωθείτε ότι η σχάρα ακουμπά στο πίσω μέρος του εσωτερικού του φούρνου.

#### Ταψί ψησίματος / Βαθύ ταψί

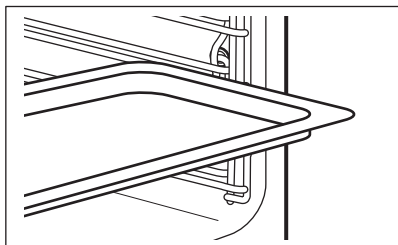

Σπρώξτε το ταψί ανάμεσα στις ράβδους οδήγησης του στηρίγματος σχαρών. Τοποθετήστε το ταψί ψησίματος με την κλίση προς το πίσω μέρος του εσωτερικού του φούρνου.

### 9.2 Αισθ. Φαγητού

Μετράει τη θερμοκρασία στο εσωτερικό του φαγητού. Μπορείτε να το χρησιμοποιήσετε με κάθε πρόγραμμα.

Υπάρχουν δύο θερμοκρασίες που πρέπει να ρυθμιστούν:

- $^{\circ}\text{C}$  - η θερμοκρασία στο εσωτερικό της συσκευής. Θα πρέπει να είναι τουλάχιστον  $25^{\circ}\text{C}$  υψηλότερα από τη θερμοκρασία πυρήνα του φαγητού.
-  - η θερμοκρασία στον πυρήνα του φαγητού.

Συστάσεις:

- Τα υλικά θα πρέπει να βρίσκονται σε θερμοκρασία δωματίου.
- Μην τον χρησιμοποιείτε με υγρά φαγητά.
- Κατά το μαγείρεμα, η βελόνα του αισθητ. φαγητού πρέπει να εισαχθεί πλήρως στο σκεύος.

Η συσκευή υπολογίζει τον χρόνο ολοκλήρωσης του μαγειρέματος κατά προσέγγιση. Εξαρτάται από την ποσότητα του φαγητού, το πρόγραμμα και τη θερμοκρασία.

#### Μαγείρεμα με: Αισθ. Φαγητού

### ΠΡΟΕΙΔΟΠΟΙΗΣΗ!

Υπάρχει κίνδυνος εγκαύματος καθώς ο αισθητ. φαγητού θερμαίνεται. Μην αγγίζετε τη λαβή του αισθητ. Φαγητού με γυμνά χέρια. Χρησιμοποιείτε πάντα γάντια φούρνου.

1. Ενεργοποιήστε τη συσκευή.

2. Ρυθμίστε ένα πρόγραμμα και, αν χρειάζεται, τη θερμοκρασία φούρνου.
3. Τοποθετήστε τον αισθητήρα φαγητού στο εσωτερικό του σκεύους:

#### **Κρέας, πουλερικά και ψαρί**

Εισαγάγετε ολόκληρη τη βελόνα του αισθητήρα φαγητού στο πιο παχύ μέρος του κρέατος ή του ψαριού.

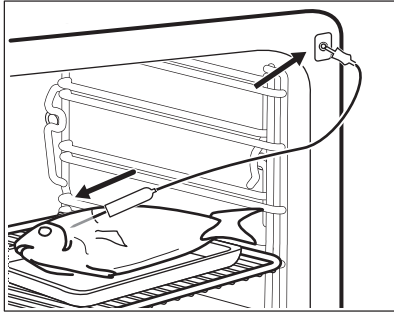

#### **Γάστρα**

Εισαγάγετε το άκρο του Αισθητήρα Φαγητού ακριβώς στο κέντρο της γάστρας. Ο αισθητήρας φαγητού θα πρέπει να είναι σταθεροποιημένος σε μία θέση κατά τη διάρκεια του μαγειρέματος. Για να το πετύχετε, χρησιμοποιήστε ένα στερεό υλικό. Χρησιμοποιήστε το χείλος του σκεύους ψησίματος για να στηρίξετε τη λαβή σιλικόνης του Αισθητήρα Φαγητού. Το άκρο του Αισθητήρα Φαγητού δεν θα πρέπει να αγγίζει τον πυθμένα του σκεύους ψησίματος.

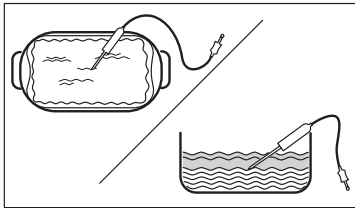

4. Τοποθετήστε το βύσμα του αισθητ. φαγητού στην πρίζα που βρίσκεται μέσα στη συσκευή. Ανατρέξτε στο κεφάλαιο «Περιγραφή προϊόντος».

Στην οθόνη εμφανίζεται η τρέχουσα θερμοκρασία του αισθ. φαγητού.

5. - πιέστε για να ορίσετε τη θερμοκρασία πυρήνα του αισθητήρα.
6. ● ● ● - πιέστε για να ορίσετε την προτιμώμενη επιλογή:
  - Ηχητική προειδοποίηση - όταν το φαγητό φτάσει στη θερμοκρασία πυρήνα, ακούγεται ένα σήμα.
  - Ηχητική προειδοποίηση και τερματισμός μαγειρέματος - όταν το φαγητό φτάσει στη θερμοκρασία πυρήνα, ακούγεται ένα σήμα και το ψήσιμο σταματά.
7. Ορίστε την επιλογή και πιέστε επανειλημμένα το OK για να μεταβείτε στην κύρια οθόνη.
8. Πιέστε το κουμπί START .
9. Όταν το φαγητό φτάσει στη θερμοκρασία που έχετε ρυθμίσει, ακούγεται το σήμα. Ελέγξτε αν το φαγητό είναι έτοιμο. Παρατείνετε τον χρόνο μαγειρέματος, αν χρειαστεί.
10. Αφαιρέστε το βύσμα του αισθητ. φαγητού από την υποδοχή και βγάλτε το σκεύος από τη συσκευή.

## **10. ΥΠΟΔΕΙΞΕΙΣ ΚΑΙ ΣΥΜΒΟΥΛΕΣ**

### **10.1 Συστάσεις μαγειρέματος**

Οι τιμές θερμοκρασίας και χρόνου μαγειρέματος στους πίνακες είναι μόνο ενδεικτικές. Εξαρτώνται από τις συνταγές, καθώς και από την ποιότητα και ποσότητα των υλικών που χρησιμοποιούνται.

Η συσκευή σας μπορεί να ψήνει με διαφορετικό τρόπο σε σχέση με τη συσκευή που είχατε. Οι παρακάτω υποδείξεις δείχνουν τις συνιστώμενες ρυθμίσεις θερμοκρασίας, χρόνους μαγειρέματος και θέση σχάρας για συγκεκριμένους τύπους φαγητού.





Μετρήστε τις θέσεις των σαχαρών αρχίζοντας από το κάτω μέρος του φούρνου.



Εάν δεν μπορείτε να βρείτε τις ρυθμίσεις για μια συγκεκριμένη συνταγή, αναζητήστε μια παρόμοια.

Για συμβουλές εξοικονόμησης ενέργειας, ανατρέξτε στο κεφάλαιο «Ενεργειακή απόδοση».

Για περισσότερες προτάσεις μαγειρέματος, ανατρέξτε στους πίνακες μαγειρέματος στον ιστότοπό μας. Για να βρείτε τις Συμβουλές Μαγειρέματος, δείτε τον αριθμό PNC στην πινακίδα τεχνικών χαρακτηριστικών που βρίσκεται στο μπροστινό πλαίσιο του εσωτερικού της συσκευής.

### Σύμβολα που χρησιμοποιούνται στους πίνακες:

	Τύπος φαγητού
	Πρόγραμμα
°C	Θερμοκρασία
	Αξεσουάρ
	Θήκη (Gastronorm)

	Βάρος (kg)
	Θέση σχάρας
	Χρόνος μαγειρέματος (λεπ)





### 10.2 Υγρός Θερμός Αέρας - προτεινόμενα αξεσουάρ





Χρησιμοποιείτε σκούρα και μη ανακλαστικά βαθιά ταψιά/φόρμες και δοχεία. Έχουν καλύτερη απορρόφηση θερμότητας από τα ανοιχτόχρωμα και ανακλαστικά σκεύη.

- **Ταψί πίτσας** - σκούρο, μη ανακλαστικό, διαμέτρου 28cm
- **Σκεύος ψησίματος** - σκούρο, μη ανακλαστικό, διαμέτρου 26cm
- **Κεραμικά φορμάκια** - κεραμικό, διαμέτρου 8cm, ύψους 5 cm
- **Βαθύ ταψί/φόρμα βάσης τάρτας** - σκούρα, μη ανακλαστική, διαμέτρου 28cm

### 10.3 Υγρός Θερμός Αέρας

Για καλύτερα αποτελέσματα, ακολουθήστε τις προτάσεις που αναγράφονται στον παρακάτω πίνακα.





		°C		
Γλυκά ψωμάκια, 16 τεμάχια	ταψί ψησίματος ή ταψί για τα λίπη	180	2	25 - 35
Κέικ Κορμός	ταψί ψησίματος ή ταψί για τα λίπη	180	2	15 - 25
Ψάρι ολόκληρο, 0,2 kg	ταψί ψησίματος ή ταψί για τα λίπη	180	3	15 - 25
Μπισκότα, 16 τεμάχια	ταψί ψησίματος ή ταψί για τα λίπη	180	2	20 - 30
Μακαρόν, 24 τεμάχια	ταψί ψησίματος ή ταψί για τα λίπη	160	2	25 - 35
Κέικ Muffins, 12 τεμάχια	ταψί ψησίματος ή ταψί για τα λίπη	180	2	20 - 30
Αλμυρά αρτοσκευάσματα, 20 τεμάχια	ταψί ψησίματος ή ταψί για τα λίπη	180	2	20 - 30
Μπισκότα βουτύρου, 20 τεμάχια	ταψί ψησίματος ή ταψί για τα λίπη	140	2	15 - 25

		°C		
Ταρτάκια, 8 τεμάχια	ταψί ψησίματος ή ταψί για τα λίπη	180	2	15 - 25

## 10.4 Πληροφορίες για ιδρύματα δοκιμών

Δοκιμές σύμφωνα με το: EN 60350-1, IEC 60350-1.

### Ψήσιμο σε ένα επίπεδο





			°C		
Αφράτο κέικ χωρίς λιπαρά	Θερμός Αέρας	Μεταλλική σχάρα	160	45 - 60	2
Αφράτο κέικ χωρίς λιπαρά	Πάνω/Κάτω Θέρμανση	Μεταλλική σχάρα	160	45 - 60	2
Μηλόπιτα <b>1)</b>	Θερμός Αέρας	Μεταλλική σχάρα	160	55 - 65	2
Μηλόπιτα <b>1)</b>	Πάνω/Κάτω Θέρμανση	Μεταλλική σχάρα	180	55 - 65	1
Μπισκ. Ζύμ. Κουρού	Θερμός Αέρας	Ταψί ψησίματος	140	25 - 35	2
Μπισκ. Ζύμ. Κουρού	Πάνω/Κάτω Θέρμανση	Ταψί ψησίματος	140	25 - 35	2
Μικρά κέικ, 20 τεμάχια/ταψί <b>2)</b>	Θερμός Αέρας	Ταψί ψησίματος	150	20 - 30	3
Μικρά κέικ, 20 τεμάχια/ταψί <b>2)</b>	Πάνω/Κάτω Θέρμανση	Ταψί ψησίματος	170	20 - 30	3
Τοστ <b>3)</b>	Γκριλ	Μεταλλική σχάρα	μέγ.	1 - 2	5

**1)** 2 φόρμες τοποθετημένες διαγώνια (Ø 20 cm). Η δεξιά πρέπει να τοποθετηθεί περισσότερο προς τα εμπρός από την αριστερή.

**2)** Προθερμάνετε τη συσκευή.

**3)** Προθερμάνετε τη συσκευή για 5 λεπτ.

### Ψήσιμο σε πολλά επίπεδα

			°C		
Μπισκ. Ζύμ. Κουρού	Θερμός Αέρας	Ταψί ψησίματος	140	25 - 45	2 και 4
Μικρά κέικ, 20 τεμάχια/ταψί <b>1)</b>	Θερμός Αέρας	Ταψί ψησίματος	150	25 - 35	2 και 4
Αφράτο κέικ χωρίς λιπαρά	Θερμός Αέρας	Μεταλλική σχάρα	160	45 - 55	2 και 4
Μηλόπιτα	Θερμός Αέρας	Μεταλλική σχάρα	160	55 - 65	2 και 4





**1)** Προθερμάνετε τη συσκευή.

## 10.5 Πληροφορίες για ιδρύματα δοκιμών

Δοκιμές για τη λειτουργία: Πλήρη λειτουργία ατμού

Δοκιμές σύμφωνα με το EN 60350-1, IEC 60350-1.





Ρυθμίστε τη θερμοκρασία στους 100°C.

				
Μπρόκολο <b>1) 2)</b>	2/3 Σετ ατμού διάτρητο	0.3	3	8 - 9
Μπρόκολο <b>1) 2)</b>	2/3 Σετ ατμού διάτρητο	μέγ.	3	10 - 11
Αρακάς, κατεψυγ- μένος <b>2)</b>	2 x 2/3 Σετ ατμού διάτρητο	2 x 1,5	2 και 4	Μέχρι η θερμοκρασία στο ψυ- χρότερο σημείο να φτάσει τους 85° C.

**1)** Προθερμάνετε τη συσκευή μέχρι να επιτευχθεί η ρυθμισμένη θερμοκρασία. Μη χρησιμοποιείτε τη λειτουργία: Τα-  
χεία προθέρμανση.

**2)** Τοποθετήστε το ταψί ψησίματος στην πρώτη θέση σχάρας, με την κλίση προς το πίσω μέρος του εσωτερικού  
του φούρνου.

### Πρόσθετες συνταγές μαγειρέματος στον ατμό

				°C	
Μαγείρεμα στον ατμό συνδυασμέ- νου φαγητού (2 με- ρίδες) <b>1)</b>	Πλήρη λειτουργία ατμού	Gastronorm 1/2 διά- τρητο (πατάτες και μπρόκολο) και χωρίς διάτρηση (σολομός)	2 (Σολομός) 4 ( Μπρόκολο και πατάτες)	100	40 (Πατάτες) 18 - 20 (Σολο- μός) 10 - 12 (Μπρό- κολο)
Πουτίγκα καραμέ- λας (6 μερίδες)	Υψηλή Υγρασία	Στρογγυλά πιάτα πορσελάνης σε με- ταλλική σχάρα	2	90	35 - 45
Κρέμα Royale	Πλήρη λειτουργία ατμού	Gastronorm 1/2 μη διάτρητο	2	85	35 - 45
Λευκό Ψωμί	Ψήσιμο Ψωμιού	Ταψί ψησίματος <b>2)</b>	2	180	40 - 50
Κοτόπουλο <b>3)</b>	Χαμηλή Υγρασία	Μεταλλική σχάρα	2	200	60 - 70

**1)** Τοποθετήστε τα υλικά στο φούρνο το ένα μετά το άλλο την κατάλληλη στιγμή, έτσι ώστε όλα τα υλικά να μαγει-  
ρευτούν ταυτόχρονα. Μπορείτε να προετοιμάσετε δύο μερίδες ταυτόχρονα.

**2)** Χρησιμοποιήστε το ταψί ψησίματος με την κλίση προς το πίσω μέρος του εσωτερικού του φούρνου.

**3)** Τοποθετήστε το ταψί ψησίματος στην πρώτη θέση σχάρας για τη συλλογή του λίπους που στάζει.

## 11. ΦΡΟΝΤΙΔΑ ΚΑΙ ΚΑΘΑΡΙΣΜΑ



### ΠΡΟΕΙΔΟΠΟΙΗΣΗ!

Ανατρέξτε στα κεφάλαια σχετικά με την  
Ασφάλεια.

### 11.1 Σημειώσεις για τον καθαρισμό

#### Προϊόντα Καθαρισμού

- Καθαρίστε την πρόσοψη της συσκευής μ' ένα πανί μικροϊνών με ζεστό νερό και ένα ήπιο απορρυπαντικό.

- Χρησιμοποιήστε ένα διάλυμα καθαρισμού για να καθαρίσετε τις μεταλλικές επιφάνειες.
- Καθαρίστε τους λεκέδες με ένα ήπιο απορρυπαντικό.

#### Καθημερινή Χρήση

- Καθαρίστε το εσωτερικό της συσκευής μετά από κάθε χρήση. Η συσσώρευση λίπους ή άλλων υπολειμμάτων μπορεί να προκαλέσει πυρκαγιά.

- Μην αποθηκεύετε φαγητό στη συσκευή για περισσότερο από 20 λεπτά. Στεγνώστε το εσωτερικό της συσκευής μόνο με πανί μικροϊνών μετά από κάθε χρήση.

### Αξεσουάρ

- Καθαρίζετε όλα τα αξεσουάρ μετά από κάθε χρήση και αφήνετέ τα να στεγνώσουν. Χρησιμοποιείτε μόνο πανί από μικροϊνες με ζεστό νερό και ένα ήπιο απορρυπαντικό. Μην πλένετε τα αξεσουάρ σε πλυντήριο πιάτων.
- Μην καθαρίζετε τα αντικολλητικά αξεσουάρ χρησιμοποιώντας ισχυρά καθαριστικά ή αιχμηρά αντικείμενα.

## 11.2 Αφαίρεση των στηριγμάτων σχαρών

Αφαιρέστε τα στηρίγματα σχαρών για να καθαρίσετε τη συσκευή.

1. Απενεργοποιήστε τη συσκευή και περιμένετε μέχρι να κρυώσει.
2. Τραβήξτε προσεκτικά τα στηρίγματα σχαρών προς τα πάνω και προς τα έξω από την μπροστινή τους ασφάλιση.
3. Τραβήξτε το μπροστινό άκρο του στηριγματος σχαρών για να το αποσπάσετε από το πλαϊνό τοίχωμα.
4. Τραβήξτε τα στηρίγματα για να βγουν από την πίσω ασφάλιση.

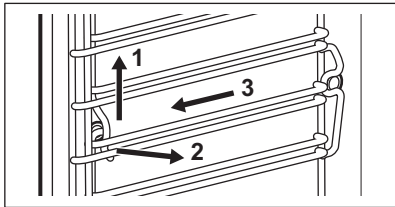

Τοποθετήστε τα στηρίγματα σχαρών, ακολουθώντας την παραπάνω διαδικασία με την αντίστροφη σειρά.

Οι πείροι συγκράτησης στους τηλεσκοπικούς βραχίονες πρέπει να είναι στραμμένοι προς τα εμπρός.

## 11.3 Καθάρισμα με ατμό

1. Απενεργοποιήστε τη συσκευή και περιμένετε μέχρι να κρυώσει.
2. Αφαιρέστε τα εξαρτήματα και τα αποσπώμενα στηρίγματα σχαρών.
3. Καθαρίστε το κάτω μέρος του εσωτερικού του φούρνου και το εσωτερικό τζάμι της

πόρτας με ένα μαλακό πανί, ζεστό νερό και ένα ήπιο απορρυπαντικό.

4. Γεμίστε τη θήκη νερού στο μέγιστο επίπεδο μέχρι να ακουστεί το σήμα ή να εμφανιστεί μήνυμα στην οθόνη.
5. Επιλέξτε: Μενού / Καθαρισμός.

Επιλογή	Περιγραφή
Καθάρισμα με ατμό	Ελαφρύς καθαρισμός <b>Διάρκεια:</b> 30 λεπτ
Καθάρισμα με ατμό Plus	Κανονικός καθαρισμός Ψεκάστε το εσωτερικό του φούρνου με ένα απορρυπαντικό. <b>Διάρκεια:</b> 75 λεπτ

6. START Ακολουθήστε τις οδηγίες στην οθόνη.
- Όταν ολοκληρωθεί ο καθαρισμός ακούγεται το σήμα.
7. Πιέστε οποιοδήποτε σύμβολο για να απενεργοποιήσετε το σήμα.
  8. Απενεργοποιήστε τη συσκευή.
  9. Όταν κρυώσει η συσκευή, σκουπίστε το εσωτερικό του φούρνου με ένα μαλακό πανί.
  10. Αφήστε την πόρτα του φούρνου ανοιχτή και περιμένετε μέχρι να στεγνώσει το εσωτερικό του φούρνου.



Όταν εκτελείται αυτή η λειτουργία, ο λαμπτήρας είναι απενεργοποιημένος.

## 11.4 Υπενθυμιση Καθαρισμου

Όταν εμφανίζεται η υπενθύμιση, συνιστάται καθαρισμός.

Χρησιμοποιήστε τη λειτουργία: Καθάρισμα με ατμό Plus.

## 11.5 Αφαίρεση αλάτων

Χρησιμοποιήστε την για την αφαίρεση αλάτων από το σύστημα ατμού.

1. Απενεργοποιήστε τη συσκευή και περιμένετε μέχρι να κρυώσει.
2. Αφαιρέστε τα εξαρτήματα.
3. Βεβαιωθείτε ότι το δοχείο νερού είναι άδειο. Ανατρέξτε στο κεφάλαιο «Φροντίδα και καθαρίσματα», Αδειασμα δοχείου.

**Διάρκεια πρώτου μέρους:** περίπου 100 λ. λεπ

4. Επιλέξτε: Μενού / Καθαρισμός / Αφαίρεση αλάτων.
5. Τοποθετήστε το ταψί ψησίματος/ γκριλ στην πρώτη θέση σχάρας.
6. Τοποθετήστε 250 ml από το προϊόν αφαίρεσης αλάτων στη θήκη νερού.
7. Γεμίστε το υπόλοιπο της θήκης νερού με 700 ml νερό, μέχρι να ακουστεί το σήμα ή να εμφανιστεί μήνυμα στην οθόνη.
8. Ενεργοποιήστε τη λειτουργία και ακολουθήστε τις οδηγίες στην οθόνη. Το πρώτο στάδιο της αφαίρεσης αλάτων ξεκινά.

**Διάρκεια δεύτερου μέρους:** περίπου 55 λεπ

9. Γεμίστε τη θήκη νερού με 950 ml νερό, μέχρι να ακουστεί το σήμα ή να εμφανιστεί μήνυμα στην οθόνη.
10. Όταν ολοκληρωθεί η λειτουργία, αφαιρέστε το ταψί ψησίματος/ γκριλ.
11. Απενεργοποιήστε τη συσκευή και περιμένετε μέχρι να κρυώσει.
12. Καθαρίστε το εσωτερικό του φούρνου με ένα μαλακό πανί.
13. Αφήστε την πόρτα του φούρνου ανοιχτή και περιμένετε μέχρι να στεγνώσει το εσωτερικό του φούρνου.

Αν παραμένουν κάποιες επικαθίσεις αλάτων στη συσκευή μετά την αφαίρεση αλάτων, η οθόνη υποδεικνύει να επαναλάβετε τη διαδικασία.

## 11.6 Υπενθύμιση αφαίρεσης αλάτων

Η συσκευή παρέχει δύο υπενθυμίσεις για την αφαίρεση αλάτων. Η υπενθύμιση αφαίρεσης αλάτων δεν μπορεί να απενεργοποιηθεί.

- Προαιρετική υπενθύμιση - προτείνει την αφαίρεση αλάτων της συσκευής.
- Υποχρεωτική υπενθύμιση - σας υποχρεώνει να αφαιρέσετε τα άλατα της συσκευής. Αν δεν αφαιρέσετε τα άλατα της συσκευής όταν η υποχρεωτική υπενθύμιση είναι ενεργοποιημένη, οι λειτουργίες ατμού απενεργοποιούνται.

## 11.7 Ξέβγαλμα

Χρησιμοποιήστε την για να καθαρίσετε το σύστημα ατμού μετά από συχνή χρήση των λειτουργιών ατμού.

1. Απενεργοποιήστε τη συσκευή και περιμένετε μέχρι να κρυώσει.
  2. Αφαιρέστε τα εξαρτήματα.
  3. Τοποθετήστε το βαθύ ταψί στην πρώτη θέση σχάρας.
  4. Γεμίστε τη θήκη νερού με νερό μέχρι το μέγιστο επίπεδο μέχρι να ακουστεί το σήμα ή να εμφανιστεί μήνυμα στην οθόνη.
  5. Επιλέξτε: Μενού / Καθαρισμός / Ξέβγαλμα.
- Διάρκεια:** περίπου 30 λεπ
6. Ενεργοποιήστε τη λειτουργία και ακολουθήστε τις οδηγίες στην οθόνη.
  7. Όταν ολοκληρωθεί η λειτουργία, αφαιρέστε το βαθύ ταψί.



Όταν εκτελείται αυτή η λειτουργία, ο λαμπτήρας είναι απενεργοποιημένος.

## 11.8 Ξήρανση

Χρησιμοποιήστε το μετά το μαγείρεμα με πρόγραμμα ατμού ή λειτουργίας καθαρισμού με ατμό για να στεγνώσετε το εσωτερικό του φούρνου.

1. Απενεργοποιήστε τη συσκευή και περιμένετε μέχρι να κρυώσει.
2. Αφαιρέστε τα εξαρτήματα.
3. Επιλέξτε:
4. Ακολουθήστε τις οδηγίες στην οθόνη.

## 11.9 Υπενθύμιση στεγνώματος

Μετά το μαγείρεμα με πρόγραμμα ατμού, η οθόνη προτείνει το στέγνωμα της συσκευής.

Πιέστε NAI για να στεγνώσετε τη συσκευή.

## 11.10 Άδειασμα δοχείου

Χρησιμοποιήστε την μετά από μαγείρεμα με πρόγραμμα ατμού για να αφαιρέσετε το υπολειπόμενο νερό από τη θήκη νερού.

1. Απενεργοποιήστε τη συσκευή και περιμένετε μέχρι να κρυώσει.
2. Αφαιρέστε τα εξαρτήματα.
3. Τοποθετήστε το βαθύ ταψί στην πρώτη θέση σχάρας.
4. Επιλέξτε: Μενού / Καθαρισμός / Άδειασμα δοχείου.

**Διάρκεια:** 6 λεπ

5. Ενεργοποιήστε τη λειτουργία και ακολουθήστε τις οδηγίες στην οθόνη.

6. Όταν ολοκληρωθεί η λειτουργία, αφαιρέστε το βαθύ ταψί.



Όταν εκτελείται αυτή η λειτουργία, ο λαμπτήρας είναι απενεργοποιημένος.

### 11.11 Αφαίρεση και εγκατάσταση της πόρτας

Μπορείτε να αφαιρέσετε την πόρτα και τα εσωτερικά τζάμια για να τα καθαρίσετε. Ο αριθμός των τζαμιών διαφέρει ανάλογα με το μοντέλο.



#### ΠΡΟΕΙΔΟΠΟΙΗΣΗ!

Η πόρτα είναι βαριά.



#### ΠΡΟΣΟΧΗ!

Μεταχειριστείτε προσεκτικά το τζάμι, ειδικά στις άκρες του μπροστινού τζαμιού. Το τζάμι μπορεί να σπάσει.

1. Φροντίστε η συσκευή να είναι κρύα.
2. Ανοίξτε πλήρως την πόρτα.
3. Πιέστε τους μοχλούς σύσφιξης **A** στους δύο μεντεσέδες της πόρτας.

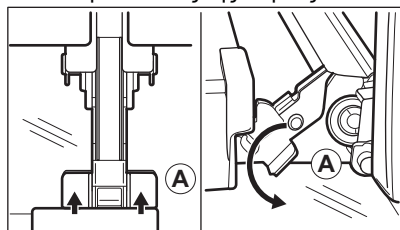

4. Κλείστε την πόρτα του φούρνου μέχρι την πρώτη θέση ανοίγματος (σε γωνία περίπου: 70°).
5. Κρατώντας την πόρτα με ένα χέρι σε κάθε πλευρά, τραβήξτε για να την αφαιρέσετε από τον φούρνο με γωνία προς τα πάνω.
6. Τοποθετήστε την πόρτα επάνω σε ένα απαλό πανί και σε σταθερή επιφάνεια με την εξωτερική πλευρά προς τα κάτω.
7. Κρατήστε το πλαίσιο της πόρτας **B** στο πάνω άκρο της πόρτας στις δύο πλευρές και σπρώξτε προς τα μέσα για να απασφαλιστεί το κλιπ.

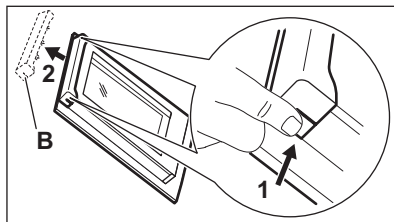

8. Τραβήξτε το πλαίσιο της πόρτας προς τα εμπρός για να το αφαιρέσετε.
9. Κρατήστε τα τζάμια της πόρτας από το πάνω άκρο, ένα-ένα, και τραβήξτε τα προς τα πάνω, για να τα αφαιρέσετε από τον οδηγό.

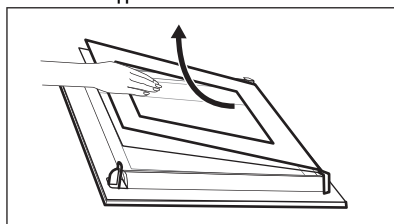

10. Καθαρίστε το τζάμι με νερό και σαπούνι. Σκουπίστε το τζάμι προσεκτικά. Μην καθαρίζετε τα τζάμια στο πλυντήριο πιάτων.

Μετά τον καθαρισμό, εκτελέστε τα παραπάνω βήματα με την αντίστροφη σειρά. Τοποθετήστε πρώτα το μικρότερο τζάμι και μετά το μεγαλύτερο και την πόρτα.

Βεβαιωθείτε ότι τα τζάμια έχουν τοποθετηθεί στη σωστή θέση, διαφορετικά η επιφάνεια της πόρτας μπορεί να υπερθερμανθεί.

### 11.12 Αντικατάσταση του λαμπτήρα



#### ΠΡΟΕΙΔΟΠΟΙΗΣΗ!

Κίνδυνος ηλεκτροπληξίας.  
Ο λαμπτήρας μπορεί να είναι ζεστός.

1. Απενεργοποιήστε τη συσκευή και περιμένετε μέχρι να κρυώσει.
2. Αποσυνδέστε τη συσκευή από την ηλεκτρική τροφοδοσία.
3. Τοποθετήστε το πανί στη βάση του φούρνου.

## Επάνω λαμπτήρας

1. Στρέψτε το γυάλινο κάλυμμα για να το αφαιρέσετε.

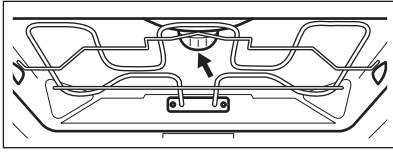

2. Αφαιρέστε τον μεταλλικό δακτύλιο και καθαρίστε το γυάλινο κάλυμμα.
3. Αντικαταστήστε τον λαμπτήρα με έναν κατάλληλο λαμπτήρα ανθεκτικό σε θερμοκρασίες έως 300 °C.
4. Προσαρτήστε τον μεταλλικό δακτύλιο στο γυάλινο κάλυμμα και τοποθετήστε το στη θέση του.

## Πλαϊνός λαμπτήρας

1. Αφαιρέστε το αριστερό στήριγμα σχαρών για να αποκτήσετε πρόσβαση στον λαμπτήρα.
2. Χρησιμοποιήστε ένα κατασαβίδι Torx 20 για να αφαιρέσετε το κάλυμμα.
3. Καθαρίστε το γυάλινο κάλυμμα.
4. Αντικαταστήστε τον λαμπτήρα με έναν κατάλληλο λαμπτήρα ανθεκτικό σε θερμοκρασίες έως 300 °C.
5. Τοποθετήστε το μεταλλικό πλαίσιο και το στεγανοποιητικό. Σφίξτε τις βίδες.
6. Τοποθετήστε το αριστερό στήριγμα σχαρών.

## 12. ΑΝΤΙΜΕΤΩΠΙΣΗ ΠΡΟΒΛΗΜΑΤΩΝ



### ΠΡΟΕΙΔΟΠΟΙΗΣΗ!

Ανατρέξτε στα κεφάλαια σχετικά με την Ασφάλεια.

### 12.1 Τι να κάνετε αν...

Περιγραφή προβλήματος	Αιτία και αποκατάσταση
Δεν μπορείτε να ενεργοποιήσετε ή να λειτουργήσετε τη συσκευή.	Η συσκευή δεν είναι συνδεδεμένη σε ηλεκτρική παροχή ή δεν είναι συνδεδεμένη σωστά.
Η συσκευή δεν προθερμαίνεται.	Το ρολόι δεν έχει ρυθμιστεί. Για να ρυθμίσετε το ρολόι, ανατρέξτε στο κεφάλαιο «Λειτουργίες ρολογιού».
	Η πόρτα δεν έχει κλείσει σωστά. Λαμπτήρες / σύμβολα για τις εστίες
	Έχει καεί η ασφάλεια. Ελέγξτε ότι η ασφάλεια είναι η αιτία του προβλήματος. Αν το πρόβλημα με την ασφάλεια επαναληφθεί, επικοινωνήστε με επαγγελματία ηλεκτρολόγο.
	η επιλογή Κλειδ. ασφ. για παιδί. είναι ενεργοποιημένη.
Ο λαμπτήρας είναι σβηστός.	Ο λαμπτήρας έχει καεί. Αντικαταστήστε τον λαμπτήρα. Για λεπτομέρειες, ανατρέξτε στο κεφάλαιο «Φροντίδα και καθαρισμό».
 Η διακοπή ρεύματος πάντα διακόπτει τον καθαρισμό. Επαναλάβετε τον καθαρισμό αν διακοπεί από διακοπή ρεύματος.	

### 12.2 Κωδικός σφάλματος

Όταν προκύψει ένα σφάλμα λογισμικού, η οθόνη προβάλλει ένα μήνυμα σφάλματος. Θα βρείτε τη λίστα προβλημάτων στον παρακάτω πίνακα.

Κωδικός και περιγραφή	Αντιμετώπιση
<b>F111</b> - Αισθ. Φαγητού δεν έχει τοποθετηθεί σωστά στην υποδοχή.	Εισαγάγετε πλήρως τον Αισθ. Φαγητού μέσα στην υποδοχή.
<b>F240, F439</b> - τα πεδία αφής στην οθόνη δεν λειτουργούν κανονικά.	Καθαρίστε την επιφάνεια της οθόνης. Βεβαιωθείτε ότι δεν υπάρχει βρομιά στα πεδία αφής.
<b>F908</b> - το σύστημα της συσκευής δεν μπορεί να συνδεθεί με τον πίνακα ελέγχου.	Απενεργοποιήστε και ενεργοποιήστε τη συσκευή.

## 12.3 Δεδομένα σέρβις

Εάν δεν μπορείτε να αντιμετωπίσετε το πρόβλημα μόνοι σας, επικοινωνήστε με τον αντιπρόσωπό μας ή το Εξουσιοδοτημένο Κέντρο Σέρβις.

Τα απαραίτητα στοιχεία για το κέντρο σέρβις βρίσκονται στην πινακίδα τεχνικών χαρακτηριστικών. Η πινακίδα τεχνικών χαρακτηριστικών βρίσκεται στο μπροστινό πλαίσιο της συσκευής. Φαίνεται όταν ανοίγετε

την πόρτα. Μην αφαιρείτε την πινακίδα τεχνικών χαρακτηριστικών από το εσωτερικό της συσκευής.

**Συνιστούμε να γράψετε τα δεδομένα εδώ:**

Μοντέλο (MOD.) :

Κωδικός προϊόντος (PNC):

Σειριακός αριθμός (S.N.):

## 13. ΕΝΕΡΓΕΙΑΚΗ ΑΠΟΔΟΣΗ

### 13.1 Φύλλο πληροφοριών προϊόντος και πληροφορίες προϊόντος σύμφωνα με τους κανονισμούς περί οικολογικού σχεδιασμού και ενεργειακής επισήμανσης της ΕΕ

Όνομα προμηθευτή	AEG
Ταυτότητα μοντέλου	BSE782380B 944188683 BSE782380M 944188676 BSK782380M 944188677
Δείκτης ενεργειακής απόδοσης	61.9
Τάξη ενεργειακής απόδοσης	A++
Κατανάλωση ενέργειας με βασικό φορτίο, συμβατική λειτουργία	1.09 kWh/κύκλο
Κατανάλωση ενέργειας με βασικό φορτίο, λειτουργία με υποβοήθηση ανεμιστήρα	0.52 kWh/κύκλο
Αριθμός κοιλοτήτων	1
Πηγή θερμότητας	Ηλεκτρική ενέργεια
Ένταση	70 l
Τύπος φούρνου	Εντοιχιζόμενος φούρνος
Μάζα	BSE782380B 36.0 kg
	BSE782380M 36.5 kg
	BSK782380M 36.0 kg

## 13.2 Πληροφορίες προϊόντος για την κατανάλωση ισχύος και τον μέγιστο χρόνο επίτευξης της κατάλληλης λειτουργίας χαμηλής ισχύος

Κατανάλωση ισχύος σε κατάσταση αναμονής

0.8 W

Μέγιστος χρόνος που απαιτείται ώστε ο εξοπλισμός να επιτύχει αυτόματα την κατάλληλη λειτουργία χαμηλής ισχύος 20 λεπ

### 13.3 Συμβουλές εξοικονόμησης ενέργειας

Οι παρακάτω συμβουλές θα σας βοηθήσουν να εξοικονομήτε ενέργεια κατά τη χρήση της συσκευής.

Βεβαιωθείτε ότι η πόρτα της συσκευής είναι κλειστή όταν η συσκευή βρίσκεται σε λειτουργία. Μην ανοίγετε την πόρτα της συσκευής συχνά κατά τη διάρκεια του μαγειρέματος. Διατηρείτε καθαρό το λάστιχο της πόρτας και βεβαιωθείτε ότι είναι καλά στερεωμένο στη θέση του.

Χρησιμοποιείτε μεταλλικά μαγειρικά σκεύη και σκουρόχρωμα, μη ανακλαστικά ταψιά και φόρμες, για να αυξήσετε την εξοικονόμηση ενέργειας

Μην προθερμαίνετε τη συσκευή πριν από το μαγείρεμα, εκτός αν αυτό συνιστάται ρητά.

Όταν μαγειρεύετε μερικά φαγητά τη φορά, μην αφήνετε να παρέλθει μεγάλο χρονικό διάστημα μεταξύ του ψησίματός τους.

#### Μαγείρεμα με αέρα

Όποτε είναι εφικτό, χρησιμοποιήστε τις λειτουργίες μαγειρέματος με αέρα για να εξοικονομήσετε ενέργεια.

#### Υπολειπόμενη θερμότητα

Όταν η διάρκεια μαγειρέματος είναι μεγαλύτερη από 30 λεπτά, μειώστε τη θερμοκρασία της συσκευής στο ελάχιστο 3 - 10 λεπ. προτού ολοκληρωθεί το μαγείρεμα. Η υπολειπόμενη θερμότητα εσωτερικά της συσκευής θα συνεχίσει το μαγείρεμα.

Χρησιμοποιείτε την υπολειπόμενη θερμότητα, για να διατηρείτε το φαγητό ζεστό ή να ζεσταίνετε άλλα φαγητά.

Όταν απενεργοποιείτε τη συσκευή, η οθόνη εμφανίζει την υπολειπόμενη θερμότητα ή θερμοκρασία.

Εάν ενεργοποιηθεί ένα πρόγραμμα με διάρκεια και εάν ο χρόνος μαγειρέματος είναι μεγαλύτερος από 30 λεπτά, οι αντιστάσεις απενεργοποιούνται αυτόματα νωρίτερα σε μερικές λειτουργίες της συσκευής.

#### Διατήρηση της θερμοκρασίας του φαγητού

Επιλέγете τη χαμηλότερη δυνατή ρύθμιση θερμοκρασία, για να χρησιμοποιείτε την υπολειπόμενη θερμότητα και να διατηρείτε ζεστό το φαγητό. Η ένδειξη υπολειπόμενης θερμότητας ή η θερμοκρασία εμφανίζεται στην οθόνη.

#### Μαγείρεμα με τον λαμπτήρα απενεργοποιημένο

Απενεργοποιήστε τον λαμπτήρα κατά τη διάρκεια του μαγειρέματος. Ανοίγετε τον μόνο όταν τον χρειάζεστε.

#### Υγρός Θερμός Αέρας

Λειτουργία που σχεδιάστηκε για να εξοικονομήτε ενέργεια κατά το μαγείρεμα.

Όταν χρησιμοποιείτε αυτήν τη λειτουργία, ο λαμπτήρας απενεργοποιείται αυτόματα μετά από 30 δευτερόλεπτα. Μπορείτε να ανάψετε τον λαμπτήρα ξανά αλλά αυτή η ενέργεια θα μειώσει την προσδοκώμενη εξοικονόμηση ενέργειας.

#### Λειτουργία αναμονής

Μετά από 2 λεπ., η οθόνη μεταβαίνει σε κατάσταση αναμονής.

## 14. ΠΕΡΙΒΑΛΛΟΝΤΙΚΑ ΘΕΜΑΤΑ

Ανακυκλώστε τα υλικά που φέρουν το σύμβολο . Τοποθετήστε τα υλικά συσκευασίας σε κατάλληλα δοχεία για ανακύκλωση. Συμβάλετε στην προστασία του περιβάλλοντος και της ανθρώπινης υγείας ανακυκλώνοντας τις άχρηστες ηλεκτρικές και ηλεκτρονικές συσκευές. Μην απορρίπτετε με

τα οικιακά απορρίμματα συσκευές που φέρουν το σύμβολο . Επιστρέψτε το προϊόν στην τοπική σας μονάδα ανακύκλωσης ή επικοινωνήστε με τη δημοτική αρχή.







**aeg.com**

867387199-A-402024



**CE**